

Pedro Naranjo



VIET NAM

EXPERIENCIAS Y ENSEÑANZAS

(LA LUCHA POR LA LIBERACION
NACIONAL, 1930-1975).

1990

Fondo documental

EHK

Dokumentu fondoa

Euskal Herriko Komunistak

VIET NAM

EXPERIENCIAS

Y. ENSEÑANZAS

(LA LUCHA POR LA LIBERACION NACIONAL,
1930-1975).

Pedro Naranjo

Nota sobre la conversión
a libro digital para su estudio.
En el lateral de la izquierda aparecerán
los números de las páginas que
se corresponde con las del libro original
El corte de página no es exacto,
porque no hemos querido cortar
ni palabras ni frases,
es simplemente una referencia.
<http://www.abertzalekomunista.net>

Primera. Edición: México-La Habana. 1986.

Segunda. Edición: Santiago. Chile. 1990.

Título original; VIET NAM: PUEBLO DE VICTORIAS.

© Pedro Naranjo.

a. Ediciones Resistencia Popular.

Sobre la presente edición:

© Pedro Naranjo.

®. Ediciones.

ISBN 91-7970-147-7

Registro de Propiedad intelectual Nr. 74232

(Santiago, Chile).

Índice General

- 1 PRESENTACION A LA SEGUNDA. EDICION.
- 3 NOTA PRELIMINAR DE LA PRIMERA. EDICION. EN 1386.

PRIMERA PARTE

- 5 BREVE HISTORIA DEL PARTIDO COMUNISTA DE VIET NAM. 1930-1975

CAPITULO I

ANTECEDENTES DE LA FUNDACION DEL PARTIDO COMUNISTA DE VIET NAM

- 7 1. Generalidades sociales y políticas de la colonización francesa.
- 11 2. Avance del movimiento nacional y la reagrupación de las fuerzas patrióticas y revolucionarias.
- 15 3. Principios ideológico-políticos de Hồ Chí Minh.
- 17 4. La fundación del Partido Comunista de Viet Nam.

CAPITULO II

PERIODO 1930-1945: LA CONDUCCION HACIA LA CONQUISTA DEL PODER

- 20 1. Las grandes luchas de 1930-1931
- 23 2. 1932-1935:Reflujo del movimiento. Lucha contra el terror blanco y la represión colonial. Restauración del movimiento revolucionario.
- 26 3. 1936-1939:.. El Frente Democrático.
- 30 4. 1939-1945:.. El movimiento por la liberación nacional. La Revolución de Agosto.

CAPITULO III

PERIODO 1945-1954: RESISTENCIA CONTRA LA AGRESION COLONIALISTA FRANCESA.

- 46 1. Fundación de la República Democrática de Viet Nam Mantención del poder revolucionario.
- 51 2. 1946-1954: La lucha de resistencia contra la agresión del colonialismo francés.

CAPITULO IV

PERIODO 1955-1975. LA RESISTENCIA CONTRA LA AGRESION NORTEAMERICANA.

- 64 1. 1954-1960: instalación del régimen títere y preservación de las fuerzas revolucionarias.
- 71 2. Los levantamientos simultáneos y la fundación del Frente de Liberación Nacional de Viet Nam del Sur.
- 74 3. 1961-1965: La victoria sobre la estrategia de "guerra especial" del imperialismo norteamericano.
- 82 4. 1965-1968: La derrota de la estrategia norteamericana da "guerra local" y de la primera guerra de agresión contra el narre.
- 92 5. 1969-1972: La derrota de la estrategia norteamericana de "vietnamización" de la guerra y de la segunda guerra de destrucción contra el norte.
- 98 6. 1973-1975:.. El fracaso del régimen neocolonial. La ofensiva y la insurrección general en la

primavera de 1975. La total liberación del sur.

111 CONCLUSIONES DE LA PRIMERA PARTE.

SEGUNDA PARTE

113 ALGUNAS. EXPERIENCIAS DE LUCHA POLITICA ARMADA POR LA LIBERACION NACIONAL.

CAPITULO V

CUESTIONES GENERALES DE LINEA POLITICA DEL PARTIDO COMUNISTA VIETNAMITA.

- 116 1. Clases sociales en Viet Nam.
- 121 2. Características y tareas estratégicas de la revolución vietnamita.
- 125 3. La alianza obrero — Campesina en Viet Nam.
- 132 4. Los enemigos de la revolución vietnamita, el aprovechamiento de sus contradicciones.
- 139 5. La lucha en el frente diplomático.
- 142 6. Las banderas de la liberación nacional y el socialismo en la revolución vietnamita.
- 151 7. Sobre el frente nacional unido.
- 161 8. La solidaridad de los tres países indochinos.

CAPITULO VI

ALGUNAS. EXPERIENCIAS SOBRE LA CONSTRUCCION DE LA FUERZA DE MASAS.

- 165 1. La construcción de las fuerzas reates de la revolución en las zonas bajo control enemigo.
- 169 2. Las formas abiertas y clandestinas de lucha.
- 187 3. Experiencias de trabajo de la Juventud Comunista en el movimiento juvenil durante la resistencia antiyanqui.
- 196 4. Experiencias del movimiento de lucha de las mujeres durante la Segunda Resistencia en Saigón.

CAPITULO VII

CONSTRUCCION DE LA RETAGUARDIA Y LAS BASES REVOLUCIONARIAS.

- 207 1. Importancia, necesidad y papel de la retaguardia.
- 210 2. Tipos de bases revolucionarias y su desarrollo en las dos resistencias.
- 214 3. Condiciones, contenidos y medidas en la construcción de bases.
- 219 4. Orientaciones en la construcción de bases revolucionarias.
- 221 5. La construcción de las Aldeas Combativas.

CAPITULO VIII

LA PROPAGANDA ARMADA Y LA CONSTRUCCION DE BASES REVOLUCIONARIAS

- 224 1. Posición, importancia y utilidad de la propaganda armada.
- 227 2. Papel de las bases revolucionarias y formas de construcción.
- 229 3. Tareas y organización de las BPA y BTA.
- 232 4 Los cinco pasos o eslabones en la movilización de masas a considerar por las BPA y las BTA en su trabajo.
- 239 5. Orientaciones y requisitos a considerar por las BPA y las BTA en la construcción de bases revolucionarias.

CAPITULO IX

ALGUNAS TAREAS. EN. EL ACCIONAR CONTRA. EL. ENEMIGO.

- 243 1. El ajusticiamiento o aniquilamiento a elementos enemigos para avanzar en el dominio de la situación en el lugar.
- 247 2. El trabajo de obtención de información del enemigo en la guerra da liberación nacional.
- 252 3. El trabajo do suplicación y agitación en las filas enemigas.
- 255 4. Le lucha vietnamita contra la política de pacificación y las operaciones de limpieza.
- 265 5. Sobre el armamento casero o rudimentario vietnamita.

CAPITULO X

ASPECTOS DE LA GUERRA DEL PUEBLO. EN LA LUCHA VIETNAMITA.

- 269 1. Orientaciones políticas generales para la conducción estratégica da la lucha armada en Viet Nam.
- 295 2. La construcción y desarrollo de las fuerzas armadas populares parto de la línea y las tareas revolucionarias, y militares.
- 302 3. Las fuerzas participantes en la lucha armada y formas organizativas de las fuerzas armadas populares en Viet Nam.
- 318 4. La construcción de las fuerzas simadas populares en lo político.
- 319 5. Leyes de crecimiento y desarropo de los tres tipos o categorías de fuerzas.
- 322 6. Métodos para la realización de la lucha armada.

CAPITULO XI

LA GUERRA POPULAR LOCAL O GUERRA DE GUERRILLAS. EN LA. EXPERIENCIA VIETNAMITA

- 336 1 Cuestiones generales de al guerra popular local o guerra de guerrillas en Viet Nam.
- 346 2 Requisitos para conducir la guerra popular local.
- 359 3Principios de conducción de la lucha guerrillera.
- 374 4 Principales experiencias de conducción de la guerra popular local en Viet Nam.
- 381 5. La dirección de las operaciones guerrilleras.

TERCERA PARTE

385. ENSEÑANZAS VIETNAMITAS ACERCA DEL METODO REVOLUCIONARIO Y LA CONSTRUCCION DEL PARTIDO

CAPITULO XII

LOS METODOS REVOLUCIONARIOS

- 388 1. El método revolución ario.
- 400 2. El pensamiento estratégico ofensivo en la lucha revolucionaria.
- 409 3. La creación de la oportunidad y su aprovechamiento adecuado.

CAPITULO XIII

ALGUNOS ASPECTOS DE LA CONSTRUCCION DEL PARTIDO

- 419 1. Sobre el papel de conducción y aspectos de construcción del partido revolucionario.
- 427 2. El trabajo ideológico en la construcción del partido revolucionario.
- 432 3. La unidad y cohesión del partido revolucionario.
- 437 4. Sobre el nacimiento del partido.

- 443 5. Aspectos del trabajo de cuadros en el partido.
- 450 6. Cuestiones sobre las células u organizaciones de base del partido.
- 453 7. Conclusiones.

CUARTA PARTE: ANEXOS.

- 455 ANEXO 1; ASPECTOS GENERALES DE VIET NAM.
- 461 ANEXO 2: MAPAS Y GRAFICOS.
- 470 ANEXO 3: TABLA CRONOLOGICA.
- 484 ANEXO 4: ORIENTACION BIBLIOGRAFICA.

*Al pueblo vietnamita,
a su vanguardia, el Partido Comunista de Vietnam,
a su líder, el Presidente Hồ Chí Minh;
forjadores de heroicas e históricas victorias.*

*Al pueblo de. El Salvador,
ejemplo de lucha.*

*Al Che Guevara,
ejemplo de internacionalismo proletario.*

*A Miguel. Enriquez,
que dedicó su vida a la construcción del partido
revolucionario del proletariado y los trabajadores chilenos.*

VIET NAM. Experiencias y enseñanzas. La lucha por la Liberación Nacional

1

PRESENTACION A LA SEGUNDA. EDICION.

Cuatro años han transcurrido desde que apareció la primera edición del presente libro. Durante los cuales, especialmente en el último, se han manifestado sucesos radicales y nuevos dentro del proceso de construcción del socialismo; en unos países más que en otros, del denominado hasta hace poco campo socialista. A nuestro parecer dichos fenómenos socio-políticos y económicos, adquieren una importancia teórica y política de primera importancia, exigiendo un serio estudio y reflexión que va más allá de los afectados en cada estado e incluye también, —de manera diferente—, a todos aquellos que propiciamos, por distintas formas, la lucha por la revolución de las masas trabajadoras y la construcción del socialismo de acuerdo a las características particulares de nuestras formaciones sociales nacionales.

Dando por entendido sí, que dicho estudio —fundado en el desarrollo histórico del problema—, y sus correspondientes análisis y conclusiones teóricas y prácticas, debe tener como objetivo determinar errores, deformaciones; y, los aciertos para, profundizar, desarrollar y ampliar las correctas concepciones revolucionarias, proletarias y populares; permitiendo extirpar y rectificar las desviaciones que por años distorsionaron y debilitaron la práctica y proyecto revolucionario de democracia proletaria de masas, de construcción de una sociedad justa, igualitaria, libre, democrática y plena; que supere al sistema capitalista y sus características de opulencia y pobreza, desigualdad e injusticias, explotación y riqueza, etc.

Sin embargo, la preocupación y estudio de esta interesante problemática actual, no puede ignorar la vigencia, relegar al olvido o a un plano secundario el conocer, estudiar y comprender, —en especial para los pueblos y organizaciones populares que luchan por el poder y su liberación económico-social—, las importantes experiencias y enseñanzas de luchas pasadas y recientes de otros pueblos por la conquista del poder.

En ese contexto, estamos seguros que el presente trabajo entrega y resume, —de la mejor manera que pudimos y sin ninguna pretensión intelectual—, la extraordinaria experiencia histórica de la lucha vietnamita por su liberación nacional. Más aún, al constatar que de ella, todo lo que hay en Idioma castellano es muy poco y difícil de encontrar; comparado a la magnitud y significación de esa gesta popular

que mostró como un pueblo pequeño y sin muchos recursos pudo derrotar a la potencia más poderosa del imperialismo, protagonizando uno de los grandes acontecimientos de este siglo, y, del cual, el 30 de abril de 1990 se conmemora el quince aniversario.

Y, aunque el autor ha tenido varias intenciones, una de las centrales es que las importantes enseñanzas de esa lucha sean conocidas por el pueblo latinoamericano, sus vanguardias populares más consecuentes; y, en especial sus destacamentos juveniles que no tuvieron la oportunidad de vivir físicamente en los momentos en que se desarrolló la lucha.

2

Por lo mismo, entregamos principios y práctica, concepciones y elementos estratégicos, tácticos y de método, que ayudarán a informar, —de una experiencia importante entre las muchas que es necesario conocer—, para una urgente reflexión activa y crítica de militantes revolucionarios y antiimperialistas sobre el camino a seguir por la lucha de nuestros pueblos latinoamericanos, —según cada realidad concreta—, frente a un enemigo que es común y actual en nuestro proceso de liberación.

Esto, es más válido, cuando constatamos que, aunque los objetivos contrainsurgentes de. Estados Unidos y sus títeres, tanto los políticos como los militares, fueron derrotados en Viet Nam, de esa experiencia sacaron diversas lecciones para reelaborar y adecuar su política de contrainsurgencia-intervencionista aplicada durante la década de los 80 en todo el mundo, y, en el ámbito latinoamericano especialmente en Nicaragua y. El Salvador.

Respecto a esta segunda edición de un material que aún consideramos en proceso de elaboración, es necesario plantear que. en un comienzo nos entusiasmó la idea de hacer (respecto a la primera edición), un cambio radical en la metodología de presentación de contenidos y por consecuencia la estructura del libro, desistimos de ella, por implicar rehacer el texto completo. Rechazamos también, la idea de incluir otros cinco nuevos temas ya terminados, que aun ampliando las experiencias que se entregan, hacían el libro muy voluminoso. En concreto, respecto a la primera edición los pocos cambios se resumen en: mejor aprovechamiento de las fuentes bibliográficas para ampliar o respaldar mejor algunos contenidos de trabajo. Correcciones menores de redacción del texto y facilitar la comprensión de lo que se plantea. Las notas de contenido y bibliográficas se ubican al pie de página. Se agrega el punto Capítulo V. 2., que en la edición anterior se trasapeló. Se agrega una tabla cronológica. Y además de ampliar un poco la bibliografía, esta se ordena alfabéticamente (la anterior era por temas). De todas maneras reconocemos la necesidad de trabajar más y mejor algunos temas y hacer una exhaustiva corrección de estilo a todo el texto.

Presentación a la segunda edición

Finalmente, al publicar nuevamente esta investigación que aún no concluye, surgida a partir de una acumulación de intereses, discusiones, necesidades, problemas políticos, lecturas, notas y conocimiento parcial de la experiencia vietnamita, reiteramos nuestro agradecimiento a todos los que consciente o involuntariamente contribuyeron a que se trabajara en ella y posteriormente se publicara. Asumiendo el autor la completa responsabilidad en los contenidos y edición restringida del trabajo.

Abril de 1990.

NOTA PRELIMINAR DE LA PRIMERA. EDICION. EN 1986.

El próximo 30 de Abril de 1986 se cumplen once años de la victoria definitiva del pueblo y la nación vietnamita sobre el imperialismo norteamericano. Victoria que significó aniquilar completamente al ejército títere, eliminar el sistema administrativo neocolonial instalado por. Estados Unidos en el sur del país, aplastar todos los intentos agresivos de los yanquis, liberar los territorios del sur, lograr la definitiva independencia y reunificación del país, y comenzar el camino al socialismo en el conjunto de la Patria vietnamita.

La larga lucha del pueblo vietnamita en contra de la agresión colonial e imperialista forma parte de las luchas de los obreros y explotados de todo el mundo en contra del capitalismo y por el socialismo, al tiempo que hunde sus raíces en una milenaria y rica tradición patria de lucha contra los agresores extranjeros, por la independencia y la libertad. El correcto reconocimiento de estos factores permitió al Partido Comunista de Viet Nam conducir la lucha de todo el pueblo con una línea revolucionaria justa en sus diferentes etapas y momentos hasta culminar con la derrota a la más masiva, poderosa y perfeccionada agresión desatada por el imperialismo en contra de un país explotado.

En el pasado la clase obrera, los pueblos y las vanguardias revolucionarias del continente americano, desarrollaron una activa solidaridad con la lucha del pueblo de Viet Nam en contra de la agresión norteamericana. Solidaridad que expresó de la más alta manera el máximo ejemplo de revolucionarios que ha proporcionado la historia americana, el Che Guevara, al darnos como tarea la creación de dos, tres, muchos Viet Nam, como forma más eficaz de contribuir a la lucha del pueblo vietnamita y a la derrota del imperio.

En la práctica política de nuestros pueblos, durante estos últimas once años se han recogido importantes aspectos de la experiencia de los revolucionarios vietnamitas. Así lo atestiguan el triunfo revolucionario en Nicaragua, el desarrollo de la lucha revolucionaria en. El Salvador, la preparación del pueblo cubano para librar una guerra de todo el pueblo en defensa de la patria y el socialismo, etc.

Sin embargo, aún nuestro conocimiento de la rica experiencia vietnamita es bastante limitado. Y de esa limitación ha surgido la motivación fundamental y primera de nuestro trabajo. De la necesidad de contar con un material que pueda ayudar a extraer lecciones que sirvan para la lucha de hoy de los revolucionarios latinoamericanos.

Pensado como un material preparatorio para ese estudio y discusión, y no como una evaluación o análisis crítico de la experiencia del pueblo vietnamita, el libro intenta recoger algunos aspectos de esa experiencia tratando de entregar al conocimiento del lector no la opinión personal que el autor se ha formado en el curso de la investigación (opinión que, claro está, de todos modos se hace presente en la selección y enfoque de los problemas) sino la opinión y valoración que hacen los propios actores de la lucha, los revolucionarios vietnamitas. Como de todos modos es posible que en algunos puntos no hayamos sabido interpretar acertadamente *el* punto de vista de los compañeros vietnamitas, hemos procurado entregar una orientación bibliográfica lo más detallada posible de modo de facultar al máximo la tarea de revisión crítica por parte de los lectores.

4

Desde el punto de vista del contenido, nuestro afán ha sido el tratar de mostrar lo más concretamente posible el cómo se desarrolló y realizó la lucha del pueblo vietnamita, la manera de enfrentar diversos problemas en circunstancias específicas. De allí que algunas cuestiones particulares se traten en forma bastante detallada.

De este modo, el trabajo no estudia exhaustivamente el período histórico correspondiente en su globalidad sino que los temas que conforman cada capítulo van tratando por separado diversos aspectos de la experiencia. Lo cual si bien facilita la comprensión de silos no es lo más indicado para asimilar la experiencia en su totalidad y puede inducir —en oposición a la idea del autor—, a una comprensión unilateral y mecánica de los aspectos, sin buscar la obligatoria interrelación y condicionamiento de todos ellos en la lucha concreta como un todo armónico, es decir, a no visualizar la forma en que una estrategia se plasma en el quehacer combativo y multilateral de todo un pueblo.

Frente a este peligro el autor quisiera puntualizar dos cosas. La primera, que tanto en la Breve Historia del Partido Comunista, de Viet Nam con que se abre el libro como en los Anexos incluidos el final, se entregan elementos que ayudan a formarse una visión global del asunto. La segunda, insistir en que el libro no va destinado a eruditos o a especialistas en historia revolucionaria sino a cuadros políticos revolucionarios latinoamericanos que no buscan conocer la experiencia vietnamita para copiarla mecánicamente sino para extraer de ella enseñanzas útiles para cumplir con éxito sus tareas de lucha en sus propias circunstancias concretas.

Al publicarse esta edición en rústica, —con las iimitaciones que ello implica—, quiero entregar mi abrazo y agradecimiento a todos los que contribuyeron a elaborar este libro: a los que incentivaron su realización y aportaron ideas, los que facilitaron fuentes bibliográficas, a los que tipearon textos, a los que aportaron materiales y maquinarla para hacer la publicación, al realizador e impresores de la portada, a los que aportaron con su trabajo y apoyo en diversos momentos y en diferentes tareas. Sin nombrar a nadie, ante el temor de olvidar a alguien, a todos les digo: ¡Gracias, muchas gracias!

Nota preliminar de la primera edición en 1986

En otro terreno van también mis agradecimientos a los revolucionarios vietnamitas que con su heroica lucha, estímulo y sencillez motivaron esta investigación, al pueblo revolucionario cubano cuya solidaridad combativa y ejemplar me ha brindado condiciones para realizar este trabajo, y al ejemplo de Miguel para quien la lucha revolucionaria vietnamita constituía la avanzada de la revolución mundial, y una escuela para los revolucionarios de la actualidad.

LA HABANA, abril de 1986.

PRIMERA PARTE

BREVE HISTORIA DEL PARTIDO COMUNISTA DE VIET NAM. 1930-1975

La Revolución en un país es parte de la lucha del movimiento revolucionario mundial, y su conducción se guía por las leyes y principios generales del marxismo-leninismo aplicados a las condiciones concretas de una sociedad determinada; o sea la combinación de las leyes generales con las características particulares de una realidad nacional.

Ambos factores se combinan en la práctica política de las vanguardias revolucionarias de cada país, pero hacer esta relación no es algo fácil; así tenemos que algunos partidos marxistas sólo enfatizan las leyes generales y se deja de lado las particulares; en otros sucede a la inversa. Por parte del Partido Comunista Vietnamita se consideraron ambos aspectos sin privilegiar ninguno.

Tenemos algunos ejemplos concretos. El partido revolucionario se expresa en la unión del marxismo-leninismo y el movimiento obrero; ahora bien, por las características económicas, sociales, históricas, etc., de Viet Nam. al considerar la situación propia, a los dos elementos anteriores, se agregó un tercero, el elemento patriótico.

Respecto al principio de la violencia revolucionaria al aplicarla expresó su contenido en una práctica indivisible de la lucha política y la lucha armada. En el mismo sentido, si la teoría indica que la victoria de la revolución se realizó por la insurrección general, en el caso de la Revolución de Agosto de 1945 se impulsaron previamente las insurrecciones parciales que crearon condiciones para el triunfo posterior. En la Segunda Resistencia, en nuevas condiciones, se pasó de las insurrecciones parciales al desarrollo de la guerra revolucionaria.

Con lo anterior enfatizamos la importancia que en el victorioso proceso vietnamita tuvo la aplicación creadora de los principios generales del marxismo-leninismo, y la experiencia de otros pueblos a las características específicas de su realidad.

Los capítulos siguientes exponen en forma resumida hechos, valoraciones, definiciones que buscan mostrar (a historia y práctica del Partido Comunista de Viet Nam (PCV) desde su fundación en 1930 hasta 1975 cuando termina la resistencia contra los norteamericanos y sus títeres, años decisivos para el pueblo y la nación vietnamita bajo la conducción de su vanguardia.

CAPÍTULO I

ANTECEDENTES DE LA FUNDACION DEL PARTIDO COMUNISTA DE VIET NAM

El Partido Comunista de Viet Nam se fundó el 3 de febrero de 1930; pero el pueblo y la nación vietnamita tienen una milenaria historia.¹ El país, por sus características, posición geográfica, recursos, etc., enfrentó en forma constante a través de los siglos agresiones extranjeras; esto contribuyó a forjar una fuerte conciencia nacional de lucha contra los agresores por la independencia, la libertad, por mantener su tierra y ser dueño de ella. El conocimiento y estudio de esas experiencias históricas fueron antecedentes valiosos que contribuyeron a la formulación de la línea política del partido.

1. GENERALIDADES SOCIALES Y POLÍTICAS DE LA COLONIZACIÓN FRANCESA.

En 1858 invaden el país los colonialistas franceses; el rey, la corte y la clase terrateniente capitula abiertamente. Algunos mandarines, la mayoría de los letrados y el conjunto del pueblo responden enérgicamente con un amplio movimiento patriótico de resistencia que obligó a los franceses a librar una larga y costosa guerra sin que, durante cuarenta años, pudieran instalar un régimen colonial estable. Contra esta guerra de conquista se organizaron diversos movimientos patrióticos que debieron también enfrentar la actitud de la monarquía y los terratenientes, los cuales con concesiones, capitulaciones, hasta llegar a la traición, vendieron la independencia nacional, por unos pocos privilegios, poniéndose al servicio de los conquistadores y reprimiendo el movimiento patriótico² Facilitando así la consecución de los principales objetivos de los colonialistas franceses que eran: transformar a Viet Nam en un mercado de venta de sus productos, explotar sus riquezas naturales, expoliar la mano de obra barata y forzar al pueblo para que les sirviera de carne de cañón.

La culminación de esa actitud capitulacionista se expresó en la aceptación de

¹. ETUDES VIETNAMIENNES. Nr. 63. Obs. De esta forma y de aquí en adelante nos referiremos a la fuente bibliográfica que amplía el contenido de lo tratado, o el texto del cual se extrajo la cita. En el anexo 5 se encontrarán más datos relativos a la fuente.

². ETUDES VIETNAMIENNES Nr 24. pp. 7-31

todas las condiciones impuestas por los franceses en el Tratado del Protectorado, del 25 de agosto de 1883, por el cual el país perdía su soberanía. Con posterioridad se manifestaron diversos movimientos patrióticos, entre los más importantes mencionaremos: en 1885, al apoderarse los franceses de Hué. la capital imperial, el rey Ham Nohi. junto con la corte en una tardía aunque digna actitud se fue a las montañas y llamó al pueblo a apoyar la lucha de la monarquía contra los franceses. Se logró una importante movilización de fuerzas en muchas regiones del país con lo cual la ...

g^{3 4 5}

Página 8 faltante en la copia original

9

...nes y la ruina de los artesanos, agravó considerablemente la miseria de los campesinos..., las sequías y las inundaciones empeoraron aún más el destino del campesinado, que vivía en una necesidad permanente caracterizada por hambrunas periódicas...”⁶

Las profundas transformaciones de las relaciones sociales de producción se expresan en que desde finales del siglo pasado y comienzos del presente "...el establecimiento de empresas industriales y comerciales coloniales, la construcción de vías férreas y otros medios de comunicación,⁷ dieron por resultado el nacimiento de una nueva clase social, la clase obrera. No obstante de adolecer de importancia numérica..., la clase obrera vietnamita tuvo que jugar un papel muy importante, porque surgió antes que la burguesía nacional y su destino estaba estrechamente vinculado al de la colonización⁸. Sin embargo, es preciso tener en cuenta que "...la burguesía vietnamita no surgió hasta más tarde; a principios de este siglo sólo existían algunos elementos iniciales...”⁹

Hacia 1900 y después de cuarenta años, la lucha armada era casi inexistente. La actividad de resistencia contra la opresión y la explotación se manifestó bajo nuevas formas. Se impulsó la lucha política, manifestaciones campesinas y huelgas obreras

3

4

5

⁶ VIET NAM: *"Un siglo de luchas nacionales*, p. 117.

⁷ Sobre las inversiones francesas y el desarrollo industrial vietnamita durante la dominación da Francia. "Documentos del Segundo Simposio..." Nr. 8. pp. 63-82.

⁸ VIET NAM: "Un siglo de ..." p. 178.

⁹ VIET NAM: "Un siglo de ..." p. 179.

en demanda de exigencias económicas y sociales específicas. Estos movimientos eran dirigidos por los letrados que levantaban programas con exigencias que planteaban reformas sociales, políticas y culturales. Este movimiento de los letrados modernistas agrupaba a parte importante de la intelectualidad, los cuales buscaban caminos diferentes para desarrollar la lucha nacional contra los colonialistas, no era un movimiento unitario: algunos demandaban reformas del régimen colonial; otros, planteaban la lucha armada (Organización Zuy Tan-Renovación); otros hicieron grandes esfuerzos para lograr en el país la renovación cultural e intelectual (Instituto de Estudios de Tonkin - Don Kinh Nghia Thuc). Se editaron libros y revistas que abogaban por reformas. Todo esto, hasta que la administración colonial reprimió el movimiento y deportó a sus líderes.

Debemos tener presente que lo anterior se da en un contexto en que las nuevas clases sociales —la clase obrera y la burguesía— no estaban todavía en condiciones de dirigir el movimiento nacional contra el yugo francés.

Los opositores al régimen colonial, no obstante sus diferencias, impulsaron un accionar común contra las viejas costumbres y los excesos de las autoridades y terratenientes contra el pueblo. A comienzos de 1908 bajo la consigna "no pagar más impuestos a los franceses", se inició un gran movimiento campesino que comenzó en la provincia de Quong Nam, extendiéndose después a otras cercanas con grandes movilizaciones durante varios meses. La respuesta colonial fue una represión sangrienta, manifestantes muertos, letrados patriotas ejecutados, miles de prisioneros, aldeas enteras arrasadas, etc.

¹⁰

Durante las primeras dos décadas del siglo los habitantes de las zonas montañosas realizaron varios levantamientos que fracasaron al no combinarse con la actividad del movimiento patriótico de la región del delta y de las ciudades. Entre ellos, tenemos el levantamiento Muong en Hoa Hinh (1909-1910), el de Meo en Ha Giang (1911-1912), levantamientos de distintos grupos étnicos en los altiplanos de Tay Nguyen: Sedang, Hre, Bhnar, Jarai y otras.¹⁰ En 1912, Phan Bol Cahu fundó la Asociación para la Resistencia de Viet Nam (Viet Nam Quang Phug), que se planteaba como objetivos el derrocamiento del régimen colonial y el establecimiento de una república. Impulsaron acciones armadas contra puestos militares en algunas provincias del Norte en 1913, pero todas fracasaron; las derrotas y la represión pusieron fin al movimiento.

Con posterioridad hubo otros hechos de resistencia en las tres zonas del país, en momentos en que Francia enfrentaba diversas dificultades por el desarrollo de la Primera Guerra Mundial; sin embargo, los colonialistas por medio de su fuerza expedicionaria reprimieron violentamente toda expresión contra el régimen.¹¹

¹⁰ HO CHI MINH. *"Nuestro presidente"*, pp. 15-17.

¹¹ La fuerza expedicionaria fue la expresión militar del colonialismo clásico, se formaba con soldados del

En los años posteriores a la guerra, el proceso de estructuración social iniciado a comienzos de siglo se aceleró con especial intensidad en el campo¹², entregando claros beneficios a los feudales¹³, y a los colonos franceses. Paralelo a ello, aumentaban la explotación y la opresión contra los campesinos que constituían el noventa por ciento de la población; la concentración de la propiedad de la tierra hizo disminuir el sector de los campesinos medios; los campesinos pobres que tenían pequeñas extensiones de tierra o ninguna, eran la mayoría aplastante, gran parte de ellos fueron expropiados de su tierra, animales e instrumentos de trabajo, obligándoles a arrendar tierra a los terratenientes o a los colonos franceses; las rentas e intereses altos, así como la superpoblación rural y las calamidades, creaban una situación desesperante agudizada por las hambrunas. Como antecedente del maltrato a los trabajadores, al analizar la situación de los obreros del caucho en Viet Nam vemos, que en las tres plantaciones francesas más grandes entre 1917 y 1945 murieron solo de los que oficialmente firmaron contrato la cantidad de 44 mil trabajadores (cerca del 15 por ciento de la fuerza de trabajo.¹⁴

La clase obrera, aunque pequeña, experimentó en la tercera década del siglo un importante crecimiento; se concentraba en áreas vitales para la economía colonial: minas, plantaciones de caucho, fábricas ubicadas en ciudades y pueblos grandes; estaba sometida a la intensa explotación económica directa del colonialismo.¹⁵

11

La burguesía en sus intentos de desarrollar la economía nacional chocó con la fuerte oposición de la administración colonial, impidiéndole crecer, sólo a partir de 1919 comenzó actividades políticas, tímidos intentos por reclamar una mejor posición dentro del régimen colonial.

La pequeña burguesía urbana (pequeños comerciantes, artesanos, estudiantes e intelectuales), era numéricamente importante y en estos años se mostró en momentos muy activa en la lucha política.

La respuesta a los cambios que se daban en la estructura económico-social se expresó en movimientos patrióticos contra la dominación colonialista del imperialismo francés, reafirmando la gran tradición de lucha del pueblo vietnamita. Pero, a pesar del entusiasmo y disponibilidad de los diversos sectores populares no se obtuvo el éxito. El fracaso se debió a la falta de correctos y eficaces lineamientos liberadores acordes con las aspiraciones del pueblo y a las tendencias de desarrollo de

ejército de la potencia colonial, nativos que se reclutaban en la propia colonia y tropas de asalto como la "Legión. Extranjera" francesa.

¹² VIET NAM: "Un siglo...", pp. 195-190.

¹³ Por feudales se entiende a los terratenientes y miembros del viejo aparato de dominación monárquico (el rey, mandarines y notables), los cuales para mantener sus privilegios se pusieron a la entera disposición de la administración colonial, la que a la vez utilizaba el aparato feudal para reprimir al pueblo y exigirle tributos.

¹⁴ NGO VINH LONG. "Before the Revolution".

¹⁵ VIET NAM: "Un siglo de lucha...", pp. 198-199.

la época.

Estos movimientos no fueron capaces de resolver las dos contradicciones antagónicas fundamentales que estaban presentes en la sociedad vietnamita: una entre la nación vietnamita y el Imperialismo francés; la otra, entre el pueblo, principalmente el campesinado, y la clase terrateniente feudal. Esta crisis o falta de una línea revolucionaria adecuada a la época del imperialismo y de la revolución proletaria, cuando la lucha por la liberación nacional en los países colonialistas era parte integrante de la revolución proletaria internacional, se manifestó por no surgir una fuerza dirigente que asegurara una conducción acertada y la victoria de la revolución nacional.

2. AVANCE DEL MOVIMIENTO NACIONAL Y LA REAGRUPACIÓN DE LAS FUERZAS PATRIÓTICAS Y REVOLUCIONARIAS.

Junto a causas internas, importantes hechos externos contribuyeron —a pesar de las limitaciones impuestas por el colonialismo para que se conocieran— a los decisivos cambios que se producían en el interior de la sociedad vietnamita. El triunfo de la Revolución de Octubre en 1917, la cual abrió una nueva época histórica; los avances de la lucha de liberación nacional en las colonias: China, India, Indonesia, Egipto, etc.; la fundación del Partido Comunista Francés en 1920; etc.

Esos factores externos conjugados con los económicos, sociales, políticos e ideológicos de índole interna, contribuyeron a desarrollar el sentimiento antiimperialista y el espíritu revolucionario del pueblo. Aunque los movimientos político-sociales anteriores no fueron exitosos, dejaron enseñanzas positivas y negativas para asimilar, entre las cuales destacaba la necesidad de la violencia revolucionaria para realizar los objetivos liberadores de la nación. Al mismo tiempo en la sociedad se estaba manifestando en forma creciente el carácter revolucionario de la clase obrera vietnamita, que no presentaba desviaciones, ni estaba influida por sectores reformistas; se reafirmaba la importante fuerza que constituye y el papel revolucionario del campesinado. A la burguesía, aunque pequeña y débil, sus contradicciones con el imperialismo le llevaban a asimilar el patriotismo, aunque en una concepción reformista. La pequeña burguesía, de significativo peso y afectada fuertemente por la opresión colonial, ligaba sus aspiraciones nacionales a las ideas revolucionarias.¹⁶

¹²

En el curso de la tercera década del siglo y a pesar de la cruenta represión de los

¹⁶. ETUDES VIETNAMIENNES. Nr. 24. pp. 65-96.

colonialistas se organizaron huelgas y manifestaciones de masas de mayor dimensión, en especial de la clase obrera y de la pequeña burguesía. Entre las numerosas huelgas obreras podemos mencionar la de los tripulantes de barcos franceses en 1919-1920, las grandes huelgas de Cholon, Nam Dinh, Hai Duong y Hanoi en 1924-1925, la huelga política en el arsenal de Saigón, las de Hai Phong, Nam Dinh, Saigón y en las plantaciones de caucho de 1927 a 1929. En forma simultánea a nivel nacional, en 1925 y 1926, se realizaron tres grandes movimientos por la libertad de líderes patriotas encarcelados.

Paralelamente se editaron diarios, tanto en lengua vernácula como en francés en las principales ciudades, aunque les impusieron muchas restricciones y sanciones, como la censura, la confiscación, con frecuencia el encarcelamiento o deportación de los periodistas. Se fundaron casa editoras, publicándose libros que llamaban al pueblo a emprender la lucha patriótica o popularizaban el pensamiento político y científico. Se fundaron nuevas organizaciones políticas que intensificaron la actividad agitativa; reuniones, peticiones, manifestaciones, apoyo a huelgas, etc.; todo ello respaldado en un trabajo clandestino. La importancia de estos años, es que junto a la lucha económica adquirió una significación mayor la lucha política de los diversos sectores que se movilizaron, la lucha patriótica y nacional se extendió a todo el país, y la clase obrera se expresó claramente como fuerza social y política independiente.

Con la finalidad de neutralizar y detener la ofensiva patriótica y popular la administración colonial llevó a cabo algunas reformas menores y entregó algunas concesiones; sin embargo, los elementos consecuentes no se confundieron e intensificaron el trabajo de movilización y organización de las masas. A partir de 1925, como consecuencia de ese desarrollo se fundaron nuevas organizaciones políticas patrióticas y revolucionarias.

En toda esta situación contribuyó como factor importante el hecho de que los miles de vietnamitas que fueron movilizados para la guerra o iban a trabajar y algunos a estudiar a Francia, fueron influidas por las corrientes políticas francesas; muchos se inspiraron en los principios democrático-burgueses y abogaban por una lucha gradual para abolir las instituciones feudales y obtener libertades democráticas en el régimen colonial y lograr lentamente la autonomía, desecharon las formas violentas de lucha. Otros, que configuraron una posición diferente, fueron influidos por la Revolución de Octubre; el más destacado de ellos era Nguyễn Ai Quoc,¹⁷ quien planteaba que sólo el marxismo-leninismo proporcionaba la clave para la liberación de los pueblos coloniales. Durante su estadía en Francia, éste desempeñó un significativo papel político, influyendo sobre los vietnamitas y otros residentes

¹⁷ Hồ Chí Minh en su actividad política adoptó diversos nombres (Nguyễn That Thanh-Nguyễn. El victorioso; Nguyễn Ai Quoc - Nguyễn. El Patriota, etc., advertimos que en todo el texto utilizaremos el nombre de Hồ Chí Minh que comenzó a utilizarlo alrededor de 1944

procedentes de colonias de Francia.¹⁸

13

En 1925. Hồ Chí Minh, junto a otros revolucionarios, fundó en Cantón la Asociación de Jóvenes Revolucionarios (Than Nien Cach Mang Dong Chi Hoi). Desde Viet Nam eran enviados a China grupos de jóvenes para recibir un curso de entrenamiento dado por la organización y con posterioridad, regresaban al país a construir bases revolucionarias. En el curso aprendían los fundamentos del marxismo-leninismo, resumidos y adaptados a las condiciones de Viet Nam y contenidos en un folleto escrito por Hồ Chí Minh. "*El camino revolucionario*" (Dong Kach Mench). La naciente organización levantó tres principios básicos:¹⁹

* La revolución es tarea de las masas obreras y campesinas, de allí la necesidad de organizadas y dirigirlas en la lucha.

* La revolución para triunfar debe ser dirigida por un partido marxista-leninista, lo que planteaba la tarea de construir un partido de nuevo tipo.

* La revolución nacional del pueblo vietnamita es parte integrante de la revolución mundial. Esto exigía guiarse por la política de la Tercera internacional.²⁰

La organización editó con regularidad un diario clandestino, orientó la proletarianización de sus cuadros, insertándose en talleres, fábricas, minas, plantaciones, entre los campesinos, estudiantes, pequeños comerciantes, etc. Lo positivo de su trabajo determinó que ya en 1928 fuera la organización política clandestina más importante del país.

Otra organización de tendencia marxista fundada en esos años fue Nuevo Viet Nam (Tan Viet) que unió a una parte de estudiantes y a presos políticos liberados del campo de prisioneros ubicado en la isla de Poulo Condor, Sus principios eran muy cercanos a los de la Asociación de Jóvenes Revolucionarios.

La tendencia nacionalista se expresó en la fundación del Partido Nacionalista de Viet Nam (Viet Nam Quoc Zan Dang) cuyos miembros principalmente intelectuales, estudiantes, funcionarios y notables con ideas patrióticas, editaban libros y centraban su trabajo no en las masas, sino en captar soldados para preparar la insurrección armada: estaban muy influidos por el Kuomintang chino y su trabajo lo desarrollaban principalmente en la región de Tonkín.

14

En el sur alcanzó significación el movimiento Cao Dai, sociedad político-religiosa que unió a elementos de muchas religiones (cristianismo, budismo, islamismo), doctrinas, cultos a dioses y personajes; su organización se basaba en una estricta jerarquía copiada de los católicos; sus seguidores eran fundamentalmente campesinos y pequeña burguesía pero su nivel superior lo conformaban básicamente

¹⁸ HO CHI MINH. "Nuestro presidente", pp. 20-28

¹⁹ HO CHI MINH. —"Nuestro Presidente", pp. 35-48.

²⁰ NGUYEN KHAC VIEN. "Histoire du Vietnam". p. 54.

terratenientes y oficiales de alta graduación.

En Febrero de 1929 el Partido Nacionalista en correspondencia a su accionar conspirativo táctico terrorista, ejecutó a un reclutador de "culíes" (trabajadores superexplotados de plantaciones y minas); con este pretexto la policía colonial lo acosó con una fuerte represión apresando a muchos de sus miembros y desarticulando la organización. Esto se agudizó por el papel de los desertores y traidores. Sus dirigentes conscientes de que las condiciones no estaban maduras, para salvar el honor, aceleraron los preparativos para el accionar insurreccional. El 9 y 10 de febrero de 1930 soldados vietnamitas de la guarnición de Yen Bai (al noreste del Río Rojo) se rebelaron, ejecutaron a los oficiales franceses y se tomaron el depósito de armas. En las provincias de Phu Tho y Son Tay hubo otras acciones similares y algunos levantamientos en localidades de Hai Duong y Kien An. En el resto del país no hubo actividades, la insurrección no pudo mantenerse, sus líderes fueron arrestado y ejecutados y el partido fue definitivamente destruido.

3. PRINCIPIOS IDEOLÓGICO-POLÍTICOS DE HỒ CHÍ MINH

El infatigable estudio y trabajo de años realizados hacia el país y a nivel internacional por Hồ Chí Minh hicieron madurar en él un pensamiento ideológico y político que garantizaba tres cuestiones esenciales: la armonía entre nación y clase; la relación entre la revolución nacional y la revolución proletaria; como la correcta articulación entre el patriotismo verdadero y el internacionalismo proletario. Este pensamiento debía materializarse en la línea, construcción y desarrollo de un partido revolucionario, que asumiera el papel de fuerza conductora del movimiento patriótico revolucionario vietnamita, cuyos principales criterios de construcción fueran:²¹

*** El marxismo-leninismo es la ideología que orienta la revolución vietnamita,** lo cual implicó una intensa lucha ideológica contra las teorías y doctrinas que estaban en boga en otros países coloniales como el pacifismo en india, el reformismo burgués en Japón, etc.

15

*** La lucha por la revolución nacional en las colonias es parte de la revolución mundial** y a la vez se encuentra estrechamente vinculada a la lucha por la revolución en la metrópoli; hay una relación recíproca entre ellas, y por lo mismo de apoyo mutuo, pues la liberación nacional podía lograrse por la revolución en la metrópoli,

²¹ HO CHI MINH: "Nuestro presidente", p. 43 y HO CHI MINH. "El patriotismo y el internacionalismo". pp. 61.

pero ello no anulaba que en las colonias se tomaran iniciativas con la finalidad de lograr la victoria previamente, a base de los propios esfuerzos.²² Además, era muy crítico con los partidos comunistas de los países coloniales.²³

* **Realizar una correcta interpretación del imperialismo**, lo cual era necesario para combatir las posiciones desviadas dentro del campo popular en la metrópoli, que planteaban la teoría de los "Imperialismos buenos". Para Hồ Chí Minh ello obedece a que sólo veían el problema en su forma, ya que el descubrirlo en su esencia permite determinar la opresión, la explotación, cualquiera sea la forma que adopte: colonialismo, neocolonialismo, etc., y esto obliga a ligar más estrechamente la lucha de las clases populares de las colonias con el proletariado de la metrópoli. Fue una lucha ideológica intensa con posiciones que no comprendían que la revolución nacional de las colonias no podía desligarse de la lucha que impulsaba la clase obrera de la potencia colonial.²⁴

* **Un patriota puede y debe ser un comunista**. Manifestando la creatividad con que aplicó el marxismo-leninismo a las circunstancias nacionales incorporó el patriotismo como un tercer elemento de la construcción del partido; enfatizó los aspectos del patriotismo y el antiimperialismo, la unidad entre el proceso de lucha por la liberación nacional y por la revolución proletaria, la situación objetiva que gesta una convergencia entre ellas, aunque por las características de la sociedad vietnamita otorga un énfasis mayor a la liberación nacional que en el problema de clase.

16

* **La revolución proletaria es la única que puede asegurar la verdadera**

²² Hồ Chí Minh siempre criticó la indiferencia de sectores del proletariado metropolitano respecto a la lucha de las colonias y resaltaba permanentemente la tesis leninista sobre el problema colonial, la cual señalaba la obligación de prestar la mis activa ayuda a los movimientos de liberación de los países sometidos, por parte de los obreros del país colonizador (Ver *Lenin: Segundo Congreso del Kommitern del 28 de julio de 1920*). El líder vietnamita planteaba "...es preciso que el obrero de la metrópoli sople bien que es una colonia, que sepa bien lo que allí pasa, del sufrimiento —mil veces más doloroso que el suyo— que soportan sus hermanos, los trabajadores de las colonias. En una palabra, es preciso que se interesen de este problema. Desgraciadamente, son muchos los militantes que creen que la colonia no es otra cosa que un país con arena abajo y sol arriba, mar, algunos cocoteros verdes y algunos hombres de color..." (...) "Todo lo que nuestros partidos han podido hacer en este aspecto no es demasiado. En cuanto a mi patria, colonizada por Francia y yo como miembro del Partido Comunista francés, siento el gran dolor de tener que decir que nuestro partido ha hecho muy poco por las colonias...". HO CHI MINH *"Obras. Escogidas"*. AKAL. pp. 8 y 33.

²³. En el V Congreso de la internacional Comunista (1924) insistía, "Podemos decir sin exageración que mientras los partidos comunistas, tanto el inglés como el francés, no apliquen una política verdaderamente activa en los problemas coloniales y no establezcan contactos con las masas de las colonias, sus vastos programas seguirán siendo letra muerta. Estos programas serán letra muerta porque son contrarios al leninismo ...según Lenin el éxito de la revolución en Europa occidental está estrechamente ligado al movimiento de liberación nacional y antiimperialista en las colonias y en los países sometidos; y como él nos ha enseñado el problema nacional es una parte del problema general de la revolución proletaria y de la dictadura del proletariado...". HO CHI MINH. *"Obras. Escogidas"*, p. 32.

²⁴ HO CHI MINH. *"El patriotismo y el internacionalismo..."*, p. 27.

independencia a la revolución vietnamita. Al afirmar: "Sólo la liberación de proletariado, podrá conducir a la de la nación, no hay otra vía que la revolución proletaria..."²⁵

* **La clase obrera es la fuerza dirigente de la revolución vietnamita.** El campesinado ocupa el papel de fuerza principal en ella bajo la conducción de la clase obrera; liga la opresión del pueblo vietnamita (liberación nacional) al problema de la explotación campesina, la cual se resolvería con el triunfo de la revolución.

* **La necesidad de alianzas y/o accionar conjunto entre el proletariado y otras clases de la sociedad vietnamita,** pero garantizando los objetivos básicos de la clase dirigente. "La clase obrera debe electivamente dirigir esta alianza, buscar formas de organización y métodos de lucha adecuados, acordes a las condiciones históricas concretas del país y en interés de los objetivos proletarios y socialistas."²⁶

* **Los enemigos principales de la revolución vietnamita eran el imperialismo francés y la clase terrateniente feudal.**

* **La importancia de educar y conducir al pueblo vietnamita bajo el espíritu de la revolución bolchevique;** la necesidad de recoger sus enseñanzas y en especial la aplicación creadora marxismo.

* **La necesidad de asumir la violencia revolucionaria en la lucha por la liberación y la conquista del poder,** la cual debía apoyarse en las masas para construir las fuerzas que realizarían la revolución dirigidas por su vanguardia.

* **Asumir y practicar el internacionalismo proletario,** la solidaridad con la URSS, el proletariado internacional y los pueblos oprimidos y explotados del mundo. El apoyo y estrecha solidaridad entre los pueblos de los países indochinos, los cuales debían constituir partidos propios que guiaran la lucha por la liberación y constituir naciones independientes y soberanas.

* **El propio esfuerzo determinará la solidaridad internacional.** Remarcó la importancia de la solidaridad internacional para la lucha (factor externo), tanto en lo referente al apoyo en elementos morales como en los materiales, pero enfatizando que el esfuerzo propio (factores internos subjetivos), es lo fundamental. La aplicación correcta de este principio rompió con una mentalidad y actitud de inercia que sólo esperaba ayuda y no buscaba con la máxima iniciativa y energía resolver las dificultades que planteaba la lucha.

17

El mayor aporte del presidente Hồ Chí Minh reside en haber encontrado y definido los lineamientos básicos para la liberación del pueblo, la salvación nacional, una correcta línea revolucionaria para luchar contra los enemigos externos de la nación e internos del pueblo vietnamita.

²⁵ HO GUI MINH. "Obras. Escogidas", pp. 63 y 223.

²⁶ TRUONG CHINH "Hồ Chí Minh..." p. 35.

4. LA FUNDACIÓN DEL PARTIDO COMUNISTA DE VIET NAM

El desarrollo de la lucha política y económica de los diversos sectores sociales en todo el país, los últimos fracasos (insurrección de Yen Bai), plantearon como exigencia perentoria, la creación de un partido capaz de dirigir y coordinar el movimiento de lucha; la Asociación de Jóvenes Revolucionarios, coalición de frentes, era insuficiente para seguir conduciendo las exigencias del movimiento popular. En mayo de 1929 el Congreso Nacional de la Asociación constató esta situación y se propuso constituir un auténtico partido de la clase obrera; aunque no hubo desacuerdo, el que algunos dirigentes no apreciaran la urgencia de esta necesidad objetiva obligó a posponer la decisión pues una mayoría planteaba darse tiempo para crear condiciones.

Por las exigencias históricas y por la presión de los militantes de base, la delegación de Tonkín —que hizo la proposición— por propia iniciativa, al regresar a la Patria creó el Partido Comunista indochino (Dong Zuong Cong San Dang), lanzó su manifiesto, reclutó miembros, editó el periódico "La hoz y el martillo" y fundó una federación sindical. Por otro parte, un sector significativo del CC de la Asociación fundó el Partido Comunista Anamita (Annam Cong San Dang). El Tant-Viet formó la Liga Comunista de indochina (Dong Zuong Con San Lien Doan). La dispersión de fuerzas tanto en el aspecto político como organizativo no era positiva y planteaba como necesidad urgente la fusión de estas organizaciones.²⁷

Hồ Chí Minh orientado por la internacional Comunista,²⁸ que con anterioridad había fijado su posición sobre este problema,²⁹ convocó en febrero de 1930 una Conferencia de delegados de las tres organizaciones en Kow Lonh (China); allí se decidió la fusión de éstas para formar el **Partido Comunista de Viet Nam** Dicha Conferencia con características de Congreso de fundación, aprobó un programa político y una estrategia para el partido que en su esencia resumía los principios y

²⁷ HO CHI MINH. *"Nuestro presidente"*, p. 48.

²⁸ La Komintern o internacional Comunista, fue creada en Moscú en Marzo de 1919, para coordinar las actividades de los partidos comunista» en todo el mundo. Fue disuelta en mayo de 1943 y reemplazada en parte de sus objetivos por la Kominform (Agencia de información Comunista), que a su vez, fue disuelta en abril de 1956.

²⁹. En "Carta de la internacional Comunista a las agrupaciones comunistas de indochina" se planteaba: "La tarea más trascendental y de absoluta urgencia de todos lo» comunistas indochinos es organizar un partido revolucionario del proletariado... Este partido debe ser el único partido comunista y en indochina solo ese partido es la organizarán comunista... La no existencia de un partido comunista único, mientras las actividades de las masas obreras y campesinas se desarrollan cada día que pasa, constituiría un gran peligro para el futuro más próximo de la revolución en indochina". Ver *"Breve historie del Partido de los trabajadores..."* p. 25.

criterios sustentados por el compañero Hồ Chí Minh; se eligió un Comité Central y se acordó la creación de organizaciones de masas como la Asociación Sindical Roja, la Asociación Campesina Roja, la Unión de la Juventud Comunista, la Unión de las Mujeres por la Liberación, el Socorro Rojo.

18

Con posterioridad a dicho evento el compañero Hồ Chí Minh (18 de febrero de 1930) dio a conocer un llamado en el cual planteaba:

"¡Obreros, campesinos, soldados, jóvenes escolares!

¡Compatriotas oprimidos y explotados!

El Partido Comunista de Indochina ha sido fundado. Es el partido de la clase obrera. Bajo su dirección, el proletariado dirigirá la revolución en interés de todos los oprimidos y explotados. Desde ahora nuestro deber es adherir al partido, ayudarlo y seguirlo para realizar las siguientes consignas:

1. Derrotar al Imperialismo francés, el feudalismo y la burguesía reaccionaria de Viet Nam.
2. Conquistar la completa independencia de Indochina.
3. Formar el gobierno de los obreros campesinos y soldados.
4. Confiscar los bancos y otras empresas imperialistas y colocados bajo el control del gobierno de los obreros, campesinos y soldados.
5. Confiscar todas las plantaciones y otras propiedades de los imperialistas y burgueses reaccionarios vietnamitas para distribuir las entre los campesinos pobres.
6. Aplicar la jornada de trabajo de ocho horas.
7. Abolir los empréstitos forzados, el trabajo obligatorio gratuito y las tasas inicuas que golpean a los pobres.
8. Concretar las libertades democráticas para las masas.
9. Procurar instrucción a todos.
10. Concretar la igualdad entre el hombre y la mujer".³⁰

Los documentos aprobados, aunque de contenido sumario, recogían las cuestiones fundamentales que guiaron al Comité Central del PCV para que en octubre de 1930 redactara la Tesis Política.³¹ En dicha reunión por orientación de la Internacional Comunista se decidió cambiar el nombre de la naciente organización por la de Partido Comunista de Indochina.³²

³⁰ HO CHI MINH. "Obras. Escogidas", pp. 74-75.

³¹ VIET NAM; "Un siglo de..." pp. 127-133.

³² Desde su fundación el PCV ha tenido diversos nombres: Partido Comunista de Viet Nam, Partido Comunista indochino, Partido de los Trabajadores de Viet Nam, Partido Revolucionario del Pueblo en Viet Nam del Sur y nuevamente Partido Comunista de Viet Nam. En el presente trabajo, aunque se analizan estos cambios, nos referiremos siempre por el último y actual nombre. Ver. ETUDES VIETNAMIENNES. N° 22. pp. 199-208.

Cap. I. Antecedentes de la fundación del Partido Comunista de Viet Nam.

La fundación del Partido Comunista de Viet Nam marcó un gran viraje en la lucha por la revolución y la liberación nacional. La conducción de la clase obrera se expresó a través de un partido de nuevo tipo que guiado por el marxismo-leninismo definió una línea política justa que pronto lo convirtió en la fuerza dirigente del movimiento patriótico revolucionario vietnamita.

CAPITULO II

PERIODO 1930-1945: LA CONDUCCION HACIA LA CONQUISTA DEL PODER.

1. LAS GRANDES LUCHAS DE 1930-1931.

El surgimiento del Partido Comunista de Viet Nam se da en momentos en que una aguda crisis mundial del capitalismo estaba en pleno auge en los países capitalistas, extendiéndose a las colonias y afectando su economía y agricultura a niveles sin precedentes. El pueblo vietnamita, los obreros y campesinos fueron los más golpeados al intensificarse la explotación colonial y aumentar el terrorismo blanco; esto agudizó aún más las contradicciones entre el pueblo y los imperialistas franceses.

La situación existente gestó condiciones para impulsar un amplio movimiento con exigencias que buscaban atenuar las consecuencias de la crisis económica, luchar contra el terror contrarrevolucionario y demandar la liberación de los presos políticos. Se levantaron consignas de tipo económico y político como las siguientes: aumento de salarios, disminución de la jornada laboral, abolición de castigos físicos, libertad sindical y derecho a huelga, distribución justa de las tierras comunales, reducción de las rentas, impuestos e intereses territoriales, término a la represión, etc.

La lucha se extendió por todo el país, grandes huelgas obreras (más de 75 entre fines de 1929 y comienzos de 1931), grandes manifestaciones campesinas en todas las provincias con miles de participantes, coordinadas y conducidas estrechamente por las organizaciones de masas formadas por el partido.

Este extenso y poderoso movimiento de lucha de 1930-1931 tuvo su máxima expresión en la conformación de los "soviets" de Nghe An y Ha Tinh.¹ La acción revolucionaria de las masas derribó el poder colonial y feudal en las zonas rurales de las dos provincias dando paso a que los Comités. Ejecutivos de la Asociación

¹ Desde el Primero de Mayo de 1930, que los obreros y campesinos celebraron multitudinariamente, comenzó un extenso movimiento social en estas provincias. El 22 de septiembre en Vinh miles de campesinos se manifestaron por sus reivindicaciones, la salvaje represión ocasionó cientos de muertos y heridos, lo cual intensificó el movimiento produciéndose una situación insurreccional en las masas que hizo huir a las autoridades focales y gestó condiciones para constituir los "soviets".

Campesina Roja conducida por el partido, dirigiera y administrara todas las actividades de la vida política, económica y social en diversas aldeas, comunas y distritos, ejerciendo en la práctica el poder del pueblo al estilo de los "soviets".²

21

Estos "soviets" se mantuvieron desde septiembre de 1930 hasta los comienzos de 1931, y durante esos meses ejercieron el poder en la región, reprimiendo a los contrarrevolucionarios, aboliendo los impuestos, distribuyendo tierras a los campesinos, rebajando o eliminando las principales rentas agrarias, anulando las rentas suplementarias; aplicando prácticamente todos los derechos de libertad y democracia para el pueblo: impulsando la alfabetización, el combate contra los vicios, el robo y el oscurantismo; fomentando la cooperación y ayuda mutua para resolver los problemas de la vida diaria y de la lucha revolucionaria; castigando a los traidores, creando milicias para la autodefensa de la tierra y de la población. Este accionar y práctica del pueblo demostró que las demandas de las masas sólo se resuelven si se liquida el poder imperialista y feudal, tomando el poder los trabajadores y ejerciendo su dominación.³

Ante el desarrollo del movimiento los asustados imperialistas franceses emplearon todos los medios con la finalidad de reprimirlo y aniquilarlo; el PCV, por otra parte, hizo llamamientos a todo el país en apoyo a esa lucha, desplegando una mayor actividad de las masas, aunque evitando acciones de violencia prematura. La constitución de soviets" no se impulsó hacia el resto del país y en las provincias en que se organizaron sólo tuvieron una existencia temporal, esto porque las tareas trazadas en ese momento por el partido eran reunir, organizar y conducir a las masas en la lucha por las reivindicaciones inmediatas y no el camino de la sublevación inmediata para la conquista del poder en las localidades.⁴

22

El auge revolucionario de 1930-1931 y la experiencia de los "soviets" — con una existencia muy limitada en el tiempo— tuvieron un significado muy importante por algunas **características** que presentaron, entre ellas:

² Tengamos presente que Lenin en el II Congreso de la internacional Comunista planteaba, "Es bien comprensible que los campesinos que se hallan en un estado de dependencia semifeudal, pueden asimilar a la perfección la Idea de la organización soviética y aplicarla en la práctica. Es claro también que las masas oprimidas, explotadas no sólo por el capital comercial sino también por los feudales, pueden hacer uso de esta arma, de este tipo de organización en las condiciones de sus países. La idea de la organización soviética es sencilla y no sólo puede aplicarse a las relaciones proletarias, sino también a las relaciones campesinas feudales o semif feudales (...) los soviets campesinos, los soviets de explotados, son un medio válido, no sólo para los países capitalistas, sino también para aquellos en que predominan las relaciones precapitalistas, y que el deber incondicional de los partidos comunistas y de los elemento» dispuestos a crear partidos comunistas es propagar la idea de los soviets campesinos, de los soviets de trabajadores, en todas partes, incluidos los países atrasados y las colonias; allí donde lo permitan las condiciones, deben hacerse inmediatamente intentos para crear los soviets del pueblo trabajador-. Ver LENIN. OC. T. 41. pp. 244-246.

³ La plataforma de lucha levantada por los soviets vietnamitas puede leerse en ROUSSET. *"Le parti comunista..."* p. 44., asimismo consultar TRAN LIEU. *"Les Soviets du..."* pp. 1045.

⁴ HO CHI MINH. *"El patriotismo y..."* pp. 63-65.

* Afirmaron el derecho y la capacidad de dirección de la clase obrera bajo la conducción del partido.

* indicaron el camino de la revolución violenta y los métodos de utilización de la violencia revolucionaria de masas para conquistar el poder.

* Se pudo ver y analizar en la práctica de la lucha el comportamiento de las otras clases sociales; lo ultrarreaccionario de la clase terrateniente y de la burguesía compradora; el carácter reformista y de compromiso de la burguesía nacional, la vacilación y, en ciertas ocasiones, el aventurerismo de la pequeña burguesía.

* Posibilitaron lanzar y articular dos consignas que tendrían un alcance estratégico, la de "independencia nacional" y la de "tierra para los que la trabajan", ligando de manera estrecha la tarea antiimperialista y la tarea antifeudal.

Además contribuyó al temple y maduración del partido, acumulando importantes **experiencias**, concurrió en esto la correcta conducción del partido al:

* situar como eje de la acción política la lucha democrática lo que facilitó acceder a la conducción de amplios sectores de masas;

* pronosticar y aprovechar la coyuntura, que se manifestó en la comprensión que lo básico no era en ese momento realizar la insurrección, sino llevar la línea del partido hacia las masas para conquistar el papel dirigente de ellas;

* plantear consignas adecuadas al nivel y capacidad de las masas, partiendo de las más bajas para ir elevándolas progresivamente según su conciencia, combinando las económicas con las políticas;

* dirigir el movimiento nacionalmente y en todos los frentes posibilitando el fortalecimiento y desarrollo orgánico del partido;

* rectificar a tiempo y por métodos correctos las tendencias o desviaciones que surgieron, como el mantener los "soviets" e impulsar sublevaciones en todo el país; asimismo el que algunos ante la intensa represión, plantearon cesar la lucha con el argumento de establecer el movimiento y estabilizar la organización, no considerando que organización y lucha son dos aspectos de la misma cuestión, pues la organización revolucionaria nace para la lucha y sólo se fortalece mediante ella; hubo también que combatir a sectores que planteaban librar combates de vida o muerte;

* reafirmar que no obstante la fuerte represión en las ciudades no puede haber abandono de éstas por parte de los revolucionarios, dado que el proceso de construcción de fuerzas debe realizarse en el campo y la ciudad.

Los éxitos y Secciones principales de la experiencia de estos años se pueden resumir en los siguientes aspectos:

* se plasmó la alianza obrero-campesina, condición básica que asegura el papel dirigente del partido;

* se aprendió que para formar el ejército político de las masas es necesario que

desde el comienzo se les eduque, estimule, organice y movilice a través del desarrollo de sus luchas;

* se hicieron experiencias sobre el arte de la insurrección y la construcción del poder popular en las localidades al conducir una lucha que incluso fue más allá de las definiciones del partido;

* se ratificó que el método para la toma del poder es la utilización de la violencia revolucionarla;

* se reafirmó que la construcción del partido se manifiesta a través del proceso de lucha, preservando en él su carácter de partido de la clase obrera;

Los puntos anteriores permiten afirmar que las luchas revolucionarias de los años 1930-1931, por sus características, fueron el primer ensayo general del pueblo vietnamita hacia el triunfo de la Revolución de Agosto; se avanzó en la lucha, se profundizó la línea del partido y se recogió valiosas experiencias.

2. 1932-1935: REFLUJO DEL MOVIMIENTO. LUCHA CONTRA EL TERROR BLANCO Y LA REPRESIÓN COLONIAL. RESTAURACIÓN DEL MOVIMIENTO REVOLUCIONARIO.

Los imperialistas franceses, temerosos ante el auge de la movilización de masas, recurrieron a medidas demagógicas y crueles métodos represivos con el fin de frenar, extinguir el movimiento revolucionario y aniquilar al partido. Muchos organismos partidarios a todos los niveles fueron descubiertos y destruidos; decenas de miles de cuadros, militantes y combatientes patriotas fueron asesinados o encarcelados. Además, a mediados de 1931, la administración inglesa de Hong Kong, confabulada con los franceses, detuvo a Hồ Chí Minh, a pesar de múltiples artimañas no pudieron condenarlo y entregado a los imperialistas galos y, por sus propios medios, se liberó en 1933.

24

Aunque la política de terror impuesta por los colonialistas ocasionó importantes pérdidas al pueblo y al movimiento revolucionario,⁵ no pudo en la práctica, eliminar

⁵ Fueron detenidos muchos dirigentes del PCV, en la cárcel murió el Secretario General, compañero Tran Phu Para tener una idea de la acentuación de la represión, el siguiente Cuadro, según datos oficiales franceses, muestra cifras respecto a 1929 y 1931; consideremos que en los años posteriores la represión sea mayor:

AÑO	ARRESTOS	PRESOS	MUERTOS
1929	1490	300	3

la lucha y el partido, mientras que las contradicciones fundamentales de la sociedad vietnamita seguían sin resolverse y cada día se agudizaban más; pero sí ocasionó un reflujo transitorio para el movimiento. No obstante la difícil situación los revolucionarios y el pueblo vietnamita mantuvieron su confianza en la perspectiva de la revolución; la lucha continuó bajo otras formas y escenarios, en los tribunales y las cárceles; a pesar del cruel régimen penitenciario los presos revolucionarios, por su valentía, tenacidad y espíritu indoblegable, hicieron de su permanencia allí escuelas de lucha revolucionaria y lugar para formar cuadros del partido.⁶ Por otra parte, los miembros y cuadros que evadieron la persecución enemiga, junto a los fugados de las cárceles, impulsaron actividades y reconstruyeron algunas organizaciones del partido, manteniendo la vinculación de éste con las masas, y contribuyendo a que el movimiento recobrara fuerzas y se desarrollara poco a poco.

A mediados de 1932 el PCV hizo público un Programa de Acción que planteaba tareas concretas e inmediatas para dirigir a las masas en la lucha por reivindicaciones democráticas por el mejoramiento de las condiciones de vida y contra el terror blanco, buscando que estas pasaran a niveles superiores de lucha, adecuando formas y métodos a la nueva situación con el objetivo de atraer la mayor cantidad de masas posible. Se priorizó la construcción y consolidación del partido, dando énfasis en una clandestinidad sustentada en un amplio y estrecho contacto con las masas.

Lo anterior contribuyó a que después de un tiempo de limitada actividad del movimiento de masas, éste comenzara a desarrollar acciones más sostenidas en distintos frentes y lugares del país los años 1933 y 1934; en ese período irrumpieron algunas huelgas obreras (minas, molinos, movilizaciones de campesinos) se aprovechó las posibilidades de trabajo legal (prensa, elecciones, participación en organizaciones sociales naturales, etc.).⁷ En forma simultánea los dirigentes, cuadros y militantes que estaban prisioneros organizaron en las cárceles las luchas contra el asesinato, el terror, la pena de muerte y el mejoramiento de las condiciones de vida en ellas.

25

En 1934 se organizó la Dirección del Partido Comunista Vietnamita en el exterior a fin de unificar el trabajo, reconstruir lo que con anterioridad había destruido el enemigo, enfrentar la formación de cuadros y preparar el Congreso Nacional del

1930	699	4301	782
1931*	1419	1627	?

(*) enero a abril

⁶ GIAP. *"La primera..."* p. 154.

⁷ Se fundó los periódicos "Neutralidad" y "La Lucha", en francés; en las elecciones municipales de Saigón (1933) se levantó una candidatura obrera, se organizaron asambleas demandando mejoras económicas y las libertades democráticas, la lucha legal tuvo un desarrollo importante. Precisemos que el triunfo electoral obtenido por el PCV en las elecciones municipales de Saigón no constituían el objetivo fundamental de sus actividades, era una forma de lucha que brindaba oportunidades para masificar las consignas y contribuir a elevar la conciencia política de las masas a fin de prepararlas para próximas acciones importantes.

partido; lo último se concretó en marzo de 1935. al reunirse en Macao (China) representaciones de las organizaciones y miembros de los tres países indochinos. Se definió ahí como tareas inmediatas fundamentales: la consolidación y desarrollo del partido; ligarse y ganar a las amplias masas; luchar contra la guerra imperialista. Se eligió también un nuevo Comité Central. Estas definiciones contribuyeron a un fortalecimiento del partido y a un crecimiento del movimiento revolucionario que preparaba condiciones necesarias para un nuevo flujo.

La práctica política de esos duros años entregó valiosas experiencias, en especial de cómo remontar un movimiento en retroceso y muy reprimida. El partido supo enfrentar la situación con claridad y paciencia, evaluó el momento como un reflujo y de acuerdo a ello realizó los necesarios ajustes de línea que permitieron enfrentar la nueva situación, corrigiendo errores e insuficiencias; se supo pasar a nuevas formas de lucha y organización aprovechando las actividades de las organizaciones sociales para encubrir a las ilegales y reunir a las masas, entregarles una nueva línea táctica y prepararlas según sus condiciones para remontar el movimiento de lucha; además, de forma simultánea se realizó un intenso y profundo trabajo ideológico y organizativo en el partido. Todo lo anterior garantizó la preservación y posterior desarrollo de la fuerza.⁸

La intensificación de la represión, aunque fue un gran obstáculo, no impidió la inserción en las masas y la conducción de sus luchas, para lo cual se tomaron algunas medidas preventivas de resguardo como: evitar acciones innecesarias que facilitarían la represión; hacer que las masas se movilizaran en el marco de las orientaciones entregadas por el partido; enfrentar la represión enemiga con la fuerza de las masas organizadas y movilizadas; priorizar por las pequeñas acciones en lugar de las grandes, construir al lado de las organizaciones e instancias legales las organizaciones clandestinas; y, organizar grupos de autodefensa integrados por miembros del partido para proteger a los dirigentes y a las masas.

El éxito principal estuvo dado por el hecho que la práctica del movimiento de lucha reafirmó lo correcto y justo de la línea política del PCV: se logró el firme apoyo de las masas, se afianzó la alianza obrero-campesina y se ratificó el papel hegemónico del PCV en la revolución vietnamita.

26

3. 1936-1939: EL FRENTE DEMOCRÁTICO.

Las graves consecuencias de la crisis 1929-1933 agudizaron las contradicciones entre los países imperialistas, lo que favoreció y desarrolló las luchas del movimiento

⁸. ETUDES VIETNAMIENNES Nr 24 pp. 97-110.

popular; es evidente que el capital monopolista, para asegurar la dominación burguesa, enfrentó esas consecuencias de diversas formas, siendo la más extrema el fascismo, que abolió todas las libertades democrático burguesas y reprimió con crueles métodos toda manifestación de resistencia. Al mismo tiempo, los estados fascistas se unían para potenciar su fuerza e intensificar los preparativos de la guerra en la búsqueda de un nuevo reparto de los mercados mundiales, y buscar la eliminación de la URSS.

Teniendo en cuenta tal situación, la Tercera internacional en su VII Congreso de mediados de 1935, planteó posponer la lucha por el derrocamiento del capitalismo y por la revolución socialista y definió para los partidos comunistas como tareas inmediatas: luchar contra el fascismo, por la democracia y la defensa de la paz.⁹ Lo anterior, Implicó que los partidos comunistas en sus respectivos países debían propiciar la conformación de un frente popular amplio, al cual se integrarían las fuerzas obreras y populares, las fuerzas patrióticas y democráticas, los sectores sociales burgueses que sostuvieran el enfrentar al enemigo principal e inmediato, el fascismo.¹⁰ En ese contexto, el triunfo electoral del Frente Popular en Francia (socialistas, comunistas y radicales) en abril de 1936 y la constitución del nuevo gobierno francés, creó condiciones favorables para que el movimiento revolucionario vietnamita progresara rápidamente.

Esos factores externos se ligaban con otros de índole nacional. En Vist Nam, como consecuencia de la crisis, como por las medidas represivas del colonialismo, no sólo los diversos sectores populares, sino también la burguesía ligada al mercado interno y los terratenientes medios y pequeños anhelaban reformas de tipo democrático,

Con todos estos factores el Comité Central del PCV, se reunió a mediados de 1936 y discutió nuevas orientaciones para conducir la lucha. Se reafirmó que estratégicamente se mantenían las tareas antiimperialistas y las antifeudalistas, pero no era el momento para luchar por "derrocar el dominio del imperialismo francés" y "confiscar la tierra de los terratenientes para distribuida entre los campesinas", consignas que se dejaban temporalmente de lado. Los objetivos y tareas inmediatas eran: luchar contra los colonialistas reaccionarios agentes del fascismo, la paz, libertades democráticas (libertad de reunión, asociación, opinión, publicación, movimiento, amnistía para los presos políticos, etc.), reivindicaciones económicas (jornadas de trabajo de ocho horas, legislación obrera, salarios, etc.).¹¹

27

Paralelo a ello se planteó constituir el Frente Popular Antiimperialista de indochina que duró muy poco, siendo pronto reemplazado por el Frente Democrático

⁹ TRAN VAN TIEN. *"Con el tío Ho"* pp. 370

¹⁰ CLAUDIN *"La crisis del movimiento comunista."* Pp. 199-242

¹¹ HO CHI MINH *"El patriotismo y..."* pp. 66-68.

de indochina, conformado por distintas clases y partidos, nacionalidades y organizaciones de masas, religiosas, culturales, etc., las cuales se unían para realizar acciones comunes en pos de cambios democráticos. Respecto a las formas de organización y los métodos de lucha, se acordó sacar el máximo provecho de los espacios legales y semilegales con el fin de propagandear y organizar a las masas, facilitar con ello el desarrollo y consolidación del trabajo de las organizaciones clandestinas mediante la combinación del accionar abierto y semiabierto con el ilegal, gestando las condiciones para el impulso del movimiento de lucha, el fortalecimiento y crecimiento del partido y del Frente Democrático.¹²

Con posterioridad el PCV trazó nuevas orientaciones organizativas para facilitar la implementación de la línea definida; asimismo, se fundó la Unión de la Juventud Antiimperialista en reemplazo de la Unión Juvenil Comunista; a las organizaciones de los diversos frentes se le suprimió el término de "rojas" y aunque su contenido de trabajo no cambió, esto permitió aglutinar a sectores populares más amplios. Se organizaron y desarrollaron diversas instituciones sociales, legales y semilegales, de profesionales, de ayuda mutua, círculos de estudio y lectura, grupos de deportes, de cultura, organizaciones cooperativas, etc. Se realizó una estricta ubicación de cuadros partidarios y del frente en todo tipo de organizaciones, ya sea reformistas e incluso reaccionarias, con la finalidad de denunciar a los imperialistas y sus lacayos, desenmascarar a los cabecillas y ganarse a las masas. En la integración de nuevos miembros a las organizaciones, se enfatizó en la selectividad y calidad como referente para el partido y en la cantidad como referente para las organizaciones de masas. En todas esas tareas desempeñaron un rol importante los cuadros y miembros de partido liberados de las cárceles.

Estas orientaciones, que respondían a demandas y aspiraciones inmediatas del pueblo, contribuyeron a que en todo el país se desatara progresivamente una nueva ola revolucionaria. El comienzo fue el orán trabajo y agitación durante la campaña para el Congreso de indochina¹³, el cual abarcó a todo el país y todos los frentes (fábricas, minas, centros rurales y urbanos) en los cuales se formaron cientos de Comités de Acción que unieron a las masas y eligieron directamente sus delegados al Congreso. La fuerte presión y movilización popular obligó a los franceses a liberar los presos políticos. fijar las jornadas de trabajo en ocho horas, prohibir el empleo de mujeres y niños en turnos de noche, licencia de maternidad para las mujeres trabajadoras, seis días de trabajo a la semana, pago de salarios en efectivo, y la prohibición de descuento de multas. Estos logros, aunque importantes, no incluían

¹² VIET NAM: "Un siglo de...", p. 27.

¹³. En el marco de la política colonial del Frente Popular francés se planteó conformar el Congreso de indochina, una especie de tribuna o "estado de asamblea general" donde las diferentes clases y capas sociales vietnamitas presentaban sus demandas. Por la agitación que creó la elección de sus representantes, no llegó ni siquiera a constituirse.

derechos obreros fundamentales como: libertad sindical, derecho a huelga, seguro social, etc., y el cumplimiento de esas conquistas chocó con la fuerte resistencia de la administración colonial y de los terratenientes, de modo que las movilizaciones exigiendo su aplicación era permanente.

28

La administración colonial francesa ilegalizó el Congreso antes de constituirse, pero el movimiento popular continuó su desarrollo en todo el país en el curso de los años 1936-1937 con un sinnúmero de huelgas obreras, movilizaciones campesinas y de organizaciones sociales tras reivindicaciones democráticas, económicas y políticas, (como ilustración: en el segundo semestre de 1936 hubo 361 huelgas en 1937 más de 400). Además, se tuvo una importante participación en las elecciones para las cámaras de representantes de Annám y Tonkin. Por primera vez se hicieron actos de celebración del Primero de Mayo contando con autorización en muchos lugares del país, las que tuvieron una alta participación. Se difundió ampliamente la prensa del partido y del Frente Democrático tanto en francés como en idioma vietnamita, lo que ayudó a las propagación de la línea del partido, la difusión del marxismo-leninismo, la educación, organización y conducción de las masas para la lucha.¹⁴

Simultáneamente a este positivo trabajo, se enfrentaron diversos errores que se manifestaron en sectores del partido: los más importantes eran: no sacar aprovechamiento máximo a las posibilidades legales y semilegales de lucha; algunos miembros sólo realizaban el trabajo legal sin fortalecer la organización clandestina del partido: no privilegiar el trabajo revolucionario hacia los obreros y campesinos y sí hacerse hacia otros sectores y capas sociales más fáciles de movilizar. El tratar estas desviaciones a tiempo y correctamente fortaleció la lucha contra el Imperialismo francés que pretendía aumentar la explotación, disminuir los derechos democráticos del pueblo y prepararse para la guerra.

En el período el partido, aún dentro de sus limitaciones estratégicas, trazó políticas adecuadas a la situación nacional existente y en correspondencia con las demandas internacionales; ratificando que una conducción correcta no sólo se expresa en definir justos objetivos estratégicos de largo plazo sino que se trata también de establecer objetivos precisos y tareas para la lucha concreta, expresados en una táctica flexible.

La nueva situación obligó a precisar la política inmediata para orientar la lucha del movimiento, definir el enemigo principal; permitió avanzar de manera importante en la alianza obrero-campesina; se integró a la lucha a otros sectores sociales de acuerdo a sus niveles de conciencia e intereses propios: se modificó las formas de lucha, pasando de la lucha clandestina a la lucha abierta, combinando las actividades clandestinas con las formas legales y semilegales; se trazaron correctas tareas democráticas; contribuyendo a originar un movimiento de gran amplitud, tanto en el

¹⁴ "Breve Historia del partido...", pp. 23-26.

campo como en las ciudades, despertando e integrando a la vida política a millones de personas, elevando la conciencia de clase de las masas obreras y campesinas y desarrollando el patriotismo de todo el pueblo.

29

Respecto a la línea del PCV durante el período del Frente Democrático, es importante recoger la síntesis del informe del camarada Ho Chi Min a la Tercera internacional en julio de 1939, en el cual se plantea:

"1. En la hora actual (el Partido Comunista indochino) debe abstenerse de levantar demasiado alto en sus reivindicaciones (independencia, parlamento. etc.) para no caer en la trampa de los fascistas japoneses. Que se limite a reclamar los derechos democráticos: libertad de asociación, de reunión. de prensa y de opinión, amnistía general para los condenados políticos. que luche por el derecho a la actividad legal.

2. Pensando en esos objetivos, el partido debe dedicarse a crear un amplio frente nacional democrático que comprenda no sólo a los indochinos, sino también a los franceses progresistas, no sólo a las capas trabajadoras sino también a la burguesía nacional.

3. Frente a la burguesía nacional el partido debe mostrarse hábil, ágil. Debe hacer lo mejor que pueda para ganada para la causa del Frente Democrático, reunir a todos los elementos susceptibles de ser reunidos y neutralizar todos los elementos susceptibles de ser neutralizados. Evitar tanto como sea posible dejarla fuera del frente, porque sería empujarla a los brazos de la contrarrevolución, sería reforzar la reacción.

4. Frente a los trotskistas: ninguna alianza ni concesión. Es necesario por todos los medios, desenmascarar a esos agentes del fascismo, hay que ahogarlos en el plano político.

5. Para reforzar y ampliar su esfera de influencia, para asegurar más eficacia a su acción, el Frente Democrático debe mantenerse en estrecha relación con el Frente Popular Francés, que lucha también por la libertad, la democracia y puede aportarnos una ayuda apreciable.

6. El partido no puede imponer su dirección al frente. Debe mostrar que está en la otra punta en lo que se refiere a sacrificios, trabajo, y fidelidad a la causa común. El papel de dirigente sólo volverá al partido cuando, en la lucha y en su trabajo cotidiano, las amplias masas hayan reconocido la justeza de su política y su capacidad de dirección.

7. Para poder cumplir bien las tareas indicadas antes, el partido debe luchar enérgicamente contra el sectarismo y la estrechez de criterios, organizar el estudio metódico del marxismo-leninismo para elevar el nivel cultural y político de sus miembros; debe ayudar a los cuadros sin partido a elevar su conciencia política,

mantener relaciones estrechas con el partido comunista francés.

8. El Comité Central del PCV debe controlar la prensa del partido para evitar todo error de táctica y de estrategia.”¹⁵

30

Se recogieron importantes experiencias sobre el frente nacional unido sustentado en la alianza obrero-campesina, se trazaron correctas tareas democráticas. Sin embargo, fue un error no plantear en el terreno propagandístico la consigna por la independencia nacional, pues aunque no era una coyuntura favorable para derrocar la dominación colonialista y el régimen feudal, sí había condiciones propicias para hacer propaganda a este objetivo; aquí el error radicó en no hacer una diferenciación conecta entre las consignas de propaganda y las consignas de acción.¹⁶

El período del Frente Democrático fue otro paso fundamental en la preparación de las fuerzas políticas para los combates próximos, a través de 8a lucha política de las masas por sus reivindicaciones y las importantes experiencias obtenidas prepararon el terreno para el desarrollo del movimiento de liberación nacional que culminó en la Revolución de Agosto.¹⁷

4. 1939-1945: EL MOVIMIENTO POR LA SIDERACIÓN NACIONAL. LA REVOLUCIÓN DE AGOSTO.

4.1. La Segunda Guerra Mundial y sus consecuencias en Viet Nam.

El inicio de la II Guerra Mundial en septiembre de 1939, generó una coyuntura internacional distinta que tuvo importantes repercusiones en Viet Nam. Con la caída del Frente Popular en Francia, el nuevo régimen galo se puso al servicio y necesidades de la guerra, intensificó su política colonialista de opresión y explotación, decretó la movilización general, y aumentó el saqueo de las riquezas del país para contribuir a financiar su guerra imperialista. La administración colonial en indochina, tomó diversas medidas para responder a los requerimientos de la metrópoli.¹⁸ A nivel político se prohibieron todas las organizaciones y actividades que

¹⁵ FALL “*Sobre la revolución*”, pp. 130-132.

¹⁶ LE DUAN, “*La revolución vietnamita*” pp. 57-58.

¹⁷ ETUDES VIETNAQMIENNES. Nr. 24. pp. 97-123

¹⁸ Por parte de la administración colonial francesa en indochina se impusieron gravámenes con la finalidad de construir Pases aéreas y financiar otros preparativos de guerra Se aumentaron de 48 a 60 y a 54 para las mujeres las horas de trabajo semanal con la finalidad de producir más y poder canalizar mayores sucedentes a la metrópoli. Se fijó cuotas de alimentos, café, té, azúcar, cable, caucho, ate. Además se implementó el acuerdo del gobierno francés en el sentido que indochina debía suministrar a Francia un millón y medio de nombres, los cuales se transformaban por medio de la movilización forzosa en soldados u obreros de la

fueran sospechosas de estar penetradas por los comunistas, lo cual dificultó y en consecuencia disminuyó al mínimo las tareas de propaganda; los presos políticos y las deportaciones sumaron miles.

La percepción a tiempo por parte del partido de esta nueva situación hizo posible orientar a organismos y cuadros a poner fin al trabajo legal, pasar a la clandestinidad, replegarse al campo y allí apoyar e impulsar el trabajo revolucionario en este lugar y desde esa posición conquistada realizar trabajo hacia las ciudades; las medidas tomadas contribuyeron a que no hubiera pérdidas importantes

31

En noviembre de 1939 se reunió el VI Pleno del CC dirigido por su Secretario General Nguyễn Văn Cu, para discutir el momento político y sus perspectivas, hacer precisiones a la línea y conducir la revolución vietnamita en condiciones de guerra a nivel internacional. En él se valoró que el conflicto iniciado era una guerra imperialista tras el objetivo de un nuevo reparto del mundo; más, basándose en la teoría leninista sobre la relación entre la revolución y la guerra, se planteaba que ésta podría generar circunstancias que favorecieran la conquista de la independencia nacional por los países indochinos. Lo anterior exigía luchar contra la guerra imperialista, aprovecharla para favorecer los objetivos revolucionarios y, al mismo tiempo realizar preparativos, crear condiciones favorables y poder aprovechar esa posible oportunidad en el momento adecuado.

Se elaboró una nueva línea política al definir la lucha por la liberación nacional como la tarea fundamental de la revolución, subordinando todos los otros objetivos a ése; incluso en el problema de la tierra y la reforma agraria, sólo se planteó confiscarla a los terratenientes traidores y a los imperialistas.

Este cambio de dirección estratégica, respecto a las dos contradicciones principales de la sociedad vietnamita, puso en el primer plano la lucha contra el imperialismo agresor; redefinió el enemigo principal, el colonialista y no si feudalista, señalando que aunque ambos se mantenían, uno era el principal en ese período de lucha por la revolución. Toda esa política tenía por finalidad dividir al enemigo, concentrar las fuerzas en el combate antiimperialista y sus títeres, captar a elementos progresistas de la clase terrateniente y ampliar el frente nacional unido antiimperialista.

En Junio de 1940, Francia fue ocupada por el nazismo alemán, el fascismo japonés aprovechó esta situación para invadir indochina. La administración colonial francesa no presentó resistencia y por sí contrario, aceptó todas las demandas japonesas; en cambio, los patriotas y revolucionarios vietnamitas, se levantaron contra ambos enemigos agresores: manifestaciones importantes de este movimiento fueron las sublevaciones de Bac Son, Nam Ky, My Tho, Do Luong, etc., las cuales, a pesar de no tener éxito, anunciaron la necesidad de la resistencia armada para rechazar a los

agresores y conquistar la independencia y la libertad: entregaron valiosas experiencias, como por ejemplo, que las insurrecciones parciales podían convertirse en pasos previos de la insurrección general de todo el país, siempre que se contara con determinadas condiciones de tipo objetivo y subjetivo y ratificaron que la insurrección armada no podía desarrollarse y triunfar sin el trabajo preparatorio previo —fundamentalmente político— y de acuerdo a sus leyes particulares. Se verificó también que no se podía pensar en ganar para los enfrentamientos del pueblo a los soldados del ejército títere formado por los colonialistas, sino que era necesario preparar la fuerza política y militar del pueblo para la lucha por el poder.

Lo anterior ratificaba la experiencia histórica, la cual enseña que los trabajadores y naciones oprimidas para vencer al enemigo y su fuerza deben poseer una organización militar propia, que se gesta de las fuerzas políticas, su forma inicial es el armamento de las masas y a partir de ellas se constituyen los distintos tipos de fuerzas armadas que progresiva y posteriormente constituyen el ejército revolucionario. En las insurrecciones las masas armadas desempeñan el papel principal; también sucede que el poco desarrollado ejército revolucionario asume el papel de fuerza de choque. Cuando la insurrección deviene en guerra revolucionaria, el papel del ejército es mucho más importante y las fuerzas armadas revolucionarias comprenderán al ejército y a las masas armadas.¹⁹

32

4.2. La doble opresión franco-Japonesa.

Desde 1941 hasta 1945, Viet Nam estuvo sometido a la doble opresión franco-japonesa, ambos enemigos aunaron esfuerzos para explotar al máximo los recursos del país, mantener la dominación Imperialista y reprimir toda manifestación del movimiento revolucionario; esto no se desarrolló sin contradicciones ya que cada uno buscaba fortalecer sus posiciones para futuros momentos de desacuerdo. La explotación económica se intensificó y favoreció tanto necesidades de franceses, como las exigencias de la economía guerrerrista japonesa. Al movimiento patriótico se la reprimía-violentamente, se llevó a cabo una sutil política dictatorial demagógica sustentada en extensos y fuertes servicios de seguridad. Se realizaren múltiples iniciativas de tipo populista, intentos de establecer el control político de la juventud, se entregaron algunas migajas económicas, todo ello en la perspectiva de ganar la lealtad de los vietnamitas a Francia. Sin embargo, esas medidas no alteraron en nada la política francesa que tenía como eje la sumisión completa a los invasores japoneses y el objetivo de aniquilar completamente el movimiento de liberación nacional.²⁰

Los franceses aceptaron la instalación de las tropas japonesas en Tonkin y por el

¹⁹ GIAP. *"Guerra de liberación"*, pp.. 34-39

²⁰. ETUDES VIETNAMIENSES Nr. 24. pp. 125-135.

Tratado de Defensa Conjunta del 9 de diciembre de 1941 toda indochina quedó bajo el control japonés, convirtiéndose en una base militar y una fuente abastecedora de materias primas para las necesidades niponas, se les suministró arroz, cemento, azúcar, yute, aceite, hulla, caucho, etc., los cuales escaseaban en el mercado nacional. Lo más dramático era la venta del arroz, al no mejorar la agricultura y ante las continuas sequías e inundaciones la producción disminuía, originando carestías y hambrunas, y aunque la producción fuera poca la entrega a los japoneses de la cuota fija debía priorizarse.

La política seguida por ambos opresores aumentó las dificultades de los sectores populares y otras capas sociales. La pobreza de los campesinos era extrema, la hambruna ocasionó miles de muertos. Sectores burgueses mostraban disconformidad al no disponer de equipos y materias primas para producir (los privilegiados eran los que producían para las necesidades de la guerra), asimismo, los terratenientes que no podían vender sus productos a precios reales ante la falta de poder adquisitivo de la población.

En ese contexto, en noviembre de 1940. se reunió el VII Pleno del CC quien reafirmó a ambos opresores como enemigos principales y planteó como tarea del pueblo vietnamita preparar condiciones para la insurrección armada, derrocar la dominación extranjera y conquistar el poder para el pueblo; para esto, junto con aprovechar las favorables condiciones internacionales había que definir métodos correctos según las condiciones del país y el momento adecuado. Se acordó también fortalecer la fuerza armada organizada durante la insurrección de Bac Son en la perspectiva de servir de núcleo en la construcción de bases revolucionarias. Se eligió un nuevo CC provisorio, el anterior había sido en gran parte destruido.²¹

33

El camarada Hồ Chí Minh regresó a Viet Nam el 8 de febrero de 1941 para asumir la dirección de la lucha y en mayo de ese año preside el VIII Pleno del CC, en Bac Bo.²² Aquí se desarrolló un exhaustivo análisis de la situación internacional y nacional. Se planteó que la estrategia de la revolución vietnamita se situaba en el campo antifascista y **en la perspectiva de que el desenlace de la guerra mundial facilitaría la conformación de nuevos países socialistas.** En consecuencia, la tarea inmediata era liberar al país del dominio franco-japonés; la liberación nacional era el objetivo prioritario de todos, y era necesario conformar un frente nacional que aglutinara a todas las clases, sectores sociales, partidos, grupos religiosos, etc., que estuvieran contra los agresores imperialistas. Junto con la unidad nacional y para contribuir a satisfacer parcialmente —en ese momento— los intereses de los campesinos, se planteó la confiscación y distribución a los campesinos pobres de la tierra de los colonialistas y terratenientes traidores, adjudicar las de propiedad

²¹ HO CHI MINH. "Nuestro presidente", p. 65.

²² HO CHI MINH. "Escritos políticos", p. 103.

comunal, reducir las rentas e intereses, etc.²³

También se acordó preparar la insurrección armada, fortaleciendo las fuerzas de autodefensa y las guerrillas; establecer bases de guerrilla en la perspectiva de conformar bases revolucionarias que sirvieran de punto de apoyo para desarrollar la lucha en todo el país, lugares seguros para asentar órganos de dirección y construir fuerza armada de nivel superior. Todo ello, para cumplir la resolución del Pleno que planteaba; "La guerra en el Pacífico y la resistencia del pueblo chino a la agresión japonesa se desarrollarán en forma favorable a la revolución indochina. En el momento preciso, con nuestras fuerzas preparadas, seremos capaces de lanzar insurrecciones parciales y asegurar victorias en distintas zonas para preparar el camino hacia un levantamiento general".²⁴ Además, se confirmó como Secretario General del Partido Comunista de Viet Nam a Truong Chinh, quien venía cumpliendo dichas funciones provisoriamente.²⁵

34

Al plantearse en esa reunión que el problema nacional debía resolverse según las características específicas de cada país indochino, se abandonaba en ese momento la idea de luchar por la conformación de la Federación indochina, pero reafirmando al mismo tiempo la solidaridad combativa en la lucha de los tres pueblos, ligando estrechamente el patriotismo y el internacionalismo proletario.

La anterior definición determinó la casi inmediata formación (19 de mayo de 1941) el Frente Viet Minh (Viet Nam Doc Lap. Dong Minh).²⁶ que agrupó a obreros, campesinos, jóvenes, mujeres, unidades guerrilleras y las diversas organizaciones de salvación nacional que integraban a todos los sectores sociales dispuestos a luchar contra el imperialismo japonés y francés (Asociación de Salvación Nacional de Obreros, de los Campesinos, de la Juventud, de las Mujeres, de los Ancianos, de los Militares, de la Cultura, de los Religiosos, etc.). Con la construcción del **Frente** se perseguía aislar al máximo a los enemigos y ganar más fuerzas para liberarse del dominio franco-japonés; en la orientación de las resoluciones se decía: "...Unir a todos los patriotas y darlo todo en la lucha por el derecho a la independencia y la libertad de la nación, por la derrota de los ocupantes franceses y japoneses. Unir a las

²³ La distribución de la propiedad de la tierra en Viet Nam antes de la Revolución de Agosto de 1945, sobre un total de 5 millones de hectáreas cultivables era la siguiente: concesiones francesas 9 %, tierras de la Iglesia 1 %, tierras comunales 10 %, grandes y pequeños propietarios 50 %, y, campesinas pobres 30 %. Lo anterior significaba que el 5 % de la población disponía del 60 % de la tierra. incluyendo las tierras comunales, mientras que el campesinado pobre que representa el 90 % de la población poseía el 30 %. ETUDES VIETNAMIENNES. Nr. 44. pp. 18-20.

²⁴ VIET NAM: "Un siglo...", p. 243.

²⁵ HO CHI MINH "Nuestro presidente", p. 66.

²⁶ La VII reunión del CC del Partido Comunista, realizada en Cao Bang (Viet Nam del Norte) del 10 al 19 de mayo de 1941, además de decidir la nueva línea política del partido, lanzó la consigna de la liberación nacional y fundó el Viet Minh o Frente de la independencia da Viet Nam, su objetivo era ampliar el apoyo político a la revolución mediante la política de salvación nacional y preparar a las masas para la insurrección armada.

fuerzas de todas las clases, do todos los partidos y agrupaciones revolucionarias que trabajan por la salvación de la Patria, de todas las nacionalidades, de todas las creencias religiosas, ése es el trabajo esencial de nuestro partido".²⁷

El frente unido expresó en su composición y convocatoria los objetivos centrales y tareas concretas planteadas en la coyuntura, teniendo como núcleo básico la alianza obrero-campesina o incluyendo además, a la pequeña burguesía, la burguesía racional (excepto un sector ligado estrechamente a los colonialistas), y terratenientes patriotas, a diversas organizaciones sociales de masas, contribuyendo a que éste fuera fundamentalmente una agrupación de fuerzas sociales con una estructura centralizada única en el que la conducción del partido se realizaba básicamente por medio de las organizaciones de masas que éste dirigía.

La orientación de preparar condiciones para la insurrección armada determinó que el eje básico de construcción de fuerzas se diera en la lucha y fuerzas políticas, asegurando la construcción de fuerza armada, en la perspectiva de impulsar en estrecha combinación ambas formas de lucha, dosificadas de acuerdo al momento y tareas, no absolutizando previamente ninguna respecto a otra, desarrollándolas según las características de cada región y escenario, teniendo siempre presente que para llegar a una situación de levantamiento había que articular acertadamente los aspectos políticos, sociales y militares.

35

Para acometer la preparación de fuerzas necesarias para la insurrección, las definiciones del VII Pleno del CC orientaban:

1. Ampliar y consolidar las organizaciones de salvación nacional.
2. Multiplicar nuestras organizaciones en los centros urbanos, las plantaciones, las minas, las concesiones.
3. Multiplicar nuestras organizaciones en las provincias en que el movimiento es todavía débil, en las provincias de nacionalidades minoritarias.
4. Educar y adiestrar a los miembros del partido para que estén animados de un espíritu de sacrificio sin Igual.
5. Adiestrar y entusiasmar a los miembros del partido para que sean suficientemente capaces, experimentados y estén en condiciones de asumir tareas de mando y hacer frente a los acontecimientos.
6. Crear grupos guerrilleros y organizar fuerzas militares".²⁸

Las anteriores orientaciones, al responder a las aspiraciones del pueblo, permitieron no obstante la intensa represión, —pues a pesar de sus contradicciones los franceses y japoneses se unieron en Sa represión contra el pueblo vietnamita— que se avanzara en el trabajo y que el Viet Minh se fortaleciera rápidamente al calor de la lucha popular que se expandió significativamente durante 1942 y 1943,

²⁷ GIAP *"Guerra del pueblo..."*, p. 91.

²⁸ GIAP. *"Guerra del pueblo..."*, p. S2.

especialmente en el campo; en las ciudades se evidenciaron debilidades, obligando al partido a tomar medidas especiales de agitación, propaganda, movilización y organización para desarrollar el movimiento entre los obreros, intelectuales y estudiantes.

El papel del partido, mediante sus bases insertas en los frentes, fue acelerar al proceso de acumulación y construcción de fuerzas en la práctica de 9a lucha, teniendo como eje la alianza obrero-campesina e integrando a otros sectores sociales. El poderío del movimiento popular produce y desarrolla la fuerza de la violencia revolucionaria de las masas, y, responsabilidad de la vanguardia es concientizarlas, organizarlas y lograr un desarrollo superior de la fuerza política, creando las condiciones para la construcción de la fuerza armada y su posterior desarrollo.

A todo ese avance los agresores extranjeros respondieron con la intensificación del terror blanco en especial durante 1943; los colonialistas franceses. títeres de los japoneses, decidieron barrer las bases de resistencia patriótica de todo el país, en especial las de la región norte (Cao Bang, Bao Can, Bac Son),²⁹ que eran un punto de apoyo clave en el movimiento de salvación nacional; también le guiaba el afán de construir para sí una base en la retaguardia y poder retirarse en caso que las dificultades con los japoneses aumentaran o para esperar en ella alguna circunstancia que les entregara una ocasión más propicia y recuperar sus posiciones perdidas.

36

La violenta política de terror del enemigo afectó temporalmente al movimiento popular: parte importante de sus organizaciones en las localidades fueron destruidas y disueltas; se sitió y concentró las aldeas, transformándolas en campos de concentración, se promulgó el estado de sitio, se decretó la ley marcial; se persiguió por todos los medios a los revolucionarios, los cuales debieron clandestinizarse y crear organizaciones secretas en aldeas y poblados. Sin embargo, las medidas del enemigo no pudieron cortar la relación entre el partido y las masas, entre los núcleos clandestinos y los habitantes de las aldeas, y ya en el segundo semestre de 1944 la situación comenzó a revertirse favorablemente como resultado del trabajo revolucionario ilegal y los cambios que se daban en la situación internacional y nacional.

En enero de 1944, siguiendo orientaciones del PCV, el Viet Minh había hecho un llamamiento al pueblo, planteando que había llegado el momento de "conseguir armas y prepararse para rechazar al enemigo de la nación"; hasta agosto de ese año no se evidenció ningún efecto sustantivo y esto porque aunque la decisión sobre la acción armada constituyó un paso adelante por el camino de la insurrección, contenía el error de que algunas medidas como el castigo a los traidores, la liquidación de los grupos enemigos aislados y el "hacerse dueño de los bosques", sólo se planteaba impulsarlas en las localidades donde no existieran bases populares, para así evitar las

²⁹ GIAP. *"La Primera..."*. pp. 33-48.

represalias imperialistas. Estas experiencias fueron lecciones para el movimiento futuro. Las rectificaciones posteriores hicieron que la situación se transformara en forma acelerada, contribuyendo a crear condiciones que preparaban a <as masas para la insurrección, en especial en las provincias de las zonas montañosas, al norte del Río Rojo, donde se fortalecían bases guerrilleras y de retaguardia.

En octubre de 1944 al regresar al país Hồ Chí Minh³⁰ dio la orden de suspender el levantamiento que se había preparado,³¹ porque las condiciones políticas no estaban maduras en el resto del país, y esto facilitaría la concentración de fuerza enemiga contra las provincias norteñas, y por el contrario la exigencia era acelerar las actividades políticas en las otras zonas del territorio nacional, buscando crear nuevas y más altas formas de lucha y organización de las masas en su accionar para desde allí realizar las preparaciones para la lucha armada.³²

37

Para concretar esa línea se orientó en diciembre de 1944 la formación del Destacamento de Propaganda Armada del. Ejército de Liberación de Viet Nam³³ dirigido por Vo Nguyễn Giáp. y cuyo objetivo era atacar al enemigo, no para aniquilado sino para elevar —a través de sus actividades políticas— el espíritu de lucha del pueblo para los futuros enfrentamientos, actuaba con directrices políticas contribuyendo al objetivo que la violencia revolucionarla está determinada por el accionar de las masas concientizadas, movilizadas y organizadas, acompañadas del accionar armado. Actuando bajo el principio de apoyarse en el pueblo, combinando el accionar político con el accionar armado, dando siempre más importancia al factor político que al militar, la propaganda armada contribuía a preparar a las masas para la insurrección.³⁴

4.3. 1945: AÑO DECISIVO. LA REVOLUCIÓN DE AGOSTO.

³⁰. El 29 da agosto de 1942 el compañero Hồ Chí Minh fue capturado por elementos Kwangsi del Kuomintang mientras realizaba una misión a Chung Kig —entonces sede del gobierno de Chiang Kai Chek— tratando de negociar un frente común entre los vietnamitas y chinos contra los japoneses. Se le maltrató, le hicieron marchar 80 días subiendo y bajando caminos montañosos, con las manos encadenadas pasó por más de treinta prisiones, manteniéndole como prisionero en Kwailing cerca de dos años, siendo liberado en septiembre de 1944.

³¹ BURCHETT. *"Catapulta hacia la..."*, pp. 118-119.

³² GIAP. *"La Primera..."*, pp. 57-58; y HO CHI MINH. *"Nuestro..."*, p. 71.

³³. El destacamento en si se formó antes, pero el 22 de diciembre realizó éste el ataque simultáneo (dividido en dos grupos) a los fuertes franceses de Phay Khat y Ngan, en la provincia de Cao Bang, aniquilando a sus defensores y apoderándose de sus armas y equipos, Desde entonces se ha tomado esa fecha como la fundación del. Ejército Popular de Viet Nam.

³⁴ GIAP. *"La Primera..."*, pp. 57-62; y *"Pueblo heroico..."*, p. 99.

Al comenzar 1945, las importantes victorias logradas en la guerra por la contraofensiva soviética contra el fascismo alemán hacían inminente la derrota de las fuerzas del Eje. El gobierno de Vichy en Francia se derrumbó; los japoneses eran sucesivamente derrotados en China y en el Pacífico. En Viet Nam los nipones enfrentados, por un lado, al movimiento revolucionario en desarrollo, y por otro, al temor de un posible cambio de actitud del nuevo gobierno francés, varían sus posiciones; ante una derrota ya segura y a fin de garantizar algo para negociar y en prevención de un golpe por la espalda por parte de los franceses, previo o en el momento que las tropas aliadas atacaran Indochina, deciden dar un golpe el 9 de marzo de 1945; tras una débil resistencia desarmaron a los franceses. La maquinaria colonial se derrumbaba.

Lo anterior sucedía en medio de una situación social muy precaria; por las calamidades, requisas y acaparamiento de alimentos, el hambre se extendía a muchas provincias del país, las masas estaban en efervescencia. Las diversas maniobras orquestadas por los japoneses y realizadas por el títere Bao Dai (declaración de la independencia, anulación de los tratados con Francia, establecimiento de una alianza con Japón, etc.), no cambiaron la situación y por ende la actitud de la población, que siguió sufriendo las consecuencias del hambre y la represión.

El mismo nueve de marzo en Dinh Bang (norte de Hanoi) se reunía el CC del PCV, el cual analizaba la situación planteando que la guerra había entrado en su fase decisiva y la derrota de los japoneses era un hecho seguro. Aunque no se descartaba un posterior retorno de los franceses, en el dominio de Indochina se definía al fascismo japonés como el enemigo principal. Los hechos sucedidos habían creado una profunda crisis nacional y por ello las condiciones para la insurrección maduraban rápidamente, se levantó así la consigna de "combatir a los japoneses", y a la vez se acordó acelerar las preparaciones en todo el país para los futuros enfrentamientos definitivos.

38

En los lugares con condiciones favorables se debía impulsar la guerra de guerrillas en la perspectiva de conquistar el poder local y acelerar el movimiento de lucha en todo el país. Además, se tomaron diversas medidas respecto a la creación y extensión de las zonas de resistencia y bases revolucionarias, respecto a la agitación y propaganda, a las nuevas formas de lucha para facilitar la movilización e incorporación de las masas a la insurrección. Todo esto se lograría mediante la articulación de tres factores que estaban íntimamente relacionados:

* intensificación de la agitación política en todo el país, especialmente en las ciudades y pueblos importantes.

* Asalto y captura de las tiendas y depósitos de arroz por las masas campesinas para combatir el problema de la hambruna imperante.

* Impulso de la actividad guerrillera en las zonas montañosas y en el llano de la mayor parte del país.

La entrega del histórico documento **Los japoneses y franceses se pelean. ¿Qué haremos?**, el cual recogía el análisis y resorciones de la reunión, desempeñó un papel muy importante en los diversos niveles del partido, ayudó a desplegar una gran iniciativa en la lucha de todo el país.³⁵

A partir de marzo la lucha revolucionaria adquirió un fuerte auge en muchas regiones, se intensificó la actividad política de las masas y el accionar guerrillero, los prisioneros políticos evadidos de las prisiones fueron un aporte importantísimo, el poder revolucionario se estableció en muchas localidades al realizarse exitosos levantamientos. A mediados de año casi todas las provincias ubicadas al norte de Río Rojo estaban liberadas.

Para intensificar los preparativos de la insurrección general, se reunió en abril de 1945 la Conferencia Militar Revolucionaria, en la que se acordó: fusionar todas las fuerzas armadas existentes en el ejército de Liberación de Viet Nam e incrementar los grupos de autodefensa armada; realizar cursos cortos e intensivos de formación de cuadros político-militares que impulsarán las tareas planteadas; y, establecer diversas zonas de combate en el territorio del país.³⁶

En junio de ese año se constituyó en el norte la zona liberada de Viet Bac integrada por seis provincias, formándose en ella los Comités Revolucionarios Populares; esta se transformó en la principal base revolucionaria del país y el embrión de la futura República Democrática de Viet Nam. En estas bases revolucionarias o zonas liberadas el pueblo era auténtico dueño y participante en todas las cuestiones que en ella se realizaban, lo cual fue inmenso estímulo en el desarrollo del movimiento de lucha por la salvación nacional.

39

En medio de estos preparativos se desencadenó el Bac Bo y norte de Trung Bo una terrible hambruna que ocasionó dos millones de muertos, consecuencia de la política de explotación y las obligadas contribuciones a la guerra de fascistas japoneses y franceses. El PCV orientó levantar con más fuerza la consigna de "asaltar los depósitos de arroz para combatir la hambruna", que además de resolver un problema inmediato de las masas elevó la lucha popular y redobló el espíritu combativo contra los japoneses, incorporándolas de lleno en el accionar hacia la insurrección. En esta toma de conciencia y en las diversas formas de lucha impulsadas participaron

³⁵ HO CHI MINH "Nuestro presidente" p. 74.

³⁶ Al definir estas tareas aprovecharon las condiciones favorables, y recogiendo las enseñanzas del Tío Ho. que orientaban, "cuando el movimiento revolucionario gana terreno, como ocurre actualmente, es precisamente cuando se debe procurar consolidar sus bases, reforzar ideológicamente los elementos seguros, formar cuadros. Es preciso realizar cursos acelerados con el propósito de formar a tiempo a los militantes focales y dedicarse particularmente a construir células de manera que su pueda mantener el movimiento en los momentos críticos. En cuanto a la lucha armada a partir del momento en que las circunstancias sean favorables, será preciso continuarla resueltamente y extenderla, pero sin olvidar consolidar nuestras bases políticas para evitar cualquier tropiezo." GIAP. "La primera..." p. 15.

obreros, campesinos, pequeños propietarios, estudiantes, intelectuales, así como burgueses nacionales y algunos terratenientes medianos y pequeños. Las organizaciones de masas por la salvación nacional y los grupos de autodefensa se desarrollaron en aldeas, comunas y ciudades de todo el país.

Entre los meses de marzo y agosto de 1945 se elevó la lucha política y armada en todo el territorio nacional; el incremento de la guerra de guerrillas y las insurrecciones parciales tuvieron un éxito y significado muy importante, demostraron en la práctica su importantísima utilidad, posibilitaron crear amplias zonas liberadas, intuyendo en el espíritu de lucha del pueblo, transformándose en puntos de apoyo para la insurrección general y elevando sustancialmente el prestigio y poderío del partido, el frente y de las organizaciones de masas populares.

Todo ello gestó un auge revolucionario impetuoso que incorporó a todo el pueblo a las posiciones de la revolución desembocando en una situación revolucionaria.³⁷ De lo que se trataba era estudiar variantes de oportunidades posibles y aprovechar al máximo la coyuntura favorable que presentaba la situación nacional e internacional. La cuestión medular era continuar en forma ascendente el proceso de constitución y acumulación de fuerzas, seguir atentamente la situación del país y el desenlace de la guerra para proveer el curso probable de los hechos, aprovechar el momento oportuno e iniciar la insurrección general.

El aprovechamiento adecuado de una situación revolucionaria³⁸ se logra sólo si se la hace explotar en el momento oportuno, y ese momento u oportunidad no se da por sí misma, sino que se crea por la conjunción de una serie de factores objetivos y subjetivos; aquí lo objetivo no sólo facilita los esfuerzos subjetivos sino que favorece el desarrollo de otros elementos del mismo carácter en condiciones más favorables, incluso puede crear una nueva situación. Para lograr la victoria es condición necesaria haber desarrollado en sus diversos aspectos los esfuerzos subjetivos.³⁹

40

Los factores objetivos importantes que definían la situación revolucionaria vietnamita en ese momento eran: la profunda crisis económica, social, política y militar que afectaba tanto a las fuerzas colonialistas francesas, como a los fascistas japoneses. Pero, esos factores o condiciones no generan por sí solos la resolución favorable de la oportunidad, es requisito indispensable que se den los esfuerzos por factores subjetivos que son los decisivos para avanzar a la victoria y que se manifiestan en que los revolucionarios hayan constituido a través del proceso de lucha las fuerzas reales de la revolución en lo social, político, militar e ideológico para enfrentar al enemigo. El conjugar correctamente el conjunto de esos factores pone a prueba el arte de dirección revolucionaria, y esta se domina al definir adecuados

³⁷ NGUYEN KHAC VIEN. *"Histoire du..."*. pp. 190-191.

³⁸ LE DUAN. *"La revolución vietnamita"*, p. 58.

³⁹ Ver cap. XII. 3

lineamientos, tareas, uso adecuado de la fuerza y fijar con precisión el momento oportuno.

En la etapa final de la guerra mundial, y como consecuencia de la derrota de alemanes e italianos, el 15 de agosto los japoneses se rendían sin condiciones a las fuerzas de la URSS y de los países aliados; esto causó la desmoralización de las fuerzas japonesas agresoras en indochina, el gobierno títere fue afectado duramente. A pesar de su débil posición no renunciaron a abandonar voluntariamente su poder opresivo si intentaran toda clase de maniobras para asegurar un régimen títere que contara con el apoyo de los imperialistas norteamericanos y franceses, pero éstas no lograron concretarse debido al alto nivel de actividad revolucionaria del pueblo.

El seguir atentamente la situación contribuyó a que el 13 de agosto de 1945 el Congreso Nacional del Partido Comunista Vietnamita reunido en Tran Tao evaluara que el momento oportuno para impulsar la insurrección general, conquistar el poder y obtener la independencia nacional había llegado. Se levantaron como consignas y objetivos centrales:⁴⁰

- * Término a la agresión extranjera. ¡ Contra la agresión !
- * Recuperar la independencia nacional, ¡ independencia total !
- * Establecer el poder del pueblo. ¡ El poder al pueblo !

Se constituyó el Comité Nacional de insurrección; se designó los participantes a la Conferencia de Representantes del Pueblo que convocaba el Viet Minh; además se definió, en correspondencia a la nueva coyuntura, la política exterior de la revolución vietnamita con la finalidad de asegurar a partir del esfuerzo propio el máximo de fuerzas.

El 16 de agosto de 1945 se reunió la **Conferencia de Representantes del Pueblo**; en ella se aprobaron los diez principios políticos fundamentales del Frente Viet Minh.⁴¹ Se recogió el planteamiento del PCV de dirigir a las masas en la insurrección a fin de conquistar el poder antes que llegaran las tropas aliadas a indochina; lo anterior obligaba a desarmar a los japoneses, derrocar a la administración títere y poder recibir a los que llegaran cómo dueños del país, evitando en una carrera contra el tiempo que fructificarán las maniobras que se hacían. Se eligió el Comité Nacional de Liberación dirigido por el camarada Hồ Chí Minh; posteriormente, dicho Comité se transformó en el Gobierno Provisional de la República Democrática de Vietnam (RDV). El compañero Hồ Chí Minh hizo un llamamiento a la insurrección nacional.⁴²

⁴¹

La noticia de rendición de los japoneses propagada por todo el país, contribuyó a que el movimiento revolucionario alcanzara expresiones sin precedentes. A pesar de los problemas de comunicaciones que impidieron recibir a tiempo la orden de

⁴⁰ HO CHI MINH. "Nuestro...", pp. 76-77.

⁴¹ VIET NAM: "Un siglo...", pp. 250-251.

⁴² HO CHI MINH. "Escritos políticos", p. 43; y HO CHI MINH. "Nuestro Presidente", pp. 77-78.

insurrección, las orientaciones anteriores entregadas al partido aseguraron que todos los niveles comenzaran el levantamiento apenas supieron la capitulación de los japoneses.

Ante condiciones objetivas y subjetivas dadas y con buenos preparativos por parte del pueblo y su vanguardia, había llegado el momento de la oportunidad tan esperada. Todo el país, sus 20 millones de habitantes como un solo hombre, y utilizando cualquier instrumento como armas se levantaron para combatir al enemigo y liberar al país.

Del 14 al 18 de agosto el proceso insurreccional exitoso continuó su desarrollo, en diversos lugares de las zonas rurales del centro, en la llanura del norte del país, en algunas provincias del sur. El 19 de agosto triunfó la insurrección en Hanoi produciendo un efecto determinante por su significado para las fuerzas revolucionarias como para los agresores y su poder títere. Del 19 al 22 continuaron las insurrecciones victoriosas en numerosas capitales provinciales y ciudades importantes: Hue, Hal Phong y otras, para culminar el 25 de agosto con la insurrección de Saigón y en días posteriores en algunas provincias restantes.⁴³

En menos de 15 días la insurrección había triunfado en todo el país; en su conducción y desarrollo se utilizaron diversos métodos y formas de lucha según las condiciones concretas del momento y de lugar determinado; lo básico fue el empleo de la violencia revolucionaria y el contar con factores de éxito como: una correcta combinación entre la lucha política y la lucha armada; haber construido con el debido tiempo las fuerzas reales de la revolución; y elegir el momento oportuno para desarrollar el proceso insurreccional en las ciudades y en el campo.

El 25 de agosto el Presidente Hồ Chí Minh llegó a Hanoi, se amplió el Gobierno Provisional a otros sectores sociales y el 2 de septiembre de 1945 en nombre del Gobierno y ante una multitudinaria concentración en la plaza Ba Dinh leía la Proclamación de la independencia, declarando a todos los vietnamitas y al mundo, que nacía la República Democrática de Viet Nam.⁴⁴

La victoria de la Revolución de Agosto no fue sólo el resultado de las luchas de los últimos seis años, sino de todo el proceso de lucha revolucionaria que comenzó con la fundación del partido y se desarrolló bajo su conducción durante tres lustros de continuos combates, con momentos de flujos y reflujos, culminando con la insurrección de todo el pueblo y la conformación del primer estado independiente, democrático y popular del sudeste asiático.⁴⁵

⁴³ HO CHI MINH: *"Nuestro presidente"*, pp. 64-86.

⁴⁴ HO CHI MINH. *"Por la revolución..."*, pp. 26-29.

⁴⁵ ETUDES VIETNAMENNES. Nr 24. pp. 125-151.

4.4. Experiencias principales del partido.

Este período que se extiende entre 1939 y 1945 y culminó con la Revolución de Agosto, dejó importantes experiencias, éxitos y lecciones que en general se pueden resumir en las siguientes:

* La correcta dirección estratégica y táctica del partido. Al definir una línea política justa, la liberación nacional unió a todas las fuerzas revolucionarias y patrióticas del país conquistando con ellas el poder, realizó como parte del proceso de conducción un sostenido trabajo de organización y preparación tanto del partido, de las organizaciones sociales y de masas en todos esos años sobre formas de lucha necesarias baste culminar en la insurrección general triunfante. En general, la conducción fue correcta, lo cual se acompañó de la adecuada previsión de cuando la insurrección podía estallar y triunfar, contando que la preparación y movilización del partido y las masas se hizo recurriendo a toda su voluntad, coraje y creatividad. Mas, durante el proceso y en situaciones determinadas, se manifestaron algunos errores, como por ejemplo, se entregaron algunas orientaciones que no correspondía, en otras, no fue correcta su aplicación concreta; estas cuestiones era difícil preverlas con anterioridad y sólo su impulso práctico fue mostrando la mejor forma de enfrentar situaciones y tareas, corrigiendo y superando las deficiencias y errores.

* La correcta y hábil combinación de las banderas y tareas antiimperialistas (lucha por la liberación nacional) y la antifeudalista (lucha por la revolución democrática). Se levantaron las consignas de "Independencia nacional" y "tierra para los que la trabajan", a través de las cuales se logró agitar, organizar y movilizar a las masas de la ciudad y el campo.

* El acertado lineamiento de unir para luchar a todas las fuerzas patrióticas. Las que teniendo como elemento determinante la alianza obrero-campesina consolidaron y desarrollaron una fuerza amplia que se expresó en la construcción de un poderoso frente nacional unido que se constituyó de acuerdo a las características de cada período.

* Se hizo un correcto aprovechamiento de las contradicciones interinas en los enemigos, con la finalidad de acumular mayor fuerza propia posible, implementando una táctica que, manteniendo los principios, fue flexible a fin de dividirlos y poder combatir frontalmente al enemigo principal inmediato.⁴⁶

* Se aplicó en forma correcta, con habilidad y decisión el método de la violencia revolucionaria, de acuerdo a las propias de la sociedad vietnamita, alcanzándose una combinación armónica entre las formas políticas y armadas de lucha, apoyándose en la primera para desarrollar la segunda y utilizándolas según el momento y lugar. Se

⁴⁶ Recordemos que en momentos de la Segunda Guerra Mundial, se dio un nivel de colaboración entre los norteamericanos y el Viet Minh. Ver "Ho", pp. 121-122.

asignó importancia y se desarrolló tanto la lucha en el campo como en las ciudades. Se combinó las luchas por objetivos políticos y los económicos, las legales con las ilegales; partiendo de lo simple a lo complejo, se impulsó los levantamientos parciales en el camino a la insurrección general; todo lo anterior contribuyó a un progresivo cambio en la correlación de fuerzas y al fortalecimiento de la fuerza integral de la revolución.

43

* **Se promovió la lucha insurreccional mediante un intenso trabajo político, ideológico y organizativo al interior de las masas**, de esta forma se les preparó para una participación activa en el momento de lanzar la ofensiva general. Se construyó fuerza armada mediante la organización de grupos de autodefensa y de guerrilla; se crearon bases de resistencia y de retaguardia; se enfrentó la formación de cuadros político-militares

La experiencia mostró que en un país colonizado, sin derechos democráticos y sin ninguna posibilidad de contar con un ejército revolucionario de envergadura, para vencer a los agresores, era necesario después de definir el objetivo político de la lucha de todo el pueblo, preparar condiciones para disponer de una gran fuerza política, y sobre esta base, organizar amplias y fuertes fuerzas armadas de masas y un ejército revolucionario capaz de servir como fuerza de choque para atacar y aniquilar a una parte del ejército y la administración enemiga, para desintegrar sus fuerzas en los puntos en que ésta se oponía a la insurrección. Con lo anterior el objetivo y voluntad de hacer la revolución se plasmó en preparaciones concretas que permitieron pasar a una acción rápida en el momento oportuno para asestar el golpe decisivo y dar inicio a la insurrección, conseguir que todo el pueblo se levantara en armas y desarticular la fuerza y dominación enemiga.

* **El punto culminante de este período, la Revolución de Agosto, se logró fundamentalmente porque las fuerzas políticas del pueblo dirigidas por su vanguardia supieron aprovechar la oportunidad más propicia para lanzar la insurrección y tomar el poder.** Pero, fue necesario que previamente, el PCV construyera bases políticas amplias que sirvieran de apoyo a las fuerzas, un movimiento de lucha política sobre el cual se construyeran fuerzas armadas de masas; sin ello, aunque hubiesen madurado las condiciones objetivas para la revolución, ésta no podía haber triunfado.

* **Se aprovecharon las condiciones favorables de la situación internacional.** La derrota del fascismo hizo que la situación mundial se presentara favorable para el desarrollo de la lucha de los pueblos oprimidos. Fue un factor favorable de primer orden en el éxito de la Revolución de Agosto; se unió a tres condiciones que no pueden estar ausentes de ninguna revolución antiimperialista en un país colonial; la dirección de la clase obrera sustentada en la alianza obrero-campesina, la constitución de un amplio frente nacional antiimperialista y la preparación y realización de la insurrección armada.

Dentro de estos aspectos positivos, que son los centrales, se cometieron algunos errores, los cuales trataron de superarse en el proceso mismo. Por ejemplo, no siempre y en todos los lugares del país se logró una correcta articulación entre la lucha política y la lucha armada, se tendió a veces a separar la aplicación de ambas o bien a desarrollar la lucha armada con anterioridad a la lucha política. En algunos lugares había condiciones y la oportunidad para desarrollar más la lucha, llevarla hasta la insurrección parcial pero esto no se hizo a tiempo; en cambio, en otros en que no había condiciones se manifestó un accionar prematuro. Hubo también algunos errores en la construcción de partido: las formas de trabajo partidario, la relación con las masas, la selección de los miembros, la formación de los cuadros, etc., los cuales afectaron el trabajo revolucionario en algunas localidades.

En el mismo desarrollo de la Revolución de Agosto, se presentaron algunas **limitaciones** necesarias a considerar, entre éstas destacamos:

* La insurrección no se inició con la misma voluntad y precisión en las tres partes que estaba dividido el país por los franceses: no tuvo, considerando las particularidades de cada una, un inicio simultáneo en las ciudades principales, es más, la lucha en un primer momento se desarrolló principalmente en el campo. Las causas de esta situación, además de las características específicas de cada una de las regiones y ciudades se encuentran en, el desarrollo desigual de la lucha entre ellas, debilidades en la conducción más concreta por parte del partido y una insuficiente homogeneidad en el frente nacional unido. Todo ello contribuyó a hacer más lento el inicio de la lucha revolucionaria insurreccional en todo el país.

* Se planteó como consigna "desarmar las tropas japonesas en el momento de la insurrección", es decir, antes de la llegada de las tropas aliadas. La orientación no se cumplió en todos los lugares, especialmente en los que las tropas japonesas tomaron una posición neutral y permitieron organizar el poder popular; allí se negoció y no se presionó con las masas armadas para forzarlos a entregar las armas y evitar la destrucción de muchas de ellas. Incidió en esto, además de las debilidades de diverso tipo de las fuerzas armadas populares, el que los japoneses en muchos lugares se refugiaron en sus cuarteles dispuestos a una larga defensa y los revolucionarios no disponían de medios suficientes para enfrentarlos. Esto determinó que la tarea militar cumplida fue más el desarme o neutralización del enemigo que su derrota y aniquilamiento.

* En diversos lugares no se actuó con la debida firmeza con los elementos contrarrevolucionarios y traidores apenas establecido el poder revolucionario; no se fue enérgico con los colonialistas franceses y sus agentes. Ese error o debilidad significó que en algunas localidades no se aplicó el principio marxista-leninista de que la dictadura de las masas revolucionarias y populares debe ejercer su poder dictatorial contra los elementos reaccionarios nacionales y externos que entraban el avance de la revolución y buscaban reimplantar su dominación apoyados por las fuerzas imperialistas internacionales.

* Fracasó el intento de apoderarse del Banco de Indochina para controlarlo, derivando de este hecho, con posterioridad, los colonialistas franceses crearon dificultades a la naciente revolución en el terreno financiero, agudizando la precaria situación económica en que se encontraba el país.

Las anteriores limitaciones que en muchos casos obedecieron a razones de índole objetiva o subjetiva tuvieron como causa central el que, no se aprovechó suficientemente el auge incontenible del movimiento revolucionario de las masas y el espíritu de lucha del pueblo en los momentos cruciales, lo cual habría permitido aminorarlas al máximo.

Sin embargo, lo central de la Revolución de Agosto es su importante significado histórico: ratificó la tradición de combate de siglos del pueblo vietnamita por su libertad, se derrotó a los colonialistas franceses y a los fascistas japoneses, se constituyó una república democrática y popular que iniciaba y reforzaba el proceso de desintegración del colonialismo mundial, proceso en el cual el pueblo vietnamita asumía un papel de vanguardia.

CAPITULO III

PERIODO 1945-1954: RESISTENCIA CONTRA LA AGRESION COLONIALISTA FRANCESA.

1. FUNDACIÓN DE LA REPÚBLICA DEMOCRÁTICA DE VIET NAM. MANTENCIÓN DEL PODER REVOLUCIONADO.

Recién fundada la RDV enfrentó diversas dificultades y peligros que la pusieron a prueba. Con posterioridad a la hambruna, en el norte del país las intensas lluvias ocasionaron inundaciones y poco después hubo una sequía, todo lo cual impidió realizar las indispensables labores agrícolas; se paralizó la producción y como consecuencia se produjo una extrema escasez de alimentos, mientras que las pocas reservas estatales se agotaron rápidamente. Agréguese a lo anterior otros problemas o lacras sociales heredados del régimen anterior: el analfabetismo que alcanzaba al noventa por ciento de la población, el consumo de alcohol, de opio, el juego, la delincuencia, las supersticiones, etc.

De forma simultánea y como peligro principal, el joven poder revolucionario estaba asediado y atacado en toda la línea por las fuerzas imperialistas. En el Norte se dio la penetración de doscientos mil efectivos chinos de Chano Kar Chew con el pretexto de desarmar a las tropas japonesas, cuyo verdadero objetivo era derrotar a la revolución vietnamita, aniquilar el partido, destruir el Frente Viet Minh, derrocar el poder popular y establecer un gobierno títere. Esta fuerza la dislocaron en toda la parte norte del país.¹

En el sur desembarcaron los ingleses con el mismo pretexto, aunque su objetivo era crear condiciones para que los colonialistas franceses reconquistaran su dominio. El 23 de septiembre de 1945, los franceses ocuparon Saigón y con posterioridad el resto del sur, manteniendo sí propósito de reconquistar la parte norte de Viet Nam y toda Indochina.² En el país se instalaron fuerzas chinas, japonesas, francesas e incluso temporalmente inglesas, todas con el objetivo de destruir la revolución y su vanguardia. Nunca el país y el pueblo vietnamita tuvo que enfrentar tantos enemigos al mismo tiempo, y la mayoría de ellos llegaban legalmente, como fuerzas aliadas, con el pretexto de desarmar a los japoneses. Agreguemos a lo anterior, la intensificación de la actividad contrarrevolucionaria, los sabotajes, y otras formas y medios de parte de los enemigos internos, que reactivaron sus antiguas

¹ GIAP. "Años y meses..", pp. 32-37.

² GIAP. "Años y meses..", pp. 51-55

organizaciones o crearon nuevas apoyadas por los imperialistas.

Todas estas dificultades gestaran una situación crítica que puso el pueblo vietnamita y su vanguardia a prueba. Para enfrentarlas se apoyaron en importantes condiciones favorables, las que a continuación se exponen:

47

* El partido, a consecuencia de su línea y políticas correctas se fortaleció, aumentando su prestigio y fue la indiscutible dirección de la revolución.

* Se logró, aunque con ciertas dificultades, constituir el poder revolucionario en todo el país, desde el nivel central a la base.

* El movimiento de masas seguía su actividad y desarrollo dando fuerza política y material a la revolución

* Desde el inicio se ejerció el poder aplicando la violencia revolucionaria para destruir al anterior aparato represivo, apoyándose para ello en la constitución del Ejército Popular y la Policía Popular como órganos de la dictadura proletaria.³

Esas condiciones favorecieron el espíritu unitario, la firme voluntad de vencer las dificultades y consolidar el poder revolucionario, llevando a la práctica tareas inmediatas trazadas por el gobierno el 3 de septiembre de 1945; la lucha contra los agresores hasta liquidados, enfrentar la hambruna y la erradicación de la ignorancia.⁴

El PCV, en reunión de su CC el 25 de noviembre de 1945, acordó la directiva Resistencia y Edificación Nacional", la cual orientaba medidas y tareas para la vanguardia y para todo el pueblo con vistas a enfrentar la apremiante situación; estas medidas se resumían en cuatro aspectos: fortalecer el poder revolucionario, resistir la agresión colonialista francesa, liquidar al enemigo interno y mejorar las condiciones de vida del pueblo. SI se obtenían, contribuirían a mantener el poder.⁵

Las circunstancias exigían fortalecer el poder revolucionario, incrementar la fuerza real de la revolución, plasmando el principio marxista leninista de que "una revolución verdadera debe apoyarse y defenderse de los ataques enemigos fundamentalmente por sus propios esfuerzos". Lo anterior sólo se podía lograr reforzando la fuerza política de la revolución, fortaleciendo la unidad de todo el pueblo, intensificando el papel dirigente del partido, completando la organización del poder revolucionario a nivel central y de base, avanzando en la base legislativa del Estado, consolidando y desarrollando el Ejército Popular, logrando la participación activa de las masas en todas las tareas planteadas.

Al mismo tiempo el gobierno tomó medidas para reconstruir el país y resolver las necesidades básicas del pueblo, a través de un amplio movimiento orientado a aumentar la producción y combatir el hambre; ío cual contribuyó a normalizar el cultivo de arroz y de viandas, superando la hambruna; también se lomaron otras

³ GIAP "Años y meses... ". pp. 84-88

⁴ HO CHI MINH "Escritos..". pp. 119-120

⁵ HO CHI MINH. "Nuestro presidente. pp. 85.

medidas; jornada de trabajo de ocho horas, rebaja de las rentas agrarias, confiscación de tierras a los colonialistas franceses y a los traidores nacionales, distribuyéndolas junto con tierras comunales a los campesinos pobres que no la tenían. En el enfrentamiento de las dificultades financieras se estimuló los aportes voluntarios del pueblo y se emitió moneda vietnamita. También se abordó con fuerza el trabajo cultural y sanitario, priorizándose la campaña de alfabetización.⁶

48

Con el objetivo de desarrollar el derecho del pueblo a ser dueño colectivo (derecho de participación de todo el pueblo), se decidió realizar elecciones generales para elegir la Asamblea Nacional y fundar el gobierno oficial. Estas se hicieron el 6 de enero de 1946, resultando un gran éxito a pesar de la constante agresión armada y los actos de sabotaje de los diferentes enemigos. Además, permitieron que en las localidades y ciudades se eligieran los Consejos Populares en todos los niveles, con lo cual el Estado reforzó su carácter popular y asumió una forma plenamente legal. Paralelamente, bajo la dirección del Presidente Hồ Chí Minh, un comité trabajó afanosamente en la elaboración de un proyecto de Constitución que fue aprobado por la Asamblea Nacional el 9 de noviembre de 1946.

En los meses iniciales el Frente Viet Minh sustentado en la alianza obrero-campesina se desarrolló y consolidó; sin embargo, con la finalidad de integrar al proceso a otras fuerzas sociales, partidos políticos y personalidades que por diversas razones no participaban en él, se buscó constituir una agrupación de carácter más amplio, lo cual se concretó en mayo de 1946 con la fundación del Frente Unido de Viet Nam (Frente Lien Viet). Ambos frentes se combinaron estrechamente en la lucha patriótica.⁷

En forma paralela también se reforzaba la lucha contra el imperialismo, los colonialistas y sus títeres. De acuerdo a las orientaciones del partido se construían las fuerzas armadas del nuevo estado; asimismo, se promovía un gran movimiento de ayuda a la lucha de los compatriotas del sur a través de los Comités de Apoyo para reforzar la lucha popular de resistencia que asegurara la reunificación nacional e independencia de todo el país. Todas esas medidas y tareas facilitaron que las dificultades iniciales fueran superándose, aunque lentamente, en el transcurso de los meses.

Mientras los franceses agredían et sur. en el norte las fuerzas de Chang Kai-Chek y sus títeres, organizadas en el Partido Nacionalista Vietnamita (Kuomintang vietnamita) promovían acciones para obstaculizar y derrocar el poder revolucionario. La compleja situación existente exigió al partido una política que desarrollara al

⁶ GIAP "Años y meses..." pp. 74-77

⁷ El Frente Unido de Viet Nam fue fundado el 29 de mayo de 1946. agrupando a las organizaciones y patriotas que no eran miembros del Viet Minh. En 1951 en Lien Viet se fusionaría con el Viet Minh, conservando la nueva organización el nombre de Lien Viet HO CHI MINH. "Escritos Políticos" pp. 197 199.

máximo las fuerzas de la revolución, al mismo tiempo una táctica flexible que permitiera dividir y aislar al enemigo, concentrando las fuerzas en los colonialistas franceses agresores que eran los más peligrosos. Con los reaccionarios chinos y sus títeres, al mismo tiempo que se movilizaba las masas populares denunciando y combatiendo sus maniobras, se entablaron conversaciones que culminaron en acuerdos que, sin lesionar el principio el “poder en manos del pueblo”, implicó concesiones. Fue una situación, como manifestó el Presidente Ha Chi Minh, en que

"El partido no podía mostrarse vacilante. Vacilar hubiera significado comprometerlo todo. Era necesario actuar prontamente y tomar medidas apropiadas —incluso las más dolorosas— para salvar la situación" ⁸

49

Entre esas concesiones a los chinos y sus títeres estaba la "autodisolución" del PCV, que en la práctica y de acuerdo a las orientaciones de la Dirección fue un paso a la clandestinidad y buscó enfrentar de otras formas la dirección del poder y la lucha del pueblo; la integración al Gobierno con ministros y la entrega de un determinado número de cargos en la Asamblea Nacional a los títeres del Kuomintang chino y asegurar el abastecimiento de alimentos a la fuerza militar china acantonada en el país. Esas concesiones, y la convulsa situación interna en China, contribuyeron a que hasta marzo de 1946 se neutralizara a sus tropas y no obtuvieran sus propósitos contra la revolución vietnamita.⁹

Sin embargo, el 28 de febrero de 1946, las fuerzas reaccionarias chinas orientadas por los norteamericanos, firmaron con los colonialistas franceses un tratado por el cual las tropas francesas sustituían a las chinas en el norte de Viet Nam; ello exteriorizaba las maniobras imperialistas para lograr la reconquista de Viet Nam por los franceses, que no era sino parte de su estrategia general en la conformación de sus zonas de influencia en base a la nueva situación que generó la guerra mundial recién terminada.

Frente a lo anterior, el Comité. Ejecutivo del CC y su posterior reunión ampliada en marzo de 1946, orientaron que, junto con prepararse para una resistencia prolongada, había que buscar llegar a acuerdos con los franceses; además, buscar la reconciliación planteando que Francia reconociera la soberanía de los países indochinos y anulara su política de concederles sólo autonomía.¹⁰ Con ello se evitaba tener que luchar contra tres enemigos al mismo tiempo (las fuerzas reaccionarias

⁸ HO CHI MINH *"El patriotismo y el..."* pp. 77-78.

⁹ GIAP. *"Años y meses..."*, pp. 90-108; y, HO CHI MINH. *"El patriotismo..."*, pp. 77-70.

¹⁰ La Declaración francesa del 24 de marzo de 1945 planteaba sólo la autonomía de indochina y la formación de la Federación indochina integrada por cinco regiones: Tonkin, Annam, Cochinchina, Laos y Cambodia, dirigidas por una Gobernación General que representaría al gobierno de Francia y un gobierno mixto en cada una de estas regiones, que responderían al Gobernador general. En cada una de ellas se elegiría un parlamento mixto y en el cual los representantes nativos no podían ser más de la mitad del total. Este parlamento sólo podía aprobar el presupuesto de cada región y los proyectos específicos que presentaran los franceses.

chinas, los colonialistas franceses y los reaccionarios nacionales) y se sacaba el máximo provecho de las contradicciones entre franceses y chinos. Todo lo anterior buscaba ganar el tiempo necesario que posibilitara desarrollar y fortalecer las fuerzas revolucionarias ante una inminente nueva lucha de resistencia nacional.

Sobre esta base, el 6 de marzo de 1946, el gobierno de Viet Nam firmaba con Francia los "Acuerdos Preliminares" que fijaban las bases para las conversaciones oficiales a iniciar por ambos países y que apenas firmadas fueron ignoradas por los franceses.¹¹ Sin embargo, cuatro meses después y como consecuencia de la sostenida lucha del pueblo vietnamita, los franceses se vieron obligados a realizar conversaciones oficiales en Fontainebleau (Francia), las cuales fracasaron pero sirvieron para ganar tiempo y recabar para la lucha vietnamita un amplio apoyo del pueblo francés y de fuerzas progresistas de otros países. Como resultado de una prolongada visita del Presidente Hồ Chí Minh, el 14 de septiembre de 1946 se firmó con el gobierno francés el "Modos Vivendis", relativo a aspectos culturales, económicos y el cese del fuego en la región de Cochinchina, acuerdos que en nada variaron la política agresiva de los colonialistas franceses en Indochina.¹²

50

Guiados por las orientaciones del partido y el gobierno, todo este tiempo se empleó para avanzar en la construcción de fuerzas políticas y armadas en la perspectiva de una resistencia prolongada, para ello se fortaleció el ejército, se reorganizaron las zonas militares, se consolidó y desarrolló la fuerza miliciana, además de fortalecer las organizaciones de masas. Esto contribuyó a que las fuerzas revolucionarias se desarrollaran significativamente y estuvieran preparadas para tomar las armas e impulsar la resistencia nacional en el instante en que los colonialistas franceses se lanzaran en una abierta guerra de agresión.¹³

Este corto período desde septiembre de 1945 a diciembre de 1946 fue muy importante. La lucha de resistencia contra la agresión imperialista que ocupó la parte sur y pretendía derrocar el poder revolucionario en el norte, y la reconstrucción nacional para fortalecer el poder conquistado, permitieron que el PCV recogiera valiosas experiencias, enriqueciendo su estrategia y táctica, en circunstancias en que la revolución naciente no tenía fuerzas suficientes para enfrentar exitosamente todas las maniobras y agresiones de numerosos enemigos.¹⁴ Estas experiencias dicen relación en lo fundamental, a la construcción, desarrollo y organización de las fuerzas de la revolución, y al aprovechamiento de las condiciones de paz para realizar simultáneamente preparativos contra una eventual guerra de agresión.¹⁵

¹¹ GIAP. "Años y meses...", pp. 175-80.

¹² HO CHI MINH "Por la revolución..." pp. 43-47 y GIAP "Años y meses..." pp. 300-310

¹³. El 20 de noviembre de 1946 los colonialistas franceses atacaron y ocuparon Hai Phong, Lang Son, Da Nang; además demandaron el desarme y rendición de Hanoi GIAP "Años y meses inolvidables" pp. 375-379

¹⁴. ETUDES VIETNAMIENNES Nr 24 pp. 153-183

¹⁵. ETUDES VIETNAMIENNES Nr 7 pp. 51-80

Es innegable que la aplicación de la táctica de aprovechar las contradicciones del enemigo para dividirlos al máximo, fue un éxito. Para ello fue preciso evaluar correctamente la correlación de fuerzas entre revolución y el enemigo, las contradicciones de éste, como sus intentos y capacidad de maniobra. Cuando fue necesario otorgar concesiones éstas se hicieron manteniendo constantemente los principios estratégicos de la revolución y defendiendo el poder revolucionario; al plantearlas se fue claros, vigilantes y no benevolentes, asegurando la conducción del partido, apoyándose en la fuerza del pueblo, respaldándose en el empuje de la lucha del movimiento popular a través de un accionar ofensivo continuo.

La justeza de los lineamientos del PCV, su firmeza en los principios unida a la flexibilidad en lo táctico, los comprobó la realidad histórica; los compañeros Giap. y Le Duan al referirse a esos complejos momentos señalaban:

“...luchábamos por obligar al enemigo a respetar y aplicar lo que ellos habían escrito y al mismo tiempo ripostábamos las provocaciones y expansión de éste. Explicábamos y movilizábamos a las masas populares con el fin de construir y desarrollar nuestras fuerzas políticas, militares y económicas y estar con la guardia en alto frente al agresor, dispuestos a enfrentar cualquier eventualidad incluso una guerra extendida a todo el país”.¹⁶

51

“...Unas veces se aplicaba temporalmente una política conciliatoria con los changkaichekistas para tener las manos libres con vistas a hacer frente a los colonialistas franceses para expulsar a los changkaichekistas y barrer con sus lacayos nacionales reaccionarios; el propósito era ganar tiempo para consolidar nuestras fuerzas y prepararnos para la guerra de resistencia nacional contra los colonialistas franceses agresores y que nuestro partido sabía que era inevitable. Aquellas medidas, sobremana perspicaces, se han inscrito en la historia de la revolución vietnamita como un maravilloso modelo de táctica leninista de aprovechamiento de las contradicciones en las filas del enemigo, y de concesiones basadas en los principios”.¹⁷

La participación de las masas en la lucha facilitó que su conciencia política e ideológica evolucionara tanto en su aspecto de conciencia de clase como de conciencia patriótica lo cual determinó una integración amplia, activa y enérgica del pueblo en el combate contra la agresión y por la solución de los problemas del país.

2. 1946 —1954: LA LUCHA DE RESISTENCIA CONTRA LA AGRESIÓN DEL COLONIALISMO FRANCÉS.

¹⁶ GIAP. *“Años y meses...”* p. 354.

¹⁷ LE DUAN. *“La revolución...”* p. 42.

En la resistencia contra los franceses se pueden distinguir dos fases principales: la primera desde fines de 1946 hasta finales de 1950 en el curso de la cual el pueblo vietnamita y su vanguardia consolida poco a poco sus bases políticas, militares, económicas, administrativas y culturales; y la segunda, desde 1951 y 1954, fase de victorias militares importantes y decisivas, y de profundas reformas en el plano económico y social.¹⁸

2.1. La consolidación de Sa resistencia.

Con la ocupación de Hai Phong, Lang Son y el ataque a Hanoi el 20 de diciembre de 1946, los colonialistas franceses rompieron todos los acuerdos y generalizaron a todo el país la agresión que habían comenzado el 23 de septiembre de 1945 en el sur. Al tomar el Comité Central del partido, la decisión de organizar la resistencia nacional y entregar las orientaciones fundamentales de lucha se inicia una etapa decisiva en el largo proceso por la independencia y la libertad del país.

El 20 de diciembre de 1946 el Presidente Hồ Chí Minh en el "Llamamiento a la Resistencia Nacional" expresaba:

"...Porque amamos la paz hemos hecho concesiones, pero mientras más hemos hecho, más se han aprovechado los colonialistas franceses para pisotear nuestros derechos. Su clara intención es la de reconquistar a toda costa nuestro país, ¡No! ¡Es preferible sacrificado todo antes que perder nuestro país y volver a la esclavitud! ¡Compatriotas, alcémonos! Que todos los vietnamitas, hombres, mujeres, jóvenes y ancianos sin distinción de religión, de partido o de nacionalidad, se alcen para combatir a los colonialistas franceses y salvar a la Patria iniciemos la lucha con todos los medios a nuestra disposición...".¹⁹

52

El 22 de diciembre el CC del PCV planteaba que la resistencia nacional tenía como objetivo lograr la independencia y la reunificación de la Patria; todo el pueblo debía participar multifacéticamente en todos los dominios; sería una lucha de larga duración²⁰ y se realizaría fundamentalmente por el esfuerzo propio. Se levantaron algunas consignas como: "¡Cada calle un frente, cada aldea una fortaleza!".

¹⁸. ETUDES VIETNAMIENNES. Nr 7. pp. 5-24.

¹⁹ HO CHI MINH "*Escritos políticos*", p. 127.

²⁰. El Presidente Hồ Chí Minh respecto a esta cuestión planteaba: "La resistencia debe ser de larga duración porque nuestro territorio es pequeño, nuestro pueblo poco numeroso, y nuestro país pobre; debemos hacer grandes preparativos y todo nuestro pueblo debe estar listo en todos los dominios . comprender que la resistencia de larga duración está estrechamente unida a la preparación de la contraofensiva. Debido a que la resistencia es de larga duración, la preparación de la contraofensiva también lo es." HO CHI MINH. "*Escritos políticos*", pp. 184-185.

"¡Combatir y construir!", "¡Utilizar al máximo la táctica guerrillera y la de la guerra móvil!", etc. A comienzos de 1947 la línea y política del partido respecto a la lucha de resistencia fue explicitada en el libro "La resistencia vencerá" de Truong Chinh, Secretario General del PCV.²¹

En respuesta al llamamiento del Presidenta Hồ Chí Minh y a las orientaciones del partido, todo el pueblo se integró a la lucha contra el enemigo y por la salvación nacional. Esta comenzó en Hanoi y otras ciudades importantes, extendiéndose los levantamientos en todo el país. Después de resistir más del tiempo planificado, desgastar y aniquilar a parte importante del ejército enemigo (superior en efectivos y medios) las fuerzas armadas revolucionarias se retiraron de las ciudades a fin de preservar sus fuerzas e iniciar una resistencia prolongada. En algunas ciudades se dejó pequeños grupos para apoyar el accionar de las masas, los que desarrollaron actividad guerrillera en las zonas ocupadas por el enemigo. En diversos lugares, junto con la evacuación, se aplicó la política de "tierra arrasada" para evitar que las tropas enemigas se instalaran en ellas.

Los primeros meses de resistencia nacional mostraron que pese a su poderío material (hombres y medios), el enemigo no podía denotar en corto tiempo a las fuerzas armadas revolucionarias que se fortalecían, le era difícil controlar las ciudades, y el movimiento guerrillero se desarrollaba en el campo y en todo el país; además, el pueblo asumía en su vida cotidiana las exigencias de producir y combatir al mismo tiempo.

La prolongación de la guerra traía dificultades a los franceses que se proponían finalizarla rápidamente; para ello prepararon una gran ofensiva contra la zona de Viet Bac, principal base de apoyo revolucionaria del país, cuyo objetivo era aniquilar a parte considerable de la fuerza armada regular que se encontraba allí y a la Dirección Nacional del partido y el gobierno; simultáneamente maniobraban para constituir un gobierno títere. El 7 de octubre de 1947 el imperialismo agresor movilizó 20 mi efectivos en esa campaña; se respondió con la movilización de todas las fuerzas nacionales asestando golpes contundentes al enemigo; después de dos meses de duros combates se ocasionó más de siete mi bajas a los franceses, teniendo éstos que retirarse de la zona.

53

Esta victoria tuvo un importante significado, frustró los intentos y objetivos enemigos de golpear y vencer rápido, obligándole a realizar una guerra de agresión prolongada. También fue un aliciente en la lucha de todo el pueblo y dio confianza en la victoria futura. Se mantuvo y fortaleció la base de apoyo. Además, entre otros logros, el PCV obtuvo valiosas experiencias en lo militar al conducir exitosamente una contraofensiva.

Los franceses cambiaron su estrategia, y la nueva consistió en:

²¹ TRUONG CHINH. "La résistance..." pp. 6-120.

- * Consolidar territorios ya ocupados, en especial la "pacificación" de la llanura del delta del Río Rojo a través de pequeñas acciones orientadas a destruir la economía y las bases populares.
- * Cerrar la frontera con China.
- * Consolidar la administración títere y fortalecer su ejército con la ayuda de los Estados Unidos, para que asumiera las tareas de ocupación, dejando como fuerza móvil el ejército agresor de 150 mil hombres. Con esta medida aplicaban la política de "hacer combatir vietnamitas contra vietnamitas y alimentar la guerra con la guerra".
- * Para derrotar esa estrategia el CC del PCV en posteriores conferencias lijó orientaciones sobre diversos aspectos que buscaban consolidar la resistencia y se resumen en los siguientes:

En lo político;

- * Consolidar la unidad nacional mediante la ampliación del frente nacional unido basado en la alianza obrero-campesina.
- * Extender y fortalecer el poder popular
- * Convertir la retaguardia enemiga en frente de lucha.
- * Destruir la administración títere local y realizar el ajusticiamiento de sus cabecillas.
- * Impulsar el trabajo de agitación entre las filas del ejército enemigo.
- * intensificar el trabajo diplomático recabando el apoyo de los países socialistas y de las fuerzas progresistas del mundo.

En lo militar:

- * Impulsar la lucha guerrillera como lo esencial y la de movimientos como lo secundario.
- * Prestar debida atención a la construcción de las fuerzas armadas populares conformadas por las tropas regulares, las tropas regionales y las milicias guerrilleras y de autodefensa.
- * Conformar las Brigadas de Propaganda Armada.
- * Desarrollar la guerra de guerrillas por medio de compañías independientes.
- * Impedir el accionar enemigo contra las bases revolucionarias.

En lo económico financiero:

- * Mejorar la vida material y espiritual del pueblo para llevar adelante la resistencia prolongada.
- * Desarrollar la producción en zonas liberadas, en especial la agrícola
- * Crear organismos económicos del. Estado.
- * Preparar condiciones para planificar el sector estatal de la economía.
- * Movilizar los recursos, la mano de obra, las energías y todo lo necesario para el frente de lucha.

- * impulsar algunos aspectos de la política agraria *d&* partido para mejorar la vida del campesinado y aumentar la producción agrícola.
- * Sabotear la economía del enemigo.

En lo cultural y social:

- * Mejorar el sistema educacional.
- * Crear las bases de una nueva cultura nacional.
- * Movilizar a los intelectuales en torno a las tareas de la resistencia. ” Mejorar la salud del pueblo.
- * Fomentar una vida nueva y erradicar las malas costumbres.

Durante los años 1948 y 1949 el cumplimiento de estas orientaciones desarrolló considerablemente —aunque con diferencias— la lucha, en las diversas zonas y provincias del país. Se construyeron bases políticas y fuerza militar, se ampliaron y unificaron zonas y bases guerrilleras; se hicieron sublevaciones y se derrocó la administración títere en localidades; se castigó a los esbirros y a los elementos traidores; se desarrolló la guerra de guerrillas. En las ciudades, lo fundamental fue la lucha política por el mejoramiento de las condiciones de vida y por exigencias democráticas.

En todas las orientaciones y tareas planteadas se lograron éxitos, contribuyendo al fortalecimiento y crecimiento del partido y satisfaciendo las crecientes exigencias para dirigir la guerra popular en todo el país. Este proceso de desarrollo no estuvo sin embargo exento de problemas, tanto por ideas erróneas de cómo desarrollar la lucha de resistencia, como insuficiencias en el trabajo y funcionamiento partidario, en el reclutamiento y formación de los cuadros, etc., aspectos que fueron corregidos por el CC.

Otro hecho significativo fue el desarrollo del movimiento revolucionario mundial, al cual contribuía la lucha vietnamita. El triunfo de la Revolución China en octubre de 1949, creó condiciones para que en enero de 1950, China, la URSS y otros países de democracia popular reconocieran oficialmente a la República Democrática de Viet Nam y establecieran relaciones oficiales con el gobierno encabezado por el Presidente Hồ Chí Minh.

55

Tomando como base los importantes éxitos obtenidos el PCV acordó realizar la "Campaña de Frontera" a partir de agosto de 1950, con el propósito de aniquilar una parte importante de las fuerzas activas del enemigo, ampliar y consolidar la base de Viet Bac, y liberar zonas fronterizas septentrionales del país y desbloquear las comunicaciones con China. En torno a esta campaña se coordinó el accionar revolucionario en todo el país con la finalidad de hostigar al enemigo e impedir el refuerzo a la zona principal de operaciones. A mediados de octubre era un completo éxito: se puso fuera de combate a la mitad de la fuerza móvil enemiga en el norte de Indochina, se liberaron 350 mil habitantes, cinco provincias y 750 kilómetros de

frontera.²²

El resultado de la campana consolidó y extendió la base nacional de apoyo, liberó territorios y población, rompió el cerco imperialista sobre el país, constituyó un salto en calidad y cantidad en el desarrollo de las fuerzas armadas revolucionarias, en el arte de dirección de la guerra por parte del partido. Configurando una nueva fase que hizo cambiar el desarrollo de la lucha y de la guerra. Los revolucionarios tomaron la iniciativa para incrementar importantes ofensivas, eliminando con ello algunas posiciones vacilantes y pesimistas que aún se mantenían en sectores del PCV. Al imperialismo francés y a sus tropas expedicionarias la derrota les mostró la imposibilidad de ganar una guerra que ya les era insostenible económicamente. Paralelamente al avance vietnamita, los pueblos de Kampuchea y Laos conquistaban igualmente importantes logros contra los agresores.

2.2. Fase de ofensiva global. La victoria de Điện Biên Phủ.

La prolongación de la guerra de Indochina puso a los colonialistas franceses en una difícil situación que se puede sintetizar en los aspectos siguientes:

- * En lo militar, aunque sus fuerzas las aumentaban progresivamente, éstas eran insuficientes para contener el avance de la lucha y de la guerra

- * En lo político, eran presionados por el propio pueblo francés y fuerzas progresistas del mundo para poner término a una guerra de agresión injusta.

- * En lo económico, la prolongación de la guerra y la mayor exigencia de efectivos y medios demandaba recursos imposibles de disponer en momentos que había que reconstruir el país una vez finalizada la segunda guerra mundial, la solución fue someterse más a. Estados Unidos.

Todo ello concurrió para que Francia enviara a su mejor estratega, el general De Laitre de Tassigny a materializar un plan que consistía en:

⁵⁶

- * Construir en corto plazo una gran fuerza militar móvil.

- * Fortalecer el gobierno títere de Bao Dai.

- * Construir los "cordones blancos", y líneas defensivas al norte de Hanoi apoyadas en un sistema de "bunkers" a fin de aislar a la base nacional de las otras zonas liberadas y de la lucha del resto del país.

- * intensificar la "pacificación" en las zonas ocupadas.²³

De parte de los revolucionarios la necesidad de enfrentar adecuadamente nuevos e importantes problemas de orden estratégico y táctico de la lucha exigió realizar el

²²

²³. ETUDES VIETNAMIENNES Nr. 4. pp. 25-29.

Segundo Congreso Nacional del Partido Comunista Vietnamita, el cual se reunió en Tuyen Quang del 11 al 19 de febrero de 1951. El informe político lo rindió el Presidente Hồ Chí Minh;²⁴ el informe *"La Revolución en Viet Nam"*, el camarada Troung Chlnh;²⁵. En el Congreso se aprobaron las Tesis Programáticas, la línea política a seguir, los Estatutos del Partido; se eligió un nuevo CC, el Buró Político y el Secretariado.

Se definió que la tarea principal de la revolución era conducir la guerra de resistencia hasta la victoria definitiva. Por su carácter se definía a la revolución vietnamita como nacional, democrática y popular, cuyas tareas eran: expulsar a los imperialistas franceses agresores, recuperar la independencia nacional, derrocar a las fuerzas feudales. establecer la democracia popular y avanzar hacia la revolución socialista sin pasar por la etapa capitalista de desarrollo. Se acordó que cada país indochinto organizara su propio partido revolucionario de acuerdo a sus características nacionales. aprobándose como nuevo nombre el de Partido de los Trabajadores de Viet Nam (PTV). Se insistió en la importancia de consolidar aún más la unidad nacional sobre la base de la alianza obrero-campesina, dirigida por la clase obrera. También se fijaron orientaciones sobre cómo incrementar la lucha contra el enemigo, la construcción del partido, las fuerzas armadas, la edificación de la economía en condiciones de guerra, etc. Una talencia muy grande fue tomar decisiones muy limitadas en lo relativo a la reforma agraria, aunque se planteó avanzar gradualmente en ella. No se precisó la forma de ponerla en práctica en la resistencia armada, pasando a ser una exigencia popular reclamada por las masas campesinas.

Durante 1951 y 1952 en correspondencia a las orientaciones, medidas y tareas específicas entregadas, todo el esfuerzo se centró en cumplir los acuerdos del II Congreso del partido. En marzo de 1951 se celebró el congreso que fusionó los frentes Viet Minh y Lien Viet lo cual amplió y fortaleció el frente nacional unido.²⁶

A partir de febrero de 1951 se lograron importantes victorias militares en la "Campaña de Hoa Binh" (sureste de Hanoi); el accionar guerrillero se incrementó en todo el país, obligando al enemigo a dispersar sus fuerzas; se liberó tierra y población favoreciendo la construcción de zonas liberadas en la llanura del Bac Bo. En el otoño de 1952 se realizó la "Campaña de Tay Bac" en la región noroeste, en la cual se aniquiló a más de seis mil efectivos franceses, conformándose en la región bases guerrilleras y de apoyo. Esos éxitos frustraron por entero el plan del enemigo dejándolo a la defensiva; en cambio, los revolucionarios fortalecieron sus fuerzas y tomaron la iniciativa. Las fuerzas armadas revolucionarias por su calidad y cantidad podían realizar grandes campanas ofensivas y detener el accionar enemigo en las

²⁴ HO CHI MINH *"Escritos políticos"* pp. 172-199

²⁵ HO CHI MINH. LE DUAN y TRUONG CHINH. *"La revolución..."*. pp. 79-136

²⁶ HO CHI MINH *"Escritos políticos"* p. 197

zonas ocupadas por él.

57

Durante toda la Segunda Resistencia para el Cuerpo. Expedicionario Francés la guerra fue un continuo proceso de dispersión de fuerzas. Las divisiones enemigas se fragmentaron sucesivamente en regimientos, batallones, compañías y pelotones y poder distribuirlos en los miles de puntos y puestos en los diferentes frentes del teatro de operaciones indochino. El enemigo se enfrentó a una contradicción. Si dispersaba sus fuerzas le era imposible ocupar el territorio invadido, al dispersar sus fuerzas se hallaba en apuros; las unidades dispersas eran fácil presa de las tropas revolucionarias y sus fuerzas móviles se reducían más y más y la carencia de tropas se le hacía más aguda. Por otro lado, al concentrar sus fuerzas para salir de las posiciones defensivas y enfrentarse a los revolucionarios con mayor iniciativa debilitaron sus fuerzas de ocupación y manifestaron dificultades para mantener el territorio ocupado. Y si el enemigo abandonaba el territorio ocupado, su verdadero objetivo en su guerra de conquista fracasaba.²⁷

Paralelamente a las victorias políticas y militares se lograron importantes éxitos económicos: desarrollo de la producción y de la economía de resistencia popular, la creación del Banco Nacional y la emisión de una moneda nacional (el dong), incremento de la producción de armamentos, en la rebaja de la renta e intereses sobre la tierra, y aplicación de algunas medidas agrarias que limitaron la explotación de los terratenientes y mejoraron algo la vida de los campesinos. En el aspecto cultural y social se obtuvieron también importantes logros.

Como resultado del fracaso e incapacidad de los franceses para satisfacer las demandas de una guerra larga y costosa y cuya victoria era muy incierta, buscaron una salida que apoyándose fundamentalmente en la ayuda norteamericana, les diera la perspectiva de lograr algunas victorias para negociar sobre posiciones de fuerza y buscar una salida honrosa. En el marco de esas circunstancias influyó de manera importante la situación generada con la guerra de Corea, ya que los norteamericanos aprovecharon el Armisticio acordado allí para aumentar su participación creciente en indochina, tanto a nivel de las administraciones títeres como de sus ejércitos en la perspectiva de una guerra de agresión.²⁸

En mayo de 1954 se designa al general Navarre jefe de las fuerzas expedicionarias francesas en indochina, quien pone en práctica un plan militar estratégico elaborado y financiado conjuntamente con el Pentágono. El llamado **Plan Navarre**

58

"...era un plan estratégico de gran envergadura, dirigido a aniquilar en 18 meses la mayor parte de nuestras fuerzas regulares, a ocupar todo nuestro territorio, y a transformar definitivamente a Viet Nam en colonia y base militar de los imperialistas franceses y norteamericanos

²⁷ TABER. "La guerra de..", pp. 73-74 y 78.

²⁸ ETUDES VIETNAMIENNES. Nr. 7. pp. 81-102.

Preveían en su primer estadio un importante reagrupamiento de unidades móviles para atacar y agotar nuestras fuerzas regulares en el delta, posesionarse de *Điền Biên Phủ* para transformar la zona ocupada en una sólida base de operaciones.

En una segunda fase, el enemigo contaba con utilizar en su provecho la estación de las lluvias y la fatiga, que impedirían a nuestras tropas cualquier acción de importancia, para concentrar sus fuerzas en el sur y ocupar todas nuestras zonas liberadas y bases guerrilleras desde la V interzona hasta Nam Bo.

Finalmente en el curso del otoño y del invierno de 1954-1955, realizada la "pacificación" del sur con una concentración masiva de fuerzas móviles en el frente norte, se habría desencadenado una gran ofensiva contra nuestra retaguardia..., poniendo fin a la guerra victoriosamente".²⁹

La respuesta del PCV a este plan se apoyó en los éxitos de los años anteriores, los cuales habían producido importantes cambios en la correlación de fuerzas entre ambas partes. De acuerdo a ello el CC y el Buró Político definieron medidas y fijaron tareas que se resumen en:

* Realizar la reforma agraria (fue votada por la Asamblea Nacional el 1 de Diciembre de 1953,³⁰ fijando la política de expropiación, requisición y compra de tierra para terminar con la propiedad terrateniente y repartirla entre los campesinos pobres, esta medida suscitó un gran entusiasmo en el campesinado y los combatientes, quienes aprecian que "el ejército combate por la independencia nacional y para que la tierra sea de los campesinos", dando un impulso vigoroso a la resistencia integrando activamente en las decisivas batallas posteriores al sector social más importante y numeroso de la sociedad vietnamita .³¹

* Organizar la "Campaña de invierno-primavera 1953-1954" consistente en concentrar fuerzas y lanzar ataques sobre sectores estratégicos importantes en los que el enemigo estuviera en posición débil, obligándolo de esta manera a dispersarse y crear condiciones favorables para aniquilar parte por parte su fuerza móvil y de ocupación, liberando el máximo de territorio y población.

* intensificar la guerra de guerrillas de las fuerzas armadas locales y de las milicias populares en toda la retaguardia enemiga a fin de desgastar y dispersar la fuerza adversaria.

²⁹ GIAP "Cien Bien Phu". pp. 5-6.

³⁰ El texto completo de dicha ley puede leerse en LE CHAU. "El Viet Nam socialista..." pp. 395-405. Asimismo las enmiendas introducidas en la política de reforma agraria, adoptadas en mayo de 1955. se encuentran en el mismo texto pp. 405 a 411.

³¹ Sobre los fines, principios, clasificación de los campesinos, principios de reparto, beneficiarios del reparto, órganos de ejecución: como el balance en sus aspectos positivos y errores de la reforma agraria véase LE CHAU. "El Viet Nam..." pp. 113-150: además ver. ETUDES VIETNAMIENNES Nr 7 pp. 129-165.

* Defender las zonas liberadas con la fuerza local a fin de que la fuerza regular pudiera combatir y aniquilar al enemigo en el objetivo principal (región noroeste).

* Estrechar la coordinación con las fuerzas revolucionarias de Laos y Kampuchea.

Los aspectos anteriores permitían cumplir el plan de acción que se proponía el CC del PCV:

“...Concentrar nuestras fuerzas para pasar a la ofensiva en los sectores estratégicos importantes donde el enemigo se encontraba relativamente indefenso, aniquilar de este modo una parte importante de sus fuerzas de combate, obligándole a dispersar sus efectivos para detener nuestros golpes en sus puntos neurálgicos que debía conservar a cualquier precio. Nuestra directiva estratégica era: dinamismo, iniciativa, movilidad, rapidez en las decisiones ante las nuevas situaciones”.³²

A partir de diciembre de 1953, en cumplimiento de las anteriores orientaciones los revolucionarios tomaron la iniciativa liberando al noroeste. Al mismo tiempo, se liberó numerosas e importantes zonas en Laos Central y septentrional, y en el noroeste de Kampuchea, todo lo cual dispersó y debilitó al enemigo, obligándole a importantes cambios en la distribución de sus fuerzas. En enero de 1954 el enemigo tuvo que desistir realizar operaciones en numerosas zonas, retirar fuerzas del sur para reforzar el norte, al mismo tiempo que fracasaba en el intento de concentrar fuerzas móviles en el delta del Río Rojo. Toda esta situación creó condiciones propicias para el aniquilamiento de las tropas francesas y el incremento del movimiento guerrillero en su retaguardia, forzándolo a abandonar miles de puestos y fortificaciones. Se atacaron también importantes objetivos de la fuerza aérea enemiga, destruyendo en tierra a decenas de aviones.

Durante todo el transcurso de la guerra, los franceses nunca pudieron resolver la contradicción concentración-dispersión de sus fuerzas. Fue un problema insoluble que siempre operó en favor de los revolucionarios; el compañero Giap. describe la situación de esta manera.

"Operando en divisiones al principio, luego en regimientos, en batallones, compañías y finalmente en pelotones atrincherados en miles de fortificaciones y de puestos dispersados por los límites del teatro de operaciones, el enemigo enfrentó entonces esta contradicción: si no dispersaba sus tropas era imposible que ocupara el territorio invadido; pero al dispersar se encontraba en dificultades. Sus dispersas unidades se convirtieron en fácil presa para nuestras tropas, sus fuerzas móviles se reducían continuamente y la escasez de efectivos se hizo más marcada...".³³

Ante estos reveses y con el objetivo de mantener una buena posición en el

³² GIAP. *"Dien Bien Phu"*, p. 12.

³³ GIAP. *"Guerra del pueblo..."*, p. 175.

noroeste de Viet Nam y Alto Laos, los franceses, con el apoyo de los norteamericanos, aceleraron la construcción y refuerzo de la base de *Điền Biên Phủ*, ubicada en una zona estratégica del sudeste asiático, concentrando fuerzas y medios para convertirla en el sistema de fortificaciones más sólido y grande de Indochina, y que se transformó en el punto nodal del "Plan Navarre" para extender y prolongar la guerra.

60

El análisis de la situación determinó que el Buró Político del PCV se planteara derrotar y aniquilar al enemigo en *Điền Biên Phủ*; se adoptaron una serie de medidas que pronto se expresaron en férrea voluntad y acción del partido, el ejército y el pueblo, bajo la consigna de "Todo para el frente, todo para la victoria". Miles de voluntarios, en coordinación con las fuerzas regulares y disponiendo de pocos recursos y medios rudimentarios, abrieron centenares de kilómetros de caminos en montañas y selvas, trasladaron el material de guerra necesario a las cercanías de las posiciones enemigas, abastecieron las tropas, etc.

El 7 de mayo de 1954, después de 55 días con sus noches en duros y muchos combates organizados en tres fases, los revolucionarios destruyeron todo el sistema de fortificaciones de la base de *Điền Biên Phủ*, aniquilando o capturando a más de 16 mil efectivos enemigos, entre ellos toda la oficialidad de la posición.³⁴ La "Campaña de invierno-primavera", cuyo punto culminante fue la última victoria, terminó con un rotundo éxito, aniquiló a 112 mil soldados enemigos, liberó a vastas zonas de importancia estratégica asumiendo el control de las tres cuartas partes del país. Paralelamente, éxitos de parecida envergadura se obtenían en Kampuchea y Laos. La administración títere se paralizó y sus fuerzas comenzaron a desintegrarse. Los franceses estaban derrotados y ante el peligro de aniquilamiento total de su ejército, se retiraron al sur del paralelo 18.³⁵

Con esta victoria se derrotó completamente el "Plan Navarre". se liberó totalmente el norte, creándose condiciones para la posterior reunificación del país, y las condiciones para completar la revolución agraria y reconstruir el país. Se puso fin al colonialismo francés en Indochina, sirviendo de aliciente a los pueblos de los países coloniales y semicoloniales para avanzar en su lucha por la independencia y libertad.

En los mismos días del triunfo de Dien Bien Phu se iniciaba la Conferencia de Ginebra sobre Indochina.³⁶ El 20 de julio de 1954 se firmaron los acuerdos por los cuales los países participantes se comprometían a respetar la independencia, soberanía, unidad e integridad territorial de Viet Nam. Laos y Kampuchea, establecer

³⁴ GIAP. "Điền Biên Phủ", pp. 61-75

³⁵ LE VAN KHOL. "Le Vietnam..." pp. 6-75.

³⁶ Los participantes en la Conferencia fueron República Democrática de Viet Nam, Francia, Unión Soviética, Inglaterra, China, Kampuchea, Laos, Estados Unidos y el gobierno títere vietnamita de Bao Dai.

el cese del fuego en toda la región de indochina; Francia retiraría sus tropas y el paralelo 17 sería la línea de demarcación provisional. Se organizarían en julio de 1956, elecciones generales libres a través del sufragio secreto para avanzar en la reunificación nacional.³⁷

61

Señalemos, no obstante que, respecto a estos tratados, hay opiniones encontradas en lo relativo a su naturaleza, conveniencia, resultados políticos, formas de participación, etc., que han dado origen a muchas discusiones y posiciones. De acuerdo a la situación existente en Viet Nam y a nivel internacional en ese momento se puede plantear que la reunión de Ginebra fue, a nivel internacional y diplomático, un triunfo para los vietnamitas y los pueblos indochinos, al consagrar en sus textos jurídico-políticos el derecho a la soberanía e independencia nacional. Además, en la práctica significó una derrota de los objetivos del colonialismo francés y de las ambiciones inmediatas del imperialismo norteamericano. Cuestión muy diferente es el cumplimiento o no de ellos por las partes comprometidas, y la actitud y políticas que se tomó o definió con posterioridad a la nueva situación que se gestó, por parte de los dirigentes vietnamitas.

2.3. Principales experiencias y lecciones en la resistencia antifrancesa.

El período de lucha de casi nueve años contra la agresión imperialista del colonialismo francés entrega numerosas e importantes experiencias y lecciones que podemos sintetizar en los siguientes aspectos;

* Se garantizó una conducción acertada y única del partido durante todo el período de resistencia. La aplicación del marxismo-leninismo a las condiciones específicas del país y de la guerra de resistencia vietnamita contra el colonialismo francés, permitió definir una línea política correcta e independiente, la cual durante la lucha se perfeccionó superando debilidades y errores. Lo fundamental fue que la construcción, desarrollo y consolidación del PCV, se dio en la lucha, y que esa conducción acertada permitió una organización partidaria fuerte, con una férrea unidad y cohesión ideológica, ligada estrechamente a las masas, con cuadros de calidad y en cantidad para los diversos requerimientos, que preservó su dirección estratégica, garantizando con calidad y flexibilidad la dirección global de la lucha y de los combates del proceso de guerra por la liberación.

* Se movilizó los recursos humanos y materiales de toda la nación y el pueblo en una guerra popular de resistencia, tanto en el terreno combativo como en el productivo. Todo el pueblo se integró a la resistencia de larga duración. Sobre la base

³⁷. ETUDES VIETNAMIENNES. Nr. 12. pp. 67-100. El texto completo Anexo y Declaración Final de los Acuerdos de Ginebra se encuentran en D'ESTEFANO y MORE "Viet Nam". pp. 11-47.

de la alianza obrero-campesina se logró concretar una correcta política de alianzas sociales expresada en el frente nacional unido que amplió las fuerzas participantes en la revolución a otros sectores sociales y personalidades con un alto espíritu patriótico nacional; esto fue un factor básico para que todo el pueblo combatiera al enemigo en todas partes, teniendo como garantía la conducción del partido.

* Durante el período se cumplen y se combinan correctamente las tareas antiimperialista y antifeudal. Aunque lo esencial es la lucha por la independencia y la liberación nacional, ésta se combina y apoya con el impulso de la reforma agraria y la reconstrucción nacional. Al dejar la Revolución de Agosto casi intactas las bases económicas y sociales de la dominación feudal, muchas tareas centrales siguieron pendientes. Y, aunque al comienzo de la resistencia antifrancesa se dejó temporalmente de lado el planteamiento de la reforma agraria, con la finalidad de obtener apoyo en diversos grados de un sector terrateniente y de la burguesía para luchar contra el enemigo principal del período, en forma gradual se fue entregando orientaciones que avanzaban en la concreción de la consigna "tierra para los campesinos", y que se implementó de una manera radical a partir de diciembre de 1953.

62

* El partido inició la lucha de resistencia en el momento oportuno, con iniciativa, evitando la pasividad y las sorpresas. Siempre es difícil determinar el momento oportuno para iniciar una guerra; ésta no comienza por lo general cuando lo desean los dirigentes revolucionarios, sino de acuerdo a las circunstancias concretas, las cuales exigen una decisión adecuada. Antes de iniciarla, a fines de 1946. con el levantamiento de Hanoi, se aprovechó al máximo el tiempo ganado. Se hicieron los preparativos necesarios en la construcción de fuerzas políticas y armadas, aprovechando que el espíritu patriótico del pueblo estaba en un punto alto, y habían fracasado todas las conversaciones y acuerdos con los franceses y era imposible otorgar más concesiones.

* Se construyó un poder democrático popular. Esto permitió hacer realidad que el pueblo fuera "dueño colectivo", que participara en el ejercicio directo del poder, y en las tareas de construcción nacional, que propendiera a mejorar las condiciones materiales, sociales y culturales de las masas, al mismo tiempo que se les organizaba y movilizaba en el combate.

* Se definieron correctamente las formas y métodos de realización de la lucha de resistencia, de acuerdo a "as características específicas de la situación" y de la correlación de fuerzas. Se combinó desde el inicio la lucha política con la armada, la económica y ;a que se libra en el terreno diplomático, con el fin de golpear al enemigo en todos los terrenos. Siempre se partió del impulso y desarrollo de la lucha política, que gesta las milicias de autodefensa, para pasar a conformar la fuerza guerrillera, y conducir paso a paso la guerra de guerrillas, en el camino a la guerra popular que realiza el ejército con sus tropas móviles, las tropas regionales y las fuerzas milicianas, con otras formas de lucha, tanto en la montaña, la llanura y la

ciudad. El principio fue no absolutizar ninguna forma o método, todos o algunos son necesarios en determinadas circunstancias, tienen sus virtudes y desventajas y siempre su correcta relación crea una mayor y poderosa fuerza global. Desde 1950 en adelante la guerra regular fue lo principal para derrotar al enemigo, pero la lucha política, la guerrillera y otras siguieron desempeñando un importante papel para crear las condiciones que decidieron la victoria. En todo el desarrollo de la guerra de resistencia se aplicó el pensamiento de ofensiva, lo defensivo se utilizó sólo en cuestiones tácticas.

* Se definieron correctamente las directrices operativas para realizar la guerra en el período. La guerra se decide en los grandes combates de las fuerzas regulares, combinados con la actividad guerrillera y miliciana, que en su accionar crea nuevas y ricas formas operativas. La combinación en el combate de los tres tipos de fuerzas armadas permitió derrotar mejor al enemigo. Durante la guerra y los combates se logró:

63

= Combinar el accionar del teatro de operaciones principal con los secundarios; asimismo, la coordinación estrecha con la lucha de los otros pueblos indochinos.

= Concentrar fuerzas y esfuerzos en los puntos más importantes y en los momentos más críticos, en especial en las campañas que favorecían el cambio de la correlación de fuerzas, transformándose en un escalón más alto para alcanzar la victoria.

= Desarrollar permanentemente la lucha y el combate en todo el país y en las tres zonas estratégicas (montaña, llano y ciudad), apoyándose en la fuerza del pueblo y aplicando en cada una de ellas las formas de lucha y los métodos operativos adecuados.

= Volcar esfuerzos para resolver correctamente el problema de la retaguardia y de la base de apoyo para la lucha de resistencia, distinguiendo los diversos tipos de bases y sus características, partiendo del principio que la retaguardia más fuerte, activa, segura y estable son las masas y el pueblo.

CAPITULO IV

PERIODO 1955-1975: LA RESISTENCIA CONTRA LA AGRESION NORTEAMERICANA.

Con la batalla de *Điễn Biên Phủ* se derrotó a los franceses en el norte, pero no en el resto del país, y aunque fue una victoria decisiva para culminar la primera resistencia, la falencia de algunas condiciones favorables en las fuerzas revolucionarlas no permitieron liberar todo el país en ese momento; pe este modo comienza un nuevo período de la revolución vietnamita caracterizado por el hecho que el país estaba provisionalmente dividido en dos partes: el norte liberado y el sur ocupado por los imperialistas y sus títeres. El PCV debió dirigir simultánea y diferenciadamente las tareas estratégicas y tácticas adecuadas a cada una de ellas: en el norte, el inicio de la Revolución Socialista y convertido en sólida retaguardia para la lucha de todo el país: y. en el sur, la lucha por la revolución nacional democrática popular, que exigía su liberación del dominio neocolonialista y sus títeres.¹

Ambas tareas estaban estrechamente relacionadas; la revolución socialista en el norte, además de construir una nueva sociedad y defenderse, debía apoyar la lucha liberadora del sur; a su vez, la lucha da los sureños, además de liberar esta parte del país, a través de su combate defendía al norte. Transformándose en objetivo común de todo el pueblo vietnamita la reunificación pacífica de la Patria y conformar un país pacífico, democrático y poderoso.

1. 1954-1960: INSTALACIÓN DEL RÉGIMEN TÍTERE Y PRESERVACIÓN DE LAS FUERZAS REVOLUCIONARIAS.

Con posterioridad a la Conferencia de Ginebra las orientaciones de la dirección del PCV estuvieron centradas en dirigir al pueblo en la lucha por el cumplimiento de los Acuerdos, manteniendo la voluntad combativa, denunciando las diversas maniobras imperialistas que impedían concretarlos; asimismo, se impulsó fundamentalmente la lucha política para consolidar la paz y materializar la reunificación, reafirmando el profundo sentimiento de unidad de todo el pueblo vietnamita.

¹ HO CHI MINH. *“Nuestro presidente”*, pp. 106-107

Los imperialistas franceses, obligados por la derrota a retirarse del norte, buscaron formas de aumentar las dificultades que enfrentaba el pueblo vietnamita, se llevaron lo que pudieron o destruyeron lo que tuvieron que dejar obligadamente, demoraron la reagrupación y evacuación de sus tropas, violaron el cese del fuego, engañaron u obligaron a norteños a marchar hacia el sur y otras acciones bandidezcas.²

65

Sin embargo, mediante una acertada conducción del PCV, apoyado en condiciones favorables existentes, enfrentó ingentes problemas que tenían su raíz en el gran atraso del país y las consecuencias de quince años de guerra. Junto a la lucha por la reunificación del país, se comenzó en el norte la reconstrucción de la economía nacional, la culminación del proceso de reforma agraria, la construcción del Ejército Popular y otras medidas que completaron la revolución democrático popular sentando las bases para la construcción socialista.

El 11 de junio de 1954 se realizó la VI Conferencia del CC del PCV, ésta para responder a la situación planteada acordó tres tareas y 10 trabajos:

1. Ganar y consolidar la paz, terminar de realizar la unidad nacional, la independencia y la democracia en todo el pueblo.
2. Desarrollar las fuerzas armadas del pueblo, edificar un ejército popular poderoso, que responda a las exigencias de la nueva situación.
3. Continuar cumpliendo la consigna: la tierra a los que la trabajan. Dedicarse a aumentar la producción, preparar las condiciones para la construcción nacional.

Estas tres tareas determinan 10 trabajos:

1. Realizar la unidad de objetivos en todo el partido y en todo el pueblo en la actual situación y las nuevas tareas.
2. Reforzar la dirección de la lucha diplomática.
3. Hacer todo lo que nos sea posible para acrecentar las fuerzas del ejército popular.
4. Tomar a su cargo las regiones recién liberadas, en particular tomar a su cargo y administrar las ciudades.
5. Cambiar las orientaciones de trabajo en la zona provisoriamente ocupada por el enemigo.
6. Continuar la consolidación de la anterior zona libre.
7. Impulsar vigorosamente la movilización de las masas para la realización de la reforma agraria,
8. Reforzar el trabajo económico y financiero y preparar las condiciones para la construcción nacional.
9. Ayudar el movimiento de liberación nacional de los pueblos camboyano y

² BURCHETT. "Por qué triunfa..." p. 19.

laosiano.

10. Proseguir el trabajo de rectificación del partido, reorganizarlo en las regiones recién liberadas.³

66

Todos esos esfuerzos se enfrentaron con los intereses y maniobras imperialistas, en especial de norteamericanos, quiénes desde años atrás participaban con los colonialistas franceses en su intento de prolongar la guerra y reconquistar al país. Una vez fracasado este propósito los imperialistas yanquis impulsaron toda clase de maniobras para impedir los Acuerdos de Ginebra y no dar paso a la reunificación del país. Y, aunque en la guerra de indochina como en la totalidad de las guerras imperialistas hay razones y objetivos económicos y militares, EE UU, justificó su participación en razones ideológicas. Nixon es preciso en esto al plantear "Nuestro interés principal en Viet Nam residía en impedir la caída de indochina en manos comunistas. Deseábamos evitar la pérdida de Viet Nam porque creíamos que así se salvaría el resto de Sureste asiático. Así se elaboró la "teoría de las fichas de dominó", durante la administración Truman en 1952, cuando en un memorándum del Consejo de Seguridad Nacional se declaraba que en el Sureste asiático "la pérdida de un solo país es probable que provocará un sometimiento relativamente rápido o un alineamiento con el comunismo por parte de los otros países del grupo". Las fichas de dominó continuarían cayendo porque "el alineamiento con el comunismo del resto del Sureste asiático y de la india y, a largo plazo, del Próximo Oriente... tendrá lugar con toda probabilidad de un modo progresivo. Y esta ampliación del alineamiento pondría en peligro la estabilidad y la seguridad de. Europa".⁴

Ahora, cuando. Estados Unidos, para intervenir en Viet Nam, argumentó razones de seguridad, esto no significaba evidentemente que estuviera en peligro su sobrevivencia; sino que estaban seguros que el triunfo del FNL sería desventajoso para los intereses norteamericanos. El concepto de seguridad para. EE.UU. "lo abarca todo, hegemonía económica y política, tanto como consideraciones militares...". Esto se deriva del poder excesivo y os la contraparte propagandística del supuesto "derecho natural" del líder imperial a intervenir en cualquier parte con tal de mantener sus intereses y mantener en línea a sus subordinados.⁵

Aunque con anterioridad venían apoyando económica y militarmente a los franceses,⁶ desde julio de 1954 los comenzaron a reemplazar y a crear condiciones para reinstalar la dominación de terratenientes y burgueses afectados por la revolución y las bases para un nuevo régimen que sirviera de sustento a su política de

³ HO CHI MINH. "Obras escogidas", pp. 137-138.

⁴ NIXON. "No más Vietnams". p. 31; y, SERGUEEV. "La CIA sin...", pp. 143-144.

⁵ BLACK. "United States...", y CHOMSKY-HERMAN. "Washington y el...". pp. 26-27.

⁶ El 28 de abril de 1956 las tropas expedicionarias francesas evacuaron definitivamente Viet Nam. El Gobierno de Francia para trasladar a su ejército derrotado —como para recomponerlo y fortalecerlo a fin de hacer la guerra de Argelia—, recibió importante ayuda económica, militar y asesoría de. Estados Unidos.

agresión neocolonialista. La característica central de esta política: "consiste en que no se realiza mediante el sistema de gobierno directo de los imperialistas, sino por medio de un poder autóctono títere que representa los intereses de la clase de los terratenientes feudales y de la burguesía compradora, encubierta bajo un falso ropaje de nacionalismo y democracia".⁷

De esta forma, en lo político, no establecieron un aparato de dominación directa como el francés colonialista, sino un poder títere, asesorado y apoyado económica y militarmente; en lo militar, participaron directamente en la organización, adiestramiento, equipamiento y mando del nuevo ejército títere en la perspectiva de transformar el país en una base militar de Estados Unidos; en lo económico, fueron convirtiendo el sur en un mercado consumidor de mercancías yanquis y de sus aliados; en lo cultural rompieron las raíces culturales del pueblo vietnamita e impusieron valores ajenos.

67

Sobre esas bases, Ngo Dinh Diem, figura de los terratenientes, fiel títere de franceses y japoneses en los años anteriores, fue elegido por Washington para crear un gobierno "nacionalista" y formar una "república independiente", intentar confundir a las masas, pues en el fondo era un régimen dictatorial al servicio de los sectores nacionales más reaccionarios del país y del imperialismo.⁸

Paradójicamente, los Imperialistas norteamericanos pasaron a desempeñar un papel más activo y directo a nivel de toda la región lo cual se evidenció con la formación en septiembre de 1954 del Bloque Militar del Sudeste Asiático (SEATO).⁹ Detrás de esto se encuentra la consideración de que sudeste asiático ocupa una importante posición estratégica cuya pérdida no sólo afecta al dominio imperialista en la zona, sino en importante medida la correlación de fuerzas mundiales.¹⁰

Todo lo obrado bajo la orientación, apoyo y participación de los norteamericanos violaba abiertamente los Acuerdos de Ginebra y buscaba cumplir los propósitos imperialistas, que en lo fundamental eran:

⁷ LE DUAN. *"La Revolución ..."*. p. 25; y. ETUDES VIETNAMIENNES. Nr. 26. pp. 7-193.

⁸ Diem, católico, instaló a sus adeptos en todos los puestos de importancia, hasta los niveles de distrito, basando el poder en una fracción de clase, los terratenientes expropiados que habían huido de Viet Nam del Norte, sus secuaces, propietarios del centro y lo que quedaba del antiguo mandarinato. Ello dio origen desde el comienzo a fuertes contradicciones con los sectores terratenientes de la región de Cochinchina que incluso fueron afectados por medidas que tomó el régimen.

⁹ Al inicio la SEATO la integraron: Estados Unidos, Inglaterra, Francia, Australia, Pakistán, Tailandia y Filipinas.

¹⁰ Dada la importancia de la península indochina, encrucijada de importantes nudos de comunicaciones (tanto terrestres como marítimos del norte al sur, del este al oeste; límite sur con China, punto de engarce con el Océano Índico y el Pacífico), la agresión a Viet Nam era —además de la lucha contra la "expansión del comunismo"—, parte integrante de los esfuerzos imperialistas yanquis para construir un solo sistema militar estratégico de bases en las zonas de los océanos Pacífico e Índico y asegurar el control militar y político de Washington en esos lugares, asignándole a la península indochina el papel de eje geográfico y militar. TOHAN ANH. *"De Ginebra a..."*. pp. 38-58.

* Terminar totalmente con la presencia francesa y asumir un control creciente en Viet Nam del Sur (VS).

* Crear un estado "independiente" en VS. que no era sino una dictadura títere enteramente fiel a los intereses y objetivos de. Estados Unidos.

* Reestructurar y fortalecer un ejército títere, como a sus fuerzas policiales y civiles para controlar la población en comunas y aldeas.

* Liquidar al movimiento patriótico y revolucionario en VS

* Aspirar, sobre la base de lo anterior, a reconquistar más adelante Viet Nam del Norte,

En septiembre de 1954 el PCV a través del Buró Político del CC insistía que ante la nueva situación, las tareas eran: luchar por la paz, la reunificación, la independencia y la democracia. Que no se debía impulsar la lucha armada, sino incrementar la lucha política, las movilizaciones, combinar el trabajo legal e ilegal para cumplir los Acuerdos, combatir la represión, defender las conquistas del pueblo obtenidas durante la resistencia contra los franceses.

68

En las áreas urbanas se crearon organizaciones legales, (sindicatos, federaciones, asociaciones de confraternidad, movimientos por la paz, asociaciones de educación a la población, etc.), como actividades legales pero dirigidas clandestinamente por el partido.

En el campo donde el movimiento era más fuerte, se crearon también organizaciones legales con diferentes fachadas, la lucha "contra los bandoleros" tenían por finalidad proteger a los cuadros y preservar el partido contra Operaciones, cáteos y registros. Para impulsar este trabajo se dejó cuadros clandestinos en el sur. Simultáneamente se retiró al norte la fuerza armada revolucionaria, cumpliendo una cláusula de los Acuerdos de Ginebra.

Paralelo a ello, Diem comenzaba a aplicar una política ultrarreaccionaria; todos los partidos políticos, incluso reaccionarios, fueron ilegalizados, y sólo se permitió la existencia de las organizaciones políticas personales de Diem y su hermano Nhu; las minorías nacionales fueron tratadas como salvajes; de las 500 mil hectáreas de tierras repartidas durante la primera resistencia se confiscó el 85%, las cuales no se reintegraron a los terratenientes que eran sus anteriores dueños, sino a nuevos propietarios agrícolas cercanos a él y su familia, como recompensa por "servicios" políticos, militares y policíacos; ninguna clase, grupo político, religioso o racial escapó a la persecución de este títere sanguinario.

Para la concreción de los propósitos reaccionarios de asegurar la dominación del régimen títere y de los norteamericanos y el aniquilamiento de los revolucionarios y elementos patrióticos, era condición esencial para cumplirlos intensificar una política represiva sanguinaria mediante, métodos fascistas: persiguiendo cuadros, combatientes, patriotas y familiares de éstos que participaron en la lucha de

resistencia contra los franceses; en un comienzo, la represión se intensificó en grado proporcional a la agitación en favor de la Conferencia Consultiva y las elecciones de mediados de 1956; con posterioridad se agudizó, y al mismo tiempo se creaba un ambiente de terror para intimidar a las masas y discriminaban a los sospechosos; para controlar al pueblo se crearon los "grupos interfamilias", se realizaron detenciones masivas, se generalizó la tortura, se ofreció granjerías a los débiles para que traicionaran, etc.¹¹

69

Respondiendo a los lineamientos de la "guerra especial" Diem dicta el 6 de enero de 1956 su Ordenanza Nr. 6, dando comienzo al establecimiento de verdaderos campos de concentración para los hombres y mujeres vietnamitas que atentasen contra la defensa nacional y la seguridad pública, al conformar en el campo (especialmente en la meseta central) lo denominado "colonias agrícolas", "zonas de prosperidad" y más tarde "aldeas estratégicas",¹² que aunque orientadas a tareas productivas, estaban realmente destinadas a aislar a la población de las guerrillas sudvietnamitas, tras el propósito de la "pacificación". Sólo en 1962, Estados Unidos invirtió en la construcción de estas masivas prisiones de población cerca de cincuenta millones de dólares. Tales campos de concentración, los describe Giap. así:

"Alrededor una cerca de bambú o de palos puntiagudos de 2 a 2,5 metros de altura y después cercos de alambres de púas. Entre estas dos cercas un campo de dardos minados. Tras estas cercas una zanja de tres metros de ancho y 1,5 metros de profundidad, armada de estacas, dardos en las orillas y en fondo, finalmente una muralla de tierra de 1.5 metros de altura con fortines de mampostería".¹³

En estas aldeas estratégicas" o "de nueva vida" se agrupó a las personas indefinidamente dentro de las alambradas (salvo que se liberaran) con expresa prohibición de formar grupos de más de tres personas y vigilados férreamente día y noche por personal policial y agentes, bajo constante amenaza de muerte y donde la administración de cada aldea controlaba y suministraba diariamente las reservas alimenticias de acuerdo a la cantidad de miembros de cada familia.

Se quitó la tierra a los campesinos para entregarla a los titeres. Se intensificaron operaciones de "limpieza" de pequeña envergadura para "cazar comunistas" en especial en las áreas rurales. En la ciudad fue táctica permanente la realización de

¹¹ BURCHETT *"La guerra de..."*, pp. 123-130

¹² Era parte del plan elaborado por Diem y los "atesores" norteamericanos. Tenían por objetivos desterrar de las llanuras a los "sospechosos" o "agitadores" potenciales. Crear antagonismos entre los vietnamitas y los tribenos; las "colonias agrícolas" se creaban mediante el arrasamiento de las aldeas y la expulsión de los grupos étnicos de sus aldeas y campos de caza. Pretendían proporcionar mano de obra barata para transformar las fértiles tierras de Tay Nguyễn en plantaciones de café y caucho. Formar en la altiplanicie occidental un cinturón humano protector en aquel centro estratégico ante el primer "ataque del Norte".

¹³ Documentos del Segundo Simposio... Libro 7. p. 84.

registros y cacheos, en especial los cercos con el objetivo de poder lograr una "zona pacificada" y posteriormente "purificada". Alrededor de las bases revolucionarias que aún quedaban se establecieron "zonas blancas" al obligar a la población a abandonar esas áreas al destruir o quemar todo lo que existía, conformando los "cordones sanitarios".

Como respuesta a esta situación y cuando era evidente que no habría cumplimiento de los Acuerdos de Ginebra,¹⁴ el PCV en agosto de 1956 definió que el camino de la liberación del sur no era la violencia y que la tarea inmediata y central era preservar las fuerzas revolucionarias, orientación que se entregaba en momentos en que el partido y las organizaciones políticas y sociales del pueblo sufrían duros golpes; esa era la causa por la que el partido, las organizaciones de masas y cuadros pasaban a la clandestinidad. Debían impulsarse formas de lucha legales y semilegales; realizar la movilización y la lucha política.¹⁵

70

En el impulso de esta línea el pueblo sureño mostró una férrea voluntad revolucionaria, a pesar del terror y la represión desarrolló una amplia y activa lucha por el cumplimiento de los Acuerdos de Ginebra y la exigencia de elecciones generales para la unificación, por el mejoramiento de las condiciones de vida, por la libertad y la democracia, la protesta contra las represalias enemigas, contra el saqueo de tierras, el desalojo de viviendas y las operaciones de limpieza. En algunos lugares (muy puntuales y por la situación concreta allí existente) se organizó la autodefensa y se ajustició a cabecillas.¹⁶

Más, pese a la intensa política represiva de Diem (persecución, encarcelamiento, tortura y muerte de los miembros del Viet Minh o sospechosos de serlo, los arrestos en masa en las localidades abandonadas por el Ejército Popular para reagruparse al norte del paralelo 17, la incentivación a delatar comunistas, etc.)¹⁷ la línea definida por la dirigencia vietnamita fue impulsar la acción política no violenta, y esta se mantuvo como tal, hasta que en 1959 la creciente marea de terror comenzó a enfrentarse a un aumento progresivo de la violencia revolucionaria a nivel de aldeas y distritos. La política de no violencia agotó todas sus formas y recursos y demostró no ser una vía de solución adecuada para resolver el problema vietnamita. Muchos elementos revolucionarios representativos de diversos sectores sociales urbanos tuvieron que abandonar las ciudades, lo cual unido a la efervescencia en el campo creó condiciones para conformar fuerzas de autodefensa y guerrilleras para enfrentar

¹⁴ Sobre violación de los Acuerdos ver D'ESTEFANO-MORE. "Viet Nam". pp. 298-344

¹⁵ El objetivo de preservar las fuerzas revolucionarias no se pudo cumplir, pues la intensa represión a través de las miles de operaciones de terror originó más de 70 mil muertos; se establecieron cárceles cada dos comunas para albergar a alrededor de 470 mil presos políticos, el partido redujo su militancia en cerca del 80% entre muertos y encarcelados.

¹⁶ ETUDES VIETNAMIENSES. Nr t8-19. pp. 19-142.

¹⁷ "Documentos del Segundo Simposio...". Nr. 8. pp. 54-58 y 03-85.

la violencia contrarrevolucionaria.

La experiencia política práctica realizada desde fines de 1956 hasta 1959 por el movimiento patriótico y revolucionario, a la vez que incorporó a sectores masivos del pueblo a la lucha política en contra de las medidas del régimen de Diem y contra la participación creciente de los norteamericanos, fue mostrando las evidentes limitaciones para avanzar en los objetivos generales que se proponían.¹⁸

Esto incidió para que en el XV Pleno del CC de enero de 1959, se planteara que la tarea fundamental de la revolución en el sur era: liberarlo de la dominación imperialista y feudalista; lograr la independencia nacional; completar la revolución nacional democrática popular. GIAP este aspecto lo planteaba de la siguiente manera: en la hora actual en el Viet Nam del Sur se manifiestan dos contradicciones fundamentales. Primera, la contradicción entre el pueblo survietnamita y el imperialismo, en primer lugar el imperialismo norteamericano. Segunda, la contradicción entre el pueblo survietnamita, conformado fundamentalmente por los campesinos, y la clase propietaria feudal. Estas dos contradicciones fundamentales determinan el carácter democrático popular de la revolución en Viet Nam del Sur y ello plantea dos tareas estratégicas: derrotar al imperialismo para lograr la independencia nacional y al mismo tiempo derrotar la clase propietaria feudal y establecer la democracia popular.¹⁹

71

Como tareas inmediatas se planteaba: derrocar a la camarilla de Diem, títere del imperialismo yanqui, constituir un gobierno de coalición nacional, el derecho a la libertad y la democracia, mejorar la vida del pueblo y reunificar a la Patria. Remarcándose asimismo que el camino fundamental era la violencia revolucionaria, la cual había que impulsarla en correspondencia a la situación concreta, pero siempre sustentada en las fuerzas de las masas, en su accionar político apoyado por el accionar armado. Se define la lucha como difícil y de larga duración y en el curso de la cual según las circunstancias, la lucha armada de las masas podría convertirse en lucha insurreccional del pueblo.²⁰

Señalemos que una vez definido el comienzo de la resistencia armada en 1959. los miembros del partido sobrevivientes y otros participantes de la lucha de resistencia contra los franceses formaron la Asociación de Antiguos Combatientes de la Resistencia que se transformó después en el Partido Revolucionario del Pueblo (equivalente en el sur del partido marxista Lao Dong o Partido de los Trabajadores del Viet Nam del Norte), el cual junto al Partido Democrático (fundado en 1945) y el Partido Radical Socialista (fundado en 1960) fueron los tres partidos políticos que

¹⁸. ETUDES VIETNAMIENNES Nr. 18-19. pp. 59-142.

¹⁹ GIAP. *"Le peuple du Sud."* pp. 24-25.

²⁰. En este Pleno se definió el paso de la lucha política a la lucha armada y su correspondiente combinación entre ambas.

constituyeron la columna vertebral dentro del FNL

2. LOS LEVANTAMIENTOS SIMULTÁNEOS Y LA FUNDACIÓN DEL FRENTE DE LIBERACIÓN NACIONAL DE VIET NAM DEL SUR.

Las definiciones anteriores contribuyeron para que a mediados de 1959 y comienzos de 1960 se expresara como una forma de lucha la realización de levantamientos simultáneos. En agosto de 1959 una insurrección en Tra Bong destruyó el poder títere en 16 comunas, obligó al enemigo a abandonar sus puestos de control, eliminó a criminales títeres y conformó el poder local revolucionario en las aldeas; con posterioridad se extendió a distritos cercanos. A fines de 1959, en Nam Bo y en otros lugares se produjeron levantamientos para castigar a los criminales y destruir el aparato de la administración títere en aldeas y comunas.

Esas experiencias asimiladas como correctas y necesarias contribuyeron a que el PCV en la provincia de Ben Tre organizara levantamientos simultáneos a base de las siguientes orientaciones; donde seamos fuertes, golpear al máximo; donde seamos débiles hacer lo posible; desplegar el pensamiento ofensivo en todas partes, dar golpes masivos y continuos al enemigo; no detenerse o conformarse con resultados parciales; desarrollar la plena capacidad política y militar de las masas; y, asegurar la victoria desde el primer momento.²¹

72

Los levantamientos comenzaron el 17 de enero de 1960, con armas rudimentarias que estaban a su alcance el pueblo castigó a los criminales, destruyó puestos militares y de control, requisó armas al enemigo y destruyó el poder y sistema de opresión en aldeas y comunas. Estos levantamientos que después se extendieron a otras provincias de Nam Bo y Trug Bo, permitieron recuperar tierras que fueron repartidas a campesinos pobres, gestar una amplia organización política en contra de la acción represiva del enemigo; apoyados en las fuerzas de autodefensa se organizaron pequeños destacamentos armados a nivel de comuna, distrito y provincia. Junto al movimiento insurreccional de masas pequeños grupos de combate realizaron operaciones de menor envergadura en las cuales se aniquiló fuerza enemiga y se requisaron armas. Lo básico fue la lucha política violenta de las masas, sólo puntualmente y en la medida adecuada se combinó con el uso de la fuerza armada naciente.²²

Los levantamientos simultáneos o insurrecciones parciales en ese momento no

²¹ NGUYEN DINH THI. "Recuerdos...". p. 38 y. ETUDES VIETNAMIENNES. Nr. 18-19. pp. 143-166.

²². ETUDES VIETNAMIENNES Nr. 16-19. pp. 143-166; y, NGUYEN DINH THI. —Recuerdos...- pp. 35-44 y 49-65.

tenían por objetivo establecer el poder local revolucionario en forma permanente. □ objetivo principal era destruir la administración local enemiga en los lugares insurreccionados temporalmente, aflojando el poder central que mantenía su dominación. Esta táctica permitió movilizar al pueblo en la denuncia contra los atropellos, hacer justicia contra los elementos más criminales, a la vez que facilitó el proceso de organización de las fuerzas revolucionarias y creó mejores condiciones para continuar el desarrollo de la lucha popular. Además, a pesar de la represión enemiga, siempre se logró mantener el espacio de lucha o posición legal para que las organizaciones de masas continuaran su accionar, desenmascarando al enemigo y desarrollando la lucha hasta el nivel que evitara pérdidas innecesarias.

Con esta línea se impidió *a/* máximo las provocaciones, se controló y limitó la intervención directa yanqui demorando su entrada masiva, sirvió para ganar tiempo y fortalecerse. El enemigo, por su parte, hizo una evaluación errónea en lo que respecta a los levantamientos, no los vio como parte de una política global, sino como el accionar de elementos revolucionarios dispersos.

Las insurrecciones parciales se coronaron con el éxito porque se impulsaron en el preciso momento en que el enemigo había fracasado en su plan político, su poder en la base era débil y había perdido la iniciativa. Los "levantamientos simultáneos que estallaron en aquel entonces marcaron un importante salto con lo cual la revolución en el sur pasó a la ofensiva".²³ Tienen un significado estratégico, vuelcan la estrategia enemiga pues su política de concentración de fuerzas tuvo que dar paso a la dispersión de ellas a fin de controlar la situación; además, en lo político, se gestaron fuertes contradicciones al interior de las fuerzas enemigas, debilitando con ello el modelo neocolonialista sustentado por el régimen, el ejército títere y el sustancial apoyo yanqui. Se pone en evidencia que el "modelo" no podrían realizarlo sin guerra y ello obligaba a los. Estados Unidos a tener que intervenir en un nivel más alto

73

Las victorias obtenidas en el impulso de la táctica de levantamientos simultáneos gestaron un importante auge de masas; el movimiento revolucionario pasó a una posición de ofensiva en forma amplia y sostenida, extendiendo las fuerzas de apoyo a la lucha. Su éxito produjo un viraje estratégico que cambió la coyuntura, propiciando condiciones para emprender la guerra popular en todos los terrenos contra la intervención norteamericana y sus títeres que políticamente estaban debilitados, en especial su poder de base en las áreas rurales.

Era el inicio en el camino hacia la guerra popular revolucionaria en el sur contra sus enemigos, ya que "durante el transcurso de la guerra, no sólo hay acciones de las fuerzas armadas, sino que se manifiesta también el movimiento de lucha política de las masas que se desarrolla bajo formas variadas, de las cuales la más elevada son los continuos levantamientos a fin da conquistar sus derechos en distintos grados y de

²³ LE DUAN "*La revolución vietnamita*". p. 68

acuerdo con las condiciones concretas de cada lugar en las tres áreas estratégicas. Estos levantamientos se desarrollan en extensas plataformas y suelen repetirse una y otra vez con vistas a derrocar paso a paso el poder títere en la base y abolir cualquier forma de opresión. Son flechas de ataque muy importantes que se combinan con acciones militares que golpean al enemigo y crean condiciones a fin de que las fuerzas armadas desarrollen su accionar”.²⁴

Los avances logrados exigieron una más alta organización de los revolucionarios y patriotas. En medio del auge del movimiento, el 20 de diciembre de 1960, en Tan Lap. (Nam Bo), representantes de diferentes clases sociales, partidos políticos, nacionalidades, religiones, organizaciones de masas y otros sectores participaron en el Congreso de fundación del Frente Nacional de Liberación de Viet Nam del Sur (FNL), aprobando un Programa de Acción de diez puntos, el que, en general, planteaba; derrocar al régimen neocolonial servidor del imperialismo yanqui y que se expresaba en la dictadura de Díem para construir un Viet Nam del Sur independiente democrático, pacífico y neutral, para avanzar hacia la unificación del país.²⁵

La constitución del FNL fue un acontecimiento capital, tanto porque permitió dar al movimiento de lucha general, político y militar, una base organizada que orientó centralizadamente el accionar de resistencia en el sur del país. Su formación fue el resultado de muchos hechos acontecidos en los seis años anteriores de lucha. Además de los factores políticos y sociales que contribuyeron, debemos considerar como antecedentes organizativos, 8a formación el 1 de agosto de 1954 del Comité de Defensa de la Paz y los Acuerdos de Ginebra (Comité Pro Paz Saigón-Cholon), que se proponía una labor de vigilancia para cumplir los acuerdos y comunicar cualquier violación a la Comisión internacional de Control; su labor permitió formar Comités similares en provincias, pero muy pronto fue disuelto por la policía y arrestados sus dirigentes. Otro paso importante en la formación del FNL fue la organización a comienzos de 1960 de la Asociación de Antiguos miembros de la Resistencia, constituida por los sobrevivientes del exterminio diemista.²⁶

74

De lo expuesto en páginas anteriores podemos desprender que la definición por parte del PCV de los dos lineamientos estratégicos fundamentales fueron correctos, constatándose un apoyo recíproco entre los avances de la (revolución socialista en el norte y la lucha por la total independencia nacional. Sin embargo, la conducción general del partido al comenzar el período, por la complejidad de la situación, no entregó orientaciones que previeran las distintas posibilidades del desarrollo de la situación, especialmente en lo relacionado si la guerra terminaba o empezaba de nuevo y con qué nuevas características; además, no se preparó a las fuerzas para la peor circunstancia, se dio demasiado énfasis a la posibilidad de reunificación pacífica

²⁴ LE DUAN. “*La revolución vietnamita*”, p. 81.

²⁵ ETUDES VIETNAMIENNES. Nr. 17. p. 31-57; y ETUDES VIETNAMIENNES. Nr. 23. p. 239.

²⁶ ETUDES VIETNAMIENNES. Nr. 18-13.

y a las formas de lucha legal y semilegal, afectando con esto la respuesta inicial de las fuerzas revolucionarias a la campaña títere de "denuncia y liquidación de revolucionarios" y originando en consecuencia, importantes reveses al partido, a las fuerzas patrióticas, a las masas y a la revolución. Todas estas insuficiencias se corrigieron en el XV Pleno del CC, que enjuició críticamente la experiencia pasada, valoró la nueva coyuntura y definió objetivos, métodos y tareas adecuadas para avanzar en el movimiento revolucionario de lucha.

3. 1961-1965: LA VICTORIA SOBRE LA ESTRATEGIA DE "GUERRA ESPECIAL" DEL IMPERIALISMO NORTEAMERICANO.

A comienzos de septiembre de 1960 se reúne el Tercer Congreso Nacional del Partido Comunista de Viet Nam, se le define como el Congreso de la construcción socialista en el norte y de la lucha por la reunificación pacífica del país". Enfatizó que las tareas revolucionarias en las dos partes del país derivaban de dos estrategias diferentes, pero en la medida que tenían un objetivo común lograr la reunificación de la Patria estaban estrechamente relacionadas y, por ende, se influían e impulsaban de forma recíproca. Por lo mismo, la tarea de los patriotas sureños era derrocar directamente el dominio del imperialismo yanqui y sus títeres, impidiendo sus provocaciones guerrilleras y liberando el sur. Se trazaron diversas orientaciones políticas y organizativas tendientes a fortalecer la combatividad y la dirección del partido en la nueva etapa, las cuales fueron profundizadas y encauzadas concretamente por el CC y al Buró Político del PC vietnamita en los años siguientes, superando las dificultades y enfrentando con creatividad e iniciativa las nuevas situaciones o impedimentos para llevar a la práctica la política definida.

75

Las amplias y permanentes luchas del pueblo, cuyo punto culminante fue la victoria de los levantamientos, crearon una situación muy ventajosa para los revolucionarios, transformando la coyuntura y obligando a los norteamericanos y títeres a cambiar la estrategia. De la política de "denuncia y aniquilamiento" tuvieron que pasar a la "guerra especial"²⁷ que es parte importante de la política de "respuesta flexible" integrante de la estrategia contrarrevolucionaria global de la coninsurgencia del imperialismo yanqui.

Para los norteamericanos esta estrategia era la más adecuada para reprimir a los movimientos revolucionarios y de liberación nacional; por medio de ella hacían

²⁷ La "guerra especial" no es otra cosa que la expresión militar del neocolonialismo norteamericano, un nuevo rostro para el colonialismo, de viejo curto. Los yanquis suministran la política, los dólares, las armas, medios de guerra, asesoría, menos la "carne de cañón". Ver: ETUDES VIETNAMIEMNES. Nr. 69. pp. 5-45.

"combatir vietnamitas contra vietnamitas" combinando agresivos métodos de guerra imperialista con crueles medidas de terror y represión; la fuerza principal para realizarla era el ejército de la administración títere, organizado y financiado por su creciente ayuda económica y militar.²⁸ A Viet Nam se le eligió como lugar de ensayo para su estrategia, táctica y técnicas, de modo que además de pretender frenar el avance de la revolución en el país, se buscaba obtener experiencias que después se aplicarían contra el movimiento revolucionario de otros pueblos del mundo.²⁹

La estrategia de guerra especial buscaba como objetivos:

- * Experimentar la estrategia global de "respuesta flexible".
- * Consolidar el régimen títere saigónés y mantener el control en Laos” y Kampuchea.
- * Impedir el apoyo del norte y derrotar el movimiento político y la lucha guerrillera en el sur.

Para cumplir esos objetivos elaboraron el Plan Staley-Taylor, en la esperanza de retomar la iniciativa y lograr "pacificar el sur en el plazo de 18 meses". Este contenía los siguientes **lineamientos estratégicos**.³⁰

- * Combinar medidas de ayuda política y económica para estabilizar las filas títeres y ganar bases de apoyo.

- * Fortalecer y ampliar la capacidad estratégica de mando del ejército títere. Pasar de la asesoría yanqui al apoyo combativo, equiparlo con helicópteros, blindados, fuerza aérea y darle mayor reforzamiento logístico.

- * intensificar la construcción y ampliación del ejército títere en base a unidades regulares y regionales.

76

- * Destruir y aniquilar el movimiento revolucionario en el campo mediante la pacificación, construcción de aldeas estratégicas y las operaciones de limpieza.

- * Controlar las ciudades mediante el reforzamiento de una fuerte administración títere de poder que desarrollando aspectos políticos, sociales y represivos, Impidieran la lucha en las zonas urbanas.

- * Impulsar la guerra clandestina contra el norte. Reforzar las fronteras y costas para impedir el apoyo y aislar a las fuerzas revolucionarias en el sur.

La implementación de esos lineamientos trataron de llevados a la práctica mediante una serie de **medidas concretas**, entre las cuales tenemos:

- * Establecimiento en Viet Nam del Sur y para todo el Sudeste Asiático del Comando Militar. Especial (MACV) —8 de febrero de 1962—, que no era sino la

²⁸ HOANG BIGH SON. "Guerra especial y ...". pp. 6-13; y KLARE-STEIN. "Armas y poder...", pp. 17-19.

²⁹ ETUDES VIETNAMIENNES. Nr 11. pp.; 9-43.

³⁰

comandancia yanqui de las fuerzas especiales y de la fuerza aérea, subordinada al Comando del Pacífico con sede en Hawai. Esto acompañado de un apoyo amplio y creciente en ayuda militar, asesores, medios de combate, servicio logístico, en especial helicópteros y blindados para experimentar la táctica de "tropas helitransportadas y blindatransportadas"³¹

* incrementar la fuerza y la capacidad militar títere, tanto del ejército regular de carácter móvil, como de las fuerzas regionales y las de seguridad para controlar la situación en las localidades.³²

* Concentración de la población civil en las aldeas estratégicas. Esta política se basaba en la idea de "sacar el agua para pescar a los peces" y fue la columna vertebral de la estrategia de " guerra especial". La concepción fue tomada de la experiencia de los ingleses en Malasia. Por lo general siguió los siguientes pasos:

= Elevar las medidas de defensa y control en todas las aldeas existentes.

= Construcción simultánea y masiva de aldeas estratégicas de acuerdo a los planes trazados.

= Concentración de la población, recurriendo a la fuerza militar, para liquidar luego a las bases revolucionarias a su interior.

= Restringir los derechos políticos y económicos, establecer el control interfamiliar, controlar los alimentos básicos, etc.

= Organizar, reforzar y armar a la defensa civil y a jóvenes partidarios del régimen en las aldeas (la "Juventud Combativa") para el control y represión de la población.

77

* intensificar las "operaciones de limpieza" en las localidades rurales con la finalidad de liquidar la base de generación y sustento de las fuerzas armadas revolucionarias y lograr la pacificación del campo.³³

* intensificar el bloqueo fronterizo para impedir el apoyo del norte, aumentando los reconocimientos aéreos, "limpieza" de zonas con productos químicos, construcción de cerca electrónica en el límite del paralelo 17, bombardeos en el corredor de transporte entre Viet Nam y Laos, etc.

* Impulsar la guerra clandestina de sabotaje contra el norte, por medio del envío de agentes, grupos de sabotaje, paracaidistas mercenarios para acciones de golpes de

³¹ Respecto al aumento del apoyo entre 1961 y 1963, crecieron significativamente los siguientes aspectos: los asesores, de 2000 a 16.300; la ayuda económica, de 321 a 675 millones de dólares; el envío de tanques de 268 a 732; los aviones de 210 a 617. etc.

³² Para tener una idea de este crecimiento digamos que en 1960 el conjunto de fuerzas títeres —regular, seguridad y defensa civil—, eran cerca de 230 mil efectivos y en 1963 ya eran alrededor de 390 mil y donde el aumento mayor era en las primeras y las últimas.

³³. Estas fueron aumentando cada año, en 1960 se hicieron 300 y ya en 1963 eran 2948, en los años siguientes aumentaron. Tenían duración variable, de días a meses según su envergadura y donde las fuerzas empleadas eran el ejército títere combinado con fuerzas de seguridad, defensa civil y apoyo yanqui: helicópteros y blindados.

mano, emboscadas, secuestros, etc.³⁴

Para analizar esa nueva política y estrategia, en enero de 1961. el Buró Político del CC del PCV, se reunió, fijó orientaciones y tareas. Se valoró las agudas contradicciones internas del régimen títere, sus debilidades, concluyendo el inminente término de su estabilidad relativa y el inicio de una fase de crisis creciente, planteando su aprovechamiento para incrementar el movimiento revolucionario y de acuerdo a las circunstancias desarrollar la insurrección general del pueblo. Al mismo tiempo, se preveía que los Estados Unidos enviarían tropas en número creciente y se llamaba a prepararse para el caso. Se planteaba impulsar más la lucha política, en forma combinada con la lucha armada. Debía ampliarse y consolidarse el trabajo del frente. nacional de liberación.³⁵

Además, una de las premisas fundamentales era la creación de fuerzas políticas y militares, y la ampliación y fortalecimiento de las bases de apoyo; crear condiciones y aprovechar la oportunidad. Al mismo tiempo se tomaban medidas para fortalecer el partido; se aumentaba el apoyo en recursos, armas, medios financieros y se mejoraban las comunicaciones con el sur.

El incremento de la lucha a un nivel más alto permitió constatar que las victorias alcanzadas con anterioridad, además de situar los enfrentamientos en un punto superior, originaba como respuesta que el enemigo —con la considerable fuerza a su disposición—, reprimiera cada vez más intensamente la lucha política del pueblo en su máxima expresión que son los levantamientos; esto planteaba la necesidad de disponer de una fuerza armada más sólida que los apoyara en su manifestación y desarrollo.

Para producir cambios en la correlación de fuerzas respecto al enemigo, se hizo perentorio desarrollar la lucha en un nivel más alto respecto al período o momento anterior, nivel en el cual la insurrección ya no permitía alcanzar la victoria. La consecuencia fue que de las insurrecciones parciales se debió pasar rápidamente a la guerra revolucionaria, la cual impulsa paralelamente la lucha militar y la política, con predominio de la primera, combinando el ataque contra el enemigo en las zonas montañosas y de llanura con la lucha en las zonas urbanas. Fue muy importante considerar que "junto a la lucha militar, la lucha política de las masas, es también una forma de lucha básica y de importancia decisiva en todos los períodos de desarrollo de la revolución del sur. Para su triunfo la fuerza política no constituye solamente la base de la fuerza militar, sino que se erige en un organizado ejército político que golpea al enemigo en las mismas regiones por ellos controladas temporalmente e inclusive en los lugares donde tienen concentradas sus fuerzas militares, políticas y

³⁴ Sobre el Plan Staley-Taylor consultar "*The U.S. Policy of...*", pp. 47-48; SCHLESINGER. "*A Thousand Days...*" pp. 546-547; y, GIAP. "*Le peuple du...*" pp. 16-19.

³⁵ ETUDES VIETNAMIENNES. Nr. 1. pp. 74-116.

económicas".³⁶

78

Esta combinación de la lucha política y armada, aunque es muy estrecha, no se expresa de Igual manera en todos los teatros de operaciones o en diferentes campañas o acciones. En la montaña la lucha armada es lo preponderante, en la llanura hay un desarrollo paralelo y en la zona urbana la lucha política es lo principal. En términos de fuerzas se combinan las tres categorías de las fuerzas armadas (regulares, regionales y milicianas), cumpliendo todas ellas un papel de importancia. Subrayemos que para los vietnamitas siempre debe valorarse los objetivos y circunstancias en las cuales se da una acción de lucha, entendiendo que en última instancia la derrota del enemigo no se da sólo por factores militares, sino que en la base de la victoria están, en medida determinante, los factores políticos.

Como paso importante en la lucha contra la intensificación de la agresión norteamericana y sus agentes, el 16 de febrero de 1962 se realizó el Congreso Nacional del FNL, el cual llamó a redoblar la lucha contra los imperialistas, derrocar la dictadura de Diem y dar paso a un gobierno democrático de amplia unidad nacional, que permitiera concretar la independencia del país, realizar las libertades democráticas, salvaguardar la paz y realizar una política de neutralidad para avanzar a la reunificación pacífica de la Patria.³⁷

Por otra parte el plan enemigo de concentración de población y establecimiento de "aldeas estratégicas", tuvo un firme rechazo por parte del pueblo sureño, muchas de ellas eran destruidas inmediatamente y otras se transformaron en aldeas "combativas" o de "resistencia".³⁸ Nunca el enemigo logró consolidar este trabajo.³⁹

79

En 1363 la lucha militar tuvo como paso inicial la victoria de Ap. Bac.⁴⁰ En esta operación el enemigo comenzó la aplicación de dos principales tácticas para realizar la "pacificación", la táctica "helitransportada" y la "blindatransportada". la derrota propinada en el curso de esa "operación de limpieza" puso en evidencia la capacidad del pueblo y sus fuerzas armadas para vencer militarmente a la "guerra especial".⁴¹

Paralelamente, la lucha política —combinada estrechamente con la militar— alcanzó un auge importante. A través de formas y métodos adecuados todo el pueblo se lanzó al combate contra el enemigo; el accionar político de las masas impidió

³⁶ LE DUAN. *"La revolución vietnamita"* . p. ea.

³⁷ ETUDES VIETNAMIENNES Nr. 11. pp. 156-185.

³⁸ FALL, *"Decisión at."*, pp. 36-39;. ETUDES VIETNAMIENNES Nr 18 19. pp. 167-228.

³⁹ En todo Viet Nam del Sur existían en ese momento alrededor de 17 mil aldeas, de ellas los revolucionarios controlaron políticamente cerca de 12 mil con más de 5 millones de habitantes. Ahora, el enemigo de un plan de construir 16 a 17 mil hacia 1963 en que intensificó el trabajo, sin cumplir todas las características que se plantearon, llegó a cerca de 7.000, de las cuales se destruyeron totalmente alrededor de 3 mil y contra el resto se lanzaron más de seis mil ataques.

⁴⁰ BURCHETT. *"La guerra..."*, pp. 86-39

⁴¹ *"Los crímenes cometidos por..."*, pp. 213-229.

muchas "operaciones de limpieza", debilitó el poder títere en las comunas y aldeas, eliminó a los esbirros más criminales. Se hizo trabajo de agitación hacia los soldados y funcionarios de la administración títere para que apoyaran la lucha del pueblo.⁴²

A consecuencia de lo anterior al término de dos años la "guerra especial" y su estrategia de rápida "pacificación" eran un completo fracaso, aumentando las contradicciones internas del enemigo —tanto imperialistas como títeres—, lo que llevó a los norteamericanos en noviembre de 1963 a organizar un golpe de estado y derrocar a Diem.⁴³ La caída de Diem no era sino el reflejo del fracaso de la política, por la cual el imperialismo trataba de realizar sus objetivos en Viet Nam; para ello había construido todo un aparato político-administrativo y militar que aunque aseguraba la continuidad del régimen neocolonial, no satisfacía los intereses del gobierno de Washington. El golpe en la práctica resultó contrario a los intereses yanquis al crear una situación altamente inestable durante más de un año. Entre la caída del dictador y junio de 1965 se sucedieron catorce golpes de estado.⁴⁴

En noviembre de 1963 es asesinado Kennedy, asumiendo como presidente de los Estados Unidos Johnson, quien planteó un nuevo plan para "pacificar Viet Nam del Sur en dos años" —1964-1965—. Para asegurar la realización del "Plan Johnson - Mac Namara", se formó una comandancia militar mixta, norteamericana-títere, se elevaron de seis mil a 26.500 los asesores y efectivos yanquis en Viet Nam del Sur, a la vez que ampliaban el ejército títere asegurándole modernos medios de fuego e instalaciones. intensificaron la política de "pacificación" aunque restringida a las áreas más importantes. preferentemente los alrededores de Saigón y el delta del río Mekong.

La situación de inestabilidad que se manifestó en el gobierno títere se aprovechó por las masas en las áreas rurales para levantarse en muchos lugares, destruir "aldeas estratégicas" y ampliar las zonas liberadas. Al mismo tiempo, la continuación de la política de agresión encontró una firme y combativa respuesta en todo el pueblo sureño; las movilizaciones políticas contra las nuevas medidas títeres se extendieron a todo el territorio, acompañadas de importantes huelgas obreras por reivindicaciones económicas de diversos sectores de trabajadores de Saigón y Gia Dinh. La lucha política se extendió a Hue, Danang, Dalat, etc., con un gran desarrollo, contribuyendo a aumentar la crisis del régimen títere.⁴⁵

80

En diciembre de 1963, el IX Pleno del CC del PCV, ante la nueva situación entregaba orientaciones y tareas inmediatas. Planteaba que la victoria se lograría paso a paso, hasta derrotar al enemigo en una ofensiva general, pudiendo pasar por

⁴² "ETUDES VIETNAMIENNES. Nr. 8 pp. 65-153.

⁴³ Los entretelones para eliminar a Diem pueden leerse en: SERGUEEV. *"La CIA sin máscara"*. pp. 157-180.

⁴⁴ HAI THU. *"Coup. after..."*, pp. 6-8

⁴⁵ *"Les premiés..."*. pp. 30-35.

una etapa de transición antes de obtener el triunfo completo,. Eso hacía necesario no sólo disponer de amplias y poderosas fueras políticas, sino también de fuerzas armadas fuertes y vigorosas que permitieran crear un cambio fundamental en la correlación de fuerzas entre los revolucionarios y el enemigo. Se reafirmó la línea estratégica de lucha en las tres zonas, impidiendo a toda costa que el enemigo creara áreas y líneas de combate muy demarcadas. Había que golpear al enemigo con "las tres puntas de lanza", (la lucha política, la armada y la agitación en las filas enemigas). También se reafirmaba que la resistencia era de larga duración y que lo fundamental era apoyarse en el esfuerzo propio.

El vigoroso desarrollo de la lucha política y militar revolucionaria en las tres zonas estratégicas creó condiciones para que las fuerzas armadas populares realizaran numerosos y audaces ataques de gran efectividad combativa contra oficiales y fuerzas técnicamente calificadas de los norteamericanos en su propia retaguardia ocasionándoles fuertes bajas.⁴⁶

A fines de 1964 se logró la gran victoria de Binh Gia⁴⁷ Se continuó con el aniquilamiento de numerosos batallones regulares enemigos en las batallas de An Lao, Deo Nhung, Plei Ku, Ba Gia, etc. Ya en el primer semestre de 1965 los revolucionarios habían puesto fuera de combate a más de 90 mil efectivos incluyendo a más de tres mil asesores yanquis, asegurando con ello la bancarrota de la "guerra especial".⁴⁸

81

Esas victorias revolucionarias cambiaron sustancial mente la correlación de fuerzas en todo el escenario de la guerra a favor de la revolución. El pueblo y el ejército popular poseían una fuerza combativa que desintegró las fuerzas regionales enemigas y estaba en condiciones de aniquilar a las tropas móviles de éste. Las fuerzas armadas populares en sus tres categorías se incrementaron y crecieron considerablemente, además se ampliaron y consolidaron las zonas liberadas, convirtiéndose en retaguardia directa de la lucha en el sur, estableciéndose en ellas un nuevo orden social, confiscando la tierra a los traidores y distribuyéndola entre los campesinos pobres.

⁴⁶. Entre estas acciones se pueden mencionar, en Saigón: el ataque a la Embajada de Estados Unidos con 217 enemigos muertos, el ataque al cine "Khin Do" con 150 yanquis muertos, la voladura de los Hoteles "Caravana" y "Bering" con 166 bajas enemiga», el bombardeo con morteros contra el aeródromo de Bien Hoa que destruyó 13 aviones, el hundimiento del barco "Cader". al ataque al aeropuerto de Pieiku con 353 yanquis muertos y 42 aviones destruidos, el ataque a la Comandancia norteamericana de Quy Nohn con 107 muertos, el ataque al aeropuerto de Da Nang con 193 muertos» y 47 aviones destruidos, etc.

⁴⁷. En los primeros días de 1965 la fuerza élite de Saigón sufrió una aplastante derrota en Binh Gia y varias más en las semanas siguientes , esto originó una grave crisis política en Saigón que llevo a la caída de sucesivos gobiernos y se gestaban condiciones para un desplome total. Para elevar la moral los Estados Unidos comenzaron los bombardeos en Viet Nam del Norte en febrero de 1965, además continuo el envío de "marines" a Da Nang. Esto marcó el inicio de la participación directa, en combate, de Estados Unidos en la guerra de Viet Nam.

⁴⁸ TEPLINSKY. "La estrategia norteamericana...", p. 83

En cambio en el enemigo la situación era crítica, lo cual se manifestaba en que: el ejército títere había perdido combatividad y estaba al borde de la disgregación; al poder títere lo afectaba una profunda crisis; la política de "pacificación" y la "construcción de aldeas estratégicas eran un completo fracaso. Todo ello contribuyó a que se estuviera a punto de producir el derrumbe del ejército y la administración títere.⁴⁹ Agréguese a ello que el prestigio de los Estados Unidos se comenzó a resentir.⁵⁰

A Washington no le quedaban sino dos alternativas: aceptar la paz, o continuar la guerra intensificándola en una escala superior. Como es de suponer, optó por la segunda, introduciendo miles de efectivos para realizar la Guerra Local y desatar al mismo tiempo la guerra de destrucción contra el norte, utilizando principalmente la aviación, tratando de esta manera salvar la situación en que se encontraba. El ataque contra el norte del país se hizo el 5 de agosto de 1964 una vez que habían inventado el "incidente" del Golfo de Tonkín,⁵¹ ocasionando la destrucción a instalaciones económicas y asesinando a la población civil

La derrota de la guerra especial fue un fracaso estratégico del imperialismo en sus maniobras de hacer "combatir vietnamitas contra vietnamitas", al mismo tiempo le fracasaba la experimentación de una guerra injusta, expresión concreta de su política de agresión neocolonialista.⁵² Por el contrario, los revolucionarios y patriotas, junto con derrotar dichas maniobras y propósitos, fortalecieron sustancialmente sus fuerzas políticas, militares, económicas, organizativas y morales que fueron el fundamento de las victorias posteriores.⁵³

82

4. 1965-1968: LA DERROTA DE LA ESTRATEGIA NORTEAMERICANA DE "GUERRA LOCAL" Y DE LA PRIMERA GUERRA DE AGRESIÓN CONTRA EL NORTE.

⁴⁹. ETUDES VIETNAMIENNES. Nr 16 pp. 131-136.

⁵⁰. En el marco de esta situación el 22 de mayo de 1965 el FNL presentó el plan de 5 puntos para las negociaciones de paz y la ROVN en abril del mismo año un plan de 4 puntos con el mismo objetivo, planteamientos que no fueron acogidos por el gobierno títere, ni por los Estados Unidos.

⁵¹ Para orquestar el "incidente" del Golfo de Tonkín. Estados Unidos planteó que se habían lanzado torpedos al destructor yanqui "Maddox" que estaba fuera de las aguas territoriales vietnamitas. Con posterioridad, los documentos secretos del Pentágono evidenciaron que tal ataque nunca existió y sólo fue un pretexto para atacar.

⁵². ETUDES VIETNAMIENNES. Nr. 35.

⁵³. ETUDES VIETNAMIENNES. Nr. 11. pp. 44-155

Ante el fracaso de implantar el neocolonialismo a través del régimen dictatorial y la estrategia de "guerra especial", Estados Unidos decide pasar a la "Guerra Local",⁵⁴ esto implicó la entrada masiva de tropas yanquis y satélites para desarrollada.⁵⁵

El gobierno de Washington creía que enviando a Viet Nam a miles de soldados, además con sus incursiones aéreas contra la República Democrática de Viet Nam del Norte (RDVN) podría lograr éxitos decisivos que allanaran el camino a una derrota del sur y del norte. Más, en el momento de la intervención directa, la situación era por diversas razones, muy poco favorable a ellos; el ejército títere estaba desmoralizado y debilitado y en los hechos junto a la administración títere comenzaban un proceso de debilitamiento que los conducía a la desintegración. Por otro lado, las fuerzas patrióticas y revolucionarias dirigidas por el FNL, se fortalecían y tenían la iniciativa, la mayor parte del territorio del sur estaba bajo su control, la moral y voluntad combativa de las FAPL eran altas.

En marzo y nuevamente en diciembre de 1965, el CC del PCV analizó detenidamente la situación planteada por los intentos y accionar guerrerrista del imperialismo norteamericano y tomó decisiones respecto a líneas estratégicas, orientaciones y tareas para las fuerzas revolucionarias en la nueva etapa. Se afirmaba que la guerra de agresión del imperialismo yanqui contra el sur por su naturaleza y objetivos seguía buscando establecer el neocolonialismo, pero ahora era una guerra realizada por Estados Unidos pero apoyada en dos fuerzas estratégicas, las tropas expedicionarias yanquis y el ejército títere, esto hacía la guerra más difícil.

Ahora bien, por lo general la fuerza que un país puede hacer participar en una guerra está determinada por diversos factores, que no son sólo el número y la moral de las tropas que pueden destacarse al frente, sino también el aporte de los aliados militares y de otros aliados no beligerantes, su potencialidad económica, bélica, las armas, y la táctica. En el caso de Viet Nam el enemigo en esos elementos era mucho más tuerte, pero si se tomaba en cuenta todos los factores que entran a jugar en la guerra, se llegaba a la conclusión que en todo el país y en el sur la posición vietnamita era mucho mejor.

83

El imperialismo iniciaba su agresión directa desde una posición defensiva por diversos factores:

* Se lanzaron a una guerra lejos de su país y de sus recursos vitales, con todas las dificultades que ello implicaba al enfrentarse en un teatro de operaciones y a un enemigo no conocidos.

⁵⁴. ETUDES VIETNAMIENNES. Nr. 18-19. pp. 230-300.

⁵⁵ A fines de 1965 la cantidad de tropas norteamericanas introducidas en el sur ascendía a más de 200 mil efectivos, incluyendo a 180 mil yanquis y a 20 mil de los países satélites, sin contar 70 mil efectivos de la fuerza naval y aérea norteamericana estacionada en los mares cercanos, así como en sus bases de Thailandia y Filipinas.

* Con su presencia quedó al desnudo su política agresora y la actitud servil antipatriótica del régimen y ejército títeres, lo cual agudizó la contradicción entre la nación vietnamita y el Imperialismo yanqui, para todo el pueblo fue evidente que una vez más la nación se enfrentaba a un invasor extranjero, reafirmando que la tarea principal era la lucha por la salvación nacional.

* Era una guerra de agresión de carácter injusto, condenada por los vietnamitas y las fuerzas progresistas del mundo, e incluso por importantes sectores dentro de Estados Unidos,⁵⁶ esto último contribuía a que sus tropas, a pesar de sus modernos medios de guerra, partieran de su país con una moral y combatividad bajas.

* Aunque los norteamericanos eran la primera potencia económica y militar del campo imperialista, por la situación internacional (enfrentar situaciones hostiles en otras partes del mundo) y las condiciones internas, no podían aplicar en Viet Nam todo su poderío (es importante diferenciar entre el poderío existente y el disponible en cada área estratégica de interés).⁵⁷

* Al momento de llegar las tropas yanquis, las fuerzas títeres saigonesas estaban casi vencidas, sus unidades diezmadas, y con baja moral; y las tropas satélites que apoyaban eran pocas por las circunstancias internas de sus países.⁵⁸

En cambio, las fuerzas revolucionarias y patriotas del pueblo vietnamita se habían desarrollado y estaban en una posición favorable que se expresaba en los siguientes factores:

* Era una guerra justa en defensa de la Patria, de la tierra, de sus hogares. los combatientes eran millones de patriotas que participaban en la lucha bajo múltiples formas.

* El norte era una sólida retaguardia para la lucha revolucionaria en todo el país.

* En el sur, el FNL había aglutinado y organizado a todas las fuerzas patrióticas, el movimiento de lucha en las ciudades era fuerte y se desarrollaba. Las zonas liberadas se consolidaban y constituían gran parte del territorio y de la población nacional.

84

* Las fuerzas armadas de liberación en sus tres tipos tenían un sostenido crecimiento en calidad y número. Por la participación del pueblo y la existencia de tres categorías de tropas, las bajas de cualquiera de ellas se podían cubrir fácilmente con las reservas del pueblo a su disposición.

* El partido era fuerte, sólidamente asentado en las masas, templado en el combate y con ricas experiencias en la lucha política y militar.

* La importante solidaridad activa y apoyo a la causa vietnamita por parte de los

⁵⁶. El mismísimo Nixon reconoce que "el movimiento antibélico (o pacifista, N. del A.) no produjo efecto concluyente alguno al principio de la guerra desde el punto de vista militar, pero si ha determinado un impacto decisivo en las batallas políticas que se han librado desde entonces". NIXON. *"No más Vietnams"* p. 25.

⁵⁷ *"Scenes de l'offensive..."* pp.44-46

⁵⁸. ETUDES VIETNAMIENNES. Nr. 16 pp. 101-136.

países socialistas y las fuerzas revolucionarias y progresistas del mundo, incluyendo al propio pueblo norteamericano.⁵⁹

Considerando los elementos arriba expuestos, el PCV movilizó a sus fuerzas, a las fuerzas armadas populares y al pueblo con el fin de "derrotar la agresión del imperialismo yanqui en cualquier circunstancia, defender el norte, liberar el sur. completar la revolución nacional democrática y popular en todo el país y emprender la reunificación pacífica de la Patria" (XII Pleno del CC del PTV. Dic. 1965).⁶⁰

La materialización de las decisiones estratégicas —de combatir tanto a las tropas yanquis como a las títeres—, se realizó mediante la lucha armada y la política en forma paralela, incrementando en especial las fuerzas armadas en todas sus categorías y aspectos, en especial las fuerzas regulares en las áreas estratégicas. La Comisión Militar del CC fijó seis lineamientos operativos estratégicos para las fuerzas armadas de liberación en el sur que eran:

- * Impulsar operaciones de las fuerzas regulares en campañas de mediana y gran envergadura bajo la forma de ataques y contraataques ofensivos.

- * Elevar el nivel y extensión de la guerra de guerrillas.

- * Atacar y destruir las bases logísticas, almacenes, aeropuertos, puertos y organismos neurálgicos del enemigo

- * Destruir las líneas de comunicación terrestre y fluvial importantes, para crear en el enemigo una situación de bloqueo y aislamiento.

- * Impulsar acciones en las áreas urbanas.

- * Combinar los ataques con motines militares, desplegar el trabajo de agitación de envergadura estratégica en las filas del ejército y la administración títere.

85

Los norteamericanos consideraban que la causa de la derrota en la "guerra especial" era la mala calidad y falta de combatividad de las tropas títeres; por lo mismo, ahora con sus tropas y la superioridad de sus armas modernas podrían fácilmente derrotar a las fuerzas revolucionarias. Sin embargo, éstas últimas en su primera medición de fuerzas salieron victoriosas; el 18 de agosto de 1965, el primer despliegue de tropas y medias de guerra yanqui fue derrotado por fuerzas menores en cantidad en Vãn Tuong iniciando el comienzo del aniquilamiento de las tropas agresoras yanquis,⁶¹ lo cual reforzó en el ejército popular y el pueblo su capacidad

⁵⁹ CHOMSKY-HERMAN. *"Washington y el ..."*, p. 22.

⁶⁰ PCV. *"Cincuenta años de..."*, p. 163

⁶¹ Aquí un despliegue de ocho mil soldados yanquis que incluía cinco batallones de infantería de marina, dos de artillería gran cantidad de tanques y carros blindados y apoyado por fuerzas navales y aérea», fue contraatacado duramente por fuerzas revolucionarias diez veces menores en cantidad, ocasionándoles 900 bajas; 4 compañías, 22 blindados y 13 aviones fueron destruidos. Sus grandes pérdidas en el primer combate de Vãn Tuong fueron suficientes para hundir de golpe el principal concepto estratégico con que los norteamericanos comenzaron la invasión llamada la estrategia de la "mancha de tinta", mediante la cual la infantería de Marina establecería "cabezas de playa" a lo largo de la costa que luego se ensancharla, como gotas de tinta sobre un papel secante hasta ocupar la costa entera; entonces el ejército regular podría penetrar

para vencer militarmente la "guerra local" de Estados Unidos. Elfo incentivó el movimiento de "buscar yanquis para golpearlos" y "buscar títeres para aniquilarlos".

El mando norteamericano en la búsqueda de concretar sus objetivos en forma rápida y obtener una solución en corto tiempo organizó la Primera Contraofensiva. Estratégica durante la "estación seca" de 1965-1966,⁶² en ella emplearon 200 mil soldados yanquis y satélites y más de 500 mil soldados títeres para realizar 450 operaciones de diversa envergadura, entre ellas cinco claves con el objetivo de "romper la columna vertebral del Viet Cong y retomar la iniciativa en el campo de batalla"⁶³

Sin embargo, el incremento de la guerra popular, del combate de las fuerzas armadas y de la lucha política del pueblo en las zonas rurales y urbanas contra la política de "pacificación", golpeó al enemigo duramente en diferentes lugares y direcciones operativas definidas, ocasionándole grandes pérdidas, obligándoles a poner fin a la contraofensiva y haciendo fracasar sus objetivos: no disminuyó la fuerza de los revolucionarios, por el contrario, éstos se fortalecieron, no avanzó en la "pacificación"; no se impidió el avance de las fuerzas regulares y el desarrollo de la guerra de guerrillas; y, finalmente, se creó una situación de inestabilidad en su propia retaguardia

Acotemos como un asunto de suma importancia, que durante todo el transcurso de la guerra las fuerzas de estados Unidos no pudieron constituir una retaguardia estable en Viet Nam del Sur. No establecieron ninguna línea dentro de la cual sus efectivos y medios pudieran estar seguros y apoyar el frente de combate. Sus tropas siempre estaban ubicadas en bases aisladas, rodeadas por el pueblo y las fuerzas armadas populares. La única retaguardia estable era el mar, donde sus portaaviones y buques de aprovisionamiento procedían a voluntad. Respecto a esta cuestión, el compañero Nguyễn Văn Vinh señala:

"En todo conflicto, cuando un atacante ha barrido a su adversario o lo ha obligado a retirarse, generalmente se apodera de un área. instala en ella su poder e inmediatamente la región se convierte en su retaguardia. De grado o por fuerza, los recursos humanos de la región se convierten en su totalidad o por lo menos en su mayor parte en una fuente para cubrir sus pérdidas. Sin embargo, en numerosas regiones de nuestro país, pese a las salvajes medidas de represión, nuestros adversarios nunca han encontrado un rincón tranquilo donde establecer una posición firme (...)

tierra adentro. Después de la acción de Vãn Tuong la estrategia de la "mancha de tinta" fue desechada y toda la costa continuó siendo un teatro de operaciones favorable al accionar guerrillero revolucionario. Ver.: ETUDES VIETNAMIENNES. Nr. 54 pp. 11-34.

⁶². En el Sur de Viet Nam la "estación seca" dura siete meses, desde octubre a abril del año siguiente.

⁶³. El término Viet Cong lo utilizaron a partir de 1954 los títeres contra todos los que se oponían al régimen y corresponde a una abreviatura de las palabras comunistas vietnamitas.

La historia militar demuestra que ningún beligerante, puede ser considerado como vencedor si fracasa en asegurar y transformar los recursos humanos y materiales de la retaguardia para cubrir sus propias necesidades. Los norteamericanos han fracasado en esto, y nunca lograrán hacerlo. Esta es otra de las razones que hacen inevitable su derrota (...) Tener una retaguardia inestable es contrario a todos los axiomas de la guerra, especialmente si uno proyecta una mayor extensión de las actividades militares... Y esa alta inestabilidad de la retaguardia norteamericana se debe a la alta conciencia política y el profundo patriotismo del pueblo vietnamita".⁶⁴

Con posterioridad al fracaso, los agresores y títeres reacondicionaron sus fuerzas para desplegar la Segunda Contraofensiva. Estratégica en la "estación seca" 1966-1967. Su objetivo era obtener importantes victorias a través de la "búsqueda y aniquilamiento de las fuerzas revolucionarias" y la "pacificación" de la población, con lo cual pretendían producir un viraje decisivo en la guerra. Las fuerzas participantes alcanzaron a 900 mil efectivos (500 mil títeres y 400 mil yanquis y satélites), concentrados especialmente en el Nam Bo a fin de aniquilar los organismos de dirección y las fuerzas armadas revolucionarias principales, así como ocupar otros objetivos, entre ellos la carretera 9. Realizaron 895 operaciones militares de diversa envergadura, entre ellas tres definidas como claves: "Attleboro", "Ceder Fall" y la más grande, "Junction City".⁶⁵

Las fuerzas armadas de liberación y todo el pueblo respondieron buscando acorralar al enemigo para desgastarlo y aniquilarlo en el mismo escenario en que operaba, en su retaguardia y en todos sus puntos importantes. Esta amplia y fuerte respuesta hizo que el enemigo se dispersara en todas direcciones, impidiendo concretar tanto las tres grandes operaciones como otras de menor envergadura, obteniéndose como resultado general grandes pérdidas de efectivos y no pudiéndose conseguir ninguno de los objetivos inicialmente propuestos.⁶⁶

87

Nuevamente se presentó a los agresores yanquis el mismo dilema que los colonialistas franceses no pudieron resolver: trataron de concentrar sus fuerzas, pero el accionar polifacético del pueblo en todas partes les obligó a dispersarlas, debilitándose y sus efectivos fueron destruidos por partes. Los intentos de concentrar sus fuerzas les llevó a abandonar territorios que debían mantener ocupados, no cumpliendo el principio de que hacia la victoria se avanza con ocupación de territorio

⁶⁴. El compañero Nguyễn Văn Vinh, general, fue Jefe del Estado Mayor del Ejército de Viet Nam; la cita fue extraída de su artículo "La inexistente retaguardia de los norteamericanos", 1969.

⁶⁵. ETUDES VIETNAMIENNES. Nr. 57; y, LU QUY KY. "El problema de ...". pp. 28-32.

⁶⁶. En la Segunda Contraofensiva las fuerzas enemigas tuvieron 151 mil bajas, de ellas 68 mil yanquis y satélites. Como resultado del triunfo de las fuerzas armadas y el pueblo sureño en el accionar de las dos "estaciones secas", se puso fuera de combate a 290 mil efectivos enemigos, de los cuales 120 mil eran yanquis y satélites.

y población. Respecto a ello el compañero Giap. nuevamente en 1965 plantea:

"Esta guerra tiene un solo objetivo: la ocupación y dominación del país. La naturaleza y verdadero fin de la campaña obligan a) enemigo a dispersar sus fuerzas tanto sea posible con vistas a ocupar el territorio invadido. Será igual que durante la guerra contra los franceses... el adversario se enfrentó a una contradicción: le era imposible ocupar el territorio invadido sin dividir fuerzas. Pero la dispersión le creaba dificultades. Sus unidades esparcidas eran fácil presa para que nuestras tropas y fuerzas móviles las mermaran más y más..."⁶⁷

La victoria de los revolucionarios contra las dos contraofensivas hizo fracasar en parte importante la estrategia de "guerra local", debilitando la posición combativa de las tropas norteamericanas y títeres, al mismo tiempo contribuyó a la agudización de contradicciones en el enemigo. Simultáneamente al desarrollo de la lucha armada en el campo, hubo un incremento importante de la actividad política en diversas ciudades del sur, agitando en su lucha exigencias como el retiro de las tropas yanquis y satélites, el establecimiento de las libertades democráticas y el mejoramiento de las condiciones de vida del pueblo, hubo también muchas huelgas de diversos sectores sociales y de trabajadores por sus reivindicaciones específicas.

En el norte, paralelamente a los éxitos en el sur, además de combatirse la agresión, se construía el socialismo en medio de las condiciones de guerra. A partir de febrero de 1965, el imperialismo utilizando fuerzas aéreas y navales, atacó la RDVN en forma continua y cruel.⁶⁸ De esta forma buscaban impedir el importante aporte a los patriotas del sur en su lucha.

Para enfrentar las nuevas exigencias se hicieron importantes reajustes ideológicos y organizativos, se reorientó la construcción de la economía y fortaleció la defensa nacional; acumulando fuerza necesaria para defenderse contra los bombardeos, el cañoneo y el bloqueo enemigo y estar en disposición de enfrentar una posible mayor escalada en la guerra, así como poder seguir apoyando en forma creciente al sur y responder a los problemas de la construcción del socialismo.⁶⁹ A pesar de lo intenso de los ataques se obtuvo la victoria, hasta el primero de noviembre de 1968 se habían derribado 3.243 aviones a propulsión, incluidos 6 aviones estratégicos B-52, 2 aviones F 111 A, capturados miles de pilotos, incendiados centenares de barcos de todo tonelaje, etc.

88

⁶⁷ TABER. *"La guerra de ..."*, p. 97.

⁶⁸ Los norteamericanos concentraron los ataques contra el norte en las grandes ciudades, zonas densamente pobladas, a fin de masacrar a la población civil. Seis grandes ciudades de la RDVN fueron bombardeadas reiteradamente (Hanoi, Hai Phong, Nam Dinh, Thai Nguyên, Viet Tri y Vinh): oírás 25 a 30 ciudades fueron atacadas en varias ocasiones, seis fueron completamente destruidas, algunos pueblos se les arrasó completamente; además se llevaron a cabo criminales ataques contra diques y obras hidráulicas, puentes, escuelas, instalaciones de salud pública, sanatorios, iglesias y pagodas

⁶⁹ ETUDES VIETNAMIENSES. Nr. 16. pp. 67-100.

Con esta nueva escalada en su agresión, los yanquis extendieron la guerra a todo el país, y como afirma el compañero Giap,

"En una guerra patria, el primer problema que se plantea es, sin duda, el de **hacer pasar al país de la paz a la guerra**, las tareas más importantes son; la **movilización de todo el pueblo** para engrosar las fuerzas armadas populares: **la modificación de la orientación económica; la organización de una economía de guerra** tendiente a satisfacer las necesidades de la resistencia y la vida de la población. El éxito de este tránsito es resultado en primer lugar, de la solución correcta de las relaciones entre la economía y la defensa nacional, así como de todos los preparativos, durante los períodos de paz. a escala nacional y en cada región. Reforzar la retaguardia en los planos económico, político, material y moral es una garantía fundamental para asegurar el abastecimiento del frente en hombres y medios. Una retaguardia sólida y poderosa, es sin la menor duda, uno de los más importantes factores de victoria de la guerra en general y de la guerra patriótica en particular".⁷⁰

La "guerra de destrucción contra el norte" era parte de la estrategia de agresión de Estados Unidos contra Viet Nam. y su desarrollo estaba en directa relación con la evolución de los acontecimientos militares en Viet Nam del Sur, con ello trataban de ocultar sus fracasos y. por lo mismo, su término se daría cuando fracasara totalmente la guerra de agresión del sur.

A esta situación rodeo el partido, el pueblo y las fuerzas armadas populares respondieron con una gran decisión para poder derrotar completamente a los yanquis: esto se expresa claramente en el llamamiento que hizo el Presidente Hồ Chí Minh el 17 de julio de 1966, y en el cual se planteaba:

"La guerra podrá durar 5, 10, 20 o más años Hanoi. Hai Phong y algunas otras ciudades y empresas podrán ser destruidas, más el pueblo vietnamita no se dejará intimidar, ¡No hay nada más precioso que la independencia y la libertad!, ¡cuando llegue el día de la victoria, nuestro pueblo volverá a construir mejor nuestro país y lo hará más grande y más hermoso!".⁷¹

Estos lineamientos se materializaron impulsando la guerra popular en todos los aspectos, apoyándose especialmente en los esfuerzos propios y aprovechando también la ayuda internacional Se emplearon, desarrollaron y combinaron adecuadamente todas las fuerzas para cumplir mejor las tareas: el cumplimiento de ellas se hizo tomando como base la política de militarizar a toda la población, desplegando el máximo de potencia global de lucha de las masas y el de las distintas categorías de las fuerzas armadas populares.⁷² El éxito se aseguró al implementar

⁷⁰ GIAP. "Armar a las masas...", p. 148.

⁷¹ HO CHI MINH. "Escritos políticos", p. 318.

⁷² "La estación seca de..." pp. 7-8; y. ETUDES VIETNAMIENNES. NA 20 pp. 65-88.

medidas como:

89

* Organizar una eficaz defensa antiaérea con armas diversas, capaces de golpear los aviones norteamericanos a todas las alturas y en todas las regiones: cohetes, aviones de caza, artillería pesada y ligera, arma infantería; los aviones yanquis chocaron contra una nutrida red de fuego. La defensa popular fue asegurada por las milicias locales en las cuales había una participación importante de jóvenes muchachas que combatían con armas de infantería o piezas de artillería ligera interceptando los vuelos a baja altura o en picada, impidiéndoles que acertaran a los objetivos. Las unidades navales yanquis chocaron con una defensa costera bien organizada y eficaz; todos los comandos de sabotaje desembarcados o lanzados en paracaídas fueron puestos fuera de combate o capturados.

* Asegurar a toda costa la circulación en las vías de comunicación a fin de abastecer el "gran frente" del sur y responder a las necesidades económicas de las diversas regiones. Junto al ejército y servicios técnicos, toda la población participó en la reparación de carreteras, puentes, vías ferroviarias bombardeadas, en la construcción de nuevas, carreteras y en el transporte de materiales, mercancías y municiones.

* intensificar la ayuda al sur hasta la victoria final, desafiando y venciendo todos los ataques enemigos.⁷³

* Adoptar una organización económica nueva, adecuada a las nuevas condiciones de la guerra y que contemplaba medidas como:

= Evacuar y dispersar las grandes empresas de las ciudades, los centros industriales llevarlos a las aldeas o a la selva. También se evacuó de las ciudades a la población, los obreros, técnicos y funcionarios de la administración junto a las máquinas y los servicios; los evacuados vivieron con los campesinos o en barracas provisionales para seguir trabajando. Las escuelas, facultades, laboratorios, hospitales, también fueron dispersados y continuaron sus servicios en el campo y en las selvas. La operación "so tan" (evacuación y dispersión) fue un éxito, y nunca en su aplicación se manifestó la desorganización o el pánico.

= Desarrollar la economía, en especial la industria regional a escala provincial y distrital. Cada provincia constituía una unidad económica; con un millón y medio de habitantes debía tratar de autoabastecerse en productos de primera necesidad y artículos de consumo corrientes, explotando los recursos humanos de la localidad, construyendo talleres, fábricas manufactureras, semimecanizadas y en lo posible mecanizadas.

= Mantener la estabilidad de los precios de las mercancías básicas vendidas por el comercio estatal (arroz, tela, sal, petróleo, etc.), haciendo que las condiciones de vida de la población no fueran trastocadas grandemente por la guerra.

90

⁷³ HO CHI MINH *"Escritos políticos"*, p. 317.

Al derrotar la "guerra de destrucción" se propinó un duro golpe a la voluntad agresiva del imperialismo yanqui; produciendo y combatiendo al mismo tiempo no se detuvo la construcción del socialismo. Todo esto tuvo como respaldo el impulso de diversos movimientos emulativos en las masas trabajadoras, las fuerzas armadas y la población en general.⁷⁴

Tomando como base estos éxitos en enero de 1967 el CC del PCV decidió impulsar la lucha diplomática, tomando la iniciativa y atacar al enemigo en este frente de lucha. Se partió de la siguiente premisa: que la lucha militar y política eran los factores esenciales que decidirían la victoria en el campo de batalla; más la lucha diplomática contribuiría a ella con su importante papel y actividad. Había que impulsarla en forma paralela a la lucha militar y política, y por medio de ella, denunciar los métodos y crímenes del imperialismo yanqui, difundir la justa causa de la posición vietnamita y las victorias revolucionarias y ganar la solidaridad y apoyo de todas las fuerzas posibles en un gran movimiento antiimperialista mundial contra la agresión norteamericana.

Esos avances y victorias en los diversos planos de la lucha sirvieron de antecedentes y referentes para la realización del Congreso Nacional del FNL, el cual se reunió en agosto de 1967,⁷⁵ en él se aprobó un Programa Político que contenía importantes orientaciones estratégicas, las que perseguían fortalecer y ampliar el frente nacional y conducir la lucha revolucionaria a la victoria.⁷⁶

En enero de 1968, avalado por las victorias militares, políticas y diplomáticas el CC del PCV evaluaba que los esfuerzos de los Estados Unidos en Viet Nam habían llegado a su punto máximo, que su tendencia más probable sería pasar gradualmente a la defensiva y por ende a la pasividad, lo cual, era la consecuencia de haber sido derrotado tanto en el plano estratégico como en el táctico, estaban en una posición de derrotas, con dificultades y pasivos. Que los revolucionarios estaban en una

⁷⁴ Estos movimientos emulativos se realizaron en todos los sectores de la sociedad vietnamita. En las fuerzas armadas se realizó el movimiento "decididos a derrotar a los agresores yanquis" Los obreros integrados a la producción y al combate impulsaron el movimiento "horas extras antiyanquis" bajo la consigna de las tres alturas" (mayor calidad, mayor cantidad, mayor ahorro). Los campesinos también emularon aumentando la producción de arroz, aumentando la tierra trabajada, etc. Los intelectuales se plantearon las "tres decisiones": servir bien a (a producción y al combate, impulsar la revolución técnica y la revolución ideológica. En la Juventud, el movimiento de los "tres veces listo": listos para combatir, incorporarse al ejército y a cumplir cualquier tarea que la Patria necesite. Las mujeres llevaron adelante el movimiento de las "tres responsabilidades": en la producción y en el trabajo, en los asuntos familiares y en el combate. Los estudiantes llevaron a cabo el movimiento de "dos bien": estudiar bien, enseñar bien. Los funcionarios realizaron el movimiento de los "tres mejoramientos": mejorar el trabajo, mejorar la organización y mejorar el estilo de trabajo. Los pioneros y niños desarrollaron el movimiento de los "mil actos buenos", ayudar a los ancianos, respetar a los mayores, estudiar, ayudar a las familias de los mártires, recoger materia prima, etc. Ver: "VIETNAM. *Un siglo de...*" pp. 78-79 y 105.

⁷⁵ Un estudio sobre los puntos del Programa del FNL acordados en 1967 se puede consultar en: *Viet Nam: un ejemplo...* pp. 126-237

⁷⁶ HO CHI MINH. *Llamamiento de...*, pp. 128-149 y. ETUDES VIETNAMIENSES Nrs. 1, 11, 17, 19 y 23.

posición de victoria, a la ofensiva, con iniciativas y ventajas. Esa situación presentaba perspectivas y oportunidades estratégicas que podían elevar la guerra revolucionaria hacia un nuevo nivel de desarrollo. En consecuencia, se tomó la decisión de impulsar la Ofensiva General y las insurrecciones Simultáneas en el "Año Nuevo Lunar" (Tết Mậu Thân) para propinar un golpe demoledor a la posición agresiva yanqui en el momento en que la guerra de agresión norteamericana llegaba al máximo de su escalada.

91

En esta decisión se consideraron tres posibles variantes de acuerdo al desarrollo objetivo de la situación, pero en todas ellas la decisión era atacar ininterrumpidamente al enemigo hasta derrotado. Estas variantes eran:

* Obtener decisivas victorias que obligaran al enemigo a aceptar la derrota y poner fin a la guerra.

* Obtener muchas victorias importantes, pero el enemigo se podía consolidar y continuar más agresivamente la guerra.

* Que Estados Unidos aumentara sustancialmente sus fuerzas y con ello extendiera la guerra al norte, a Laos y Kampuchea.

Los días 30 y 31 de enero las fuerzas armadas de liberación y el pueblo en el sur lanzaron la ofensiva de los levantamientos simultáneos en 64 ciudades y pueblos, y en las zonas rurales cercanas a ellos. Al orientar los enfrentamientos a los grandes centros urbanos era para atacar al enemigo en su retaguardia y fortificaciones propias, liquidando o debilitando a parte importante de sus reservas estratégicas y revirtiendo más la situación militar en favor de los revolucionarios. El poder revolucionario se constituyó en Hue y en regiones rurales liberadas.⁷⁷ La guerra revolucionaria se había llevado hasta los mismos reductos del poder yanqui-títere, paralizando los centros dirigentes y las bases vitales del enemigo.⁷⁸

La ofensiva general y las insurrecciones simultáneas fueron un importante golpe contra el imperialismo y sus títeres. Además de aniquilar fuerzas vivas y cuantiosos medios de guerra enemigos, hizo anular sus planes de "búsqueda, aniquilamiento y pacificación" y los obligó a pasar a una política de "limpieza y retención" y para la cual siempre reclamaban falta de efectivos y medios. Todo ello creó en el gobierno y clases dominantes de Estados Unidos una crisis y un pesimismo respecto a las posibilidades de vencer en la guerra.⁷⁹

⁷⁷ ETUDES VIETNAMIENNES Nr. 20. pp. 89-111.

⁷⁸ Los ataques y levantamientos se realizaron en seis ciudades. 44 cabeceras distritales, cientos de comunas y aldeas, carreteras y bases enemigas Se desbarató el aparato administrativo títere y se ocasionó grandes bajas a sus fuerzas y medios estratégicos. Las bajas enemigas fueron 147 mil, de las cuales 43 mil norteamericanos; Se destruyeron 200 grandes depósitos de combustible, 250 de municiones y bombas; se hicieron 60 ataques contra 60 bases aéreas, destruidos cientos de aviones, tanques y blindados, etc. Ver: ETUDES VIETNAMIENNES. Nr. 17 pp. 5-29; y Nr. 37. pp. 117-136,

⁷⁹ NIXON "No más Vietnam". p. 95.

Las victorias multifacéticas culminadas con la ofensiva del Tét derrotaron la estrategia de "guerra local" y la "guerra de destrucción contra el norte" sacudiendo el espíritu agresivo yanqui y obligándole a cambiar su política.⁸⁰

92

El 31 de marzo de 1968 el gobierno de. Estados Unidos se vio obligado a "desescalar" la guerra al anunciar los "bombardeos limitados" contra el norte y el primero de noviembre de ese año. puso fin incondicionalmente a ellos en la totalidad del territorio norteño, aceptando conversar con la representación del FNL y el gobierno de la RDVN en las Conversaciones de Paris.

5. 1969-1972: LA DERROTA DE LA ESTRATEGIA NORTEAMERICANA DE "VIETNAMIZACIÓN" DE LA GUERRA Y DE LA SEGUNDA GUERRA DE DESTRUCCIÓN CONTRA EL NORTE.

Las victorias logradas en la ofensiva y levantamientos simultáneos del Tet, además de debilitar al imperialismo norteamericano en los aspectos político, militar, moral y económico, repercutió fuertemente en la opinión pública de los. EE. UU., sus máximos órganos de dirección militar fueron duramente criticados, el movimiento contra la guerra de agresión a Viet Nam y por el regreso de las tropas norteamericanas tuvo una gran actividad en todo el territorio; la Cámara de Representantes acordó exigir el retiro de (odas las tropas terrestres de Viet Nam en el plazo más corto posible. Estos factores y otros presionaron para que los círculos dirigentes de Washington modificaran su estrategia global buscando disminuir las críticas de los diversos sectores de opinión pública del país y del mundo, la fuerza del movimiento en favor de la causa vietnamita: dichas modificaciones reafirmaban sí la mantención de la administración títere de Nguyễn Văn Thiê Thiệ bajo el dominio neocolonialista norteamericano.⁸¹

Las elecciones presidenciales norteamericanas en 1963 se caracterizaron por las promesas de poner fin a la guerra, pero una vez elegido, Nixon planteó la estrategia de "Vietnamización de la guerra" la intensificación de la agresión a Laos y su extensión a Kampuchea.⁸² Nixon pretendía reducir la participación directa de. Estados Unidos en el conflicto y al mismo, tiempo continuar apoyando y manteniendo el sistema neocolonial a través de la administración y sus sostén el ejército títere, poniendo como centro la política de "hacer combatir vietnamitas

⁸⁰. ETUDES VIETNAMIENNES. Nr. 18-19. pp. 23-300.

⁸¹ "La estación seca..." pp. 4-9.

⁸². ETUDES VIETNAMIENNES. Nr. 42 pp. 5-27 y ss, 47 pp. 5, 101.

contra vietnamitas".⁸³

Los objetivos de la doctrina de "vietnamización" de la guerra, estaban encaminadas a

* Reforzar las fuerzas armadas títeres, tanto en efectivos como en equipos para transformarlas en fuerza principal, capaces de liquidar la resistencia vietnamita y constituir el apoyo esencial al gobierno saigónés enteramente entregado a los intereses norteamericanos.

* Retirar progresivamente las fuerzas terrestres yanquis.

* Mantener en Viet Nam suficientes fuerzas de aviación y artillería yanquis para dar eficaz apoyo al ejército títere hasta que fuese necesario.

93

* Impulsar la guerra de destrucción o usurpación de zonas liberadas, sustento de la lucha revolucionaria de las masas en la guerra popular, en la búsqueda y aniquilamiento de las fuerzas armadas populares. Para ello era necesario intensificar la "pacificación" que se expresaba en bombardeos aéreos masivos a la población rural y el esparcimiento constante de productos químicos,⁸⁴ lo cual les obligaba a agruparse en los alrededores de las ciudades controladas por los norteamericanos y títeres, originando con ello una "urbanización forzada", también se intensificó la "pacificación" a través de operaciones militares y el terror blanco.

* Desarrollar la guerra genocida de "destrucción contra el norte", con la finalidad de bloquear y destruir la retaguardia estratégica.⁸⁵

* La concreción de dichos objetivos por parte de títeres y norteamericanos se hizo acompañar de diversas maniobras políticas y diplomáticas orientadas a fortalecer la administración títere y neutralizar la oposición y apoyo —incluso de países socialistas—, contra la lucha del pueblo vietnamita.⁸⁶

En este contexto, el PCV consideró que la "vietnamización" de la guerra era una maniobra estratégica del imperialismo norteamericano, que prolongaría su política y su guerra de agresión, pues mientras gradualmente retiraban sus tropas fortalecían en diversos aspectos la administración y el ejército títeres. Al comienzo la aplicación de esta estrategia tenía como fuerzas básicas las tropas yanquis y las títeres; mientras las primeras desempeñaban un papel de apoyo, las segundas eran el principal instrumento que iba sustituyendo progresivamente a las tropas agresoras.

Esta hábil política creó muchas dificultades a las fuerzas revolucionarias durante 1969-1970. las bases revolucionarias en el área rural fueron atacadas, dañadas y

⁸³ NGUYỄN THỊ BÌNH "Las maniceras de...", pp. 4 ".

⁸⁴ Sobre la guerra química y la utilización de gases tóxicos en Viet Nam por los norteamericanos ver, "Documentos del Segundo...". Libros: 1, 2, 3, 4, 5, 6, 7, 8, y 9.

⁸⁵ ETUDES VIETNAMIENNES Nr. 28 pp. 7-139; y, NIXON. "No más Vietnams"

⁸⁶ En lo que respecta a definiciones y actividades del gobierno chino contra Viet Nam y las consiguientes replicas, consultar en GIAP. "Guerre populaire..." pp. 6-14; LE DUAN. "50 Th Aniversari...", pp. 21-22. y ROUSSET. "Le parti...", pp. 27-221.

muchas destruidas, el movimiento político de las masas en las ciudades se debilitó, esto fue consecuencia de que no obstante la ofensiva del Tét fue una importante victoria especialmente en lo político, en la conducción objetiva del movimiento, no se previó. y por lo mismo no se orientó en función de ello, cuáles serían los resultados de la ofensiva en las diversas alternativas posibles, no determinándose el tipo de respuesta y actividades que desarrollaría el enemigo para, en consecuencia, poder cambiar rápidamente y a tiempo las directrices de lucha revolucionaria en las tres zonas estratégicas. Además, influyó de manera importante el hecho de que durante la ofensiva los revolucionarios concentraron los esfuerzos fundamentales en las ciudades y se descuidó en cierta medida la lucha y los preparativos en las áreas rurales, cuestión que aprovechó el enemigo para lanzar rápidamente una intensa campaña de "pacificación" en el campo.

Las victorias produjeron también en los revolucionarios ciertas tendencias subjetivas, olvidando que el enemigo imperialista es obstinado en mantener sus propósitos y para ello cuenta con su potencial económico y militar que le permite recuperarse de sus fracasos y reforzar sus posiciones. El enemigo ante los reveses, trata de introducir modificaciones y "novedades" a sus planes, las cuales si no son percibidas a tiempo por los revolucionarios, para tomar las medidas adecuadas y superarlas rápidamente, causan serias dificultades, retrasos y, en ocasiones, dolorosas pérdidas. Sus intentos y maniobras hay que advertirlas, conocerlas no sólo en su esencia para un período o etapa, sino oportunamente en cada momento concreto.

94

En enero de 1970, el CC del PCV, a base de un análisis crítico de la situación señaló diversas tareas inmediatas que permitieran concretar la orientación de: "lograr victorias parciales y avanzar hacia la conquista de victorias decisivas, golpear hasta que los imperialistas norteamericanos acepten retirar sus tropas y los túteres se desmoronen, creando con ello las condiciones para liberar a Viet Nam del Sur y avanzar hacia la reunificación pacífica de la Patria".⁸⁷

El cumplimiento de esa directrices implicó desarrollar diversas preparaciones y tareas que crearon condiciones para impulsar diferentes acciones políticas y campañas militares, que al ser exitosas, fueron progresivamente mejorando las posiciones revolucionarias. En el campo diplomático prosiguieron las negociaciones de París, a ellas en mayo de 1969 el FNL presentó la Solución Global de 10 puntos.⁸⁸. En abril de 1968 representantes de las clases medias urbanas de Viet Nam del Sur formaron la Alianza Vietnamita de Fuerzas Nacionales Democráticas y Pro Paz (AVENDP). El 6 de junio de 1969 el FNL junto a la Alianza de Fuerzas Nacionales Democráticas y Pacíficas de Viet Nam del Sur y otras organizaciones convocaron a un

⁸⁷ PCV, "Cincuenta años...", p. 405.

⁸⁸ PCV. "Cincuenta años...", p. 189.

Congreso de Representantes de todo el sur para elegir el **Gobierno Revolucionario Provisional de la República de Viet Nam del Sur (GRP)**⁸⁹ que fue un elemento decisivo en el proceso de conformación del poder revolucionario en la región sureña; bajo sus orientaciones y del FNL se continuó el impulso de tareas políticas de poder, construcción económica, reforma agraria, y medidas democráticas en las zonas liberadas.

En el norte se lograban éxitos en la superación de las consecuencias de la guerra de destrucción a través de la recuperación de la producción, estabilización de la vida y la ayuda al frente de lucha en el sur. En medio de esta situación, el 3 de septiembre de 1969 fallece el Presidente Hồ Chí Minh. Líder de la nación y el partido, destacado dirigente del movimiento revolucionario mundial. A pesar de esta pérdida irreparable, el pueblo vietnamita reafirmó la confianza en la victoria.

95

Durante 1970, la lucha continuó, con avances relativos para las fuerzas enemigas, las cuales a través de crueles campañas en las áreas rurales obtuvieron algunos resultados positivos en su política de "pacificación". Esto las llevó a valoraciones erróneas y a pensar que era el momento de pasar a su política de guerra de estrangulamiento. En este contexto el 16 de marzo de 1970, Estados Unidos planeó y organizó el golpe de estado que derrocó el gobierno del príncipe Sihanouk en Kampuchea e instaló al títere Lon Nol, tratando de que este país fuera una nueva "neocolonia" segura, una base militar yanqui y poder cortar el camino de suministro logístico con el apoyo del norte para la lucha en el sur. El pueblo kampucheano se levantó activa y resueltamente,⁹⁰ obligando a los yanquis a movilizar desde Viet Nam —donde según ellos la "pacificación" estaba casi asegurada—, a miles de efectivos para aplastar la lucha del pueblo khmer.⁹¹

En Laos continuaba el desarrollo de la lucha revolucionaria a pesar de las ofensivas Imperialistas. A principios de 1970, el ejército popular y pueblo de Viet Nam del Sur, junto al pueblo y el ejército popular de Laos, lograron una importante victoria al derrotar las operaciones enemigas en los "combates de la carretera 9 y el

⁸⁹. En mayo de 1969 los delegados del FNL y la AVENDP convinieron en que en vista de los éxitos en la lucha por la liberación nacional, ya era conveniente establecer un gobierno revolucionario provisional en Viet Nam del Sur. Convocaron al Congreso de Representantes Populares de los diferentes partidos políticos, las minorías nacionales, las comunidades religiosas, los sindicatos, las uniones de mujeres, los jóvenes y estudiantes, las unidades de las FAPL y los Comités Revolucionarios Populares de las zonas liberadas. Respecto a características, objetivos y tareas del GRP ver: ETUDES VIETNAMIENNES Nr. 23. pp. 10-25: la Propuesta de solución global de 10 puntos del FNL y el GRP de la República de Viet Nam del Sur, consultar en "Breve Historia del...", pp. 140-141

⁹⁰ Mayor información sobre la fecha de "os pueblos de Kampuchea y Laos consultar en BURCHETT. "La Segunda guerra de..."; ARCE "Tres batallas...": y. ETUDES VIETNAMIENNES Nr. 39 pp. 129-198

⁹¹. El golpe de estado en Kampuchea condujo a consecuencias imprevistas para Washington pues además se dispersaron sus fuerzas, contribuyó a que la gran mayoría de la población de .n país hasta entonces neutral, asumiera la lucha armada resuelta contra el imperialismo yanqui y sus títeres en estrecha unión y coordinación con los pueblos vietnamita y laosiano.

sur de Laos” que tenía como objetivo bloquear la Ruta río Chi Minh que se utilizaba para llevar el apoyo del norte al sur.⁹² Además de aniquilar miles de efectivos y destruir importantes medios de guerra enemigos en especial aviones; aquí se derrotó la fórmula de la "guerra de vietnamización" (ejército títere + poder de fuego yanqui = victoria. Con esta derrota, una vez más no le fue posible a Estados Unidos mostrar triunfos mediante operaciones militares, hecho que repercutió fuertemente en la opinión pública norteamericana.⁹³

En mayo de 1971 el Buró Político del CC del PCV tomó la decisión de lanzar en 1972 una ofensiva estratégica y obtener victorias militares de envergadura que desbarataran la estrategia de “vietnamización de la guerra”¹ y coligar a ponerte fin mediante la negociación. Realizando esta orientación las fuerzas armadas populares incrementaron sus operaciones en todo el territorio sureño. En la primavera de 1972. y cuando los yanquis y sus títeres creían que los revolucionarios estaban muy débiles y no tenían posibilidades ofensivas se libraron varias e importantes operaciones militares de envergadura por parte de las FAPL en coordinación con las tropas regionales, las milicias y las organizaciones políticas y de masas; inicialmente presionando sobre las líneas de defensa exterior del enemigo, para después lanzar ataques en su línea de defensa interior. En corto tiempo, los resultados de esa orientación eran evidentes, más de la mitad del ejército regular títere fue seriamente dañado y una parte aniquilado; además, las fuerzas de seguridad y de la defensa civil fueron aniquiladas o desarticuladas en las zonas rurales. Se recuperaron y constituyeron nuevas zonas liberadas tanto en la montaña, como en el llano y en la costa. Estos triunfos fueron creando una posición de desarrollo muy importante para el desenvolvimiento de la lucha en el sur.

96

Atemorizado por lo que estaba aconteciendo, Nixon aumentó los efectivos militares, en especial movilizand una gran fuerza aeronaval,⁹⁴ a fin de aumentar la agresión contra el sur y comenzar la Segunda Guerra de Agresión contra el Norte, mediante bombardeos aéreos, fuego artillero naval, minado de ríos y puertos, etc.⁹⁵. Esto fue acompañado de diversas maniobras políticas y diplomáticas que buscaban

⁹² Respecto al desarrollo de la situación política y militar en Viet Nam del Sur en 1972, consultan. ETUDES VIETNAMIENNES. Nr. 39. pp. 61-94.

⁹³ "La estación seca de..." pp. 11-13

⁹⁴ Recordamos que según el informe de la Secretaría de Comercio del Congreso de los Estados Unidos a fines de 1974 se planteaba que en el clímax de la guerra se movilizó por parte de los norteamericanos hasta el 68% de las fuerzas de tierra, el 60% de las fuerzas de la marina. 32% de las fuerzas de la aviación táctica, e(50% de la aviación estratégica. El total de las fuerzas empleadas fue más de 800 mil efectivos y en el curso de la guerra se movilizó hasta seis millones de soldados, se arrojó sobre el territorio de Viet Nam más de 7 millones 850 mil toneladas de bombas y se gastaron 352 mil millones de dólares.

⁹⁵ Durante la Segunda Guerra de "destrucción" contra el norte el imperialismo norteamericano utilizó 200 bombarderos B-52, 1400 aviones tácticos, aviones F-111A y otras modernas "armas aéreas", barcos de guerra de todos tipos pertenecientes a la VII Flota. A pesar de los daños al pueblo y las fuerzas armadas ocasionaron significativas pérdidas al enemigo.

aislar la resistencia vietnamita. Lo anterior respondía a las tres medidas estratégicas básicas de Estados Unidos para el régimen y el ejército de Saigón;

1. Debilitar el potencial económico y militar de Viet Nam del Norte, retaguardia de la revolución y de las fuerzas armadas populares en el sur. mediante bombardeos intensivos.

2. Fortalecer el ejército de Saigón con la masiva introducción de armas y material de guerra, intensificar su modernización para la aplicación del "programa de vietnamización acelerada".

3. Aplicar activamente una línea diplomática, a fin de limitar el apoyo internacional en favor de la lucha revolucionaria del pueblo vietnamita".⁹⁶

Además de las derrotas militares y políticas en Viet Nam y demás países indochinos, Nixon enfrentaba una situación crítica en lo interno, lo que dividió a los sectores dirigentes norteamericanos; esto fue aprovechado por la RDVN y el FNL para hacer concretas y sorpresivas proposiciones a la Conferencia de París en la búsqueda de poner fin a la guerra y reestablecer la paz en Viet Nam.⁹⁷

97

Aunque de palabra se aceptó las propuestas (para neutralizar a la opinión pública norteamericana en los meses previos a la elección presidencial) en los hechos se incumplían para ganar tiempo y fortalecer las fuerzas títeres a fin de mantenerlas sólidas después de la retirada de las tropas yanquis. Paralelamente. Estados Unidos organizó un gran puente aéreo de introducción de armas en el sur para respaldar el plan de ocupación de zonas liberadas y realizar los bombardeos en gran escala contra el norte.⁹⁸

Una vez elegido presidente, Nixon rechazó abiertamente los acuerdos que inicialmente había aceptado y como respuesta desató bombardeos genocidas contra diversas ciudades del norte, con la finalidad de crear una psicología de terror, aumentar las presiones y fortalecer sus posiciones tanto en el campo de batalla como en la mesa de negociaciones.⁹⁹ Sin embargo, el pueblo y el ejército popular del norte dirigidos por el PCV infligieron un duro golpe al imperialismo norteamericano al frustrar el estratégico asalto aéreo contra Hanoi y Hai Phong. forzando al gobierno de los Estados Unidos a firmar el 27 de enero de 1973 los Acuerdos de París sobre el cese de la guerra y el restablecimiento de la paz en Viet Nam.¹⁰⁰

⁹⁶ "El derrumbamiento de..." pp. 94-95.

⁹⁷ ETUDES VIETNAMIENNES Nr 28. pp. 141-159 y HO CHI MINH. "Escritos...", pp. 303-304.

⁹⁸ Poco antes de los acuerdos de París. Estados Unidos introdujo en Viet Nam del Sur 652 aviones de guerra, 1100 piezas de artillería, 200 tanques, helicópteros y miles de toneladas de municiones.

⁹⁹ Se atacó a ciudades del norte empezando por Hanoi y el puerto de Hai Phong Por su envergadura fue un ataque sin precedentes en la historia de las guerras. Durante 12 días y noches (del 18 al 29 de diciembre de 1972). se arrojaron 100 mil toneladas de bombas. el 40% contra Hanoi Pero al mismo tiempo se les derribó 81 aviones, entre ellos 34 B-52, 5 F-111A y otros aparatos.

¹⁰⁰ Una información más amplia respecto a las conversaciones, proposiciones, tropiezos y Acuerdos de París,

Los Acuerdos de París plantean en síntesis: Estados Unidos pone fin a la guerra de agresión contra Viet Nam; retira todas sus tropas y las de sus satélites; se compromete a respetar la independencia, soberanía, unificación e integridad territorial de Viet Nam; respeta el derecho de autodeterminación del pueblo de Viet Nam del Sur; cesa todo vínculo militar y la intervención en los asuntos internos de Viet Nam del Sur; reconocer que en el sur existen dos administraciones, dos ejércitos y tres fuerzas políticas, etc.¹⁰¹

El retiro de las tropas yanquis fue la consecuencia de sus derrotas en el plano militar político y diplomático. Es la mayor victoria de la heroica resistencia del pueblo vietnamita contra cualquier agresión extranjera. Un triunfo de alta significación histórica que reforzó el carácter de la época. La derrota de Estados Unidos en Viet Nam fue para la revolución y pueblo vietnamita una victoria decisiva que creó condiciones para lograr el triunfo definitivo.

98

6. 1973-1975: EL FRACASO DEL RÉGIMEN NEOCOLONIAL. LA OFENSIVA Y LA INSURRECCIÓN GENERAL EN LA PRIMAVERA DE 1975. LA TOTAL LIBERACIÓN DEL SUR.

Los acuerdos de París constataron el gran cambio operado en la correlación de fuerzas y la perspectiva de la guerra, evidenciando posibilidades para avanzar en la concreción de los objetivos de lucha máximos del pueblo sureño.

Sin embargo, el imperialismo yanqui a pesar de sus fracasos seguía apoyando y utilizando al régimen títere de Saigón como instrumento para mantener a Viet Nam del Sur bajo su dominación neocolonial y perpetuar la división del país. Para conseguir este objetivo usó todos los medios a su alcance con el propósito de aniquilar a las organizaciones políticas y a las fuerzas armadas populares; negó de hecho la realidad del sur, donde habían dos administraciones y dos ejércitos; tomó medidas para consolidar al régimen y ejército títere y realizar diversos propósitos y planes de guerra que permitieran avanzar en la "pacificación" de zonas liberadas en un plazo de tres años (1972-1975), y como resultado de ellos tener todo el sur bajo su control.¹⁰²

consultar "Documentos acerca de las conversaciones de París".

¹⁰¹ La administración y ejército títere; el GRP y las FAPL; los títeres, los revolucionarios, y la "tercera fuerza", esta última era en realidad una tendencia política independiente que apoyaba la lucha por la paz en Viet Nam. Se oponía a Thiệu y no estaba integrada al GRP Formada por diversos sectores de población: estudiantes, intelectuales, budistas, católicos, personas de origen chino e incluso partidarios del régimen títere que eran cada vez más hostiles ante la intervención norteamericana.

¹⁰² Con el objetivo de convertir al ejército títere en el "más poderoso de Asia", se aumentó sus efectivos a más

Más, con posterioridad a los Acuerdos de París, el enemigo valoró incorrectamente el nivel de desarrollo de las fuerzas revolucionarias y sobrevaloró la situación propia, no recogió la realidad objetiva que había en Viet Nam del Sur: las fuerzas armadas de liberación eran fuertes y controlaban importantes áreas estratégicas; el prestigio y representatividad del FNL y el GRP aumentaban a nivel internacional, el constante desarrollo y gran apoyo recíproco en la lucha en el teatro de operaciones de los tres países indochinos, los avances y apoyo sustancial del norte al sur, etc.

6.1. Antecedentes del fracaso del régimen neocolonial.

Es importante determinar previamente algunos antecedentes generales que expliquen el desplome estrepitoso del régimen neocolonial y sus títeres en Viet Nam del Sur.

99

Por los acuerdos de París, se obligó a Estados Unidos, a reconocer la independencia, soberanía, unidad e integridad de Viet Nam; la existencia del GRP con sus fuerzas armadas y el consiguiente control en su territorio liberado. Pero el aceptar lo anterior y retirar sus tropas el 29 de marzo de 1973 no significó que Washington abandonara su objetivo de aniquilar a las fuerzas patrióticas y revolucionarias sudvietnamitas y mantener indefinidamente el régimen neocolonialista de Saigón. Su participación directa de 1965 a 1973 fue una maniobra para evitar la caída inminente del régimen títere en ese momento y crear condiciones para asegurar sus objetivos estratégicos, expresados en su política neocolonialista, sustentado en un aparato militar-policíaco orientado a "pacificar el país".¹⁰³

De allí que ese aparato militar-policíaco comenzado a construir desde 1954 lo fortalecieron sustancialmente desde 1969 previendo un posible repliegue de las tropas yanquis. Ello explica la cuantiosa ayuda de Estados Unidos: millones de dólares, apoyo tecnológico, medios de guerra, expertos y asesores para reforzar el modelo neocolonialista y la administración títere, fortalecer el ejército y la policía, renovándole completamente sus equipos y métodos.¹⁰⁴

de un millón 100 mil hombres, organizados en cuatro cuerpos de ejército, que comprendían 13 divisiones y numerosas brigadas, batallones y regimientos; con 1.850 aviones de todo tipo, 1588 cañones, 2.074 tanques, 1.611 barcos de guerra y millones de toneladas de material de guerra llegados al sur después de los Acuerdos de París Sin contar las fuerzas de seguridad y guardia civil que estaban bien entrenadas y armadas.

¹⁰³ Recordemos que con Thiéu el aparato de represión se amplió constantemente, no así su eficacia. En lo que respecta a fuerzas policiales y de seguridad, cuando asumió había 16 mil policías; en 1973, 122 mil y a comienzos de 1974 150 mil. En las zonas bajo su control había un soldado o policía cada 10 personas. Un detalle minucioso sobre el ejército de Saigón se encuentra en. ETUDES VIETNAMIENNES. Ni. 42. pp. 66-109.

¹⁰⁴ Respecto a la "ayuda" y gastos de Estados Unidos en la guerra de Viet Nam, entre 1973 y 1975 solo la ayuda militar a sus títeres se elevó a los 6 mil millones de dólares. Durante el periodo de la guerra local el

Además, con posterioridad a 1968, los norteamericanos y sus títeres hicieron mayores esfuerzos para debilitar el movimiento patriótico y revolucionario vietnamita, buscaron reconquistar las regiones liberadas por el FNL a través de grandes operaciones militares en las cuales desplegaron medios ilimitados para apoyar sus fuerzas movilizadas hasta el nivel de división. Al fracasar, pasaron a una "guerra total" que buscó destruir y evitar la vida en vastas regiones controladas por el FNL y el GRP, miles de toneladas de bombas, abusos, sustancias químicas se lanzaron en las zonas liberadas de Viet Nam del Sur, arrasando distritos, comunas y aldeas, junto con impulsar sus campañas de "pacificación". "La operación militar norteamericana en Viet Nam adquirió dimensiones sin precedentes en el esfuerzo por vencer el apoyo político al FNL por medio de un alto poder destructivo, tecnológicamente aplicado. Solamente hacia IS69 las fuerzas norteamericanas habían bombardeado Viet Nam del Norte y de Sur con 3 millones de toneladas de altos explosivos (80% en el sur). Esta cifra puede compararse con los dos millones de toneladas de altos explosivos usados durante la Segunda Guerra Mundial en los dos teatros de operaciones, europeo y del pacífico. Los soldados norteamericanos en Viet Nam poseen seis veces el poder de fuego que poseían los soldados norteamericanos durante la Segunda Guerra Mundial; las fuerzas norteamericanas gastaron cerca de 400 mil dólares por enemigo muerto (incluyendo 75 bombas y 150 granadas de artillería por cadáver).¹⁰⁵

100

Esa política facilitó el que muchas zonas bajo el control del FLN fueran vaciadas de sus habitantes y convertidas en zonas inhóspitas, y miles de campesinos fueron forzosamente "urbanizados". Complementemos, en 1960, la población rural de Viet Nam del Sur constituía el 85% del total, en 1965 había disminuido al 35% (y con posterioridad más), cifra altísima para un país mínimamente industrializado. Mediante esta política los norteamericanos y sus títeres buscaban dos objetivos; privar a la resistencia vietnamita de una gran parte de sus recursos humanos y materiales, y de esa gran masa campesina que no tenía trabajo reclutar contingentes de soldados y policías a su servicio. Pero lo más grave, fue que se buscó transformar la sociedad tradicional en sus fundamentos económicos, sociales, demográficos, culturales, etc. Al mismo tiempo se seguía impulsando la guerra de "destrucción" contra el norte del país, la gran retaguardia de la revolución vietnamita.

Paralelamente, en todos esos años —con la finalidad de asegurar la dominación neocolonialista—, se construyó un estado y una clase dominante apoyada en sectores terratenientes, comerciantes y militares, traficantes, favorecida por el sistema en sus distintos niveles. Lo anterior iba acompañado de un fuerte aparato de propaganda, de

gasto se elevaba a los 2000 millones de dólares mensuales. El gasto total en indochina durante la Segunda Resistencia se estima en más de 200 mil millones de dólares. Ver "El derrumbamiento de los regímenes neocoloniales en...".

¹⁰⁵ MELMAN. *"El capitalismo del..."*, pp. 204-205.

corrupción ideológica y cultural orientado a terminar con todos los valores nacionales.¹⁰⁶

Todo lo anterior les llevó a suponer que ante un FNL y GRP debilitado por la "pacificación" y "destrucción", y el no apoyo del norte por los daños ocasionados, crearían condiciones para seguir implementando su política por medio de la administración saigonesa, respaldada en un fuerte ejército y policía entrenada y equipada por los yanquis. De esta manera toda la maquinaria político-militar construida la mantendrían con dólares, armas y consejeros y no con los altos costos que significaba la presencia de miles de efectivos de tropas propias.

Lo anterior demuestra que no hubo cambios en la naturaleza de la agresión, y en la dirección de la guerra, sólo cambió la forma de hacerla, se le "vietnamizó". Y, a pesar de los Acuerdos de París, el títere Thiệu, levantó con mayor fuerza su política contra el comunismo, contra la neutralidad, el no buscar acuerdos con los revolucionarios, con lo cual ignoraba la realidad de los hechos que se manifestaban en el FNL, el GRP, con territorio, población y sus fuerza políticas y armadas.

Y, aunque el mando norteamericano-títere dividió el sur en cientos de sectores controlados por miles de puestos militares —que generalmente están aislados—, el GRP ejercía su poder, especialmente en las ricas y pobladas llanuras del Trung Bo y el delta del Mekong. Todo el territorio semejaba una "piel de leopardo" y patentizaba una presencia real y constante del poder revolucionario y su organización social, económica, cultural y militar que se afianzaba al lado de las mismas zonas que decía controlar el régimen saigonés.¹⁰⁷

¹⁰¹

Por lo mismo, para Thiệu y su régimen, el cese del fuego no implicó el término de la guerra: apenas firmados los Acuerdos de París, lanzó agresivas operaciones militares contra las zonas liberadas y las "en disputa", buscando disminuir los territorios y población controladas por los comunistas". Esos ataques en diversas provincias a comienzos de 1973 le permitieron reconquistar algunas posiciones y estimuló al régimen para que en mayo-septiembre de ese año realizaran operaciones de mayor envergadura, tratando de avanzar en su política de "usurpación" e intensificar la "pacificación" en las regiones que creían controladas por ellos, especialmente las de mayor población; todo esto con el objetivo de consolidar la retaguardia del ejército títere y las bases de apoyo del régimen".¹⁰⁸

Las localidades controladas por el régimen neocolonial o las que eran "reconquistadas" fueron puestas bajo un sistema represivo coercitivo, mejorado por

¹⁰⁶ Sobre la cultura neocolonialista y el retroceso literario, educativo y cultural en la parte sur de Viet Nam durante la Segunda Resistencia consultar: "El derrumbamiento...", pp. 141-160. y. ETUDES VIETNAMIENNES. Nr. 42. pp. 110-150.

¹⁰⁷ BUPCHETT "*La guerra de...*", pp. 50-64

¹⁰⁸ Aspectos de la respuesta revolucionaria a las operaciones de "pacificación y usurpación" del ejército títere, ver en: "El derrumbamiento de..." pp. 98-102.

años de experiencia y que se sustentaba en: una red de puestos y sectores militares con las fuerzas regulares, fuerzas de seguridad locales o defensa civil, fuerzas policiales regulares y especiales, la administración títere. los esbirros que operan secretamente, las organizaciones políticas reaccionarias, y. una serie de organizaciones "humanitarias", "culturales", "religiosas", de ayuda mutua", etc. A través de ellos la administración trató de asegurar su control, y el ejército saigónés crear un cinturón protector en sus operaciones y de reserva para sus reclutamientos forzosos.

Estados Unidos orientó, financió y construyó para el régimen títere de Saigón un sistema defensivo difícil de romper al desplegar la estrategia de guerra de superficie", con el objetivo de asegurar al máximo la seguridad del territorio, por un sistema de control militar constituido por cerca de 10 mil puestos, 267 subsectores militares en las cabeceras distritales, y centenares de bases militares dotados de modernos equipos norteamericanos. El sistema de puestos y subsectores militares formaba una red de defensa del ejército títere en las zonas rurales, en los ejes de comunicaciones terrestre y fluvial y en las regiones alrededor de las grandes bases militares y ciudades. Con la construcción de un gran número de puestos pretendían fragmentar el teatro de operaciones, detener el desarrollo de la guerrilla, obstaculizar el movimiento de las tropas regulares y regionales de liberación. Cada subsector era un punto importante que generalmente se componía de un sistema de puestos con sólidos refugios subterráneos fuertemente protegidos por 15 a 20 cercos de alambres de púas, y crear un escudo periférico. La administración títere de Thiéu instaló las "aldeas estratégicas" y zonas de concentración de la población en los sectores defensivos del sistema de puestos y levantando muchas hileras de cercos que dividían el terreno en cuadrados y barrios. El sistema de puestos y subsectores militares no solo sirvió para la defensa, sino también fue un sistema de coerción de los títeres en el campo, las bases de partida para las operaciones de rastrillaje, de usurpación territorial y de "pacificación".

102

En las zonas en que las fuerzas enemigas no podían desplegar todo su aparato político-militar y "ganar" los habitantes, realizaban la "pacificación" organizando verdaderos campos de concentración; durante 1973-1974, más de un millón y medio de personas fueron concentradas.¹⁰⁹ Contra las regiones liberadas y controladas del FNL y el GRP se intensificaron los bombardeos y las acciones de sabotaje.

Lo expuesto evidencia que la política neocolonialista y el régimen títere de Washington en el sur de Vietnam sólo podía continuar y mantenerse con la guerra, y por lo mismo, era imposible el cumplimiento de las diversas Cláusulas del Acuerdo

¹⁰⁹ Según estimaciones, la población desplazada en Viet Nam del Sur entre 1964 y 1973. considerando refugiados, expulsados del territorio, desplazados temporales, etc., llegó a la cantidad de 10 millones y medio de personas. Ver: "Informe de la Comisión de las cuestiones judiciales". Senado de los Estados Unidos, 27 de enero de 1974

de París, la aplicación de ellas colocaba en crisis la política que se había definido y aplicado.

El régimen de Thiệu no sólo se enfrentaba al poder y fuerza revolucionaria en las zonas liberadas, sino también a una oposición popular creciente en las zonas bajo su control; Diversos factores (Acuerdos de París, retiro de las tropas yanquis, la política de salvación nacional definida por el GRP, la represión, problemas económicos y religiosos, etc.), favorecía la expresión de un vasto movimiento por la paz, la independencia, las libertades democráticas. el rescate de la cultura nacional y las buenas costumbres, etc., lo que agitó y movilizó a las masas a pesar de todas las medidas "legales" que el régimen había tomado previamente, al aprobar numerosos decretos-leyes que limitaron aún más sus libertades democráticas: la no elección directa de los jefes de comunas y aldeas, y su nominación por la administración, decretos de seguridad para impedir huelgas y manifestaciones, la ley de partidos políticos que de 28 sólo quedaron cuatro, etc. Paralelamente, Thiệu tomó medidas para concentrar el poder en sus manos, ubicando en la administración, ejército y policía a sus hombres de confianza y eliminando todos los sospechosos de oponerse a sus intereses.¹¹⁰

Lo anterior se insertaba y respaldaba en un plan de reconstrucción y desarrollo económico de postguerra (1973-1980), que perseguía como objetivos principales: reconstrucción del país, instalación de las personas refugiadas, explotación intensiva de los recursos naturales, restauración de la agricultura, inversiones en la industria y servicios buscando atraer capitales extranjeros a través del ofrecimiento de condiciones ventajosas. Ese desarrollo económico dependía de una constante y creciente ayuda norteamericana.

A pesar de las optimistas previsiones los problemas económicos y sociales eran difíciles de resolver; en el segundo semestre de 1973 se manifestaron síntomas evidentes de una crisis económica (baja de la producción industrial y agrícola, alza de precios, aumento del desempleo, escasez de arroz, mercancías y combustibles, etc.). En 1974 la situación se agudizó; como ilustración podemos decir que a mediados de ese año, por el alza de los combustibles y de las materias primas, así como por la reducción del mercado interno, debió cerrar cerca del 50% de las empresas. Lo anterior era acompañado de una fuerte devaluación y pérdida de divisas.

103

Además, la ayuda de Washington había bajado sustancialmente respecto a los años anteriores,¹¹¹ y a pesar de las múltiples maniobras de Thiệu para obtener mayor ayuda, no la obtuvo por parte de Nixon, quien estaba muy afectado por el escándalo

¹¹⁰ *"El derrumbamiento..."* pp. 67-90 y 141-146.

¹¹¹ La crisis interna que atravesaba. Estados Unidos (escándalo Watergate) y la crisis económica que lo afectaba, repercutió en que la ayuda económica y en consecuencia también la militar al gobierno de Saigón, fue disminuyendo, así tenemos que de 1.614 millones de dólares en 1972-1973, en 1973-1974. había bajado a 701 millones de dólares.

"Watergate" y las dificultades de la crisis económica en desarrollo.¹¹² Las inversiones extranjeras no llegaron, a pesar de las facilidades que se ofrecieron.¹¹³

Los efectos de esa crisis recayó en la población por medio de aumento de los impuestos y creación de nuevos: de buhonería, patentes, transporte, productos agrarios, a pequeños comerciantes, se implantaron el TVA (tasa o impuesto del valor agregado) a todos los productos, etc.; las consecuencias fueron nefastas, la desocupación llegó a cerca de 4 millones, hubo regiones con el 50% de su fuerza de trabajo desocupada, los problemas sociales fueron críticos. La sociedad saigonesa se deterioró aguda y progresivamente y la causa principal de todo ello fue la retirada de las tropas yanquis, lo cual originó escasez de ingresos al régimen, mientras que los ingresos disponibles fueron volcados a la continuidad de la guerra.

Las medidas dictatoriales aplicadas y acentuadas por Thiéu a partir de 1973, no impidieron que aún en las "zonas controladas" se desarrollara la lucha política y social cada vez a nivel mayor. La crisis económica favoreció la conducción de las masas, las manifestaciones se multiplicaron con participación de diversos sectores sociales, hubo un amplio movimiento contra la represión y por la liberación de los prisioneros políticos, movimientos contra la corrupción y por la salvación de la nación, la tradición y las buenas costumbres de la sociedad. Durante el período de Thiéu, el pueblo sudvietnamita impulsó su lucha constituyendo nuevas y diversas organizaciones semilegales entre ellas: Comité de lucha por la libertad de prensa y publicación; Fuerzas budistas por la reconciliación nacional; Organización del pueblo por la ejecución del Acuerdo de París; Frente popular de lucha contra el hambre y por la salvación nacional; Comité de defensa de los derechos de los trabajadores; etc. La "tercera fuerza"¹¹⁴ surge en la escena política opositora con una importante actividad, la cual afianza un accionar común en la lucha por la paz y la concordia nacional.¹¹⁵

104

Esa situación general fue acompañada de un importante accionar militar revolucionario en respuesta a las operaciones de "usurpación" y "pacificación" de los títeres pues el GRP y el FNL junto con reafirmar su disposición a aplicar los Acuerdos de París, respondían vigorosamente cualquier acción de guerra de las fuerzas saigonesas para defender sus territorios, bienes y vida de la población, y la respuesta no era sólo donde se le atacaba, sino de acuerdo a los objetivos que se perseguían.

El análisis de la situación ya en julio de 1973, permitía al CC del PCV señalar que

¹¹² *"El derrumbamiento..."*, pp. 10-15.

¹¹³ *"Como USA respeta sus..."*, pp. 121-133.

¹¹⁴ Adquiere expresión después de los Acuerdos de París y la integran sectores democráticos de la burguesía, intelectuales y especialmente de la minoría china. Al comienzo fueron neutralizados por el régimen: trataron de levantar una "tercera posición", lo cual no se concretó y posteriormente la gran mayoría fue ganada para las posiciones revolucionarias.

¹¹⁵. ETUDES VIETNAMIENSES. Nr 33. pp. 108, 119.

la tarea inmediata de la revolución en el sur era:

“...unir a todo el pueblo, luchar en los tres frentes, político, militar y diplomático, de manera flexible, con iniciativa, conjugados según cada momento, cada lugar, para forzar al enemigo a cumplir seriamente los Acuerdos de París sobre Viet Nam; y preparar las fuerzas para la ofensiva, para conquistar el triunfo definitivo (...). En cualquier circunstancia que sea, el camino para alcanzar el triunfo de la revolución en el sur será siempre el de la violencia revolucionaria por consiguiente, debemos dominar bien la estrategia de ofensiva”.¹¹⁶

Para implementar esas orientaciones y responder a las maniobras imperialistas y títeres de “pacificar, usurpar y aniquilar las zonas liberadas y las fuerzas armadas populares para consolidar su poder y ejército”, el pueblo y el ejército revolucionario sureño libraron un accionar adecuado en todos los lugares, el que no solo impidió los objetivos y medidas enemigas, sino que también lo atacó en su propia retaguardia, mantuvo y amplió las zonas liberadas y le obligó a tomar una posición defensiva que se expresó en un repliegue a las ciudades y la protección de las más importantes vías de comunicaciones.

A mediados de 1974, la evolución de la guerra en el sur había cambiado sustancialmente, el enemigo ante operaciones militares de los revolucionarios para liberar territorios, aceptaba las pérdidas y no se enfrentaba. A fines de ese año se evidenció que a base de los cambios generales de la situación, se estaban creando condiciones para la liberación total del sur. Entre estas condiciones es necesario señalar:

* El crecimiento de las fuerzas armadas revolucionarias en lo cualitativo y lo cuantitativo, constituyendo columnas móviles en lugares estratégicos.

El pueblo y las fuerzas armadas estaban en una lucha ofensiva, denotando los planes de “pacificación” y “usurpación” que pretendía el enemigo. En Diciembre de 1974, se desarrollaron grandes campañas en la llanura del río Mekong y Nam Bo oriental, destruyendo posiciones enemigas, y liberando amplias zonas rurales con mucha población.

* La red de vías para el transporte estratégico se había afianzado y extendido asegurando con ello el abastecimiento logístico del norte al sur.

105

* Los éxitos económicos del norte en los últimos años permitían un constante apoyo humano y material al sur.

* La lucha política en los centros urbanos sureños, aunque con ritmos desiguales se mantuvo en base a movimientos y consignas como "derrocamiento del régimen dictatorial de Thiệu", "restablecimiento de la paz, la independencia y la democracia", y

¹¹⁶. ETUDES VIETNAMIENNES Nr. 42. p. 218

"el mejoramiento de las condiciones de vida del pueblo".

Junto a estas condiciones favorables, debía considerarse que el enemigo disponía aún de grandes fuerzas armadas con diversos tipos *de* fuerzas, modernamente equipadas, una fuerza aérea y naval poderosa, un reforzado sistema de control y coerción policíaco-criminal de miles de hombres que aseguraban su estrategia de "guerra territorial" a través de un sistema de posiciones en todo el territorio que controlaba hasta el nivel de aldeas, lo cual reforzaba con la alta movilidad de sus fuerzas regulares.¹¹⁷

6 2. La ofensiva general y los levantamientos de la primavera de 1975.

Todos los antecedentes anteriores y otros permitieron que el Buró Político del PCV en sus reuniones a partir de octubre de 1974, concluyera que la correlación de fuerzas entre los revolucionarios y el enemigo en todo el país y en el sur presentaba cambios fundamentales favorables a los revolucionarios. La situación se diagnosticaba así:

1. El debilitamiento militar, político y económico del ejército títere iba en aumento. En el sur nuestras fuerzas habían adquirido ahora, una indiscutible superioridad sobre el enemigo.

2. Estados Unidos, obstaculizado por las crecientes dificultades afrontadas dentro y fuera del propio país, tenía que reducir su capacidad de ayuda al régimen de Saigón en el terreno político, y en el económico: sería muy difícil para ellos regresar con fuerzas a Viet Nam del Sur y, aun suponiendo que lo hicieran nunca podrán salvar al régimen de Saigón del desplome total.

3. Al aumentar nuestros efectivos y pertrechos, así como al reforzar nuestra red de caminos estratégicos y operacionales, habíamos creado un enlace de comunicaciones que nos permitían explotar en nuestro favor la dinámica de nuestra superioridad.

4. Los movimientos en favor de la paz, del mejoramiento de las condiciones de vida, a favor de los derechos democráticos, en pro de la independencia nacional y por la renuncia de Thiệu. iban en aumento en las ciudades.

5. La justa causa por la cual estaba combatiendo nuestro pueblo disfrutaba de simpatía y apoyo en el mundo entero.¹¹⁸

¹⁰⁶

La consecuencia de ello fue la decisión histórica de

"movilizar al máximo los esfuerzos de todo el partido, el ejército y el pueblo en las dos partes del país, en los años 1975-1976, e impulsar la lucha militar y política, coordinada con la diplomática, para hacer cambiar de manera rápida

¹¹⁷ "Documentos del Segundo Simposio...". Nr. 8. pp. 83-85.

¹¹⁸ BURCHETT. "Catapulta hacia...". p. 138.

e integral la correlación de fuerzas en los campos de batalla del sur. en forma favorable a nosotros; ejecutar y trabajar activamente en la preparación de todos los aspectos, crear condiciones favorables para llevar a cabo un ataque general y la insurrección general, aniquilar y destrozarse las tropas títeres, derrocar al poder enemigo, tanto a nivel nacional como regional, conquistar el poder para el pueblo y liberar al sur".¹¹⁹

Se preveía también que era difícil que Estados Unidos introdujera nuevamente tropas para agredir al país, no descartándose ataques aéreos y navales de represalia, y si así fuera, se planteaba "...tenemos suficiente firmeza y condiciones para vencer al enemigo". Sobre esta base, bajo la estrecha dirección del Buró Político, la Comisión Militar del CC y el Mando General, planificó, dirigió y organizó los futuros combates. El PCV en todos los lugares del país, en los distintos frentes, redobló sus esfuerzos para responder a las demandas y tareas que exigían los preparativos de una tarea de tal envergadura histórica.

La ofensiva y el levantamiento general se inició el 10 de marzo de 1975, en las batallas de la Meseta Occidental que tuvieron como combate clave el golpe contra Buon Me Thuot,¹²⁰ se liberó la estratégica zona de Tay Nquyen con 600 mil habitantes y se aniquiló a 120 mil efectivos enemigos.¹²¹ Esas victorias permitieron el avance hacia la llanura costera del centro de Viet Nam, desarrollándose con vigor y en estrecha coordinación los ataques de las fuerzas regladas y el auge insurreccional de las masas; se logró liberar a las provincias de Bình Định, Phú Yên, Khánh Hòa, Lâm Đồng, Tuyên Dư y Quic Duc. (ver Mapas en Anexo 2). Con esas victorias las fuerzas de la II Zona Militar saigonesa fue totalmente aniquilada,¹²² pasándose a una ofensiva estratégica generalizada.

Se continuó con la campaña Hue-Danang; aquí se coordinaron las operaciones militares con los levantamientos de masas, la liberación de Danag, segunda ciudad en importancia de Viet Nam del Sur fue un triunfo muy importante, en este lugar se ubicaba "a base militar mixta (terrestre, aérea y naval) más poderosa del gobierno títere, incluido el. Estado Mayor del Primer Cuerpo del. Ejército títere. Se rompió todo el sistema defensivo saigónés en la parte central del sur. colocando al enemigo

¹¹⁹ PCV. "Cincuenta años...", p.22».

¹²⁰ "El derrumbamiento de los ...", pp. 107-114.

¹²¹ Buôn Mê Thuôt es un centro estratégico en la provincia de Đă Lăk, un área clave del Tay Nguyễn, con extensas mesetas que facilitan la construcción de campos de aterrizaje, muy cerca de las fronteras de Laos y Kampuchea. Centro de mayor concentración de minorías étnicas en Viet Nam del Sur (tribus: Rhade, Jarai, Mường, etc.). Además, capital provincial, populosa, centro económico y político, capital de la Altiplanicie Central y una importante retaguardia militar del enemigo. Punto donde se cruzaban las más importantes carreteras del sur de la Altiplanicie, y la región contigua al frente del. Este del Nam Bo y Saigón. Por ello era una importante posición estratégica.

¹²² Respecto a la conformación de la cuatro zonas militares, sus características y distribución de las fuerzas títeres en el teatro de operaciones de Viet Nam del Sur: ver "El derrumbamiento de..." pp. 91-94 y 105-107

en una situación desesperada expresándose en pérdida de confianza y desintegración organizativa, grandes pérdidas materiales, técnicas y humanas y un total estancamiento estratégico y táctico difícil de remontar.

107

Paralelamente a las campañas señaladas, las fuerzas armadas de liberación en estrecha relación con la lucha de todo el pueblo lanzaron ataques y levantamientos para liberar la parte del Nam Bô, creando al norte y noroeste de Saigón una importante zona liberada, al mismo tiempo que se luchaba activamente en la llanura del río Mekong. Todo ello en la perspectiva de contribuir a crear una situación más ventajosa para el despliegue de fuerzas contra Saigón más adelante.¹²³

Las grandes victorias obtenidas aniquilaron a dos cuerpos del ejército enemigo y liberaron a 16 provincias, con lo cual se controlaba las tres cuartas partes del territorio y la mitad de la población de Viet Nam del Sur. Estos hechos obraron para que la Dirección del partido el 25 de marzo valorara que

"La situación de la guerra ha experimentado un cambio brusco. Nuestras fuerzas militares y fuerzas políticas y nuestra posición estratégica prevalecen a las del enemigo. El ejército títere se encuentra ante un total colapso, los Estados Unidos en una completa impotencia, y de cualquier forma que sea su intervención no podrán salvar a sus titeres. Para nuestro ejército y pueblo ya está maduro el momento de librar una ofensiva general e insurrección realizando una batalla histórica decisiva cuyo golpe se dirigirá directamente a la última guarida del enemigo en Saigón para destruir por completo el aparato administrativo fantoche; por la victoria final".¹²⁴

A la campaña por la liberación de Saigón se le denominó Campaña Ho Chí Minó y para dirigirla se creó un Mando Militar y el Comité Ejecutivo del PCV del Frente de Saigón; se movilizaron grandes agrupaciones militares para reforzar a las que ya estaban combatiendo; los comités del partido en la ciudad y en las zonas rurales todavía ocupadas, las organizaciones ramales y todo el pueblo se prepararon para realizar polifacéticamente la lucha al interior de la retaguardia enemiga.

El enemigo reorganizó las fuerzas que aún le quedaban, reajusto sus dispositivos de defensa, centrándolos básicamente en la zona de Saigón-Gia Dinh y en el delta del río Mekong.¹²⁵ Asimismo buscó dilatar la ofensiva revolucionaria hasta la estación de las lluvias. Además, encabezados por el imperialismo norteamericana se realizaban

¹²³ Relativo a las campañas de Tay Nguyễn, Hue Danang y Hô Chí Minh. véase: "El derrumbamiento * pp. 107-140.

¹²⁴ PCV. "Cincuenta años..." p. 220.

¹²⁵ Según documentos de la administración de Thiểu, el ejército saigonés a comienzos de 1975 lo integraban 1 millón 350 efectivos, de ellos 495 mil en las tropas regulares. 475 mil en las tropas regionales y 380 para la defensa civil armada: en total 13 divisiones regulares y 18 agrupaciones de comandos. Ver "0 derrumbamiento...", pp. 105-106. Respecto al plan defensivo títere en Saigón-Gia Dinh, ver: "Cuatro propuestas urgentes para el actual campo de batalla", pp. 170-100.

maniobras políticas y diplomáticas para salvar la situación:¹²⁶ también en forma simultánea se organizó por parte de Estados Unidos un puente aéreo de emergencia desde Bangkok (Tailandia) y asegurar el aprovisionamiento de armamentos y medios de guerra para el ejército títere.

108

La situación fue más favorable aún, cuando las sucesivas victorias de la resistencia antiyanqui en Kampuchea, culminaron el 17 de abril de 1975 con la liberación de Phnom Penh mostrando esta victoria el avance incontenible de los revolucionarios indochinos y la incapacidad del imperialismo norteamericano y sus títeres para poder reaccionar. El 18 de abril el presidente Ford dio la orden de evacuación urgente a todos los norteamericanos de Saigón y de la parte sur de Viet Nam. El 21 de abril, Estados Unidos en sus maniobras destituyó al títere Thiệu y puso en su lugar a Huong, al mismo tiempo que buscaba afanosamente el cese del fuego y las negociaciones.

El 26 de abril de 1975, comenzó la "Campaña Ho Chi Minh". un plan de ataque en grandes columnas por cinco direcciones, que iniciaron coordinadamente con las fuerzas armadas locales y las masas insurreccionadas, el asedio al enemigo en Saigón. En esos días el enemigo sufría una crisis política y militar muy grave; la desesperación contagiaba tanto al ejército títere como a su administración, preanunciando un cambio brusco de la situación en cualquier momento; por el contrario, las masas populares se encontraban en la mejor disposición de levantarse para la conquista del poder.¹²⁷

El 28 y 29 de abril, las diversas columnas de las fuerzas regulares revolucionarias avanzaron masivamente, rodearon a las fuerzas enemigas en el perímetro exterior de Saigón, penetrando con audacia hacia el centro de la ciudad. El 30 de abril de 1975, en perfecta coordinación combativa con las fuerzas especiales de comandos, las fuerzas de autodefensa del interior y de alrededores de la ciudad, las columnas de ataque, junto al oportuno levantamiento de las masas, lograron ocupar los objetivos más importantes de Saigón, y a las 11:30 horas de ese día la bandera de la revolución fue izada en el antiguo palacio presidencial títere.¹²⁸

Con la crucial victoria alcanzada y bajo la orientación de que la aldea libera a la aldea, el distrito libera a) distrito, la provincia libera a la provincia', la población y sus fuerzas armadas locales realizaron vigorosos ataques e insurrecciones en todo el resto de las provincias del Nam Bo oriental y el delta del Mekong, obligando a las fuerzas enemigas a rendirse o liquidando a las que ofrecían resistencia derrumbando el poder títere de la zona y el IV Cuerpo del. Ejército. El Primero de Mayo todo el

¹²⁶ Sobre las maniobras políticas y diplomáticas norteamericanas en marzo y abril de 1975. Ver *"El derrumbamiento.."* pp. 15-40.

¹²⁷ GIAP *"La gran ofensiva..."*. pp. 46-48.

¹²⁸ BURCHETT. *"Catapulta hacia..."*. pp. 182-201

territorio continental de Viet Nam del Sur estaba liberado. En la campaña se aniquiló a más de 400 mil afectivos enemigos, desintegrando un ejército de más de un millón de hombres, así como a sus fuerzas de seguridad, de policía y la defensa civil, apoderándose de todo su armamento y medios de guerra.

La ofensiva general y las insurrecciones de la Primavera de 1975, y la histórica Campaña Hò Chí Minh" en solo 55 días y sus noches, culminaron en una victoria militar y política definitiva sobre el imperialismo norteamericano y sus titeres, el ejército mejor equipado y más numeroso del sudeste asiático y todo su aparato administrativo fueron destruidos; el régimen neocolonialista edificado con gran esfuerzo por cinco administraciones presidenciales norteamericanas fue derribado,¹²⁹ culminando veinte años de. lucha heroica contra la agresión norteamericana y por la salvación nacional.

109

La ofensiva general y los levantamientos de la primavera de 1975 del ejército y de la población sudvietnamitas lograron la victoria total. Era el resultado de largos años de guerra revolucionaria ininterrumpida contra la guerra de agresión imperialista del pueblo vietnamita bajo la dirección del Partido de los Trabajadores de Viet Nam (en el Sur) y también de un proceso de construcción y de combate del ejército revolucionario. En fin era fruto de todo el proceso de preparación minuciosa y de combate incansable en el cual se realizaban las operaciones con la coordinación de las fuerzas de masas, la elevación del nivel de dirección estratégica y la conducción operacional que sorprendieron al enemigo haciéndole sufrir fracaso tras fracaso y por fin, caer completamente.

La dirección estratégica del mando revolucionario fue correcta en la preparación del campo de batalla, el desplazamiento de un dispositivo de combate en cada encuentro, en cada campaña, como en la ofensiva general, en la creación de las ocasiones favorables, para el ataque, y en la determinación de su orientación y sus objetivos concretos. El Mando de las FAPL, también creó los métodos originales de combate que golpearon al enemigo en sus puntos vulnerables, en sus momentos de descuido, de forma sorpresiva. y con asaltos fulminantes y fuerzas aplastantes, que provocaban sacudidas en cadenas cada vez más crecientes, sembraron el temor y el pánico general al enemigo impidiéndole reaccionar

Las FAPL crearon una potencia militar aplastante frente al enemigo. Siempre atacaban desde una posición fuerte para aniquilar y pulverizar completamente al enemigo. En la ofensiva general y en los levantamientos de la primavera de 1975, se hicieron de una supremacía decisiva frente a las tropas saigonesas a escala local, aniquilándolas en parte y descomponiéndolas para hacerse de una fuerza y una posición dominantes sobre el teatro de guerra determinante y vencer totalmente al

¹²⁹ Cinco administraciones norteamericanas se involucraron en la guerra de Viet Nam;: Eisenhower (1952-1960); Kennedy (1960-1963); Johnson (1963-1968), Nixon (1969-1974) y Ford (1974-1975)

adversario. Su potencia aplastante no revelaba únicamente la fuerza militar sino también la fuerza política, la potencia material y moral que abarcaban a la vez las fuerzas militares y su posición estratégica.

Para dominar al enemigo no siempre se requiere la posesión de una fuerza militar superior. Las FAPL fueron numéricamente mayores en la campaña de Hồ Chí Minh. e inferiores en la batalla de Da Nang. En la última, gracias a los métodos de combate eficaces, su extrema movilidad y la justa dirección de su ofensiva crearon una fuerza dominante que les permitió aniquilar y descomponer a 100 mil enemigos. Pudieron penetrar sin encontrar resistencia en la posición enemiga donde las fuerzas adversarias eran numerosas y sus fortificaciones sólidas. Además, recibieron el beneficio de la coordinación del combate con las masas locales sublevadas.

110

Un elemento fundamental de su supremacía aplastante fue el factor político-moral, punto fuerte del ejército revolucionario y de la población, al mismo tiempo que estimulaba a los combatientes revolucionarios y a la población de las dos zonas, Norte y Sur, a consagrar todas sus fuerzas y talento para superar todas las dificultades a fin de vencer definitivamente al enemigo. Este factor creó en favor de las fuerzas revolucionarias, una posición aplastante sobre el plano político moral frente al ejército contrarrevolucionario y antipopular, sin ninguna motivación ideológica: gracias a esa posición dominante, las fuerzas revolucionarias, con la fuerza combinada de las tres puntas de lanza" descompusieron rápidamente a las tropas saigonesas.

El método combativo muy original de las FAPL, diferente de los adoptados hasta entonces, se puede resumir en:

- * Dividir el dispositivo enemigo en una o varias campañas con vistas a realizar un cerco operacional y estratégico.

- * Lanzar una importante fuerza de choque interarmas directamente contra el centro del dispositivo enemigo, dejando los objetivos periféricos, y de esta manera aniquilar los centros de mando, derribar al adversario en su mismo interior, y desde allí, pasar a aniquilar su periferia de defensa exterior.

- * Emplear una tracción determinada de sus fuerzas para impedir a las fuerzas regulares adversarias del perímetro exterior, reagruparse al interior, o abolir los objetivos periféricos a fin de abrir el paso para las fuerzas asaltantes.

- * La victoria obtenida y sus profundos significados políticos, militares e históricos pueden resumirse en:

- * Es la victoria más grande y esplendorosa de la nación vietnamita en sus cuatro mil años de lucha con la construcción y defensa de la patria.

- * Fue la derrota política y militar más grande y más grave del imperialismo norteamericano hasta la fecha

- * Permitió culminar victoriosamente un proceso de más 40 años de lucha y de guerra por la liberación nacional y defensa de la patria, poniendo fin al dominio

imperialista de más de un siglo.

* Se derrotó a la mayor contraofensiva imperialista internacional contra las fuerzas revolucionarias con posterioridad a la Segunda Guerra Mundial, se debilitó el sistema imperialista se modificó la estrategia global contrarrevolucionaria del imperialismo y la reacción internacional, se destruyó una importante línea de defensa del imperialismo norteamericano en el sudeste asiático, se dejó a Estados Unidos en una difícil situación, etc.

* Reafirmó el carácter y tendencias de la época, la posición de ofensiva y el poderío de las fuerzas revolucionarias en el mundo.

Esta victoria fue consecuencia de la articulación de muchos factores entre los cuales es importante mencionar, la justa y correcta dirección del partido; el espíritu valeroso, indoblegable y heroico del pueblo vietnamita, los avances en la construcción del socialismo en el norte del país; la permanente y combativa solidaridad y apoyo internacional de los países socialistas y del movimiento revolucionario y progresista en el mundo, etc.

111

CONCLUSIONES DE LA PRIMERA PARTE.

Los cuarenta y cinco años transcurridos, desde la fundación del PCV hasta el triunfo de la resistencia contra los norteamericanos, muestran decisivos cambios en Viet Nam y en el mundo. El partido fundado por el Presidente Hồ Chí Minh fue un firme conductor de la lucha revolucionaria del pueblo vietnamita, organizador de todas sus tareas y sus victorias; victorias que se lograron en la medida que el PCV;

1. Mantuvo siempre los objetivos estratégicos y programáticos del proletariado, fue fiel a los intereses de clase y de la nación. Aplicó en forma creativa el marxismo-leninismo a las condiciones específicas del país, definiendo líneas y políticas correctas para conducir las victorias de la revolución. En su línea expresó los intereses y necesidades básicas de las grandes masas populares, conquistando su papel de vanguardia en la conducción y dirección de la revolución en todo el país.

2. Basándose en la ideología del marxismo-leninismo definió el papel dirigente de la clase obrera, el papel que desempeña el campesinado de un país agrícola en la lucha por la revolución nacional democrático popular y el socialismo, y el rol fundamental de la alianza obrero-campesina que se constituyó en la fuerza principal de la revolución bajo la dirección del proletariado.

3. En cada período de lucha por la revolución logró agrupar a las fuerzas revolucionarias, patrióticas y progresistas en un amplio frente nacional unido, sustentado en la alianza obrero campesina y conducido por el partido. Este frente se guio por un programa político que aseguró una férrea unidad de acción de sus

integrantes contra las fuerzas imperialistas y sus títeres. La construcción, desarrollo y consolidación del frente, se dio luchando contra las ideas sectarias y excluyentes que no consideraban la integración de todas las fuerzas sociales y políticas susceptibles de organizar; así como la tendencia de "unirse por unirse" y no luchar ideológicamente en el seno del frente contra los que buscaban disminuir el papel dirigente del partido y el rol de la alianza obrero-campesina como fundamento del frente.

4. En la lucha contra los enemigos internos y externos recurrió a la violencia revolucionaria. En cada período y coyuntura específica Impulso formas de lucha adecuadas, aplicando y combinando hábilmente la lucha política y la lucha armada, hasta derrotar el enemigo y lograr la victoria. Construyó las fuerzas políticas como base para construir las fuerzas armadas populares en sus tres categorías: la milicia guerrillera y de autodefensa, la tropa regional y el ejército regular, las cuales operan en estrecha coordinación con las fuerzas políticas de las masas y despliegan la lucha política y armada según las circunstancias concretas.

112

5. Siempre el partido y el pueblo vietnamita buscaron fortalecer la solidaridad internacional, contribuyendo con su lucha al movimiento revolucionario mundial y obteniendo el importante apoyo de fuerzas aliadas y del movimiento progresista internacional.

La lucha contra la guerra neocolonial de agresión del imperialismo yanqui en Viet Nam se convirtió en una confrontación histórica entre las fuerzas revolucionarias y progresistas del mundo y las fuerzas imperialistas que intentaban, frenar el avance de la lucha revolucionaria, impedir la influencia del socialismo en el sudeste asiático y en el resto del mundo, como de asentamiento geográfico de bases militares para atacar a otros pueblos y a los países socialistas. El triunfo contribuyó a que la revolución vietnamita como parte integrante de la revolución mundial en su lucha contara en forma desigual en distintos períodos y momentos, con el apoyo de los países socialistas, de los movimientos revolucionarios y de liberación nacional de todo el mundo, y de la clase obrera internacional.

En estos nueve lustros de historia (1930-1975) el Partido Comunista de Viet Nam pasó por muchas y duras pruebas, el resolverlas correctamente abrió paso a importantes victorias Dirigió y echó abajo el poder títere instalado por los fascistas japoneses; derrotó a los franceses, culminando exitosamente la Revolución de Agosto: fundó la República Democrática de Viet Nam; llevó al triunfo la guerra de resistencia contra la agresión del colonialismo francés; completó la revolución nacional democrático popular en el norte y dio comienzo a la construcción del socialismo, y simultáneamente, dirigió hasta la victoria la guerra de todo el pueblo en la lucha antiyanqui por la salvación nacional para liberar el sur, defender el norte socialista y lograr la reunificación pacífica de la Patria.

SEGUNDA PARTE

ALGUNAS. EXPERIENCIAS DE LUCHA POLITICA ARMADA POR LA LIBERACION NACIONAL.

"El contenido esencial de la violencia revolucionaria es la combinación de las fuerzas políticas con las fuerzas armadas, la combinación de la lucha política con la lucha armada, de la insurrección con la guerra revolucionaria".

Vo Nguyễn Giap

El Partido Comunista vietnamita en la lucha contra los agresores franceses, japoneses y norteamericanos, para desarrollar una guerra patriótica, multifacética y de larga duración, que incorporara a todo el pueblo, realizó el papel de conducción mediante un proceso en el cual el conocimiento y análisis de la realidad concreta, fue la base para definir líneas estratégicas y tácticas, métodos necesarios eficaces y flexibles, para realizar la lucha. en cada período hasta avanzar a la victoria definitiva.

El desarrollo concreto de la confrontación de fuerzas a través de los enfrentamientos permitió aplicar la línea política y militar, las formas de lucha necesarios para conformar la fuerza global de todo el pueblo, vencer al enemigo y hacer triunfar la revolución.

Se dirigió y organizó la lucha en todo el país, combinando las tareas por la liberación nacional y el socialismo. A partir de 1954, se dio particular importancia al proceso de construcción y desarrollo de las fuerzas revolucionarias en el sur, mediante la organización del partido, la consolidación de la alianza obrero-campesina, la construcción del ejército político de las masas en todos los sectores sociales cuya manifestación más amplia y máxima fue el Frente Nacional de Liberación de Viet Nam del Sur. y el Gobierno Revolucionario Provisional de la República de Viet Nam del Sur.

Junto a esas directivas políticas, se definió e implementó diversas formas y métodos de acción revolucionaria que pusieron en juego la fuerza global de todo el pueblo mediante la aplicación de la violencia revolucionaria hasta la consecución de

la salvación nacional, utilizando criterios centrales que, como afirman los compañeros vietnamitas, se muestran en

"Utilizar la violencia revolucionaria con dos tipos de fuerzas, las fuerzas políticas de las masas y fuerzas armadas populares; efectuar insurrecciones parciales en el campo y pasar de las insurrecciones a la guerra revolucionaria; combinar la lucha política con la lucirá militar y la diplomática; conjugar las insurrecciones de masas con la guerra revolucionaria, los levantamientos populares con los ataques militares y viceversa; las montañas y selvas, el llano y la ciudad con las tres puntas de lanza": la lucha política, la militar y la agitación en las filas enemigas, combinar los tres tipos de tropas, (fuerzas regulares, fuerzas locales regionales y milicias de autodefensa y de guerrilla), conjugando la guerra de guerrillas con la guerra regular, las acciones de gran envergadura con las medianas y las pequeñas; practicar la táctica de apoderarse del terreno para aniquilar fuerzas enemigas y viceversa; sujetarse firmemente a la orientación estratégica de guerra de larga duración y a la vez, saber crear ocasiones y tomarlas a tiempo para lanzar ofensivas estratégicas tendientes a producir cambios en el curso de la guerra, y llegar a desatar ofensivas generales y levantamientos para aplastar al enemigo y obtener la victoria final...

La línea política y militar, y los métodos de hacer la revolución y la guerra revolucionaria antes referidos, forman la extraordinaria fuerza global que permitió a nuestro pueblo vencer a la gigantesca fuerza y los descomunales esfuerzos bélicos desatados por el imperialismo más rico, más poderoso y más brutal de la época"¹

115

En los capítulos siguientes expondremos una aproximación de los lineamientos políticos principales, que guiaron la aplicación práctica de los aspectos anteriores; lo que n es más que un inicial intento de generalización teórica de las ricas experiencias aportadas por el proceso revolucionario que se estudia

Al iniciar esta parte del trabajo, es importante precisar que en la exposición y análisis que se hace de las experiencias vietnamitas, éstas se presentan de manera particularizada, es decir, por temas; se optó por esta forma para favorecer una mejor comprensión de cada uno de los aspectos recogidos. Esto no significa que cada uno de ellos se considere en forma aislada, como una fórmula rígida cuya realización se dio separada de los otros; muy por el contrario, son lineamientos, métodos, formas de lucha, criterios, vivos y flexibles, políticamente vinculados entre sí y cuya aplicación se realizó de acuerdo a las circunstancias en todos los períodos y en los diversos escenarios de lucha. Ello fue lo que facilitó desplegar la fuerza y creación de todo un pueblo para abrir paso a victorias que culminaron en la derrota definitiva del enemigo imperialista agresor y sus títeres.

CAPITULO V

CUESTIONES GENERALES DE LINEA POLITICA DEL PARTIDO COMUNISTA VIETNAMITA.

1. CLASES SOCIALES EN VIET NAM.

La lucha por la revolución exige a la vanguardia revolucionaria desarrollar esfuerzos teóricos expresados en la definición de sus lineamientos programáticos y demás componentes de su línea política. Dentro de ellos, la caracterización de las distintas clases y capas sociales cumple un papel importante para determinar las fuerzas enemigas, las aliadas y las a neutralizar.¹ Tomando en cuenta lo anterior, se orienta la estrategia y táctica de lucha que permite enfrentar el combate revolucionario hacia la conquista del poder, que no es sino el comienzo de la realización de los objetivos del proletariado, como señala Le Duan:

"El problema fundamental de toda revolución es el problema del poder. Pero, en el conjunto de la obra revolucionaria del partido y de la lucha de clases llevada por el proletariado, la conquista del poder no es el objetivo final, y la revolución no se termina sino que empieza con la toma del poder.

Para el proletariado es absolutamente indispensable tomar el poder, porque sin derrotar a la clase dominante y sin establecer la-dictadura proletaria, le resultará imposible llevar la lucha de clases a una victoria radical, es decir, a la liquidación no solamente de las clases explotadoras, sino además; a las fuentes mismas de la explotación, a la supresión no solamente del antagonismo *ce clases* sino también de todo lo que las diferencia.²

Respecto a la caracterización de "as clases sociales en el período estudiado, existían en la sociedad vietnamita varias clases sociales: los terratenientes. la burguesía, el campesinado, la pequeña burguesía y la clase obrera. A fin de representar las características más importantes de cada una y su actitud respecto a la revolución, extractaremos aspectos del **informe al Segundo Congreso del PCV** (en ese entonces PTV) realizado en 1951 y que a juicio nuestro, explícita en forma bastante clara esta cuestión.³

1

² LE DUAN. "La revolución...". pp. 171-172.

³ Tener presente dos situaciones que en este trabajo no se consideran en forma amplia y específica. La

"La sociedad vietnamita comprenda ahora las siguientes clases: la terrateniente, la burguesía, la pequeña burguesía, el campesinado y la clase obrera.

La clase de los terratenientes, exige la renta de la tierra según el sistema feudal, aunque una sección muy pequeña explota a los trabajadores agrícolas de acuerdo al método capitalista. A veces, los terratenientes ceden sus propiedades a cambio de una renta, otras poseen talleres y almacenes. aunque la renta de la tierra continúa siendo su mayor ingreso. En Viet Nam los grandes terratenientes son una minoría de clase, y muchos de ellos se han transferido a las áreas ocupadas por el enemigo...

117

Los terratenientes vietnamitas revelaron una actitud reaccionaria y colaboraron con el Imperialismo contra la revolución... Durante la reciente guerra mundial, muchos terratenientes vietnamitas, sobre todo los grandes, se volvieron filo-japoneses (...) Actualmente, en la guerra de resistencia, la postura de la clase terrateniente vietnamita es aproximadamente ésta: la clase en general y los grandes terratenientes en particular siguen el camino del imperialismo y trabajan estrechamente con él, contra el pueblo. Ellos tratan de falsear nuestras reformas democráticas y las combaten tenazmente.

Algunos pequeños terratenientes y personalidades patrióticas de la misma extracción social toman partido por el pueblo, participan en la guerra de resistencia y apoyan el gobierno popular. Sin embargo, no debemos olvidar que la clase terrateniente representa las fuerzas feudales. Ella explota duramente al campesinado, la mayoría de nuestra población, e impide el desarrollo económico, político y cultural de Viet Nam. Desde el punto de vista de clase, los terratenientes son enemigos de la revolución: mientras más avance la revolución y se promuevan reformas democráticas, más fuerte será la reacción contraria de la clase terrateniente.

Mientras la punta de lanza de la revolución se dirija a los agresores imperialistas —como es el caso actual— un número de terratenientes (principalmente pequeños) a excepción de la mayoría de los terratenientes reaccionarios, puede y adopta una postura neutral o toma parte temporalmente en la lucha por la liberación nacional. Sin embargo, este hecho no cambia de ninguna manera la naturaleza y los objetivos básicos de la revolución vietnamita.

La burguesía nacional se puede dividir en dos categorías diferentes:

+ **La burguesía compradora**, los grandes capitalistas locales, quienes acumulan y compran productos nacionales para hacer contratos con los agresores imperialistas, abren tiendas para vender sus productos y dividen la tierra que arriendan a los

primera, que desde 1954 y debido a la división provisional del país, en la parte norte se comenzó a construir el socialismo, cuestión que implicó radicales transformaciones, pero que su estudio ve mis allá del alcance del presente trabajo. Y, la segunda, que en el sur la política neocolonialista originó importantes cambios en la estructura social, pero no modificó de manera sustancial la configuración de las clases sociales.

agricultores. Por el hecho de que sus intereses están estrechamente ligados a los intereses de los Imperialistas y feudales (son ellos, en realidad, quienes alimentan al Imperialismo), poseen una naturaleza claramente reaccionaria: son (os enemigos de la revolución.

+ **La burguesía nacional**, que se ve obstaculizada tanto por la competencia, obstáculos y restricciones del imperialismo, como por los vestigios del feudalismo. Aquí está el porqué de su tendencia nacionalista y democrática. Sin embargo, como ella misma no ha sido capaz aún de romper los lazos económicos con los terratenientes y los imperialistas, mantienen sus intereses básicos a expensas de los obreros explotados, y por consiguiente, su actitud es en general contraria a comprometerse y doble: si bien acompaña a los trabajadores en la oposición al imperialismo, pese a ello les teme: si por una parte aprovecha la presencia del imperialismo para asegurar beneficios mayores, por otra parte lo odia a causa de la tiranía que ejerce...

118

A causa del limitado desarrollo del capitalismo nacional, la burguesía nacional vietnamita es muy reducida y mantiene una posición económica inferior; carece de espíritu revolucionario y consecuentemente no puede dirigir la revolución. Sin embargo, en las condiciones de la revolución nacional y democrática (antiimperialista y antifeudal), constituye una de las fuerzas revolucionarias y una aliada de la revolución.⁴

+ **La pequeña burguesía** incluye a pequeños comerciantes, pequeños propietarios de talleres, artesanos, intelectuales y pequeños burgueses (la mayoría de los empleados de gobierno, estudiantes, profesionales, etc.). Estos sectores de la población fueron oprimidos y explotados por los imperialistas feudales e intermediarios burgueses del país. La vida de la mayor parte de la pequeña burguesía es precaria... Por estas razones ella toma, en general, parte activa de la revolución y constituye una de las efectivas fuerzas motoras de la misma, una confiable aliada de la clase trabajadora...

Este es el cuadro general. En un análisis detallado, observamos que el grueso de la pequeña burguesía está constituido por capas rurales y urbanas pobres (por lo general dedicadas a la artesanía, pequeño comercio o buhonerismo), intelectuales y semiintelectuales (estudiantes, funcionarios de bajo nivel, etc.), quienes toman parte activa en la revolución. En la historia de la revolución vietnamita, estas personas apoyaron y continúan apoyando la causa de los trabajadores y campesinos en la lucha

⁴. Es importante tener en cuenta que con posterioridad a 1960. a través de los planteamientos del compañero LE DUAN. Secretario General del PCV entre 1960 y 1986) se evidenció algunas diferencias con los planteamientos que años antes hiciera el compañero TRUONG CHINH respecto a la caracterización de la "burguesía nacional" y por ende Su papel en la revolución y en el FNL Sobre lo anterior ver: LE DUAN. "Sobre la revolución socialista en Viet Nam". pp. 36-37, y "La revolución vietnamita: problemas fundamentales". p. 35.

contra los imperialistas y feudalistas. La pequeña burguesía (pequeños comerciantes, pequeños propietarios, funcionarios de nivel medio, etc.), participa activamente en la revolución, pero no es muy resuelta. El restringido número de pequeños burgueses ricos (pequeños comerciantes acomodados e industriales, particularmente aquellos cuyos intereses están asociados con los del burgués comprador, los que ejercen profesiones de un cierto nivel social en las áreas ocupadas por el enemigo, etc.), o adopta una actitud pasiva o participa y apoya la resistencia; pero su postura tiende a ser inestable (...) Por su posición intermedia, la pequeña burguesía no posee una actitud clara y firme en la lucha revolucionaria por consiguiente no puede guiar la revolución...

+ **El campesinado** constituye la aplastante mayoría de la población (30%) y juega el rol más importante en la economía nacional, proporcionando la más grande contribución de recursos humanos y materiales a la guerra de resistencia. Duramente oprimidos y explotados durante largo tiempo por el Imperialismo y el feudalismo, los campesinos vietnamitas participan activamente en la revolución... Hoy en día en las zonas de guerrilla y en las áreas ocupadas por el enemigo, las fuerzas guerrilleras están constituidas principalmente por campesinos. El campesinado representa una gran fuerza motora de la revolución vietnamita **Sin la participación del campesinado la revolución vietnamita, con toda seguridad, no podría tener éxito.**⁵

119

Una pequeña sección de campesinado se ocupa de la producción y explota la mano de obra son: **los campesinos ricos**, fueron originariamente oprimidos y explotados por los imperialistas y, hasta cierto punto, por los feudalistas. Por esta razón, ellos, en general, toman parte en la revolución democrático nacional Los campesinos ricos juegan un papel importante en la producción, pero explotan a los pobres y los sin tierra-

Los campesinos medios fueron al inicio oprimidos y explotados por los imperialistas y feudalistas, como por la burguesía nacional. Toman parte activa en la revolución, y son seguros aliados de la clase trabajadora; ellos constituyen una importante fuerza motora de la revolución... juegan un rol considerable en el desarrollo de la agricultura. En el futuro pueden avanzar hacia el socialismo junto a la clase obrera.

Los campesinos pobres son semiproletarios y los sin ninguna propiedad son proletarios agrícolas. Estas dos fracciones juntas constituyen el grueso del campesinado con una pequeña propiedad o sin ella... son los más fuertemente oprimidos por los Imperialistas, feudalistas y la burguesía nativa. Por esto están decididos a llevar adelante la revolución y son los más deseosos de la reforma agraria. Constituyen una importante fuerza motora de la revolución; los pobres y los sin

⁵ Advertimos que los textos en negrita de las citas de todo el trabajo corresponden a los autores y de acuerdo con la edición con que se trabajó.

tierra, son los aliados más inmediatos y fidedignos de la clase trabajadora. Toman parte activa en la guerra de resistencia y decididamente apoyarán a la clase obrera en la consecución del socialismo.

En la historia de la revolución vietnamita el campesinado ha tenido un importante papel, pero los campesinos no pueden guiar la revolución nacional y democrática porque realizan una producción individual y manual sin desarrollar un modo avanzado de producción; por ello mismo, no son completamente revolucionarios. No pueden comprender la situación global y no poseen la habilidad organizativa de la clase trabajadora... son los aliados más leales y potentes de la clase obrera, porque están conscientes de que únicamente avanzando con ella y aceptando su guía pueden liberarse completamente.

La clase obrera vietnamita, aún joven, nació antes que la burguesía vietnamita; su número (4% de la población) es todavía pequeño... Debido a sus múltiples lazos con la tierra, la clase trabajadora vietnamita no es aún puramente proletaria, pero esto no altera el hecho de que sólo ella sea capaz de dirigir la revolución vietnamita hasta lograr la victoria. Desde la Revolución de Agosto de 1945, particularmente desde el inicio de la guerra de resistencia nacional (19 de diciembre de 1946), los trabajadores vietnamitas han tomado rápidamente conciencia política y demostrado todo el alcance de sus posibilidades. En el seno de la clase obrera vietnamita los trabajadores de la industria son los más despiertos políticamente y poseen la más grande habilidad organizativa...

120

¿Por qué la clase trabajadora es la única capaz de ser la vanguardia de la revolución vietnamita? Por estas razones:

Primera: no poseyendo los medios de producción y estando obligada a vender su fuerza de trabajo a cambio de los medios para vivir, los trabajadores tienen la más profunda actitud revolucionaria y son los más leales a la causa de, liberación nacional, desarrollo de la democracia popular y avance del socialismo.

Segunda: fuertemente oprimidos y explotados por los imperialistas, feudales y capitalistas del país, ellos tienen la más grande determinación de llevar adelante la revolución.

Tercera, dado que ellos representan la fuerza productiva más avanzada y la clase más homogénea, y viven en las comunidades más concentradas, su nivel político, su capacidad organizativa, su sentido de disciplina y su creatividad son las más altamente desarrolladas en comparación con las de otras clases; además los trabajadores pueden lograr identidad de aspiraciones y de acción más rápidamente que miembros de otras clases

Cuarta: la clase obrera vietnamita es guiada por el partido político más fuerte en la nación, rico en experiencias y armado de la teoría científica del marxismo-leninismo; sigue una línea política correcta, que se manifiesta en el visionario papel

dirigente de nuestro partido

Quinta: dado que la mayor parte de los trabajadores vietnamitas procede de familias campesinas arruinadas, la clase obrera tiene una relación estrecha con el campesinado; es fácil para ella la alianza con esta clase que la apoya...

... Sólo bajo la guía de la clase trabajadora y de su partido, puede la revolución vietnamita conseguir la victoria...

De los hechos anteriores podemos ver claramente cuales clases toman parte en la revolución vietnamita. Para resumir, ellas son: la clase obrera, el campesinado, la pequeña burguesía y la burguesía nacional. Además, existe un número de miembros de la clase terrateniente (en su mayoría pequeños terratenientes), que apoyan la causa del pueblo, se les menciona como "figuras democráticas" y "personalidades patrióticas

Las fuerzas motrices de la revolución son: la clase obrera, el campesinado y la pequeña burguesía. La clase dirigente de la revolución vietnamita es la clase obrera"⁶

Basado en esa caracterización, el Partido Comunista vietnamita, definió además de las fuerzas motrices de la revolución, las aliadas, las a neutralizar, y los enemigos a combatir.

121

2. CARACTERÍSTICAS Y TAREAS ESTRATÉGICAS DE LA REVOLUCIÓN VIETNAMITA.

El carácter de la revolución vietnamita, y las tareas estratégicas, definidas y conducidas por el PCV, en cada uno de los períodos de lucha, aunque tuvieron continuidad, respondieron a los requerimientos específicos de la sociedad vietnamita en cada momento. Con la finalidad de dar a conocer dichas definiciones extractaremos fragmentos de las resoluciones adoptadas por el CC del PCV en octubre de 1930; en el II Congreso Nacional de 1951; y, en el III Congreso Nacional de 1960.

2.1. Características y tareas de la revolución.1930).

" 5. Todas las contradicciones antes mencionadas impulsan el desarrollo del movimiento revolucionario en Indochina. En este período inicial, la revolución

⁶ HO CHI MINH, LE DUAN y TRUONG CHINH "La revolución..." p. 113-122

indochina será una revolución democrático-burguesa, porque todavía no pueden resolverse directamente los problemas organizativos de la construcción socialista: la economía del país es aún muy débil y superviven numerosos vestigios del feudalismo; la correlación de fuerzas entre las clases no se inclina todavía al lado del proletariado; el imperialismo continua ejerciendo su opresiva influencia. Por todas estas razones, la revolución en el actual período solamente tendrá un carácter agrario y antiimperialista.

La revolución democrático-burguesa es una fase preparatoria para la revolución socialista. Una vez que haya triunfado y se establezca un gobierno de los obreros y campesinos, la industria nacional será desarrollada, las organizaciones proletarias se fortalecerán, la dirección del proletariado se consolidará y la correlación de fuerzas entre las clases se inclinará a favor del proletariado; entonces la lucha ganará en profundidad y extensión, haciendo progresar la revolución democrático-burguesa en dirección a la revolución socialista.

El presente período es el de la revolución proletaria mundial y el de la edificación del socialismo en la Unión Soviética. Gracias a la ayuda de la dictadura del proletariado en otros países, indochina se pondrá directamente en camino hacia el socialismo, sin pasar por la etapa socialista.

El proletariado y el campesinado son las dos fuerzas motrices esenciales de la revolución democrático-burguesa. Pero ésta solamente logrará el triunfo si la dirección está en manos del proletariado.

6. La revolución democrático-burguesa consiste esencialmente, por una parte, en destruir los vestigios del feudalismo, liquidar las formas de explotación precapitalistas y realizar una reforma agraria radical; y por otra parte, en derrocar al imperialismo francés y conquistar la independencia total para indochina. Estos dos objetivos de la lucha se encuentran estrechamente ligados, porque solo con la derrota del imperialismo será posible eliminar la clase terrateniente y realizar con éxito la revolución agraria; y solo con el derrumbamiento del régimen feudal será posible derrocar al imperialismo.

Para llevar a cabo estas tareas esenciales, es indispensable establecer el poder de los soviets obreros y campesinos. Solamente el poder de los soviets obreros y campesinos puede ser el instrumento capaz de derrotar al imperialismo, al feudalismo y los terratenientes, a fin de que los labradores tengan tierra para cultivar y los proletarios las leyes que protejan sus intereses.

122

Las tareas esenciales de la revolución democrático-burguesa son:

1. Derribar el imperialismo francés, el feudalismo y la clase terrateniente.
2. Establecer el poder de los soviets obreros y campesinos
3. Confiscar todas las tierras de los terratenientes extranjeros y nativos y de las organizaciones religiosas, entregándolas a los campesinos medianos y pobres. La

propiedad de estas tierras pertenecerá al estado de los obreros y campesinos.

4. Nacionalizar todas las grandes empresas de capitalistas extranjeros.
5. Abolir los actuales impuestos y establecer impuestos progresistas
6. Decretar la Jornada de trabajo de ocho horas y mejorar las condiciones de vida de los obreros y las masas trabajadoras.
7. Hacer de Indochina un país completamente independiente y reconocer el derecho de autodeterminación de los pueblos
8. Construir un ejército de obreros y campesinos
9. Realizar la igualdad entre el hombre y la mujer.
10. Apoyar a la Unión Soviética y unirse con el proletariado mundial y el movimiento revolucionario de las colonias y semicolonias”.⁷

2.2. La revolución vietnamita y sus tareas. (1952).

"La sociedad vietnamita actual presenta un triple carácter democrático popular, colonial y semifeudal. Estos tres caracteres chocan entre sí, pero en este momento la principal contradicción se presenta entre el demacrán co-popular y el colonial, contradicción que se resolverá en el curso de la resistencia del pueblo vietnamita contra los colonialistas franceses y los intervencionistas.

En el presente, la revolución vietnamita debe resolver la contradicción entre el régimen democrático-popular y las fuerzas reaccionarias, para darle al primero un vigoroso impulso y facilitar su camino hacia el socialismo.

1. La principal fuerza reaccionaría que obstaculiza el progreso de la sociedad vietnamita es el imperialismo agresor, particularmente el imperialismo francés y los intervencionistas norteamericanos. El segundo enemigo es el feudalismo, representado específicamente en la presente situación por los feudales reaccionarios

2. Las tareas fundamentales de la revolución vietnamita en este momento consiste en rechazar al imperialismo agresor y reconquistar la verdadera independencia y la unidad para la nación, borrar los vestigios feudales, semif feudales y dar tierra a los campesinos; desarrollar el régimen democrático-popular y edificar las bases del socialismo.

123

Estas tres tareas están íntimamente relacionadas, pero la principal e inmediata es realizar completamente la liberación nacional. En estos momentos debemos concentrar todas nuestras energías en la guerra de resistencia para vencer a los agresores.

3. La fuerza motriz de la revolución vietnamita en la hora actual está formada por los obreros, los campesinos, la pequeña burguesía urbana, los intelectuales

⁷ "VIETNAM: Un siglo... ", pp. 123-134.

pequeñoburgueses y la burguesía nacional. También por las personalidades patrióticas y progresistas de la clase terrateniente. Estas clases, capas y elementos sociales forman el pueblo vietnamita. Los obreros, los campesinos y los trabajadores intelectuales son sus elementos básicos. La clase obrera es la dirigente de la revolución.

4. Con las antes mencionadas tareas a realizar; con el pueblo como fuerza motriz; con los obreros, los campesinos y los trabajadores intelectuales como los elementos básicos y la clase obrera como dirigente, la revolución vietnamita es en el presente período una revolución nacional-democrático-popular.

No es una revolución democrático burguesa de viejo tipo; tampoco una revolución socialista. Es un nuevo tipo de revolución democrático-burguesa, que avanza hacia la revolución socialista sin pasar por una guerra civil revolucionaria. Es una revolución típica de la presente coyuntura histórica.

5. La revolución nacional-democrático-popular vietnamita sin duda alguna conducirá al país al socialismo. Bajo la dirección de la clase obrera, firmemente aliada al campesinado y a los trabajadores intelectuales, y con la ayuda de la Unión Soviética y las democracias populares, especialmente China, la revolución vietnamita no podrá emprender otro camino.

Será una larga lucha cuya trayectoria pasará, en sentido general, por tres etapas. En la primera, la tarea principal es completar la liberación nacional. En la segunda, el deber primordial es borrar los vestigios feudales y semif feudales, realizar a fondo la consigna de "tierra a los que la trabajan", desarrollar la industria y consolidar el régimen democrático-popular. En la tercera, el objetivo esencial es edificar las bases del socialismo y luego progresar hacia el nuevo régimen.

Estas tres etapas no están separadas entre sí, sino íntimamente relacionadas y entrelazadas. No obstante, cada una tiene su tarea específica la cual es necesario comprender a fondo para aportar en su cumplimiento todos los esfuerzos.

Durante la primera etapa que es la actual, la punta de lanza de la revolución se dirige contra los agresores imperialistas. El partido debe agrupar a todas las fuerzas nacionales en un frente nacional unido para llevar a cabo la resistencia contra el imperialismo agresor y los traidores de todo tipo. Al mismo tiempo, velará por el mejoramiento del nivel de vida del pueblo, especialmente de las masas trabajadoras, para alentar sus esfuerzos en la resistencia.

124

En la segunda etapa, la punta de lanza de la revolución será dirigida contra las fuerzas feudales. El partido empleará todos sus esfuerzos en la eliminación de los vestigios feudales y semif feudales, en la realización de la consigna de "la tierra para los que la trabajan"; en dar un fuerte impulso a la industrialización y en el perfeccionamiento del régimen democrático popular. Conjuntamente, continuará la lucha contra el imperialismo mundial para defender la independencia nacional.

Y, en la tercera etapa, la tarea central de la revolución consistirá en desarrollar las

bases socialistas y preparar la realización del socialismo. Los pasos específicos a dar en la ejecución de esta etapa vendrán determinados por la situación concreta existente para entonces en el país y el mundo.”⁸

2.3. Carácter de la revolución vietnamita y tareas.(1960).

"Con el restablecimiento de la paz y la total liberación del norte, la revolución vietnamita ha entrado en una nueva fase. Bajo la dirección del partido el norte avanza con paso firme hacia el socialismo, fortaleciéndose en todos los aspectos y convirtiéndose en baluarte de la revolución para todo el país. Mientras tanto los imperialistas norteamericanos y la camarilla Ngô Đình Diệm han instaurado una administración despótica y belicista en el sur, convirtiéndose esta parte del país en colonia de nuevo tipo y base militar del imperialismo norteamericano. Ellos obstaculizan y sabotean la causa de la reunificación nacional de nuestro pueblo.

En la etapa actual la revolución vietnamita tiene dos tareas estratégicas a realizar: Primeramente, llevar adelante la revolución socialista en el norte en segundo lugar liberar al sur de la dominación de los imperialistas norteamericanos y sus agentes, realizando la reunificación nacional y conquistando la total independencia y la libertad para todo el país.

Esas dos tareas estratégicas están íntimamente relacionadas y se condicionan recíprocamente. Conducir el norte hacia el socialismo es una necesaria e ineludible tarea después del cumplimiento de la revolución nacionaldemocrático-popular. Llevando al norte hacia el socialismo y haciéndolo cada día más poderoso en todos los aspectos estamos favoreciendo el movimiento de liberación del sur. el desarrollo de la revolución en todo el país y la defensa y consolidación de la paz en indochina, en el sudeste de Asia y en todo el mundo. El cumplimiento de la revolución socialista en el norte aparece como la tarea más importante para el avance de la revolución vietnamita y para la causa de la reunificación nacional.

Y mientras en el norte llevamos adelante la revolución socialista, en el sur debemos esforzarnos para agrupar todas las fuerzas nacionales y democráticas, ampliando y consolidando la unidad nacional para aislar a los imperialistas norteamericanos y sus lacayos y acelerar la lucha por la reunificación de la patria. El principio que guíe la revolución socialista en el norte debe ser edificar el norte y tomar en consideración la situación en el sur

¹²⁵

En el cumplimiento de la revolución nacional-democrático-popular en todo el país y con miras a realizar la reunificación nacional, nuestros compatriotas sureños tienen por tarea directa el derrocamiento de la dominación de los imperialistas

⁸ "VIETNAM: Un siglo... ", pp. 130, 139.

norteamericanos y sus lacayos para liberar el sur. Su lucha revolucionaria tiene también por objeto el frustrar los intentos yanquidiemitas de encender nuevamente la guerra, contribuyendo activamente a la defensa de la paz en indochina, en el sudeste de Asia y en el mundo.

Las dos tareas revolucionarias, la del norte y la del sur, responden a estrategias diferentes, que se proponen satisfacer las exigencias concretas de cada zona en las condiciones especiales de un Viet Nam provisionalmente dividido. Pero esas dos tareas aspiran también a resolver una contradicción común a las dos partes de nuestro país; la que opone a todo nuestro pueblo a los imperialistas norteamericanos y sus lacayos para lograr el objetivo común inmediato: la reunificación pacífica del país.

La tarea actual de la revolución vietnamita en su conjunto consiste en fortalecer la unión de todo el pueblo para luchar resueltamente para el mantenimiento de la paz, impulsar la revolución socialista en el norte al mismo tiempo que la revolución nacional nacional-democrático-popular en el sur, obtener la reunificación nacional sobre la base de la independencia y la democracia, edificar un Viet Nam pacífico, reunificado, independiente, democrático y próspero, y contribuir de manera efectiva al fortalecimiento del campo socialista y a la defensa de la paz en el sudeste de Asia y en el mundo".⁹

3. LA ALIANZA OBRERO-CAMPESINA EN VIET NAM.

La alianza obrero-campesina es un principio general y básico del marxismo-leninismo en los procesos de lucha social por la liberación nacional bajo la dirección del proletariado que garantiza su verdadero carácter revolucionario. de revolución proletaria. En Viet Nam. por las características que tenía el régimen colonial y semifeudal, esta cuestión adquirió una importancia especial por ser una sociedad fundamentalmente campesina, con una clase obrera muy pequeña.¹⁰

La realización de la alianza obrero-campesina, tacita que la vanguardia revolucionaria amplíe con otras capas sociales populares y democráticas las fuerzas para la lucha. La premisa con que se debe trabajar es que: "...la revolución es obra de las masas, el destacamento de vanguardia de la clase obrera (el partido) o la clase obrera por separado jamás lograrán hacerla con éxito. Una amplia participación de las masas populares es la condición de victoria de la revolución. Por lo tanto, la clase obrera y su partido deben no solamente discernir claramente al enemigo, sino

⁹ VIET NAM; " *Un siglo de...*" pp. 142-143.

¹⁰ HO CHI MINH. " *Nuestro presidente* "; pp. 35-36.

también saber distinguir las fuerzas de la revolución, sus fuerzas motrices en cada etapa, definir los aliados para agrupar ampliamente a las fuerzas revolucionarias, ganar aliados para su política, unir a todos los que puedan ser reunidos, ganar a todos los que puedan ser ganados y tratar en lo posible de neutralizar a los que no pueden ser ganados. El objetivo consiste en aislar al máximo grado al enemigo concreto e inmediato, y agrupar completamente a las fuerzas revolucionarias a fin de derrocarlo".¹¹

126

La constitución de la alianza obrero-campesina, además de facilitar la unidad con otras fuerzas sociales y el triunfo de la revolución aplica en la práctica el postulado marxista-leninista que plantea que entre las clases opositoras a la burguesía y otros sectores reaccionarios, la clase obrera es la más revolucionaria, pero ésta no puede avanzar en sus objetivos históricos si no logra la alianza obrero-campesina, es decir, dirigir y realizar el trabajo de organización y movilización del campesinado; al respecto Lenin señalaba:

“ nuestra meta permanente, que no podemos perder de vista ni por un instante, tiene que ser la organización especial de un partido independiente del proletariado, que a través de todas las conmociones democráticas aspire a la revolución socialista total. Pero, querer volver las espaldas por ello al movimiento campesino, sería un caso de filisteísmo y pedantería sin remedio. No. el carácter revolucionario democrático de este movimiento es indiscutible y debemos apoyado con todas nuestras fuerzas, desarrollarlo, convertirlo en un movimiento políticamente consciente de sus metas y de su carácter de clase, impulsado hacia adelante, marchar con él, mano a mano y hasta el final, pues nosotros iremos más allá de (a meta de cualquier movimiento campesino, ya que nos proponemos poner fin definitivamente a toda división de la sociedad en clases”¹²

Con la alianza obrero-campesina, bajo la dirección del proletariado es posible derrotar a cualquier enemigo, por poderoso que sea, sustentar ineludiblemente la estrategia proletaria y construir el estado proletario, para el campesinado, esta alianza con la clase obrera es lo único que le permite realizar sus intereses inmediatos y liberarse de la explotación a que los someten los terratenientes y la burguesía

Y el compañero Hồ Chí Minh al respecto planteó:

“En los países agrícolas y semiagrícolas la victoria de la revolución proletaria es imposible si el proletariado revolucionario no cuenta con el apoyo de la población campesina. Esta es una verdad irrefutable, tanto por lo que se refiere a la revolución democrática burguesa como por lo que se refiere a la

11

12 LENIN OC: T.6, pp.327-328.

revolución proletaria. En el período de la revolución democrática burguesa, la lucha del proletariado por la realización de sus consignas y por la transformación de la revolución democrática burguesa en revolución proletaria no podrá alcanzar la victoria sin la formación de un bloque revolucionario de proletarios y campesinos y sin la participación activa de la masa de los campesinos oprimidos en la tarea por la realización de los objetivos de la revolución.”¹³

127

2.1. Planteamientos sobre la alianza obrero campesina, aplicación de ellos por el PCV en los distintos períodos.

En los años iniciales de las organizaciones revolucionarias, 1925 a 1930, éstas reconocen al proletariado como parte de las fuerzas motrices de la revolución y su papel dirigente. En los años 1930-1931 se construyó en la práctica la alianza obrero-campesina mediante amplias movilizaciones obreras y campesinas de esos años. En el período de 1936 a 1939, en el marco de la política del Frente Democrático, el PCV sostuvo que el eje de éste era la alianza obrero-campesina.

En los primeros años del período 1940-1945, la lucha adquiere un mayor desarrollo en el campo, en 1941 se conformó el Frente Viet Minh que tuvo como fundamento la alianza obrero-campesina; en febrero de 1943, se decidió dar mayor impulso a las acciones urbanas para movilizar a los obreros y estudiantes. Al período se le define como de 'lucha por la toma del poder', lo que implica desarrollar el movimiento tanto en las ciudades como en el campo a fin de crear condiciones para realizar la insurrección general combinando el accionar de las fuerzas políticas y las armadas.

Durante la resistencia antifrancesa, aunque el eje es la alianza obrero-campesina, la lucha de los años iniciales adquiere mayor énfasis en el campo. En octubre de 1951, se orientó profundizar la actividad en las ciudades conformadas como retaguardia enemiga. En algunos lugares se sobrevaloró la lucha militar originando reveses políticos. En 1953 se impulsó la reforma agraria, logrando desarrollar y estimular la incorporación del movimiento campesino a la fuerza regular en la guerra, que culminó en la batalla de Điện Biên Phủ, a la vez que reforzó la alianza del campesinado con el proletariado

En el transcurso de la resistencia antiyanqui, se desarrolló la lucha tanto en la ciudad como en el campo. En 1961 se definieron tres zonas estratégicas en el territorio de Viet Nam del Sur (montaña, llanura y urbana), en correspondencia con tres fuerzas estratégicas: minorías étnicas, campesinado y proletariado.

¹³ HO CHI MINH:

2.2. Experiencias vietnamitas de la alianza obrero-campesino.

La concreción práctica de este postulado por los compañeros vietnamitas muestra aspectos importantes de recoger, algunas de ellas enunciaremos de manera general:

a) **La clase obrera vietnamita, aunque pequeña, desempeñó el papel dirigente de la Revolución.**¹⁴. En la realidad sucede que una clase numéricamente mayor por sus características —en el caso vietnamita el campesinado—, cede en fuerza a otra menos numerosa por factores fundamentales como son la conciencia, la organización, el espíritu revolucionario, la decisión, la firmeza y la indoblegabilidad, características que sí se expresan en el proletariado. Pero, lo anterior no puede llevar al extremo erróneo de no darle la debida significación al aspecto numérico de la clase obrera, pues para evaluar la fuerza real de ésta en la sociedad, es preciso tomar en consideración tanto su papel en ella, como sus vínculos con las masas trabajadoras y su grado de organización. La clase obrera es la fuerza que dirige la revolución, su fuerza hegemónica, por cuanto es la clase más revolucionaria. La esencia de esto lo determinan tres características centrales:

128

* Está ligada a un nuevo modo de producción en el cual se manifiesta la contradicción básica del capitalismo (producción social — apropiación privada del producto).

* Crece en la medida del desarrollo industrial.

* La organización industrial del capitalismo y su concentración en empresas le da un carácter muy centralizado que favorece su organización.

Dadas las características económicas y sociales de Viet Nam, la clase obrera aunque pequeña, presentó condiciones que le favorecieran sus alianzas y su papel de conductora de otras clases y capas sociales, entre éstas destaquemos; el hecho de haber tenido una relación natural con el campesinado. favoreciendo la concreción de la alianza con él (esto tuvo su origen en que muchos obreros provenían del sector campesino y siguieron manteniendo estrechos contactos con el campo), fue una clase obrera joven, la burguesía vietnamita era pequeña y débil, por lo que el reformismo y entreguismo que le caracterizaban no se expresó con fuerza, por último, otra condición fundamental fue que la clase obrera, a pesar de su debilidad numérica, logró a través de su vanguardia —el PCV—, trazar una línea política correcta que reflejó fielmente los intereses de las masas, consiguiendo con ello una mayor participación de éstas en la lucha.

¹⁴ Recordemos que Lenin consideraba muy importante el número de integrantes de la clase obrera, pero se opuso a los intentos de determinar su fuerza teniendo en cuenta sólo su composición numérica. La "fuerza del proletariado..." en el movimiento histórico —señalaba—, es inconmensurablemente mayor que su proporción numérica en la masa total de su población" LENIN. OC T.3. p. 13.

La experiencia exitosa de la revolución vietnamita, aún dentro de su marcada característica de sociedad campesina, reafirmó lo señalado por el compañero Phạm Văn Đồng, al plantear que "...el proletariado y los campesinos constituyen las dos fuerzas principales de la revolución democrático-burguesa, pero ésta no podría triunfar si el proletariado no asume el papel dirigente"¹⁵

b) La necesidad de efectuar un correcto estudio del campesinado. El papel de éste en la sociedad vietnamita se caracterizó por cuatro cuestiones básicas:

* La población de Viet Nam (como país agrícola semifeudal) era predominantemente campesina (más del 90%), en su mayoría campesinos pobres y campesinos sin tierra.

* El campesinado, a pesar de su número y de ser revolucionario, era incapaz de dirigir la revolución por no representar ningún modo de producción característico, carecía de plataforma política independiente y no poseía ideología propia

129

* El campesinado vietnamita nunca estuvo bajo la conducción de la burguesía del país, la cual era pequeña y débil en lo económico y carente de un proyecto político propio

* Poseía un espíritu nacionalista y clasista profundamente desarrollado, identificando y acrecentando su disposición de lucha en torno a los dos consignas estratégicas centrales: " independencia nacional" y "tierra para los campesinos".

c) Fijar directrices de acción adecuadas, tanto para los obreros en la ciudad, como para los campesinos. Las características de la sociedad vietnamita determinaron una explotación intensiva de los trabajadores en un marco de represión dictatorial e inexistencia de libertades democráticas, favoreciendo plantear e impulsar demandas políticas generales, pero también reivindicaciones específicas de los distintos sectores sociales. Lo importante es que de acuerdo a cada situación se planteó un accionar adecuado a la realidad objetiva, tal manera permitió concretar los objetivos trazados, gestar nuevos pasos de desarrollo y contribuir a una situación general favorable.

Antes de la elaboración de la línea de acción, señalan los compañeros vietnamitas, es preciso estudiar el enemigo. En las ciudades éste es fuerte por concentrar su poder político, administrativo y represivo, sin embargo, en lo político, por la opresión al pueblo, es débil. En cambio, en el campo, el enemigo es más débil, su poder político es local y sin apoyo en la población. su aparato represivo pequeño y muy disperso. Es importante considerar estas cuestiones al definir objetivos y tareas de lucha

d) Resolver correctamente la necesaria relación entre la lucha en la ciudad y el campo. Los revolucionarios vietnamitas se aferraron al campo como el terreno más sólido; desarrollaron la lucha revolucionaria en las ciudades, definiéndolas como un

¹⁵ PHAM VAN DONG: "Selected...", p. 41.

terreno importante; pero tanto en una como en otra impulsaron en forma combinada las "tres puntas de lanza" (la lucha política, la militar y la agitación al enemigo).

"Para asegurar lo mejor posible la simultaneidad de las acciones del proletariado y del campesinado, el partido del proletariado —sobre todo en los países agrícolas y semiagrícolas—, debe concentrar su atención en el trabajo político, organizativo y militar en el seno del campesinado. Este trabajo no puede ser realizado así como así, sin ajustarse a un plan o actuando de manera uniforme en todo el país, sobre la base de los criterios esenciales del partido sobre las prioridades que se debe asignar a las acciones revolucionarias en cada reglón o provincia".¹⁶

e) Definir orientaciones para realizar el trabajo en el campesinado. Estas deben tener en consideración que los campesinos son la fuerza social más numerosa en Viet Nam, el aliado más fiel de la clase obrera, conforman la gran mayoría de las fuerzas armadas populares (tanto del ejército regular, de las unidades regionales, como de las formaciones miliciano-guerrilleras); ello implicaba que para el éxito de la resistencia, para lograr la independencia y la unidad de la nación, era necesario apoyarse absolutamente en el campesinado.

130

Las directrices que se plantearon enunciaban que: El **trabajo político** entre el campesinado debe consistir en: * organizados sólidamente; " unirlos en un bloque único, * educados para despertar totalmente su conciencia política; y * dirigidos en la lucha enérgica por sus intereses de clase y por el interés de la Patria.

La **agitación política** en ellos debe poner en movimiento a las masas campesinas, es decir, hacerlas comprender claramente sus intereses de clase y los intereses de la nación, hacerlas ingresar masivamente a la Asociación de Campesinos por la Salvación Nacional, para luchar por sus propios objetivos y participar en la resistencia y la reconstrucción".¹⁷

En lo que se refiere al campesinado, el objetivo del partido revolucionario consiste en la conquista de la dirección del movimiento, en organizar y movilizar a las masas campesinas en torno a determinadas consignas de clase, de acuerdo con la naturaleza de la revolución, es decir, dirigir todo el movimiento hacia la realización de tales consignas. El partido proletario debe coordinar el movimiento campesino con los objetivos y con el accionar revolucionario del proletariado en los centros industriales. El partido revolucionario debe comprender que el movimiento campesino por más amplio que sea. puede pretender una victoria sólo incorporándose al movimiento de la clase obrera (...) éste debe ser el objetivo esencial del partido revolucionado en los países agrícolas y semiagrícolas".¹⁸

¹⁶ HO CHI MINH. "El trabajo...", p. 344

¹⁷ HO CHI MINH: "Escritos políticos...", p. 156.

¹⁸ HO CHI MINH:

En lo relativo al impulso de la lucha política y armada como .a combinación de ambas en las zonas rurales, las directrices del trabajo respondieron a dos situaciones generales que había que considera» según las circunstancias específicas. Estas eran

* En los lugares donde el enemigo es fuerte priorizar por la lucha política la lucha armada tiene un papel secundario y de apoyo

* En las zonas donde las fuerzas revolucionarias del pueblo son más fuertes se crea una zona de guerrilla basada en la constitución y desarrollo de una fuerza guerrillera que facilite dar un énfasis mayor a la lucha militar apoyada en un significativo trabajo político .

f) Definir orientaciones adecuadas para realizar en trabajo en la ciudad. Aunque este punto tendrá un amplio análisis posterior, enunciaremos algunos "lineamientos principales:

* Construir fuerzas reales de la revolución en las masas, priorizar la clase obrera, considerar y dar importancia a otros sectores sociales urbanos, como los estudiantes que son una fuerza de choque en la lucha, los intelectuales, etc. La-construcción de fuerzas en la ciudad aunque se hace con prioridades debe evitar el trabajo unilateral que solo privilegia o construye fuerzas en un sector social

131

* En las ciudades, a pesar de la "fortaleza" del enemigo, hay que aplicar el pensamiento ofensivo, fijando los puntos débiles del adversario, y los fuertes de los revolucionarios con la finalidad de organizar la lucha alrededor de ellos y gestar una situación que lance más el movimiento de lucha.

* La combinación de las actividades legales con las actividades semilegales y las ilegales, donde la forma de lucha legal de las masas ocupa un lugar prioritario, pero sin caer en el legalismo, éstas cumplen el papel de preparar y organizar a las masas para la lucha futura, planteando consignas adecuadas dentro de las limitaciones impuestas por las leyes del enemigo.

* Impulsar y combinar de manera adecuada las consignas reivindicativo democráticas con las políticas; la lucha misma va elevándolas y de las reivindicativas se pasa a las políticas en dependencia de los niveles de conciencia de las masas, que también se elevan en la lucha al aumentar los objetivos del movimiento.

* Aprovechar las contradicciones enemigas para impulsar y elevar el movimiento de lucha; esto fue bien aprovechado en la segunda resistencia dado que una de las características del régimen neocolonial impuesto por los norteamericanos en Viet Nam del Sur fue apoyarse en diferentes grupos títeres, situación que generó fuertes contradicciones en ellos.

* Combinar la lucha de la ciudad con su periferia, normalmente los obreros trabajan en la ciudad, pero viven en los alrededores de ellas, estos lugares son un buen terreno para organizar actividades de agitación y movilización, las que se hicieron considerando la lucha como un todo y articuladas directa y constantemente.

Finalmente, señalemos como conclusión el planteamiento del compañero Le Duan:

"...siendo un principio estratégico del marxismo-leninismo y una necesidad universal de todas las revoluciones dirigidas por la clase obrera, el problema de la alianza obrero-campesina tiene una importancia especial para un país como Viet Nam. Bajo el régimen colonial y semifeudal, la clase obrera es pequeña pero su fuerza sobrepasa en mucho a su número debido a que además de poseer una correcta línea revolucionaria, la clase proletaria se ha ganado a su aliado natural muy digno de confianza, poseedor de una gran fuerza y de un espíritu revolucionario inagotable: el campesinado...

En la actualidad un movimiento de emancipación social y de liberación nacional sólo tendrá un verdadero carácter revolucionario siempre que posea como núcleo a los obreros y campesinos, que se desarrolle con la fuerza de la alianza obrero-campesina y bajo la dirección de la clase obrera... Sólo al realizar la alianza obrero-campesina y apoyarse en esta sólida fuerza básica, el partido político de la clase obrera tendrá la posibilidad de ampliar sus filas revolucionarias, incorporando a las demás clases y capas de tendencia nacionalista y democrática".¹⁹

132

3. LOS ENEMIGOS DE LA REVOLUCIÓN VIETNAMITA, EL APROVECHAMIENTO DE SUS CONTRADICCIONES.

El PCV en correspondencia a sus definiciones programáticas y estratégicas, caracterizó a la revolución vietnamita como nacional democrática popular, en la cual la lucha antiimperialista y la antifeudal, constituyeron las tareas fundamentales — priorizando la primera de ellas—, precisó los enemigos de la-revolución en cada uno de los períodos, las contradicciones internas de ellos y favorecer el accionar revolucionarlo.

3.1. Los enemigos de la revolución vietnamita.

En lo relativo a esta cuestión, extractaremos algunos aspectos planteados por el compañero Truong Chinh en su trabajo "Sigamos el camino trazado por Marx" y que presenta en forma sintética los puntos que nos interesa destacar.

"En lo concerniente a la cuestión de **discernir bien al enemigo**, la experiencia de la revolución vietnamita ha probado que para lograr la victoria

¹⁹ LE DUAN. "La revolución...". pp. 31-32.

nuestro partido debe en primer lugar conocer quién es el enemigo por derrocar en cada etapa estratégica (a veces en cada período de una etapa), **apuntar constantemente al enemigo concreto e inmediato y no al enemigo en general**, distinguir al enemigo principal del enemigo secundario, aislar al enemigo principal para derrocarlo, explotar las contradicciones en las filas de los enemigos, dividiéndolos al máximo grado y concentrar las armas de la lucha revolucionaria contra el enemigo principal inmediato.

En la revolución nacional democrático popular el enemigo estratégico a quien se debe derrocar es el imperialismo agresor y su lacayo y soporte, la clase de los terratenientes feudales. Pero, concretamente, se debe señalar qué imperialismo y qué terrateniente feudal en toda la etapa de la revolución o en cada período de esa etapa.

El **enemigo imperialista** en nuestro país, desde la fundación del partido hasta 1940. era el imperialismo francés. Durante el período del Frente Democrático (1936-1939), nuestro partido precisó que el enemigo eran los fascistas franceses y los reaccionarios colonialistas franceses en Indochina. De agosto de 1940 a marzo de 1943, después de la entrada del ejército fascista y militarista japonés que participó en el poder con los colonialistas franceses y asumir el monopolio de Indochina, los fascistas japoneses fueron el enemigo imperialista de nuestro pueblo. Durante la resistencia de larga duración contra los colonialistas agresores franceses (1945-1954), el enemigo imperialista fueron de nuevo los colonialistas franceses y, al mismo tiempo, los imperialistas norteamericanos que ayudaron y empujaron a aquéllos a reconquistar nuestro país. Después de la gran victoria de Điện Biên Phủ, el enemigo imperialista que se debe derrocar es el imperialismo yanqui que reemplaza a los colonialistas franceses y desencadenan la agresión en el sur y la guerra de destrucción contra el norte de nuestro país.

133

El enemigo constituido por la clase de los terratenientes feudales vietnamitas, considerado en primer lugar es también un objetivo que hay que destruir en la revolución nacional democrático popular en nuestro país. Pero en cada período, es necesario discernir quiénes son los terratenientes feudales por aplastar en primer lugar. Por ejemplo: durante el período desde la fundación de nuestro partido hasta la sexta sesión del Comité Central (diciembre de 1939) eran, el rey, los mandarines y notables crueles, es decir, los feudales islas en el poder en aquel entonces, lacayos de los imperialistas franceses. Después de esta reunión, decidimos que los feudales que se debían derribar en primer lugar eran los traidores, títeres a sueldo de los fascistas japoneses y franceses. Diferenciamos la clase de los terratenientes feudales, aislamos a los feudales más reaccionarios para vencerlos al mismo tiempo que a sus amos, los fascistas japoneses y franceses, sin derrocar todavía

la clase ten-ateniente feudal en su conjunto. Con el desarrollo de la revolución nacional democrático popular los imperativos de la resistencia contra los colonialistas franceses, impusieron la necesidad de una reforma agraria para consolidar la alianza obrero-campesina, el mejoramiento de las fuerzas del pueblo e impulsar la lucha hasta la victoria. Sólo en aquel momento definimos la tarea de derrocar la clase de los terratenientes tendales en su conjunto, y abolir la propiedad feudal de la tierra.

En cuanto a la diferenciación de las filas enemigas durante el período del frente democrático (1936-1939), nuestro partido no habla definido aún la tarea de derrotar al imperialismo francés o al colonialismo francés en su conjunto, sino solamente a los fascistas franceses y a los reaccionarios colonialistas franceses, es decir, a los enemigos más peligrosos del pueblo vietnamita en esa época.

Frente a la clase terrateniente feudal, después de la Revolución de Agosto, realizamos la mencionada política agraria, aplicamos las medidas de confiscación, requisición, compra forzada y oferta de la parte del interesado, según la actitud política de cada latifundista. Esos métodos tendían a diferenciar al máximo grado la clase de los terratenientes, a paralizar en cierta forma su oposición y a ganar a los que habían participado en la resistencia con sus familiares.

Hoy, en el sur de nuestro país, la tarea de la revolución nacional democrático popular está en vías de cumplirse. La política del Frente Nació nai de Liberación de Viet Nam del Sur consiste en dirigir la punta de lanza contra los imperialistas agresores norteamericanos y la administración títere a su sueldo, que representa a los terratenientes y burgueses mercantiles proyanquis más reaccionarios.²⁰

En la revolución socialista del Norte, el objetivo que debe lograr la revolución está orientado, además de apoyar a destruir a los imperialistas agresores yanquis y sus lacayos en el sur, a derrotar a las fuerzas opuestas a la transformación y a la construcción del socialismo".²¹

134

El compañero Giap. respecto a esta cuestión, plantea. El enemigo de la nación vietnamita era el imperialismo, al que debíamos derrotar Pero como desde hacía mucho tiempo se había ligado a los terratenientes la lucha antiimperialista no podía de ninguna manera separarse de la lucha antifeudal Así, a la luz de un análisis

²⁰. El compañero LE DUAN ex Secretario General del PCV (1960-1966) ha planteado una formulación menos "etapista" que su antecesor Truong Chnh en lo que se refiere a la revolución nacional-democrático-popular y la revolución socialista. Ver: LE DUAN. "En avant sous le glorieux drapeau de la revolution d'octubre" pp. 25-26; y, "Sur quelques problèmes internationaux actuels" pp. 20-21 y 27-36.

²¹ TRUONG CHINH. "El marxismo ..." pp. 84-86.

completo, la guerra de liberación del pueblo vietnamita aparece, en su esencia, como una revolución nacional democrático popular realizada militarmente, cuyas dos tareas fundamentales eran el derrocamiento del imperialismo y el de los terratenientes feudales. La tarea antiimperialista era la primordial²²

3.2. La a contradicciones enemigas y su adecuado aprovechamiento.

La revolución necesita y tiene la posibilidad de aprovechar las contradicciones en el seno del enemigo. Más aún, cuando su necesidad tiene un carácter objetivo determinado por las características de la época y la lucha revolucionarla. Para los compañeros vietnamitas las banderas de liberación nacional y el socialismo fueron una sola (la causa del proletariado y la nación); expresándose en un accionar de carácter radical que no solamente hizo posible abolir la explotación sobre la nación sino también sobre la clase.

La situación histórica objetiva, independiente de la voluntad de los individuos les llevó en ocasiones determinadas a enfrentar a varios enemigos: cuestión no deseada y que obligó a buscar formas para vencerlos en las mejores condiciones, ello exigió resolver situaciones ante cada enemigo de manera favorable y evitar enfrentar varios al mismo tiempo. Utilizando la táctica de aprovechamiento de las contradicciones en el enemigo se les puede aislar debilitar dividir y ponerlos en posición de liquidarlos por separado uno por uno.

Las contradicciones enemigas es un asunto de carácter objetivo La aparición y existencia de ellas a su interior es real y se deriva de leyes socioeconómicas que las determinan objetivamente, y ello parte de la esencia del enemigo su naturaleza económica expresada en la propiedad y la explotación, influyéndolos siempre la ley de la competencia. El capitalismo se desarrolla compitiendo convirtiendo a los aliados en enemigos, y en la etapa imperialista influye de forma absoluta la ley del desarrollo desigual. Esas leyes —de competencia y desarrollo desigual— hacen que se formen distintos grupos de países capitalistas y entre ellos se peleen para repartirse el mundo y favorecer mejor sus intereses en este siglo las dos guerras mundiales son palpables muestras de esto a nivel internacional pero también esta lucha. estas contradicciones se expresan con agudeza al interior de una sociedad determinada.²³

Desde este punto de vista, adquiere importancia recoger el postulado leninista que señala Solo es posible derrotar a un enemigo más fuerte haciendo grandes esfuerzos y con la obligación de saber aprovechar de manera minuciosa, sumamente atenta, cuidadosa e inteligente cualquier grieta entre los enemigos. por pequeña que

²²

²³ LENIN:

sea Asimismo, hay que aprovechar cualquier posibilidad aunque sea mínima para ganarse a un aliado fuerte cuantitativamente, a pesar de que puede ser temporal, vacilante, condicionado. poco estable y no muy digno de confianza".²⁴

135

3.2.1. Aplicación de esta táctica en los distintos períodos. Una notoria característica de la revolución vietnamita es que se enfrentó a poderosos enemigos y, a menudo, varios al mismo tiempo. Pero, a la vez, supo explotar a fondo las contradicciones existentes al interior de ellos, orientar su trabajo para dividirlos, aislarlos y fortalecer las fuerzas de la revolución. En la aplicación de la táctica de aprovechamiento de las contradicciones enemigas, el PC vietnamita ha acumulado importantes experiencias exitosas. Seguidamente, abordaremos algunos aspectos destacados de esta cuestión en los períodos de lucha comprendidos entre la fundación del partido hasta el triunfo de la Segunda Resistencia.

a) Período inicial de lucha por la revolución, 1930-1935. En los años iniciales por ignorancia se aplicó sólo una parte de esta táctica, sin obtener muchos éxitos; no realizando en la práctica el pensamiento del compañero Hồ Chí Minh, quien nunca agrupó a los colonialistas junto a los feudales como un solo enemigo, sino que definió a los colonialistas como el primer enemigo, en la lucha antifeudal, diferenció a los grandes terratenientes pero tratando de dividir y aislar al sector medio y pequeño a pesar de que éste sigue siendo enemigo objetivo de la revolución. Lo anterior exigía definir políticas y tácticas para cada enemigo y así aprovechar sus contradicciones con otros

b) Período 1936-1939. Durante estos años, en el marco de la lucha antifascista, el PCV concentró las fuerzas en contra de los fascistas y sus aliados más próximos, los de Francia, y los franceses pro fascistas en Indochina. Dentro de los franceses que ejercían la dominación colonial en Indochina descubrió dos sectores un sector republicano democrático y otro fascista que no era sino reflejo de la situación en la metrópoli. El PCV expuso su simpatía y apoyo al sector republicano Planteó la creación del Frente Democrático de Indochina, que también agrupó a miembros del PS francés que, como funcionarios, trabajaban en Viet Nam; aunque eran parte de la administración colonial que dominaba al país, se les aprovechó en la creación de condiciones favorables que facilitarían el desarrollo de la lucha al neutralizar la represión enemiga contra el movimiento popular y crearle una importante posición legal

Se determinaron las contradicciones en el seno de la dinastía feudal, originadas especialmente respecto del cobro de impuestos; se aplicó formas que buscaron dividir más a los pequeños de los grandes mandarines, apoyando puntualmente a los primeros que eran los que ejercían directamente la dominación sobre el pueblo, esta

²⁴ LENIN:

actitud contribuyó a que las masas contaran en momentos con una posición legal para actuar.

Además entre los feudelistas había otras contradicciones, como el que algunos sectores postulaban una línea de mayor acercamiento a Francia, mientras otros planteaban una posición más nacionalista a estos últimos se les trato de atraer al frente amplio.

136

c) Periodo 1940-1945 Se aplicó flexiblemente en cuatro situaciones.

* **Las contradicciones entre franceses y japoneses.** Se las pronosticó correctamente, lo que creó condiciones para el triunfo de la insurrección General de Agosto. Al ocupar los japoneses indochina, se evaluó que los franceses se rendirían, pero no aceptarían vivir bajo el mismo techo, era una contradicción de vida o muerte; por lo mismo, el momento favorable para la revolución serían cuando comenzaran la lucha y se debilitaran entre ellos. Aquí, el aprovechamiento de las contradicciones fue diferente, no se apoyó a ninguno, sino que hubo oposición y lucha contra los dos con el objetivo de eliminarlos, lo cual se concretó con la Revolución de Agosto. Este planteamiento debió enfrentarse a tendencias erróneas de otras fuerzas políticas que buscaron aliarse provisionalmente con los franceses o japoneses para debilitados.

* La táctica hacia los **yanquis** para aprovechar **sus contradicciones con los japoneses** La relación que se estableció con los yanquis fue en calidad de aliados de un frente común antijaponés, donde ambas partes establecieron compromisos recíprocos durante un tiempo en la Segunda Guerra Mundial.²⁵ El efecto mayor de la táctica que se siguió con los yanquis, fue que se les logró confundir y neutralizar su actitud e intenciones contrarrevolucionarias en la realización de la Revolución de Agosto, incluso el gobierno de Roosevelt no calibró bien la naturaleza del gobierno, la revolución y el mismo Presidente Hồ Chí Minh al principio.²⁶

* **Las contradicciones entre. Estados Unidos y Francia** Ambos países querían ocupar Viet Nam al capitular los japoneses: los franceses retomar su colonia, los yanquis, por otra parte, ambicionaban extender y afianzar nuevas posiciones, lo que originó contradicciones internas que retrasaron la llegada de las tropas aliadas a indochina. Con ello, se posibilitó desarrollar oportunamente la insurrección general y recibir como dueños del país a las fuerzas aliadas. Fue un tiro que mató a dos pájaros.

* **Las contradicciones entre los sectores belicista y pacifista dentro del régimen japonés.** El detectarlos y hacer un trabajo hacia ellos tuvo como resultado que se logró neutralizar a 100 mil efectivos japoneses que se encontraban en territorio vietnamita, evitando una hostilidad abierta contra la Revolución de Agosto, aunque en algunos lugares del país hubo que enfrentarlos, en lo general fueron una fuerza

²⁵ NIXON: *"No más vietnams"* pp. 35-36

²⁶ CHAFFARD: *"Indochine dix"* pp. 263-265

neutral, favoreciendo la lucha revolucionaria.

d) Los años 1945-1946. Es un tiempo corto pero representativo de una situación muy compleja; se enfrentó a varios enemigos al mismo tiempo y salió victorioso el poder revolucionario por cerca de 16 meses. Había 100 mil efectivos japoneses. 200.mil chinos, los ingleses del paralelo 14 al sur. detrás de ellos los yanquis y posteriormente los franceses que quedaron controlando la situación en el sur. Todos se mostraron hostiles a la revolución a pesar de que vinieron como aliados y con el pretexto de desarmar a los japoneses. Hacia ellos se utilizó una táctica flexible que aprovechara sus contradicciones.²⁷

137

Lo primero fue aprovechar las contradicciones al interior de las fuerzas chinas para neutralizarlas, al mismo tiempo que se resistía a los franceses en el sur. Posteriormente, se explotó las contradicciones entre chinos y franceses. y su punto culminante fue el Acuerdo del 6 de marzo de 1946 ²⁸ que entre sus logros, permitió sacar a las fuerzas chinas del territorio vietnamita sin combatir También se hizo un intenso trabajo para agudizar las contradicciones entre franceses que quedaron como enemigos directos e inmediatos. ganando tiempo y favoreciendo el proceso de acumulación de fuerzas de los revolucionarios ante una inminente guerra de resistencia.

e) El período de las dos resistencias 1946-1975 La táctica se aplicó a los diferentes sectores de los gobiernos de Francia y. Estados Unidos, sectores belicistas que preconizaban medidas militares, y otro sector que a través del diálogo y la negociación buscaban salidas políticas. Al trabajar las contradicciones entre estas dos posiciones del enemigo, se tenía presente que no era para frustrar los planes guerreristas sino para que los pospusieran en el tiempo También al aumentar los norteamericanos la escalada de guerra en Viet Nam, se trabajó las contradicciones que esto creó con otros países imperialistas, muestra de ello fue la ubicación de la "mesa de negociaciones" en Paris.

Tuvieron también importancia las contradicciones presentes entre los partidos reaccionarios vietnamitas y otros sectores sociales, por ejemplo: las existentes entre las dirigencias contrarrevolucionarias del catolicismo y el budismo, entre ellas y su base, las cuales bien aprovechadas permitieron organizar un fuerte movimiento de lucha en 1963-1965.

La experiencia de los distintos períodos y coyunturas evidencian que el PCV aplicó de manera muy acertada esta táctica, lo que los mismos compañeros vietnamitas manifiestan, al plantear que:

"Un punto importante digno de señalar en que nuestro partido supo

²⁷ HO CHI MINH "Nuestro..." pp. 86-87 23

²⁸ GIAP "Años y meses..." pp. 85-90

aprovechar las contradicciones internas de los enemigos de la revolución: contradicción entre los diferentes imperialismos, contradicción entre el imperialismo y la clase de los terratenientes feudales, contradicción entre los propietarios agrarios, etc. Aprovechar las contradicciones internas del enemigo, al mismo tiempo que se estrechan las filas de la revolución es un importante problema para favorecer la dirección estratégica".²⁹

3.2.2. Criterios a considerar en la táctica de aprovechamiento de las contradicciones enemigas. Teniendo en cuenta las anteriores experiencias vietnamitas concluyamos algunos criterios importantes en su aplicación:

a) **"Aprovechar al máximo las contradicciones en las filas enemigas para lograr su más alta diferenciación y aislamiento,** debilitar su posición y fuerza. aumentar al máximo la fuerza de la revolución con vistas a crear condiciones para llevarla adelante... El aprovechamiento de las contradicciones internas del enemigo es uno de los problemas de significación estratégica en la revolución proletaria."³⁰

138

b) **Descubrir correctamente las contradicciones en el seno del enemigo.** Conocer hasta qué punto llegan y aprovechadas hasta ese punto; la táctica debe ser distinta según los grados de contradicción, ya que no es lo mismo si es aguda o sólo es una discrepancia o diferencia secundaria de intereses. Nunca exagerar las contradicciones del enemigo. No basta con saber, con lograr descubrir bien la contradicción, sino que es muy importante el poder aplicar la táctica a tiempo; porque la contradicción hasta un cierto punto puede profundizarse, pero en otro momento se supera y desaparece y en ese caso se pierde la oportunidad de aplicar la táctica.

c) **Manteniendo firmes los principios estratégicos, utilizar una táctica de tipo flexible para cada uno de los enemigos.** El hecho de que entre los diferentes enemigos haya algunas diferencias objetivas determina que se definan políticas y tácticas para cada uno de ellos y hace posible aprovechar lo mejor posible en el mejor momento y forma las contradicciones entre ellos, entendiendo que éstas pueden mejorar las condiciones para el desarrollo del movimiento de lucha, abrir espacios, neutralizar temporalmente a enemigos, eliminar algunos de ellos, favoreciendo la situación general en el corto o mediano plazo.

"La política del presidente Hồ Chí Minh, tanto interna como externa, consistía en "lograr siempre muchas amigos y menos enemigos", aliarse con todas las fuerzas posibles, ganar el máximo de fuerzas para nuestra causa, neutralizar las fuerzas que no podíamos captar para reducir lo más posible el número de

²⁹ TRUONG CHINH "El marxismo..." p. 87

nuestro enemigos.

No obstante, esta política debía basarse en una correcta distinción entre amigos y enemigos, y distinguir siempre el objetivo de la revolución; aislar y dividir al máximo las filas del enemigo para derrocarlo, y todo ello en interés de la revolución vietnamita y de la revolución mundial (...) su política era, una política revolucionarla, una política de principios, era absolutamente ajena al pragmatismo de los oportunistas, que no miran más que los objetivos particulares provisorios al servicio de un egoísmo nacional³¹

d) Realizar la táctica de aprovechamiento de las contradicciones enemigas con iniciativa, apoyándose en la fuerza propia. El entender la posición y papel de esta tarea permite comprender su exacto rol y no concederle una significación muy grande pues de lo contrario, sólo se espera que el enemigo se debilite a sí mismo, asumiendo una posición pasiva. Lo más importante es la fuerza real de la revolución; las victorias dependen de la fuerza que se acumule y de cómo se le utilice combativamente; esta fuerza permite y hace posible alcanzar nuevas victorias y agudizar las contradicciones enemigas. El compañero Le Duan, respecto a esto, plantea:

"...los revolucionarios no abrigan ilusiones ni esperan pasivamente el resultado de las contradicciones en las filas del enemigo. Además sabemos que frente al movimiento de lucha popular, las fuerzas enemigas suelen hacer todos los esfuerzos posibles para superar sus contradicciones internas con vistas a estrechar filas" y hacer frente a la revolución. Lejos de quedarnos cruzados de brazos y cifrar nuestras esperanzas en las contradicciones de las filas enemigas, sabemos muy bien que el desarrollo de esas contradicciones, así como hasta donde es posible aprovecharlas lo decide la fuerza real de las fuerzas de la revolución. . mientras más grande es la fuerza de la revolución, más impetuoso el movimiento revolucionario, más se desarrollan las contradicciones del enemigo y mayor posibilidad hay de profundizar la diferencia en sus filas Finalmente al llegar a un momento determinado, estas contradicciones se agudizan tanto que es imposible un arreglo interno, apareciendo signos peculiares de una situación revolucionaria. ³²

e) Dominar la táctica de compromisos necesarios sin afectar los principios Dentro de la táctica de aprovechamiento de las contradicciones enemigas generalmente se hacen treguas con algunos enemigos a fin de tener mayor fuerza y atacar a otros; para lograr esas treguas siempre es necesario arribar a compromisos, los que hay que establecer de acuerdo a la situación concreta, pero siempre respetando los principios, es decir, situaciones y acuerdos admisibles que no

31

32 LE DUAN. "La revolución...". pp. 39-40.

comprometan la línea política y creen condiciones para enfrentar mejor la lucha en otro terreno o lugar. Siempre debe mantenerse firme los objetivos estratégicos con la aplicación de tácticas flexibles en esta cuestión. El principio rector es conjugar estrechamente la firmeza en los principios con la flexibilidad en la táctica”. A modo de ejemplo tenemos la colaboración transitoria entre el Viet Minh y los Estados Unidos en la II Guerra Mundial, en que a cambio de información sobre la dislocación en territorio vietnamita de las fuerzas japonesas enemigas los Estados Unidos entregaron algunas armas.³³

El que los compañeros vietnamitas caracterizaran correctamente a sus enemigos, el desarrollo de sus contradicciones internas en los distintos períodos. les facilitó — manteniendo en alto los principios—, la implementación de tácticas flexibles y diferentes para cada uno de ellos que contribuyeron a su diferenciación y aislamiento, golpearlos en un desarrollo sostenido de lucha que hizo avanzar la revolución.

4. LA LUCHA EN EL FRENTE DIPLOMÁTICO.

Mediante la práctica el Partido Comunista vietnamita ratificó que la revolución necesita el trabajo en el frente diplomático como una forma de lucha muy necesaria en tiempos en que la actividad diplomática está altamente desarrollada. Este trabajo está muy ligado al de aprovechamiento de las contradicciones enemigas y para desarrollado tiene sus propias particularidades.

140

La lucha diplomática por sí sola no es decisiva pero desempeña un papel importante al contribuir a engrandecer las victorias logradas en el campo de batalla; porque cuando el movimiento de lucha alcanza cierto desarrollo hace falta proyectarla en el terreno internacional, a fin de aprovechar la solidaridad, apoyo y ayuda internacional. El levantar una bandera justa permite concitar el apoyo de diversos sectores sociales y políticos del mundo, con ese objetivo deben aprovecharse todos los espacios, tribunas y lugares a que sea posible llegar y de esta manera gestar un fuerte movimiento de opinión pública mundial que contribuya a neutralizar el poderío económico y militar del imperialismo. A causa de ello, debe tenerse presente que el problema de la lucha diplomática es una cuestión de necesidad, pero también de posibilidades.

Según la experiencia vietnamita, para realizar esta tarea hay que considerar algunos criterios generales

a) En el terreno de la lucha diplomática «e ha de tomar siempre la iniciativa y

³³ NIXON: *“No más vietnams”* p. 26

la ofensiva frente al enemigo presentando las propuestas en el momento oportuno. Ser los primeros en plantear las conversaciones diplomáticas y sus condiciones o lo que es lo mismo, la salida de negociación. La oportunidad está dada por la situación desfavorable del enemigo, por la sola posibilidad de aislarlo y demostrar al mundo nuestra buena voluntad. Es el momento de hacer propuestas que incluyan todo aquello que el enemigo puede aceptar, haciendo algunas concesiones que impidan el rechazo. Aceptadas las condiciones iniciales es posible elevar los objetivos de las negociaciones.

Si el problema es propio y por lo mismo afecta directamente se ha de tomar la iniciativa tanto para plantear y abrir las conversaciones como, para analizar si las condiciones son aceptables para el adversario. Por ejemplo, previo al Acuerdo del 6 de Marzo de 1946, el gobierno de la República Democrática de Viet Nam fue el primero en plantear las conversaciones con los franceses, ello además determinó que una vez firmado éste, si los franceses querían llegar al norte debían negociar con los dueños de la tierra. En el año 1968, los compañeros vietnamitas fueron los primeros en plantear las condiciones para el retiro de las tropas yanquis y la necesidad de iniciar conversaciones entre las fuerzas beligerantes.

b) Mantener en alto la independencia y soberanía en el terreno diplomático. Esto se obtiene cuando se liga estrechamente lo que se hace en este aspecto con la política internacional del partido o del gobierno, asegurando siempre que los interesados sean los que enfrenten sus propios problemas; el hecho de vivirlos permite conocerlos mejor y da mayores posibilidades de victoria. Nadie puede ser "mediador" o sustituir a los revolucionarios en la negociación. Para desarrollarlo sólidamente, es fundamental tener una correcta política internacional, ya que ella prepara el terreno y da más fuerza a las actividades diplomáticas. Si no se define bien quiénes son los aliados, adversarios y a quienes neutralizar, el quehacer diplomático se desorienta y de seguro fracasará. Por ejemplo, en las conversaciones de Ginebra ante las presiones multilaterales, los vietnamitas asistieron con una delegación invitada, con el carácter de observadores y no como parte directa de las conversaciones, lo cual creó afectaciones transitorias en la independencia y soberanía nacional.

141

c) Mantener con tenacidad el objetivo estratégico durante las conversaciones. La conversación misma implica o significa compromisos. Aunque las conversaciones y compromisos son necesarios hay que ver siempre cuales son los más adecuados o posibles y sin que afecten los objetivos centrales de la lucha revolucionaria. En las negociaciones se hacen concesiones secundarias y que no tienen que ver con cuestiones de principio. Los compromisos a que se llegue en las negociaciones desde un punto de vista revolucionario sólo deben verse como cambio formal en la lucha y **en ningún momento concebirse como algo definitivo que la sustituya.**

d) La lucha diplomática hay que combinarla con la victoria en el campo de

batalla, tanto en el plano político como en el militar. Nunca se lograrán victorias en el terreno diplomático, si en el campo de batalla no se han logrado o si éstas no alcanzan el nivel requerido.

e) Después de la firma de un acuerdo, mantener la vigilancia revolucionaria sobre el enemigo, y educar a las masas sobre el posible incumplimiento de ellos. Siempre el resultado de una lucha diplomática puede tener en su desarrollo dos variantes: una, la alternativa del cumplimiento estricto de lo acordado (situación de excepción por lo general); y, otra, el sabotaje del acuerdo, pues el enemigo está consciente que lo suscrito le es desfavorable, se ve obligado de firmado y, por ello, apenas pueda comenzará a saboteado. Los dirigentes nunca deben confiar en las promesas del enemigo, y por el contrario, deben hacer los preparativos para un eventual incumplimiento. Siempre la lucha se acentúa para dar golpes de gracia al enemigo. Ejemplo, los incumplimientos de los Acuerdos de Ginebra.³⁴

f) La lucha por ganar a la opinión pública mundial también forma parte de la lucha diplomática. El apoyo internacional es un importante factor que contribuye al éxito. Ello implica conocer en detalle las características de cada país, su posición ante la situación mundial, etc. Durante la Segunda Resistencia en este trabajo se consideraron tres grupos:

* Los países socialistas como aliados estratégicos y muy próximos, adversarios del enemigo (EE.UU.), aunque cada uno. en especial la URSS tenía su propia estrategia global. El objetivo fue sensibilizado acerca de la línea estratégica y táctica, como en las posibilidades de la victoria. En los momentos y situaciones divergentes los vietnamitas mantuvieron una actitud firme e independiente.

* Los países no alineados, caracterizados en grados diversos por su nacionalismo y antiimperialismo. Ante ellos se enarbolaron las banderas de la independencia nacional, la paz y la neutralidad. Se promovió el reconocimiento del FNL y el GRP de la República de Viet Nam del Sur.

* Países capitalistas desarrollados, se buscó en ellos el apoyo de las tendencias moderadas, incluyendo el ganar a la opinión pública norteamericana, en cuyo país se logró un importante respaldo sustentado en el movimiento pacifista.³⁵

¹⁴²

En general, la realización de la lucha diplomática debe combinar la diplomacia estatal con el trabajo de solidaridad que impulsan las organizaciones de masas, ello asegura la formación de un amplio frente de solidaridad a escala mundial. Este último aspecto es destacado por los vietnamitas al plantear:

"esta gran victoria es inseparable de la solidaridad internacional, la ayuda y el apoyo militantes que... toda la gente que ama la paz y la justicia nos han

³⁴ *"Tumba Ce un atuendo..."* pp. 3-5

³⁵ CHOMSKY y HEAWAN "Washington y el..." pp. 22-25

brindado. Siempre recordaremos sus hermosos hechos y nobles actividades que encontraron su plena expresión en reuniones, manifestaciones, peticiones, volantes, telegramas y cartas de protesta por la guerra de agresión norteamericana en Viet Nam durante los últimos años... Recordamos con profundo agradecimiento el grande y preciado apoyo internacional...".³⁶

5. LAS BANDERAS DE LA LIBERACIÓN NACIONAL Y EL SOCIALISMO LA REVOLUCIÓN VIETNAMITA.

Los problemas de la nación (liberación nacional) y de la clase (revolución proletaria), tienen una estrecha relación entre sí, en especial en los países coloniales y semif feudales, en los cuales era posible pasar directamente al socialismo saltándose la etapa de desarrollo capitalista. En Viet Nam por "...las circunstancias de un país colonial agrícola y atrasado, después de lograr la independencia nacional, la clase obrera, estrechamente alfada al campesinado, debe y es enteramente capaz de avanzar directamente hacia el socialismo sin pasar por la etapa de desarrollo capitalista".³⁷

La concepción de nación se determina por la posición de clase, ya que cada clase la concibe de acuerdo a sus intereses de manera diferente. Lo anterior permite afirmar que sin una posición clasista no puede existir la concepción de nación, y que desde el punto de vista revolucionario sólo el proletariado puede resolver integralmente el problema de la nación

La relación entre la revolución nacional (lucha por la independencia) y la revolución proletaria (en el camino a la revolución socialista) se da por dos condiciones: por un lado, en que (a opresión clasista se manifiesta junto a la opresión sobre la nación; y por otro, en que junto con abolir la opresión sobre la nación la revolución proletaria crea condiciones para abolir la opresión clasista.

Lo anterior nos permite deducir dos cuestiones importantes de tener en cuenta, la primera, que sólo el proletariado puede resolver adecuadamente la cuestión de la nación, al combinarla con los intereses propios de su clase, y la segunda, que el movimiento revolucionario vietnamita reafirmó en su accionar de lucha ascendente, la ligazón estrecha entre la revolución nacional con la revolución proletaria y el socialismo.

El Presidente Hồ Chí Minh planteó que para llegar al triunfo de la liberación

³⁶ BERGMAN. *"Las mujeres..."*. pp. 313-314.

³⁷ HO CHI MINH. *"Nuestro..."*, p. 33.

nacional, debía seguirse el camino de la revolución proletaria, que la liberación nacional debe vincularse con la liberación de la clase, que la independencia nacional no se puede desligar del socialismo y el comunismo. Este es el camino de la liberación completa y absoluta de la clase obrera y del pueblo en los paisas coloniales. El planteó: "Solamente con liberar la clase obrera se puede liberar la nación; estas dos revoluciones no pueden ser sino la obra del comunismo y la revolución mundial".³⁸

143

Las condiciones concretas de la sociedad vietnamita en años atrás, país colonial y semifeudal, determinaron pasar por un proceso continuo de revolución nacional democrático popular y revolución socialista; existiendo entre ambos una estrecha relación, pues sólo la clase obrera en el poder puede llevar a cabo las tareas de la revolución nacional, combinándolas con tareas socialistas y preparando la continuación de éstas. Cuando se luchaba por realizar la revolución nacional democrático popular, el socialismo fue una firme perspectiva, y una consigna para estimular a las masas.

"Manteniendo en alto la bandera nacional y democrática con las dos consignas estratégicas: "independencia nacional" y "tierra para quien la trabaja", nuestro partido ha logrado llevar a la abrumadora mayoría de los campesinos por el camino de la clase obrera y movilizar a las demás capas populares junto al proletariado y los campesinos para que entren en el combate contra los imperialistas y terratenientes (...) Levantar en alto la bandera nacional y democrática, marchar directamente al socialismo sin pasar por la etapa de desarrollo capitalista, es la línea estratégica revolucionaria de nuestro partido cuya justeza ha sido comprobada por la práctica".

5.1. La lucha por la liberación nacional y la revolución proletaria en la política del PCV durante los distintos períodos.

En los distintos períodos de la revolución vietnamita, el PCV orientó la lucha en torno a la liberación nacional (lucha antiimperialista) y la revolución proletaria (lucha antifeudal). Analizaremos en general cada uno de ellos para señalar algunos aspectos importantes que hubo que enfrentar desde el punto de vista teórico y de realización práctica.³⁹

a) Período 1930-1935. Estos años iniciales de conformación de la vanguardia, aunque se contaba con una serie de premisas que fundamentaban la línea política, había aún algunas cuestiones no resueltas en lo teórico. Se caracterizaba a la revolución en dos etapas, la democrática nacional y la socialista, siendo las tareas fundamentales de la primera etapa la lucha antiimperialista y antifeudal; se planteaba

³⁸ HO CHI MINH. "Nuestra..." p. 33

³⁹ LE DUAN "La revolución..." pp. 23 y 29

luchar en un primer momento contra parte de la clase feudal, pero no había una exacta diferenciación de ella; no se definía con claridad la combinación entre las dos tareas de la primera etapa en función de la alianza obrero-campesina y el frente nacional unido; no había una apreciación precisa del problema de la nación y por lo mismo un mayor reforzamiento a la lucha contra los colonialistas franceses, e integrar a ella más sectores sociales: se trabajó más hacia el campesinado y, en forma débil, hacia otras capas de la población.⁴⁰ Estas insuficiencias, expresiones de la "inexperiencia", se manifestaron fundamentalmente en los años iniciales, con posterioridad fueron progresivamente corregidas por nuevas definiciones, y en el impulso práctico.

144

b) Período 1935-1939. Durante estos años se dejó temporalmente de lado dos consignas (la de "independencia nacional" y "tierra para los campesinos"), con el fin de centrarse en los objetivos democráticos y reivindicativos. Aunque se buscó combinar tanto el problema nacional, el problema de clase y la cuestión internacional (gobierno del Frente Popular en Francia), en la práctica la combinación no se resolvió satisfactoriamente al minimizarse la propaganda sobre el problema nacional, los problemas de la nación y la democracia se relacionan recíprocamente, pero no son equivalentes.

c) Período 1939-1945. En este período el PCV resolvió correctamente la cuestión de la lucha contra el imperialismo francés, mediante el perfeccionamiento de la línea de Salvación Nacional; la contradicción principal era entre los imperialistas y la nación entera, no habría liberación social sin liberación nacional. Se avanza en la definición de la cuestión indochina, abandonándose la idea de la federación; se amplían las alianzas y se conforma un frente nacional con todos los sectores sociales, políticos, etc., anticolonialistas, política que contribuyó a crear condiciones para el triunfo de la Revolución de Agosto. Sin embargo, no se enfrentó en forma radical al problema clasista, los problemas de la tierra y de la alianza obrero-campesina.⁴¹

d) Período 1945-1955 Se mantuvieron las orientaciones centrales del período anterior el II Congreso del partido realizado en 1951, sustituyó el concepto de "revolución democrático-burguesa" por el de "revolución nacional democrático popular, que reflejaban en mejor forma el carácter antiimperialista de la lucha; profundizándose la línea en torno a las dos tareas fundamentales y la actitud ante las diversas clases y capas sociales. Se desarrolló la reforma agraria en las zonas liberadas, gestando condiciones favorables para el triunfo de *Điễn Biên Phủ* en 1954.⁴²

⁴⁰ "VIET NAM Un siglo de..." pp. 132-134

⁴¹ Relativo a política agraria y clases en el campo vietnamita entre 1950-1954, ver. ETUDES VIETNAMIENNES. Nr 44, pp. 53-87.

⁴² Texto de la Reforma Agraria votada por la Asamblea Nacional de la República Democrática de Viet Nam el 4 de diciembre de 1953 y las posteriores enmiendas a la política agraria. consultar en LE CHAU. "El Viet

e) **Periodo 1955-1975.** En este período de división provisional del país, la relación se expresaba entre la existencia de la revolución proletaria en el norte que culminó la revolución nacional democrático popular y comenzó tá construcción del socialismo, y, la lucha por la liberación nacional en el sur

Constatemos que entre 1951 y 1956. se cometieron algunos errores en la aplicación de la reforma agraria, al realizar mecánicamente algunas medidas que no consideraban las condiciones concretas del país con posterioridad estos errores fueron corregidos.⁴³

145

En 1970, se definía que las luchas por la independencia nacional, la democracia y el socialismo son inseparables.

A manera de resumen, podemos plantear algunos aspectos sobre la relación entre estas dos banderas de lucha cuya combinación justa es un problema muy complejo que hay que buscarlo y encontrado en cada período, para teniendo presente que la combinación de ambas es el hilo conductor de todo el proceso revolucionario vietnamita.⁴⁴

En el período que va desde **1930 a 1954**, la relación entre el problema nacional y el problema de clase, se expresó en la ligazón entre la revolución proletaria y la liberación nacional, entre el patriotismo auténtico y el internacionalismo proletario, la ligazón entre la revolución nacional en el país y la revolución mundial

La combinación de las dos banderas se manifestó en que junto con realizar la lucha antiimperialista y antifeudal, se propagandizó y divulgó el socialismo La lucha antiimperialista entró a contemplar a fondo el punto de vista nacional y el punto de vista de clase. Igualmente, la lucha antifeudal tuvo que dar cuenta de los dos factores.

En cuando a la combinación de ambas luchas y su relación con la alianza obrero-campesina y el frente nacional unido se evidenció en que tanto la lucha antiimperialista como la antifeudal, deben manifestarse en cada momento en objetivos concretos, por ello fue posible resolver la cuestión de fortalecer la alianza obrero-campesina con el desarrollo del frente cuyo fundamento lo constituye el combatir a los imperialistas y sus aliados más dilectos (títeres) explotando al máximo las contradicciones en el seno del enemigo

La lucha antiimperialista tuvo mayor preponderancia que la antifeudal, pues la cuestión nacional estaba íntimamente ligada a la lucha democrática. En apariencia, el problema se presentó como la cuestión antiimperialista y antifeudal: en cuanto a contenido, se trató del problema nacional y el problema de clase.

Nam..." pp. 395-411.

⁴³. En octubre de 1956 el CC del PCV analizó profundamente la aplicación de la Reforma Agraria aplicada desde 1953 y criticaba abiertamente los errores cometidos asimismo definía correcciones Ver LE CHAU "El Viet Nam..." pp. 133-150

⁴⁴ HO CHI MINH. "*Nuestro presidente...*" pp. 33-38.

En el período que va de **1954 a 1975**, el problema fundamental fue la relación y combinación entre las dos banderas, en el norte la construcción del socialismo y en el sur realizar la línea definida y que buscaba liberar el sur. defender el norte y mantener la paz en la región.

5.2. Criterios principales que fundamentaron la práctica del PCV.

En primer lugar, plantearemos en general los criterios que fueron definidos. aplicados y enriquecidos en la práctica política desde la fundación del partido hasta el triunfo de la Primera Resistencia en 1954, momento en el cual el papel central de la lucha fueron las tareas antiimperialistas y antifeudal

a) **La revolución en los países coloniales es una revolución nacional democrático popular.** Para triunfar debe reunir a todas las clases y capas sociales que estén por liberarse del yugo colonial. Ese movimiento nacional tiene un claro contenido democrático, "...esto se debe a que cualquier clase que quiera luchar por la recuperación de la soberanía nacional o "convertirse en nación", debe cumplir ciertas demandas democráticas de las masas populares que constituyen la fuerza que decide el fracaso o el triunfo del movimiento nacional".⁴⁵

¹⁴⁶

b) **Un movimiento nacional verdaderamente antiimperialista debe contribuir a la lucha revolucionaria común de los pueblos oprimidos y proletariado internacional,** "...las demandas nacionales y los movimientos de liberación nacionales no pueden ser valorizados según el carácter político y social regional de manera estrecha, sino que según el efecto de dichas demandas y movimientos hacia las fuerzas imperialistas en el mundo...".⁴⁶

c). **El pensamiento ideológica que fundamenta la lucha antiimperialista y la lucha antifeudal son los problemas de la opresión sobre la nación y la clase, y que se expresa a través de dos banderas de lancha, la independencia nacional y el socialismo.** El internacionalismo proletario conduce al patriotismo verdadero, la liberación nacional coincide con la revolución proletaria, y como consecuencia de una correcta resolución del problema de clase se asegura resolver integralmente al problema de la nación.

d) **La consecución de los objetivos revolucionarios sólo la garantiza una dirección proletaria, que se sustenta en una sólida alianza obrero-campesina.** Otras clases, con la finalidad de realizar sus intereses se plantean asumir la conducción de la lucha; ello obliga a los revolucionarios y su vanguardia definir una política justa que gane a las masas populares y a otras capas sociales, con la finalidad

⁴⁵ LE DUAN. "La revolución...". p. 22 y LENIN "Sobre el problema colonial."

⁴⁶ HO CHI MINH "El patriotismo..." p. 126.

de desarrollar un accionar político que levantando el principio de unidad para luchar contra el enemigo común asegure la hegemonía proletaria en la conducción. En la lucha antiimperialista, se marcha junto a otras clases y capas sociales, pero al mismo tiempo, es un unidad contradictoria, pues al imponer la hegemonía proletaria luchamos contra los intereses de otros, en especial, los históricos. En las alianzas o accionar común temporal con otras fuerzas sociales es importante tener presente cuatro cuestiones: razón (qué); interés (para qué); medidas adecuadas (cómo) y en qué momento (cuándo).

Que la lucha antiimperialista se guíe por las posiciones del proletariado, asegura resolver correctamente la relación proletariado-nación. La lucha antiimperialista si la dirige la burguesía, desde el punto de vista revolucionario no es victoriosa, ya que aquélla tratará de asegurar condiciones para construir la dominación capitalista y establecer nuevas formas de relación con las fuerzas imperialistas.

e). En el transcurso de la lucha antiimperialista y antifeudal debe seguirse propagandizando el camino del socialismo. La revolución es un proceso, por lo mismo es importante no concebir la lucha revolucionaria en etapas marcadas, por el contrario, cada período o fase está ligado con el precedente y con el futuro, uno crea premisas para el otro. Esa forma de enfrentar esta cuestión llevó a que los compañeros vietnamitas, en pleno desarrollo de la lucha por la liberación nacional, en las zonas liberadas y bajo control revolucionario, aplicaran una serie de medidas económico-sociales de tipo democrático popular, algunas atingentes al ejercicio del poder de las masas, bases del régimen socialista. Esas medidas tuvieron el efecto de radicalizar aún más la lucha antiimperialista y antifeudal, definieron una perspectiva, y futuro más amplio, que incrementó el entusiasmo, el sacrificio, la voluntad y creatividad del pueblo.

147

f) La lucha antimperialista y la antifeudal hay que concebirlas como un proceso de larga duración, en el cual se crean las condiciones para preparar la contraofensiva general y expulsar al enemigo agresor. Teniendo muy presente que será necesario precisar las diversas formas de enfrentarla dentro del período concreto de lucha; los cambios que se producen obligan en muchas cuestiones a no tener una misma posición por un largo tiempo. Por ejemplo, los compañeros vietnamitas en cada período de lucha tuvieron que precisar qué imperialismo y qué títere se golpeaba, la forma de hacerlo; pues en todo el proceso se encuentra el enemigo imperialista externo y en su intento los terratenientes y los títeres.⁴⁷

El concebir la lucha por la revolución como un proceso de larga duración, además de facilitar la definición de los objetivos a alcanzar, los enemigos a golpear, las fuerzas a ganar, etc., permite preparar mejores condiciones para la contraofensiva general. Respecto a esto, el compañero Hồ Chí Minh en plena agresión francesa,

⁴⁷ GIAP

planteaba, "**...la resistencia será larga y penosa, pero vencerá.**

La resistencia debe ser de larga duración porque nuestro territorio es pequeño, nuestro pueblo poco numeroso y nuestro país pobre, debemos hacer grandes preparativos y todo nuestro pueblo debe estar listo en todos los dominios. Por otra parte, no olvidemos que el enemigo comparado con nosotros, es bastante poderoso, y que se benefició además de la ayuda norteamericana e inglesa.

Debemos comprender que la resistencia de larga duración está estrechamente unida a la preparación de la contraofensiva general. Debido a que la resistencia es de larga duración, la preparación de la contraofensiva general también lo es. Que ocurra más tarde o más temprano depende de los cambios que se produzcan en las fuerzas del enemigo y en las nuestras, y de la evolución de la situación internacional.

En cualquier circunstancia, mientras más cuidadosa y completa sea su preparación, más favorable serán las condiciones para la contraofensiva (...) Cuando la preparación sea verdaderamente completa, se desencadenará la contraofensiva general, mientras más completa sea la preparación, verdaderamente completa más pronto llegará la hora de la contraofensiva y más favorable serán las condiciones para la misma. Debemos evitar cualquier precipitación y cualquier impaciencia

148

El ejército, el pueblo, los cuadros, todo el mundo debe rivalizar ardientemente para lograr una **preparación completa**. Cuando los preparativos estén a punto, desencadenaremos la contraofensiva general y entonces inevitablemente lograremos la victoria."⁴⁸

En los años en que se desarrolla la lucha de la Segunda Resistencia (1954-1975). además de aplicar los criterios anteriores (algunos de los cuales debieron profundizarse), las nuevas circunstancias exigieron otros, más aún cuando el país estaba temporalmente dividido, en el norte se construía el socialismo y en el sur se desarrollaba la lucha por la liberación nacional como cuestión fundamental. Entre estos nuevos criterios tenemos:

a) La lucha por la liberación nacional se liga más estrechamente a las condiciones internacionales. La lucha vietnamita por la liberación contra el agresor yanqui encuentra algunas condiciones favorables; en lo interno, el triunfo sobre los franceses los puso en una posición de victoria; a nivel internacional, les favoreció el situarse en la época de las revoluciones proletarias y el que la lucha por la revolución en algunos países estaba a la ofensiva.

También debieron enfrentar algunas condiciones desfavorables, entre éstas tenemos que: este período de lucha es posterior a la Segunda Guerra Mundial y el pueblo vietnamita incorporó como objetivo la lucha por la paz mundial, surgiendo entonces la contradicción *de* cómo realizar el objetivo nacional sin afectar la paz

⁴⁸ HO CHI MINH. "Escritos..." pp. 184-185

internacional. También había que evitar que una causa justa ampliara la guerra, más aún cuando se tenía muy presente la reciente y próxima guerra de Corea. Otra cuestión desfavorable fue que en pleno desarrollo de la resistencia antiyanqui se manifestaron las divergencias entre la URSS y China,⁴⁹ mientras la política de coexistencia pacífica de la URSS afectaba el proceso de desarrollo de la revolución vietnamita; los planteamientos chinos de que toda Indochina era una “zona sensible”, significaban aceptar la división del país en dos y evitar la regionalización o ampliación de la guerra, manteniendo a la revolución vietnamita en "emboscada prolongada" Los hechos y los resultados obtenidos evidencian la forma correcta en que fueron enfrentadas y resueltas las diversas situaciones desfavorables por los compañeros del PCV.⁵⁰

La combinación, de las banderas de la liberación nacional y el socialismo en el período se manifestó como un proceso contradictorio que en el mismo desarrollo de la lucha fue gestando la estrecha unidad entre ellos. De ese largo, complejo y rico proceso extraemos conclusiones como las siguientes:

* La lucha por la liberación nacional y la realización de la revolución nacional democrático popular gestan las condiciones para iniciar el proceso de construcción del socialismo.

149

* Con el avance del socialismo las fuerzas de la revolución son superiores a las gestadas en el período anterior de la revolución nacional. También la acumulación de fuerzas en la lucha por la liberación del sur refuerza el objetivo propio y fortalece el norte socialista.⁵¹

* Con el avance del socialismo el pueblo alcanza una unidad ideológica y política mayor, se afianza el régimen de "dueño colectivo" a través de la democracia socialista, al mismo tiempo se crean condiciones para defender el norte, ampliar el apoyo a la lucha del sur y cumplir de mejor forma la tarea internacionalista.

* La liberación del sur resolvió correctamente la tarea de liberación nacional que enfrentaba el imperialismo títere con el conjunto del pueblo vietnamita del sur, y esa lucha contra el agresor se situó en una relación recíproca, de apoyo mutuo a la construcción del socialismo y la defensa del norte.

* El impulso y la realización exitosa en las dos partes del país de las dos tareas fundamentales mostró adecuadamente en su contenido y forma, la relación existente entre frente y retaguardia. La construcción del socialismo en el norte aseguró una sólida y estratégica retaguardia que se transformó en factor decisivo para el triunfo de la revolución en el sur; simultáneamente. el sur con su ataque ofensivo, cotidiano y certero al enemigo, infligiéndole golpes estratégicos contribuyó a impedir la extensión de la guerra y defender mejor al norte

⁴⁹ ROUSSET. *“Le parti comunista.”* pp. 266-279

⁵⁰ LACOUTURE *“El Viet Nam entre ...”* pp. 65-64

⁵¹ GIAP *“Armar a las ...”* pp. 139-150

* La revolución vietnamita en la Segunda Resistencia soluciona adecuadamente el problema de la guerra y la paz. Libera al sur por medio de la guerra y mantiene en contra de los propósitos imperialistas la paz con el norte y en toda la región. Con la victoria se debilitó el imperialismo y se contribuyó a la lucha por la paz mundial. Con ello se corroboraba lo señalado por el compañero Le Duan al plantear: “La práctica revolucionaria ha demostrado también que la paz no solamente es resultado del movimiento democrático antibelicista, sino principalmente resultado de la lucha revolucionarla de todas las fuerzas antiimperialistas, de la estrategia de la ofensiva para hacer retroceder paso tras paso y derribar parte por parte al imperialismo; desbaratar cada política guerrerista y cualquier tipo de conflagración provocada por el imperialismo para llegar a hacer fracasar toda su política de guerra”.⁵²

* La lucha revolucionaria por la liberación nacional en Viet Nam del Sur fue una poderosa "punta de lanza" de la revolución proletaria mundial, en la cual se combinaron adecuadamente las circunstancias objetivas nacionales y los factores internacionales.

Una vez lograda la liberación nacional en el sur y, por ende, la reunificación del país, se avanzó en completar la revolución nacional democrático popular en la parte liberada para avanzar directamente al socialismo; la construcción de éste es ahora en todo el territorio nacional, debiendo enfrentar los problemas de un país atrasado, pero las condiciones favorables existentes permitirán resolver mejor las dificultades en un plazo más corto.

150

5.3. Enseñanzas de la experiencia vietnamita.

Por último, destaquemos algunas de las enseñanzas que nos entrega la **experiencia vietnamita**, referidas a **su relación con la lucha revolucionaba mundial**.

a) Siempre la revolución vietnamita se ubica en la posición de favorecer el desarrollo de la lucha revolucionarla en el mundo. Los avances revolucionarios en otros países favorecieron la lucha vietnamita, a la vez las victorias de ésta contribuían a la lucha de otros pueblos; ambos elementos deben ubicarse en una relación recíproca, cuestión no fácil de lograr en la práctica política.⁵³ Por cierto, lo que garantiza lo anterior, como la valoración adecuada de importantes definiciones de índole internacional, es una correcta línea política, la cual debe analizar y responder, como hizo el PC vietnamita en ese momento histórico, a cuestiones como las siguientes:

* Determinar el carácter de la época, de desarrollo del imperialismo y de

⁵² PTV “*Documentos del ...*” p. 189

⁵³ ROUSSET. “*Le partí comunista...*” p. 300

actualidad de las revoluciones proletarias; la lucha por la revolución puede tener reveses, pero su avance no se detiene.

* Evaluar correctamente las fuerzas revolucionarias y progresistas en el mundo, la relación recíproca que existe entre ellas, el papel y posición de cada una dentro de la situación general, sin separarlas mecánicamente.⁵⁴

* Definir en forma precisa las contradicciones básicas de la época y que los compañeros vietnamitas las sitúan en tres: proletariado-burguesía: socialismo-capitalismo; y, naciones dependientes-imperialismo.⁵⁵

* Determinar como el inicio y desarrollo de la lucha además de favorecer los intereses nacionales, contribuyó a afianzar la paz mundial, si se está en una situación de guerra hacia la paz o de paz hacia la guerra

b) La estrecha relación entre la revolución vietnamita y el desarrollo de la revolución en el plano internacional. La lucha nacional con lo internacional tienen un vínculo estrecho aunque cada una se rige por sus propias leyes, debiendo tener presente que muchas veces el tomar una posición en una cuestión internacional perjudica temporalmente las cuestiones nacionales o a la inversa

Para triunfar es condición primordial reunir bajo una línea y banderas justas a todo un pueblo, que junto con potenciar los esfuerzos propios, recibe el importante apoyo y solidaridad de otros pueblos, a los cuales también debe apoyárseles con manifestaciones concretas; el combate propio es un estímulo para otros procesos revolucionarios, pero esto es sólo una parte, para aplicar en consecuencia el internacionalismo proletario hay que cumplir las tareas internacionalistas como señalaba Lenin;

"...el internacionalismo no consiste en frases, no consiste en expresiones de solidaridad ni en resoluciones, sino en hechos".⁵⁶

Los vietnamitas recibieron una importante solidaridad y apoyo en el transcurso de su lucha y de acuerdo a sus posibilidades desarrollaron la solidaridad internacional, en especial su contribución a la liberación de los otros pueblos indochinos.

151

c) La solidaridad y apoyo internacional es la contrapartida al avance de la lucha por los esfuerzos propios. La solidaridad y apoyo internacional plantea como condición avanzar en la lucha nacional mediante los propios esfuerzos, que mientras más significativos sean, mayores serán las posibilidades de apoyo. De allí la importancia del señalamiento del Presidente Hồ Chí Minh:

"Esta resistencia larga y ardua **es necesario llevarla a cabo apoyándonos en nuestro propio esfuerzo.** Este es un principio que debemos observar estrictamente, sobre todo en la retaguardia enemiga. La ayuda de los países amigos es ciertamente importante pero no es correcto descansar en los demás,

⁵⁴ PTV. "Documentos III..." pp. 184-186

⁵⁵ PTV. "Documentos III..." pp. 191-192

⁵⁶ LENIN. OC. T. p. 400.

estar esperando por su ayuda. Un pueblo que no se apoya en sus propias fuerzas, que no hace más que esperar la ayuda de los demás, no merece ser independiente".⁵⁷

6. SOBRE EL NACIONAL UNIDO.

En la experiencia vietnamita este aspecto de la política del PCV posee un significado estratégico: se parte de la consideración que la victoria de la revolución no se alcanza sin la alianza obrero-campesina, pero tampoco sin constituir el Frente Nacional Unido. Ello explica que desde su fundación y en todos los períodos, el partido haya propiciado la necesidad y construcción del Frente de acuerdo a las respectivas circunstancias concretas.

En 1930, el partido ya levantaba la concepción del frente nacional unido. El 18 de noviembre de 1931 se afirmó que la revolución requería de la alianza obrero-campesina y del frente unido, aunque en algunos lugares esta política no se aplicó correctamente. En el período 1930-1939, debió cambiar de carácter, de frente antiimperialista a frente antifascista, conformándose el Frente Democrático de Indochina

En 1938 el compañero Hồ Chí Minh planteaba: "...es necesario organizar con todo esfuerzo un amplio frente nacional democrático. Este frente abarca no solamente a los indochinos, sino también a los franceses progresistas de Indochina, no solamente al pueblo trabajador sino también a la burguesía nacional.

Frente a la burguesía nacional, el partido debe practicar una política hábil y flexible. Se debe hacer esfuerzos por atraerlos y colocarlos en el frente, estimulándolos a actuar si fuera posible, o aislándolos en lo político si fuera necesario. Es indispensable no dejarlos a un lado, lo que los empujará a pasar a las manos de los reaccionarios para reforzar a estos últimos".⁵⁸

¹⁵²

En 1941, se constituyó la Liga por la independencia de Viet Nam (Frente Viet Minh). En 1945, se fundó la Liga de los Vietnamitas (Frente Lien Viet), que aglutinó a sectores vacilantes que combatiendo a los colonialistas franceses agresores no participaban en el Viet Minh; ambos frentes se fusionaron años más tarde. Después del triunfo sobre los franceses, en 1954, en el norte se formó el Frente de la Patria; en el sur en 1960, se funda el Frente de Liberación de Viet Nam del Sur (FNL). En 1968 se organizó la Liga de las Fuerzas Nacionales Democráticas y Pacíficas del Viet

⁵⁷ HO CHI MINH. "Escritos...", p. 211.

⁵⁸ HO CHI MINH. "Nuestro..." p. 36.

Nam del Sur, incorporando a sectores que luchaban contra el imperialismo yanqui y no estaban integrados al FNL. Después de 1975, todos los frentes se fusionaron en el Frente de la Patria

El frente, para los compañeros vietnamitas, es la concreción principal de su política de alianzas, tanto políticas y sociales; respecto a esto, planteaban; "...hay alianzas duraderas para toda una etapa estratégica de la revolución, y alianzas temporales, para un período determinado de una etapa revolucionaria. Hay también alianzas para la acción y alianzas para neutralizar.

El frente nacional unido antiimperialista en nuestro país es una forma de unión de las fuerzas revolucionarias y al mismo tiempo, una forma de alianza duradera entre las diversas capas de la población, los diferentes partidos democráticos, las organizaciones de masas y personalidades democráticas para la realización de i® unidad de acción sobre la basa del programa político del frente.

La experiencia de nuestra revolución demuestra la importancia de tener un amplio frente nacional unido, donde es esencial que este frente disponga de un programa político explícito y sea capaz de *realizar* la unidad de acción entre sus diversos miembros y poder llevar a la práctica dicho programa, para lo cual tiene que apoyarse sobre una sólida alianza obrero-campesina y bajo la dirección estrecha del partido marxista leninista".⁵⁹

6.1. Características generales del frente.

A la amplitud del frente, se le dio una primordial importancia, el objetivo fue que el pueblo entero se uniera a él y facilitar la concreción de: la unidad nacional, la unidad popular de todas las clases y capas sociales, la unidad religiosa y la unidad entre todos los partidos democráticos y patrióticos. El frente fue una forma de unidad de acción muy apropiada, una organización político-social capaz de movilizar todas las amplias masas del país tras los objetivos de la salvación nacional, y a la vez, neutralizar al enemigo en sus falsos valores nacionalistas y seudopatrióticos. Por ello "Cuanto más amplio sea el frente nacional unido antiimperialista, aún más ventajas logrará la revolución. Pero es esencial que este frente se apoye sobre la sólida base de la alianza obrero-campesina y se someta a la firme dirección de nuestro partido. Este frente tiene que abarcar no solo todas las clases del pueblo, todas las nacionalidades hermanas que conviven en el territorio de Viet Nam, todos los partidos democráticos, todas las organizaciones políticas y religiosas patrióticas, sino también que tiene que agrupar a todas las personalidades democráticas y patrióticas que pertenecen a la clase terrateniente".⁶⁰

⁵⁹ TRUONG CHINH. *"El marxismo ..."* pp. 89-90.

⁶⁰ TRUONG CHINH. *"El marxismo..."* p. 44.

Partiendo de su amplia política de "unidad para resistir y vencer al agresor" y de la orientación del Presidente Hồ Chí Minh "unidad, unidad, gran unidad; victoria, victoria, gran victoria",⁶¹ el FNL pudo resolver dentro del pueblo vietnamita los problemas de diferencias raciales-étnicas, y las religiosas. Fueron superadas primero a nivel de dirección del Frente, al incorporar a estos sectores con una importante representación de su Comité Central, y en los niveles administrativos y de masas de la organización, pero lo más significativo fue la política de armonía racial y religiosa que propició y puso en práctica en todos los territorios que controló.

El trabajo e integración de las minorías étnicas en la lucha de resistencia era muy importante, tanto por la necesidad de integrarlos a la vida nacional como por los territorios en los cuales se asentaban.⁶² Fue una tarea a largo plazo y compleja porque la mayoría de los grupos tenían diferentes Idiomas y éstos no eran escritos, sus lenguas habladas eran difíciles de aprender y por diversas vicisitudes de tipo histórico, diferencias agudizadas por la hostilidad y maniobras del enemigo para aumentar la desconfianza hacia el kinh o vietnamita de las llanuras.

En Viet Nam existen cincuenta y cuatro grupos étnicos, siendo el mayoritario el Kinh o Viet, con un poco más del 90% de la población del país; hay algunos que tienen entre 500 mil y un millón de personas pero hay también otros que no llegan más allá de algunas centenas. Estos se agrupan en tres familias y según su lenguaje se dividen en diversos grupos:

1. Familia Austro-Asiática. (Austro Asián).

- a) Grupo Viet-Muong: Viet o Kinh; Muong (70.000); Tho (24.000); Chut (3.000).
- b) Grupo Mon-Khmer: Khmer (720.000); Bhnar (100.00); Sedang (73.000); Kohor (70.000); Hre (67.000), Mhong (46 000); Stieng (40.000); Tru-Văn Keiu (33.000); Cotu (27.000); Gie Trieng (16.000); Ma (20 000); Kho Mu (23.000); Chor (17.000); Ta Oi (20.000); Cho Ro (7.000); Khang (2 000); Xihn Mun (9.000); Mang (2.400); Brau (300), Odu (100); y Ro Mam (150).
- c) Grupo Tay-Thai: Tay (900.000); Thai (700.000); Nung (560.000); San Chay (77.000); Glay (28.000); Lao (7.000); Lu (3.000); Bo Y (1.300).
- d) Grupo Meo-Zao: Hmong o Meo (41.000); Zao (340 000); Pa-then (2.000).
- e) Otros grupos: La Chi (6.000); La Ha (2.000); Co Lao (1.200); Pu Peo (250).

⁶¹ LE CHAU "El Viet Nam..." p. 99.

⁶² La gran importancia radica en que las minorías étnicas ocupaban las áreas montañosas más estratégicas en Viet Nam del Sur, lugares apropiados para construir bases de apoyo, asentamiento de fuerzas regulares y desarrollo de la lucha armada en la primera etapa, las cuales eran de difícil acceso para el enemigo. Un invasor que se apoderara de las Altas Mesetas Centrales y las convirtiera en una base segura podía dominar no tan solo a Viet Nam del Sur sino también Cambodia, Laos y de ahí operar hacia Viet Nam del Norte.

2. Familia Austronesian.

a) Grupo Malayo-Pollnésico: Gia Ral (184.000):. Edeh (140.000); Cham (75.000); Raglai (58.000); Chu Ru (8.000).

3. Familia Chino-Tibetana.

a) Grupo Chino; Hoa o Han (930.000); Ngai (1.500); San Ziu (66.000).

b) Grupo Tibetano-burmes; Ha Nhi (9.000); La Hu (4.000); Phu La: Lo Lo (2.000); Coong (800); Si La (400).⁶³

Para superar la situación de desconfianza y ganarlos, el partido definió una política que planteó la igualdad de derechos de la mayoría y las minorías, la lucha común por la liberación nacional, el apoyo para que los pueblos étnicos lograran el desarrollo, utilizaran sus dialectos y darían participación en el aparato administrativo de poder. Paralelo a ello, asignó cuadros para convivir y fundirse con la minoría étnica, asimilarse a su vida y costumbres, trabajar con una actitud correcta no fingida, respaldada en la sinceridad y lograr dar un paso a la unidad, a la confianza mutua, cuestión que fue básica en los momentos superiores y más difíciles de la lucha y sentó las bases para ser ganados para la política del partido.⁶⁴

Otro aspecto que contribuyó a consolidar el frente fue la unidad con y entre los religiosos que en la realidad vietnamita fueron minorías con cierta importancia. El sector católico, el más importante, el 5% de la población y con influencia en las ciudades y el llano, controlaba recursos materiales y humanos. El sector budista, con el 3,2% de la población y con mayor influencia en las grandes ciudades. Los intentos y el actuar del enemigo, que buscó crear hostilidades entre religiosos y no creyentes provocó dificultades a hizo muy difícil la construcción de bases políticas en lugares con influencia religiosa. En este trabajo se tuvo que abandonar todo prejuicio, trabajar con mucha tenacidad, ligando los intereses propios del sector con los intereses nacionales, señalar que el amor a la Patria y a la religión debe ser el mismo y con ello ganarlos a la lucha común.⁶⁵

En todos los períodos de la revolución democrático popular apoyada en la sólida alianza obrero-campesina, el PCV, por su política en el frente, logró reunir a los

⁶³ Raspéete a característica y condiciones materiales y espirituales de vida, relaciones sociales y familiares de cada uno de los grupos, ver "Ethnic Minorities in Vietnam".

⁶⁴ BURCHETT. "Por qué triunfó...". Cap. 11; "La guerra da...", pp. 131-136 y 174-176; y "Viet Nam es un...", pp. 205-215.

⁶⁵ Los interesados en profundizar sobre el papel de los católicos durante la colonización francesa, la lucha antiyanqui y en la construcción del socialismo, ver "Los católicos y el movimiento nacional"; Etudes Vietnamiennes, Nr. 8 y "Viet Nam: Un ejemplo una experiencia". pp. 215-233.

sectores nacionales patrióticos y progresistas, unir a las nacionalidades, las religiones y todas las fuerzas susceptibles a ser unidas, se ganó a todas las fuerzas que tenían contradicciones con el enemigo común de la nación, agrupándolos en *el* amplio Frente Nacional Unido.

El trabajo del frente exigió como premisa disponer de una correcta orientación, partir de un exhaustivo análisis de las clases en la sociedad específica, determinar si papel de cada una de ellas, identificar a los aliados de la revolución, y a los enemigos de ella. La definición de los enemigos partió del conocimiento de las contradicciones clasistas que se daban a nivel internacional, estableciéndose la correspondencia y relación con los enemigos concretos tanto el principal como los secundarios en la sociedad nacional. Los enemigos de más largo plazo fueron más fáciles de definir que los de corto plazo, los enemigos directos e inmediatos, oye son los más peligrosos, en ocasiones son los más difíciles de precisar.⁶⁶

155

Para la definición de los aliados los vietnamitas consideraron como un elemento determinante la actitud política que se sustentaban en posiciones de clase. En algunas clases, su planteamiento sobre la cuestión nacional estaba influida por factores internacionales, además de los propios del país que desempeñaban el rol preponderante. En la definición de los aliados no se puede considerar solo la situación de clase; el hacerlo en forma unilateral hace caer en un mecanicismo estrecho que no contribuye a la lucha revolucionaria. Por ejemplo, en la situación concreta de Viet Nam, la pequeña burguesía, aunque tiene características similares a la de otros países, tiene una actitud política diferente, su posición de clase permitió considerarla como una importante fuerza revolucionaria que desempeñó un destacado papel en la lucha de resistencia

El trabajo del frente puso especial atención a la relación entre la lucha antiimperialista y de liberación nacional con la antifeudal, creando mejores condiciones para su amplitud, pero partiendo de la consideración que cada clase o sector social tiene distintas visiones y apreciaciones sobre diversos aspectos de la lucha; esto es importante tenerlo permanentemente en cuenta en el trabajo, con la finalidad de ganar sectores, corrientes o personas.⁶⁷

El Frente Nacional fue de carácter unitario, pero sujeto a múltiples contradicciones en su interior, debido a que aglutinó a diversas clases, sectores sociales, organizaciones, e incluso, personalidades democráticas, lo cual hizo inevitable la expresión de puntos de vistas diferente. En su interior había sectores revolucionarios de la clase obrera y del campesinado, sectores pequeño burgueses y también de la burguesía y cada uno trató de fortalecer sus posiciones. Su carácter unitario se dio por tener un común acuerdo sobre un programa cuyo eje básico fue la

⁶⁶. ETUDES VIETNAMIENSES. Nr. 23.

⁶⁷ GIAP. *“Guerra del pueblo”*. pp. 85.

lucha contra el enemigo imperialista y luchar por un país independiente en la perspectiva de la reunificación pacífica de la patria.

Pero, cada uno de estos aspectos, fue concebido por cada clase o sector social en forma distinta, de allí que al interior de él existió lucha de clases, pero bajo ciertas condiciones a fin de no romper la unidad interna del frente. Se partió del principio de la unidad, pero luchando contra los errores o planteamientos equivocados de cada uno, lo que permitió obtener una unidad superior; fue una lucha medida en que siempre la lucha interna se dio en el marco del programa mínimo que se había acordado democráticamente al interior del frente. Respecto a esta cuestión el compañero Le Duan planteaba:

"El frente nacional agrupa en una unidad de contradicciones a muchas clases, diferentes entre sí, cuya condición de integración se basa en un determinado programa común de lucha. Por consiguiente, no se puede concebir el frente como no compuesto por clases. Una línea de principios exige que se deben contemplar y resolver todos los problemas de política relacionados con el frente desde un criterio de clase.

156

Hay clases cuyos intereses se parecen en lo fundamental: pero también las hay cuyos intereses sólo se vinculan hasta cierto grado. Cada clase se alía con las demás, en el seno del frente, partiendo de intereses comunes y particulares. Además, estos intereses comunes son concebidos por cada clase de acuerdo con su propio criterio. Para la clase obrera, debido a su posición histórica, los intereses de clase y de la nación coinciden enteramente. Sin embargo, para las demás clases, entre los intereses particulares y los comunes de la nación, hay coincidencias, pero también divergencias. Por tanto, para lograr y reforzar la unión, es necesario librar una lucha entre los diferentes criterios de los representantes de las distintas clases en el seno del frente. Una unión unilateral, sin lucha, conduce en la práctica a la ruptura de la unidad y la liquidación del frente nacional. Con una lucha llevada a cabo sobre la base de un programa político común y con vistas a la realización de éste, lejos de quebrarse la unidad y debilitarse el frente, se refuerza la unidad y se consolida".⁶⁸

El trabajo de dirección del partido al interior del frente fue una cuestión muy importante; para un exitoso trabajo del frente fue exigencia una buena conducción, y para obtenerla fue condición necesaria que además de la línea general tuera una tarea de todo el partido trabajar al interior de él, pues no bastó con una especialización o equipo de asesoría a nivel de dirección. El trabajo de contribuir a trazar y aplicar una línea justa debe darse a nivel de dirección, en todas las ramas y en el trabajo de base de cada miembro. Fue necesario trabajar en todos los niveles y lugares temen do

⁶⁸ LE DUAN. "La revolución vietnamita" p. 166

presente que el partido fue dirigente sólo en la medida que trazó una énea correcta y participo activamente en su concreción. El compañero Hồ Chí Minh con su sencillez y profundidad características, señalaba que. El partido no puede exigir que el frente reconozca su dirección. Debe en cambio, mostrarse como el órgano que hace los mayores sacrificios el órgano más activo y leal. Sólo a través de la lucha diaria y el trabajo las masas populares pueden reconocer las políticas correctas y la capacidad dirigente del partido, y este puede ganar la posición dirigente".⁶⁹

A este respecto señalemos que para un trabajo de dirección exitoso por parte del partido en el frente, es condición que:

"Las intereses de la revolución y los de la nación exigen un constante fortalecimiento y afianzamiento del papel dirigente del partido, el mantenimiento firme de la independencia de su línea política y organizativa, la lucha contra todas las tendencias que intentan rebajar su posición y disolverlo en el seno del frente. Para mantener la dirección del partido en el seno del frente y reforzarlo, es de importancia primordial consolidar la afianza obrero-campesina. Sin esta sólida base no puede haber un verdadero frente nacional unido, ni es posible ampliado".⁷⁰

157

Y lo anterior se sobreentiende, porque: "Al participar en el frente, el partido marxista-leninista debe esencialmente unir en él a todas las fuerzas del pueblo para poner en práctica el programa del frente en cada período de la revolución, (programa mínimo). Mientras tanto, debe siempre preservar su independencia y tener su propio programa (programa máximo) para mantener bien la dirección de la revolución sobre la base de la alianza obrero-campesina; no puede compartir esta dirección con otro partido, cualquiera que sea; y debe cuidar de no dejar a la dirección del frente nacional unido caer en manos de la burguesía nacional, pues se convertiría en un aprendiz de la burguesía nacional, y la revolución nacional democrática estaría condenada al fracaso".⁷¹

Respecto a la **organización del frente**, se trataba de un frente orgánico con una estructura organizativa única de carácter nacional, la cual era dirigida por una Dirección Nacional (el CC del FNL), dependiente de ella estaban las Organizaciones Ramales responsables del trabajo en los distintos frentes (obreros, campesinos, mujeres, juventud, sectores religiosos, minorías nacionales, partidos políticos, ancianos, trabajadores de la cultura, profesores, etc.) en una estructura piramidal. En las provincias el trabajo se ligaba a las organizaciones ramales. En los diversos períodos de lucha ésta fue la forma organizativa predominante.

A nivel central había también algunos niveles especializados, como por ejemplo,

⁶⁹ HO CHI MINH. *"Escritos políticos..."*, p.

⁷⁰ LE DUAN. *"La revolución..."* p.37.

⁷¹ TRUONG CHINH. *"El marxismo..."* p. 90.

trabajo internacional, trabajo de propaganda (que desarrolló una importante tarea con la publicación del periódico Liberación. El trabajo de la prensa revolucionaria se basó en las orientaciones del Presidente Hồ Chí Minh: "Apoyar el mínimo éxito: dar a conocer los progresos de la acción de las masas poniendo el acento sobre los nuevos factores"⁷². La influencia del periódico no provenía únicamente de la precisión de la línea política, "sino también de la simplicidad de su forma: la primera condición para despertar la conciencia de las masas y hacerlas progresar es la de abordar los problemas que las afectan directamente en términos que puedan comprender)".⁷³

En su composición, por ejemplo, en la Segunda Resistencia, confluían diversas organizaciones que compartían e impulsaban el Programa común acordado; el FNL lo integraban entre otras, las siguientes: la Asociación de Trabajadores por la Liberación de Viet Nam del Sur, la Asociación de Campesinos por la Liberación de Viet Nam del Sur, la Federación de Mujeres por la Liberación de Viet Nam del Sur, la Federación de la Juventud por la Liberación de Viet Nam del Sur, las Fuerzas Armadas Populares de Liberación (FAPL), la Federación de Estudiantes y Alumnos por la Liberación de Viet Nam del Sur, la Asociación de Católicos Patriotas, la Asociación de Adeptos Budistas de Luo Hoa, la Agrupación de industriales y Comerciantes Patriotas, el Comité por la Autonomía de las Minorías. Etnicas de Tay Nguyễn, la Asociación de Periodistas Demócratas y Patriotas, sí Partido Popular Revolucionario, el Partido Socialista Radical, el Partido Demócrata, etc.⁷⁴

158

6. 2. El Frente Nacional de Liberación (FNL) en la Segunda Resistencia.

En este apartado estimamos de importancia entregar elementos globales que muestren los hitos y planteamientos programáticos y políticos centrales que definió el FNL y orientaron la lucha durante quince años.

La (formación del Frente Nacional de Liberación de Viet Nam del Sur (FNL), el 20 de diciembre de 1960, fue la respuesta a exigencias de desarrollo del movimiento de lucha en los seis años anteriores contra la política terrorista del régimen neocolonial; era necesaria una conducción que unificara el combate de todo el pueblo contra los imperialistas yanquis y sus títeres. Desde su fundación el Frente levantó como objetivos centrales la lucha por la liberación nacional y la reunificación pacífica de la patria.⁷⁵

Ero enero de 1961. realizó su primer Congreso Nacional aprobando un **Programa de diez puntos** que en síntesis planteaba:

⁷² GIAP. "La primera resistencia", p. 18.

⁷³ GIAP. "La primera resistencia", p. 18 y ROJAS. "Viet Nam del Sur", pp. 37-38.

⁷⁴ BERGMAN. "Las mujeres...", p. 98.

⁷⁵ BURCHETT: "La guerra de...", pp. 187-191 y HOANG TUNG. "La fuerza...", pp. 64-66.

1.- Derrocar el régimen neocolonialista de los imperialistas norteamericanos y la dictadura de sus títeres, e instaurar un gobierno democrático de coalición nacional.

2.- Establecer una amplia democracia progresista; promulgar las libertades de opinión, prensa, creencia, reunión, asociación, circulación, así como otras libertades democráticas. Decretar la amnistía general para los presos políticos, disolver los campos de concentración de todo tipo y anular las leyes fascistas y antidemocráticas.

3.- Eliminar el monopolio económico de los imperialistas norteamericanos y de sus agentes, proteger la producción nacional, alentar la industria y el comercio nacionales; desarrollar la agricultura y edificar una economía independiente y soberana. Dar trabajo a los desempleados y aumentar los sueldos a los obreros, funcionarios y soldados. Abolir las multas arbitrarias y aplicar una política fiscal equitativa y racional.

4.- Reducir las rentas agrarias. Redistribuir las tierras comunales y marchar hacia la reforma agraria, asegurando la tierra a los que la trabajan.

5.- Eliminar la cultura de avasallamiento y de degradación "made in USA" y edificar una cultura y una educación de carácter progresista y nacional. Erradicar el analfabetismo, multiplicar las escuelas y reformar el sistema de exámenes y de enseñanza.

6.- Abolir el sistema de consejeros militares norteamericanos; suprimir las bases militares extranjeras en Viet Nam del Sur; organizar un ejército nacional para la defensa de la patria y la protección del pueblo.

7.- Establecer la igualdad de sexos. Garantizar la igualdad entre las diferentes nacionalidades existentes en el país e instaurar el derecho a la autonomía de las minorías étnicas nacionales. Proteger los intereses legítimos de los residentes extranjeros en Viet Nam. Defender los intereses de los vietnamitas residentes en el extranjero.

159

8.- Seguir una política exterior de paz y neutralidad, manteniendo relaciones diplomáticas con todos los países que respeten la independencia y soberanía de Viet Nam

9.- Reanudar las relaciones normales entre las dos zonas del país y avanzar hacia la reunificación pacífica de la patria

10.- Oponerse a la guerra de agresión y defender activamente la paz mundial.⁷⁶

El Programa de diez puntos surgió en el momento en que la lucha de resistencia por la liberación nacional había alcanzado un incremento importante, la actividad política estaba muy desarrollada en el campo y la ciudad, la lucha armada en su fase inicial (aún no se consolidaban zonas liberadas); et mismo dinamismo y perspectivas del movimiento de lucha exigió de un instrumento político amplio que lo dirigiera y organizara.

⁷⁶ CHAFFARD. *"Indochina dix..."* pp. 166-171

En los años que transcurrieron hasta el Congreso. Extraordinario de 1967, el trabajo del FNL mostró avances sustanciales: logró una amplia unión de las fuerzas revolucionarias y patrióticas; se consolidó su conducción y ligazón entre las masas, consiguió una amplia "unidad de acción" con fuerzas políticas, religiosas, sindicales, etc.; obtuvo el reconocimiento de muchos pueblos y gobiernos del mundo como el único representante del pueblo de Viet Nam del Sur; etcétera.

En el Congreso. Extraordinario de agosto de 1967, se aprobó un nuevo Programa Político del Frente, el cual expresó el desarrollo que había experimentado la lucha patriótica revolucionaria en el sur y por ello, era un programa que, orientado hacia el futuro, se comenzó a aplicar en los territorios sureños liberados.⁷⁷

El nuevo programa tiene cinco partes, su contenido general lo podemos resumir a partir de los siguientes aspectos.

La primera parte es una **Plataforma** de lucha contra la agresión yanqui por la salvación y liberación nacional, entrega una visión histórica de la lucha del pueblo vietnamita contra los innumerables invasores extranjeros y el combate constante por mantener su independencia y su libertad.

Su segunda parte es un **Programa de Unión Nacional**, que en lo central plantea que: "...las tareas y objetivos del pueblo survietnamita en la lucha por la salvación nacional son los siguientes; unir a todo el pueblo, derrotar resueltamente la guerra de agresión de los imperialistas yanquis, derrocar su administración títere de lacayos, establecer una autoridad política de unión nacional y de amplia democracia; construir un Viet Nam del Sur independiente, democrático, pacífico, neutral y próspero y proceder a la reunificación pacífica de la Patria.

¹⁶⁰

La fuerza que garantiza el cumplimiento de las tareas mencionadas, de luchas contra la agresión norteamericana y salvar al país, es nuestra grao unión nacional.

El Frente de Liberación de Viet Nam del Sur se mantiene constantemente en favor de la unidad de todas las clases y estratos sociales, de todas las nacionalidades, de todos los partidos políticos, de todas las organizaciones, de todas las comunidades religiosas, de todas las personalidades patrióticas y progresistas, sin considerar sus tendencias políticas, a fin de luchar juntos contra los imperialistas yanquis y sus lacayos, recuperar nuestros sagrados derechos nacionales y construir el país.

El enemigo de nuestra nación es atroz y obstinado. Más, todo nuestro pueblo está decidido a luchar y a derrotar a los agresores yanquis y sus lacayos. Mientras los imperialistas yanquis no pongan fin a su guerra de agresión, retiren todas sus tropas y las de sus satélites en nuestro país y dejen que el pueblo survietnamita resuelva por sí mismo sus asuntos internos, sin intervención extranjera, nuestro pueblo seguirá luchando hasta la victoria final. La guerra de liberación de Viet Nam del Sur es una

⁷⁷ BURCHETT. "Por qué triunfa...". pp. 98-99.

guerra larga y dura, mas, con toda seguridad, terminará en victoria"⁷⁸

Su parte tercera plantea un **Programa de Construcción Nacional** a fin de alcanzar el objetivo de un Viet Nam independiente, pacífico, próspero y neutral.⁷⁹ Contempla 14 puntos, cada uno de los cuales propone realizarlos por medio de diversas medidas concretas. Dichos puntos, sumariamente son los siguientes:

- 1.- instaurar un régimen progresista de amplia democracia.
- 2.-. Edificar una economía independiente, soberana y autosuficiente; mejorar las condiciones de vida del pueblo.
- 3.- Confiscar las tierras pertenecientes a los imperialistas norteamericanos y de los propietarios latifundistas crueles y reaccionarios a sueldo de. Estados Unidos para distribuir las a los campesinos sin tierra o menos favorecidos.
- 4.-. Edificar una cultura y una educación nacional democrática, desarrollar la ciencia y la técnica, mejorar la sanidad pública.
- 5.- Garantizar los intereses y velar por las condiciones de vida de los obreros y funcionarios
- 6.- Construir potentes fuerzas armadas de liberación en Viet Nam del Sur, para liberar el pueblo y defender la Patria.
- 7.- Honrar la memoria de los mártires y héroes de la patria. Apoyar a los combatientes y víctimas de la agresión norteamericana.
- 8.- Organizar una efectiva seguridad social.
- 9.- Asegurar el principio de la igualdad de derechos entre el hombre y la mujer, proteger a la madre y a los niños.
- 10.- Reforzar la unidad nacional. Realizar la igualdad y la ayuda mutua entre las razas, minorías o nacionalidades.
- 11.- Respetar la libertad de creencias, realizar la igualdad de religiones.
- 12.- Trato justo a los elementos enemigos, ya sean del ejército o de la administración títere que regresen a la causa del pueblo.
- 13.- Protección de los derechos e intereses de los ciudadanos vietnamitas en el extranjero.
- 14.- Protección de los derechos legítimos de los residentes extranjeros en Viet Nam del Sur.⁸⁰

La parte cuarta plantea un **Programa de Reunificación de la Patria**, que parte del principio de que la nación vietnamita es una sola y para lograr la reunificación es necesario primero liberar al sur por medio de la violencia revolucionaria. Ello permitirá gestar condiciones para una posterior reunificación por medios pacíficos y

⁷⁸ VIET NAM. "Estrategia y...", pp. 128-129

⁷⁹ BURCHETT. "Por qué triunfa...". pp. 253-257.

⁸⁰ MESA. "Viet Nam...". pp. 149-160

por principios de igualdad.⁸¹

Finalmente, en el punto quinto se plantea **el Plan da Política. Exterior**, el cual se afirma en la paz y neutralidad en forma tal que garantice la independencia, soberanía, unidad e integridad territorial del país y contribuya a salvaguardar la paz mundial.⁸²

El anterior programa político fue el que orientó la lucha del pueblo vietnamita en el sur hasta el triunfo de la guerra de liberación nacional contra los agresores norteamericanos y sus títeres.

En todos los períodos de la lucha revolucionaria vietnamita, bajo la dirección del partido, sustentado en la alianza obrero-campesina, se logró reunir en el frente nacional unido a todos los sectores revolucionarios y patrióticos. a diferentes clases y capas sociales, a las nacionalidades, a los grupos religiosos, los partidos democráticos, las organizaciones sociales, a personalidades, etc., a todos los que tenían contradicciones con el enemigo agresor de la nación y estaban por la salvación nacional

En el curso de los años, por el carácter mismo de la lucha, la experiencia adquirida y el empleo de tácticas flexibles, el frente nacional unido se amplió cada vez más, tanto a través del trabajo de sus propias organizaciones o realizando un accionar común con otras fuerzas tras objetivos específicos de lucha que favorecieron el avance general de la revolución.

7. LA SOLIDARIDAD DE LOS TRES PAÍSES INDOCHINOS.

Como antecedentes previos, es importante saber que los pueblos indochinos Viet Nam, Kampuchea y Laos (situados en la península del mismo nombre), por su posición geopolítica, han sido vértice de diferentes conflictos manifestados en el continente asiático en el curso de los últimos cinco decenios y a través de siglos de sus milenarias historias nacionales. Han sido

"...vía de tránsito y escenarios de invasiones de otros pueblos asiáticos; encrucijadas de imperialismos rivales; campo de batalla de los posibles conquistadores de indochina..., todos pasaron por indochina, pero sus pueblos resistieron y muchas veces con las armas en la mano".⁸³

Además, a lo largo de su historia han recibido de manera importante influencias culturales de China e india.

⁸¹ MESA. "Viet Nam...". p. 161.

⁸² Viet Nam:. Estrategia...", pp. 149-150

⁸³ BURCHETT 11. "La Segunda...". p. 29

Cada país tiene su cultura y su idioma propios. Los tres fueron colonias francesas. Con posterioridad a los Acuerdos de Ginebra de 1954, la superficie y población de cada uno de los estados indochinos era la siguiente

PAÍS	SUPERFICIE KM ²	POBLACION APROXIMADA
LAOS	236.880	3 millones
KAMPUCHEA	181.035	6 millones
VIET NAM DEL NORTE	158.750	17 millones
VIET NAM DEL SUR	171.665	15 millones

Recordemos que ante ciertas valoraciones de índole social y política, en octubre de 1930, el Partido Comunista de Viet Nam —recién fundado—, por instrucciones de la III internacional, debió transformarse en el Partido Comunista de Indochina, integrando a sus filas revolucionarios de los tres países. Tal situación duró hasta 1951, pues una vez disuelta la internacional Comunista, se definió que dadas las características de cada país, se abandonaba la definición de conformar la Confederación Indochina y se propuso que en cada país se conformase un partido revolucionario que condujera la lucha de su pueblo por un estado independiente de acuerdo a sus características específicas.⁸⁴

Durante la lucha de la Primera Resistencia, los tres pueblos, tuvieron una estrecha coordinación en frentes y zonas de los tres países, así respondían a la política de los franceses de hacer la guerra de Indochina como un todo. Durante la Segunda Resistencia, se logró un importante apoyo recíproco y accionar común en la lucha de revolucionarios y fuerzas patrióticas, sobre la base de un objetivo estratégico común. En la práctica concreta, se realizaban los planteamientos que años antes hiciera el Presidente Hồ Chí Minh:

"Fortalecidos por la solidaridad y unidad de nuestras tres naciones, venceremos todas las dificultades, aniquilaremos a los colonialistas franceses, a los intervencionistas norteamericanos y a cualquier otro agresor."⁸⁵

Con posterioridad al triunfo de la Segunda Resistencia, se presentaron algunos problemas que afectaron temporalmente la unidad de los tres países indochinos; a pesar de las dificultades, con el internacionalismo proletario como guía, una línea política correcta y una buena disposición, hoy las relaciones y la solidaridad entre los tres partidos, pueblos y países son excelentes.

163

⁸⁴. Esto se concretó en el II Congreso del Partido Comunista de Indochina (febrero de 1951), al constituirse tres organizaciones independientes, una en cada país. Los compañeros kampuqueanos fundaron, el 28 de julio de 1951, el Partido Popular Revolucionario Khmer, y los compañeros laosianos el Partido Popular Revolucionario Lao.

⁸⁵ HO CHI MINH "Escritos...". p. 198

De las diversas experiencias realizadas en torno a este aspecto de su política por parte de los compañeros vietnamitas, podemos concluir algunos puntos importantes.

a) Para lograr avanzar en una lucha unitaria de pueblos diferentes deba partirse asumiendo el principio leninista que plantea la necesidad de luchar contra sí nacionalismo de grado nación, el nacionalismo estrecho y el nacionalismo burgués, entendí árido que el patriotismo proletario sólo se logra realizar cuando triunfa la revolución.

b) La solidaridad recíproca entre los tres países indochinos es una cuestión importante. Es una ley de desarrollo que garantiza el proceso de lucha de cada pueblo, pero entendiendo que esto se da a base de ciertas características comunes.

* Los tres países han tenido enemigos comunes: mongoles, japoneses, chinos, franceses, yanquis, etc., los cuales se trazaron una estrategia similar para dividirlos y conquistarlos.

* Durante mucho tiempo indochina entera constituyó un campo de batalla común, ejemplos recientes son la Primera y Segunda Resistencia, durante las cuales el fuerte y poderoso enemigo tuvo que dispersarse y por ende, debilitarse en todo el territorio indochino.

* La solidaridad internacional entre los tres pueblos logró derrotar al enemigo común externo, y a los enemigos reaccionarios internos.⁸⁶

c) La solidaridad entre los tres países indochinos se obtuvo por la asimilación y combinación del patriotismo verdadero con el internacionalismo proletario. Lo anterior se expresó en que el Partido Comunista Vietnamita se planteó el propósito de resolver los problemas de cada nación en el marco de la situación de cada país, respetando su independencia y justos intereses; los problemas de cada nación se solucionan en el ámbito de cada estado nacional facilitando una mejor y más estrecha solidaridad entre ellos. Aunque son tres estados separados, el objetivo de todos ellos en el aspecto ideológico se conserva y ello orienta una unión más estrecha. Los problemas de cada país se resuelven más fácilmente una vez que se logra la independencia y la identificación de la nación; comprendiendo que el concepto de nación no puede concebirse como algo estrecho, es decir un problema étnico o de nacionalidad, los cuales están subordinados a la concepción y situación *de* la nación. Al terminarse la relación colonial y neocolonial se originó una situación de igualdad superior que dio paso a un acercamiento mayor, gestando con ello el vértice de unidad de los pueblos, lo que se profundizó al ubicarse la revolución de cada uno de los tres países en la posición de la revolución mundial y de los tres países de indochina.⁸⁷

d) Mantener una idea o pensamiento ideológico de la Confederación de los tres

⁸⁶ TRICONTINENTAL. Nr. 80. pp. 83-91.

⁸⁷ *"El derrumbamiento de los..."*, pp. 141-160.

países indochinos. Para orientar la cooperación recíproca y estrecha y el apoyo que se brinda es para favorecer el proceso revolucionario en cada uno de ellos de acuerdo a sus características concretas.

164

e) La fuerza de lo» tres países indochinos es resultado de su situación política y de la ayuda mutua para el crecimiento y desarrollo multifacético de cada uno. La práctica de esta ayuda mutua se ha dado en todos los aspectos y a largo plazo en los diferentes campos: político, económico, militar, cultural; ese apoyo justo y recíproco favorece simultáneamente al que lo da y al que lo recibe, avanzando paralelamente, no importa que comporte sacrificio.

f) La lucha revolucionaria y la revolución indochina deben ubicarse siempre en la posición de ofensiva de la revolución mundial y de los tres países indochinos.⁸⁸

g) La solidaridad de los tres pueblos indochinos es parte de la solidaridad de los países socialistas.

h) Los partidos comunistas de los tres países deben educar a sus miembros y pueblos en el patriotismo y al internacionalismo proletario.⁸⁹

i). Evitar y combatir las ideas y concepciones nacionalistas. Referidas al chauvinismo y egoísmo nacional, en el caso que se den, superarías mediante un conocimiento profundo del marxismo-leninismo, un fuerte trabajo ideológico, enfrentar permanentemente al enemigo y avanzar en la concreción de los objetivos estratégicos y programáticos.

El recoger acertadamente las enseñanzas de esas experiencias permitió que el Partido Comunista de Viet Nam, en su IV Congreso realizado en 1975, definiera:

“No escatimar esfuerzos por preservar y desarrollar las ricas tradiciones excepcionales entre el pueblo vietnamita y los pueblos de Laos y Kampuchea. Incrementar la solidaridad combativa, la confianza, la cooperación duradera y la ayuda mutua y multifacética entre Viet Nam y los países hermanos de Laos y Kampuchea según los principios de plena igualdad, respeto recíproco a la independencia, soberanía e integridad territorial, así como a los respectivos intereses legítimos de cada cual, hacer que los tres países ya unidos en la lucha por la liberación nacional, sigan siempre unidos en la edificación y defensa de sus respectivos países por su independencia y prosperidad”.⁹⁰

La experiencia vietnamita muestra que la solidaridad internacional se logra sólo cuando se tiene el deseo verdadero que otros pueblos avancen y no sólo hacerla o recibirla para el provecho propio.

⁸⁸ “La estrategia de vietnamización...” pp. VL13.

⁸⁹ LE DUAN. “50 TU. “Aniversary...” p. 22.

⁹⁰ PTV. “Documentos III...” p. 194.

CAPITULO VI

ALGUNAS. EXPERIENCIAS SOBRE LA CONSTRUCCION DE LA FUERZA DE MASAS

1. LA CONSTRUCCIÓN DE LAS FUERZAS REALES DE LA REVOLUCIÓN EN LAS ZONAS BAJO CONTROL ENEMIGO.

El Partido Comunista vietnamita siempre definió y enfatizó el papel decisivo y fundamental que la construcción de fuerzas reales desempeñaba en el desarrollo de la revolución, al incidir decisivamente en el cambio de la correlación de fuerzas; sin ellas no es posible llevar adelante el movimiento de lucha de las masas y obtener la victoria. De aquí deriva la importancia del arte de dirección del partido revolucionario, pues aunque los factores objetivos sean muy favorables, si no se tiene la fuerza real (factores o condiciones subjetivas), no será posible aprovechar la oportunidad que transforme y multiplique la acumulación de fuerzas y permita un salto en la lucha, o alcanzar la victoria. Sin fuerzas reales no hay oportunidad que se pueda aprovechar. La directriz que guio la lucha de resistencia antiyanqui fue: "construir, conservar y desarrollar las fuerzas reales de la revolución". Además se enfatizó el principio leninista que orienta: "...la única fuerza efectiva que impone los cambios es la energía revolucionaria de las masas...".¹

En diversos momentos del desarrollo de la lucha revolucionaria la represión enemiga destruyó el trabajo del partido en frentes, localidades y ciudades; ello planteó la tarea y objetivo de construir las fuerzas reales en las "zonas blancas" o zonas bajo control enemigo; para cumplir este propósito se tuvo que "sembrar" cuadros en ellas, a los que hubo que crearles una posición legal como condición de sobrevivencia frente al control y represión enemiga y a la vez asegurar el cumplimiento de la misión asignada.

1.1. Pasos a seguir en la construcción de fuerzas reales.

La realización de este trabajo durante la Segunda Resistencia en todo Viet Nam del Sur entrega importantes y buenas experiencias. Los compañeros vietnamitas sintetizan los pasos necesarios a considerar en la construcción de las fuerzas reales

¹ LENIN. T. 31. p. 282.

de la revolución en las zonas bajo control enemigo. de la siguiente manera:

Primer Paso: Selección y preparación de los cuadros para "sembrar la semilla" revolucionaria y lograr la "germinación" del movimiento de lucha. A una "zona blanca" controlada por el enemigo, donde no existía trabajo revolucionario por haber sido destruido, se envió a cuadros y miembros del partido fieles, concientizados, con una firme posición clasista, entusiasmo y valor revolucionarios, además de una capacidad adecuada a las tareas planteadas. En la selección de estos compañeros se optó siempre por los que tenían las mejores condiciones para cumplir la tarea, fueran dirigentes, cuadros medios o de base: lo importante era que aseguraran cumplir el objetivo, dar conducción general y específica y con ello, no se malograra el trabajo.

166

A estos cuadros por lo general se les preparaba en una Base de Apoyo; los contenidos de la formación entregada consideraban: línea política del partido, métodos de trabajo y formas de lucha, orientaciones para el trabajo de masas, leyes de actividad enemiga, estudio de la tarea asignada, seguridad, defensa personal y uso de armas cortas, etc.

Segundo Paso: Crear la posición legal para el cuadro. Esto no significó que se impulsara el "legalismo". sino resolver la necesidad de que los cuadros pudieran pasar desapercibidos en la ciudad, en el barrio donde iban a vivir y trabajar. El disponer de esta posición ilegal no fue contradictorio con la actividad clandestina, ni con la construcción de refugios donde retirarse; todos los factores que facilitaban la permanencia junto a las masas a pesar de las dificultades que se presentaran.

Este fue un paso muy importante, constituye una condición básica para desarrollar el trabajo con posterioridad, el no hacerlo o hacerlo con deficiencias facilitó que el riguroso control enemigo detectara y tomara prisioneros a muchos cuadros. Para crear la posición legal de un cuadro deben, en lo general, resolverse tres cuestiones: documentación, domicilio y oficio o profesión.

La **documentación legal** permite la movilidad del cuadro y responder a cualquier requerimiento por parte de la población o agentes represivos. Por ejemplo en Saigón "había un policía en cada esquina; pasaba el día parando a la gente arbitrariamente y al azar, para revisar sus papeles de identidad. Cualquiera que se encontraba en la calle después del toque de queda era aprehendido. Cada noche miles de policías se dispersaban por toda la ciudad para allanar casa tras casa. En cada hogar había una libreta de color café en la cual estaban registradas todas las personas de la familia, según, nombre, sexo, trabajo y número de su tarjeta de identidad".²

El **domicilio legal**, el lugar donde se vive, integrado a un grupo familiar que no levantara sospechas, en lo posible en un barrio popular que marche de acuerdo a los objetivos del trabajo encomendado. El oficio o profesión 3&g®0, el cual

² BERGMAN. "Las mujeres de ...", pp. 134-135.

obligatoriamente tenía relación con el trabajo que se le ha asignado: por ejemplo, si el propósito era una fábrica textil debía integrarse allí como obrero, en el puerto como cargador, en el mercado como comerciante, etc. De esta exigencia sólo se exceptuaron algunos dirigentes. Esta fue la condición que permitió convivir con las masas en ese frente y hacer el trabajo de captación, agitación, organización y movilización.

El que algunos cuadros no tuvieran un oficio específico los puso en una situación difícil, ya que eran fácilmente detectados por el enemigo y en algunos casos, descubiertos antes de comenzar el trabajo. Ante el pueblo y el enemigo, una persona sin oficio o actividad tiene una posición muy desfavorable para la lucha; aparece como delincuente, vagabundo o "agitador comunista". Sobre él recaen las sospechas del enemigo y a veces es involuntariamente delatado por el propio pueblo. La experiencia reafirmó la necesidad de que al enviar a un cuadro a una zona bajo control enemigo, hay que asegurarle un oficio que le permita insertarse en el frente como uno más entre los trabajadores. Además de ser condición para penetrar en las masas, permite conocer y comprender la situación en ese frente o sector, cuáles son las aspiraciones más sentidas por las masas, entender mejor los intentos y maniobras del enemigo, etc., fortaleciendo las perspectivas de trabajo. Es necesario "vivir en su seno. Conocer los astados de ánimo. Saberlo todo. Comprender a las masas. Conquistar su absoluta confianza".³

167

Lo anterior es válido para el trabajo en los diversos sectores y frentes; si no se procede de esta forma, además de ofrecer un flanco débil a la represión enemiga, sólo se podrá conocer la situación de las masas en sus rasgos generales y no en la profundidad que es necesario. Los revolucionarios vietnamitas expresaron esta exigencia en la consigna de los "tres juntos": "Vivir junto, comer junto y trabajar junto al pueblo".

Tercer Paso: Conquistar la simpatía y el cariño de las masas y solidarizarse con ellas. En el paso anterior aún no era posible que el cuadro asignado a trabajar a un frente, sector o lugar realizara trabajo de propaganda, aunque hubiese logrado resolver favorablemente los pasos anteriores, aún no conocía a fondo la situación y problemas de las masas. Con los pasos previos resueltos correctamente no basta para comenzar el trabajo; es necesario un momento de exploración, estudio de las masas. A través de la vida y el trabajo conjunto (además de construir la posición legal en el lugar) conoce, simpatiza y solidariza con las masas, entendiendo esto como una necesidad del trabajo revolucionario; ser solícitos a sus demandas, aspiraciones, sentimientos, conocer sus ideas y la situación de ellas en los frentes concretos; apoyarlas mediante oportunos consejos y opiniones; de esta manera se fue construyendo la confianza y el cariño de las masas hacia los cuadros y el partido en la

³ LENIN. OC. T 44, p. 497.

lucha.

La experiencia mostró que si las masas no tienen cariño a los revolucionarios no los escuchan, en cambio si los aprecian, escuchan todo y piensan en ello. Los vietnamitas dieron una gran importancia al factor sentimental, a los sentimientos que los cuadros construyen con las masas y que les permitió considerarse miembro de la familia del trabajador y, por esa vía, lograron propagandear y educar a las masas en la lucha revolucionaria.

También como parte del proceso de conocer a las masas y ganar su simpatía, se realizaba el trabajo de estudio, de clasificación de las masas, los elementos positivos y los negativos, los que tienen parientes revolucionarios. los que los tienen en las fuerzas enemigas, los partidarios de la revolución, los neutrales, etc.

168

Cuarto Paso: El proceso de arraigamiento y encadenamiento, de construcción de "las raíces" o bases políticas en las masas. Este proceso fue difícil y mucho más lo constituyó el lograrlo en "raíces madres",⁴ aquellas que podían seguir desarrollándose en el frente o sector y crear nuevas bases de la revolución. No aseguró la expansión del trabajo una "raíz macho", y por el contrario, lo puso en peligro el contacto con una "raíz podrida o traidora". Lo anterior enfatiza la importancia y cuidado en el método de trabajo del cuadro para clasificar y seleccionar contactos adecuados; la consecuencia principal al no hacerlo, además de limitar el trabajo, es que no se desarrolla el movimiento de lucha

Para determinar la existencia de una "raíz madre" se plantearon las siguientes cuatro condiciones:

* Que el sector social donde se ubica sea la clase obrera, u otros sectores de trabajadores, pero siempre de estrato social bajo, los más pobres y más sufridos.

* Que tuviera una biografía personal y familiar clara y limpia, sin aspectos dudosos. Que en la familia de la "raíz madre" (sus parientes directos) no existiera nadie que hubiese cooperado con el enemigo.

* Tener fuertes sentimientos de simpatía hacia la lucha de resistencia y la revolución y de odio hacia el enemigo, agresores yanquis y títeres.

* Que la "raíz madre" tuviera una buena relación con las masas y fuera querido por éstas. Se enfatizó este requisito pues, aunque los tres anteriores son importantes, es el más difícil y decisivo para arraigar el trabajo y lograr éxitos, porque no todos los elementos que se podían reclutar y que estaban dispuestos a serlo, tenían buena

⁴ Los compañeros vietnamitas utilizan estas metáforas para explicar este paso. La "raíz madre" es la que tiene capacidad de reproducir y crear otros vínculos, establecer nuevas bases políticas. La "raíz macho", si bien son bases políticas comprometidas con la lucha, no tienen capacidad para reproducirse, no se extienden a) movimiento popular. Y, las "raíces podridas o traidoras" corresponden a elementos inseguros, descasados que, mostrando una falsa actitud ante la lucha, su verdadero propósito es obtener información y entregarla al enemigo, son colaboradores. A veces se toca luego", es decir se contacta con agentes enemigos infiltrados en sectores o frentes, Las dos últimas situaciones pusieron en peligro al cuadro y al trabajo.

relación con las masas

La selección de una "raíz madre" (o líder natural), no fue un proceso corto. Una vez detectado o seleccionado, se hacía acercamiento indirecto o directo para posteriormente captarlo como simpatizante, estando en esa condición se le formaba y educaba en cuestiones como, la creación de organizaciones abiertas y amplias en los frentes a base de criterios de organización clandestina, en los métodos y formas de lucha, el problema de la unidad, construcción de bases políticas, etc. Esto capacitó al "líder natural" para que, según la situación concreta del frente o sector donde trabajaba, orientara su trabajo a lograr la unidad de las masas, promoviendo la necesidad de organizarse e impulsar la lucha por sus intereses inmediatos y contra los propósitos enemigos, creando las condiciones para desarrollar el movimiento.

169

El desarrollo de la lucha legitimó a la revolución y a sus bases políticas que son el núcleo que impulsa el proceso. Al mismo tiempo el avance fortalecimiento de la lucha de masas permitió ganar a otros trabajadores como simpatizantes que reforzaron el núcleo del movimiento y posteriormente se les reclutó como miembros del partido; dándose con ellos las condiciones para constituir una célula, núcleo inicial para un posterior crecimiento del partido.

Este proceso (que comenzó con la selección, preparación del cuadro y continuó con el trabajo de creación de su posición legal, el arraigamiento a las masas, el trabajo de clasificación para seleccionar una "raíz madre", la conducción de una organización legal y un movimiento de lucha, y ganar a otros miembros para el partido) fue un trabajo prolongado y complejo que duró meses y en el cual muchas veces se enfrentó a dificultades que lo malograron o entontecieron.

Todos los anteriores pasos exigían tener presente como requisito que el trabajo de construcción y desarrollo de las fuerzas reales de la revolución en un sector o frente determinado se fundamentara en las características específicas de él, aunque hay elementos generales comunes a los diversos frentes siempre un frente específico presenta particularidades muy importantes de tener en cuenta.

2. LAS FORMAS ABIERTAS Y CLANDESTINAS DE LUCHA.

La rica experiencia vietnamita ha mostrado la importancia de desarrollar en todo sí proceso diversas formas de lucha en el trabajo de masa, sin descartar ninguna, y utilizadas adecuadamente según el momento y lugar; todo tras el objetivo de:

"...la movilización y aglutinamiento de las fuerzas populares, la creación y desarrollo del ejército político de la revolución que es fundamental y de significación decisiva. Esta tarea deber ser llevada a cabo de manera constante

y a largo plazo, a través de todos los períodos, lo mismo cuando no hay situación revolucionaria como cuando ésta surge o no se halla madura. Para ello hay que ligarse permanentemente a las masas, trabajar dondequiera que estén, incluso en las organizaciones del enemigo. Hay que estar muy atento a la situación del enemigo y a la nuestra, valorar con certeza sus maniobras, actividades y posibilidades, apreciar correctamente los cambios operados en sus filas y, al mismo tiempo, conocer el estado de ánimo, las aspiraciones y posibilidades de las masas”.⁵

Las directrices y formas concretas de trabajo del partido en las masas no pueden ser las mismas en todos los períodos, circunstancias y lugares. No es posible trabajar con esquemas, menos aun cuando las masas no son homogéneas, sino integradas por diversas clases, sectores y grupos diferenciados entre sí por su posición en la sociedad, sus intereses, su mentalidad, su nivel de conciencia, sus actitudes ante los problemas, etc. Esto determina diversas formas de trabajo y objetivos —en lo particular—, hacia cada uno de los sectores sociales y frentes.

170

Los procesos sociales son cambiantes. Cada nueva situación plantea nuevas políticas, directivas y orientaciones, y, a su vez estas se expresan en una nueva táctica, diferentes consignas, formas organizativas, otras tareas y trabajos. Al aplicar la línea, cada tarea y trabajo, aunque tienen aspectos generales comunes debe responder a las características concretas de una localidad o frente, al momento político específico y a la situación objetiva y subjetiva de las fuerzas actuantes, las propias, las disponibles y las adversarias en el espacio territorial y social concreto.

Al mismo tiempo, las características de un período específico determinan condiciones concretas de trabajo; de éstas surge la necesidad de adoptar formas adecuadas de lucha revolucionaria que, combinadas con habilidad, acrecientan el accionar combativo de las masas.

Lenin demostró que la definición y perfeccionamiento de nuevas formas de organización y lucha en el proceso de desarrollo de la acción revolucionaria, es uno de los aspectos más importantes para realizar en la práctica las definiciones teóricas y la línea del partido. Lenin afirmaba con respecto a las formas de luchas que: “...el marxismo no rechaza de plano ninguna forma de lucha. El marxismo en ningún caso se limita a las formas de lucha posibles y existentes sólo en un momento dado, admitiendo la inevitabilidad de que, al cambiar la coyuntura social, aparezcan formas nuevas y desconocidas por quienes actúan en el período dado. En este sentido, lejos de pretender enseñar a las masas las formas de lucha inventadas por "sistematizadores" de gabinete, el marxismo aprende, si es lícito expresarlo así, de la práctica de las masas.

El marxismo exige que el problema de las formas de lucha se enfoque desde un

⁵ LE DUAN. “*La revolución...*” p. 53.

ángulo absolutamente histórico, plantearlo desvinculado de la situación histórico concreta significa no comprender el abecé del materialismo dialéctico. En los diversos momentos de evolución económica, según sean las diferentes condiciones políticas, la cultura nacional, las costumbres, etc., pasan a primer plano distintas formas de lucha secundarias, accesorias intentar admitir o rechazar un método concreto de lucha sin examinar detenidamente la situación concreta del movimiento de que se trate, en grado de desarrollo que haya alcanzado, significa abandonar por completo el terreno del marxismo".⁶

Por su parte, los compañeros vietnamitas, considerando su experiencia, señalan que:

"Hasta en las más rigurosas condiciones de clandestinidad, el partido supo idear todas las formas organizativas ampliamente modificadas y flexibles para agrupar a las masas y llevarlas a la lucha ascendente, con lo cual las educó y aumentó las filas de la revolución. Considerando siempre como base las actividades ilegales, nuestro partido supo combinarlas hábilmente con el aprovechamiento de todas las posibilidades legales. En una situación determinada el partido planteó la lucha por la conquista de las condiciones legales, no para infundirse ilusiones sobre el camino "legal" de la toma del poder y sembrarlas en las masas, sino para ampliar su educación y aglutinamiento y extender el prestigio de la revolución. En momentos como esos, el partido debe combatir la timidez y el encogimiento, pero al mismo tiempo hay que prevenir y combatir las violaciones del principio de la organización clandestina, la subestimación de la construcción y desarrollo del partido y de las organizaciones de masas más firmes. Si no previene y supera a tiempo el "legalismo", esta tendencia traerá consecuencias muy peligrosas cuando hay un cambio brusco en la situación o cuando el enemigo pase a la ofensiva y cuando el partido tenga que reorientar sus actividades y pasar a condiciones ilegales . Organizar y luchar, luchar y organizar y de nuevo luchar".⁷

171

"Sólo organizando a las masas bajo una u otra forma habrá condiciones para educadas y crear la gran fuerza de la revolución, porque una vez que éstas se organizan su fuerza se centuplica Hay que organizar a las masas para luchar. No obstante, también mediante la lucha se logra su organización, educación y el desarrollo de las fuerzas revolucionarias. Por lo tanto, la propaganda, la organización y la lucha deben estar estrechamente vinculadas y todas se encaminarán a crear y desarrollar el contingente político de las masas en

⁶ LENIN. OC. T. 15, pp. 1-2.

⁷ LE DUAN. "La revolución..." pp. 55-56.

preparación del salto cualitativo decisivo".⁸

Otro aspecto importante en la experiencia vietnamita es, que constituyeron en los diferentes períodos organizaciones legales y clandestinas de tipo ramal (en cada sector social), o para agitar una "consigna" o problema determinado. Cada una de estas organizaciones junto con agitar y luchar por sus aspiraciones específicas, se ligaban con los objetivos políticos generales del momento o período de lucha. Es interesante comprender lo relacionado con el nombre de estas organizaciones, pues su denominación no era un problema de principios sino un asunto de necesidad táctica y flexibilidad política, que contribuyera a una mayor amplitud del movimiento de lucha y por ende acumular más fuerza de masas para luchar, tanto por lo inmediato como por los objetivos globales del pueblo vietnamita.

Por ejemplo, al nacer la organización comunista en 1930 "se acordó crear organizaciones de masas como el Sindicato Rojo, la Asociación Campesina Roja, la Unión de Mujeres por la liberación, el Socorro Rojo, la Unión de la Juventud Comunista, etc. Durante el período del Frente Democrático, se les cambió "el apellido" y algunas se pasaron a llamar: Unión de la Juventud Democrática, la Asociación Campesina Democrática, etc. Con posterioridad a 1943, al ser lo central la lucha por la liberación nacional se formaron organizaciones como: Unión de Mujeres por la Salvación Nacional, Unión Cultural por la Salvación Nacional, Unión de Jóvenes por la Salvación Nacional, Unión de Obreros por la Salvación Nacional, de campesinos, militares, religiosos, etc. Durante la dictadura de Diem, constituyeron organizaciones con "el apellido de budistas". Durante el período que gobernó Thiệu existieron diversas organizaciones semilegales como: El Comité de lucha por la libertad de prensa. Fuerzas Budistas por la reconciliación nacional Frente Popular de lucha contra el hambre y por la salvación nacional. Organización de Obreros por la liberación, etc. Otra reafirmación central de lo anterior lo constituye la construcción de frentes nacionales con objetivos y conformación político-social según las características de cada período.

172

2.1. Importancia y papel de la lucha legal e ilegal.

La combinación de las formas de lucha en la teoría es un problema simple, pero en la práctica es extremadamente complejo; una mala aplicación práctica de ellas deriva con frecuencia en desviaciones, golpes represivos y pérdidas graves para las fuerzas revolucionarias.⁹

En su transcurso la lucha vietnamita "encaminada por la vía de la violencia revolucionaria, preconizada por el marxismo-leninismo, nuestro pueblo no recurrió

⁸ LE DUAN. "La revolución..." p. 54.

⁹ ROJAS. "Viet Nam del Sur..." pp. 93-97.

solo a la lucha armada, sino también a otras formas de lucha legal, ilegal y semilegal, abierta y clandestina".¹⁰

La experiencia vietnamita mostró que el trabajo clandestino o ilegal es decisivo y fundamental, ya que por las condiciones existentes en el sur del país durante la Segunda Resistencia no se podían obtener los objetivos planteados mediante la lucha legal, siendo necesario impulsar clandestinamente la lucha política violenta y pacífica combinada con la armada para golpear a los agresores y sus títeres, derrotarlos, alcanzar la victoria y tomar el poder.

Sin embargo, en las zonas controladas por el enemigo las formas de lucha clandestina o ilegal no son suficientes para obtener el conjunto de objetivos planteados, al no movilizar a todas las fuerzas susceptibles de serlo en la lucha por la liberación; planteando la necesidad e importancia de impulsar formas de lucha legal de las masas.

Durante el proceso de lucha es necesario tener en cuenta que: "En condiciones favorables hay que saber aprovechar las organizaciones legales con el fin de agrupar a las masas y dirigidas en la lucha hacia la conquista de los intereses cotidianos, al mismo tiempo es necesario desarrollar las organizaciones ilegales del partido y las masas. En las circunstancias más difíciles es menester saber aprovechar la posibilidad de efectuar actividades legales y semilegales y llevar un trabajo clandestino en el seno mismo de las organizaciones de masa del enemigo".¹¹

En este aspecto —durante el proceso de lucha por la liberación—, se cometieron algunos errores. Algunos cuadros sólo pusieron énfasis en las formas clandestinas de lucha sin combinarlas con las formas abiertas o legales, y por ende no se obtuvo los objetivos deseados. Por otra parte, hubo cuadros que sólo privilegiaron la lucha legal, sin dar la necesaria importancia a la lucha ilegal, con lo que se debilitaba la fuerza clandestina; esta última desviación se manifestó con cierta fuerza en los momentos de auge del movimiento y expresó en la práctica una desviación de derecha. Para el PCV, ambas tendencias unilaterales son erróneas, por lo que puso énfasis en la importancia que adquiere la acertada combinación entre la lucha abierta y la clandestina, que una se apoye en la otra para complementarse y fortalecerse; asimismo, reviste importancia la lucha de las organizaciones semilegales, a las que nos referiremos más adelante.

173

Las organizaciones y la lucha abierta sirvieron como fachada y protección de las organizaciones y (a la lucha clandestina, y a su vez, la lucha ilegal permitió desarrollar más la lucha legal, de allí la necesidad e importancia de impulsar combinadamente ambas. Por ejemplo, en el impulso de la lucha durante la Segunda Resistencia en Saigón, en los momentos de auge el partido en la ciudad no contó con muchos

¹⁰ TRUONG CHINH. *"Ho Chi Minh"*. p. 25

¹¹ TRUONG CHINH. *"El marxismo ..."*. p. 92.

militantes y los nuclearios en organizaciones clandestinas que realizaban trabajo legal o ilegal eran siete u ocho veces más que los anteriores, lo cual era una proporción muy pequeña para movilizar e impulsar el movimiento de las masas en una ciudad con una población cercana a los cuatro millones de habitantes; sin embargo, eran cuadros insertos y legitimados en las masas y que al dirigir y controlar en sus diversos niveles cientos de organizaciones legales, semilegales e ilegales, lograron un amplio movimiento de lucha, que integró a diversos sectores sociales. "La actividad política fue de especial importancia en las áreas en donde la actividad militar era difícil, es decir en las ciudades o cerca de las bases militares norteamericanas. La actividad política abierta, usando todas las posibilidades legales, sirvió para defender los derechos populares, socavar la autoridad del régimen de Thiêu y educar al pueblo. A la vez, las actividades clandestinas desgastaron la retaguardia del enemigo, inmovilizando a grandes contingentes de soldados norteamericanos y títeres".¹²

De allí se extrae la conclusión de que en la organización y la lucha, deben combinarse como una cuestión de primera importancia lo ilegal y lo legal, la organización y la lucha clandestina es fundamental y decisiva, y la organización y la lucha abierta es importante. Sin la primera no se conquistan las victorias decisivas de la revolución; mientras que las organizaciones y la lucha abierta permiten la movilización de amplios sectores y dan cobertura a las organizaciones clandestinas. La lucha legal incorpora a grandes masas a la acción, en cambio la ilegal a sectores restringidos, un tipo de organización y lucha refuerza la otra; en ambos es requisito emplear métodos adecuados para poder lograr el incremento del movimiento de lucha.¹³

2.2. La lucha y las organizaciones clandestinas.

Es fundamental el impulsar las organizaciones y la lucha clandestina por parte del partido revolucionario en el proceso de construcción de las fuerzas reales de la revolución, a ellas se integraron selectivamente los más conscientes y comprometidos en la resistencia antiyanqui, pues era ilegal plantear y realizar en la sociedad de ese entonces el objetivo de derrocar el poder títere y expulsar a los yanquis.

¹⁷⁴

Lo anterior exigió a la lucha clandestina un alto nivel de eficiencia, ser ligera y sus organizaciones clandestinas de alta calidad y flexibilidad. Por esto, las organizaciones de base (células) estuvieron conformadas por 3-5 miembros; este criterio no sólo se aplicó al partido sino también a las organizaciones clandestinas de masas. En todos los casos rigió el principio de compartimentación con el objetivo de guardar el

¹² BERGMAN. *"Las mujeres..."* pp. 185-186

¹³ BERGMAN *"Las mujeres..."*. p. 186

secreto del accionar y de los miembros que las integraban, llegándose incluso a la conformación de unidades monolineales (una sola línea de relación).

A pesar de las medidas tomadas, en diversos momentos se recibió golpes represivos y por ende, se sufrieron pérdidas. Para evitarlo, se orientó que los dirigentes del partido en la ciudad debían necesariamente reducir al mínimo sus contactos y enlaces, atenuando con ello los riesgos que implicaba la alta concentración de fuerzas enemigas en la ciudad.

Por ejemplo, en la ciudad de Saigón se contó con organizaciones clandestinas: las Juventudes Comunistas, el FNL, la Organización de los Obreros por la Liberación, la Organización de las Mujeres por la Liberación, los núcleos armados; todos ellos bajo la conducción del Comité del partido en 3a ciudad, el cual estaba organizado en Comités Distritales, Comités Municipales, Comités de Barrio (se seguía la división administrativa del enemigo), y en algunos casos bases del partido con funciones especializadas.

Para dirigir el trabajo de los diversos frentes, el PCV se apoyó en una estructura ramal con expresión en los diversos frentes sociales, la cual estaba estrechamente relacionado con el trabajo del FNL que también trabajaba en base a una estructura ramal para los diferentes sectores sociales. El trabajo del partido en las empresas lo dirigió el Comité Sindical u Obrero del partido de la ciudad; el trabajo en las universidades, la Juventud Comunista, el trabajo en los mercados, el Comité *de* Mujeres a nivel de la ciudad. En *el* caso de las fuerzas armadas clandestinas, la comandancia de la ciudad dirigía las fuerzas organizadas a nivel de ciudad, pero a la vez, cada Comité del partido (distrital, municipal, barrio y cada rama) bajo la conducción del partido pero sin una relación orgánica directa con la Comandancia de la ciudad, organizaba su “propia fuerza armada, siendo el Buró del Partido en cada Comité o sector social el responsable de ese trabajo.

2.3. La lucha y las organizaciones abiertas legales.

La lucha y las organizaciones legales permitieron organizar a amplios sectores de las masas, facilitando el incremento del movimiento de lucha y no exponiendo a toda la fuerza real con que se contaba. En todos los terrenos se hizo lo posible para construir y trabajar en organizaciones abiertas o aprovechando las existentes, tomando siempre la iniciativa en todas ellas, introduciendo cuadros en la perspectiva de ganar su conducción

Las organizaciones abiertas legales contaron con la aprobación o autorización del régimen para formarse, o fueron establecidas por sí enemigo en su intento de ganar a las masas. Se contemplaba en ellas a aquellas que existían con anterioridad y las creadas por exigencias de la lucha

La experiencia mostró que cuando se quiere organizar y desarrollar una lucha más encarnizada contra el enemigo es necesario contar con organizaciones abiertas legales y semilegales. Las organizaciones clandestinas son fundamentales para la lucha revolucionaria, pero estas "no permiten" la participación de cualquier persona en ella, sino solo a los más comprometidos, nunca pueden aglutinar la participación masiva de las masas en la lucha, no pueden concentrar numerosas personas so pena de ser descubiertas y destruidas por el enemigo; circunscribirse, por lo tanto, sólo a las organizaciones clandestinas significa limitar la propaganda y la difusión masiva de la lucha revolucionaria. En cambio, esta tarea realizada por las organizaciones de carácter legal o semilegal permite llegar a cientos de miles de personas aprovechando todos los espacios y posibilidades que brindan las características de la situación en un momento y lugar dados.¹⁴

Los revolucionarios vietnamitas lograron la conducción en las organizaciones abiertas por las siguientes razones:

* Desde el comienzo sembraron elementos propios en las organizaciones abiertas creadas por el enemigo, los cuales en la medida que se legitimaron al interior de ellas fueron elegidos sus dirigentes.

* Asignaron a cuadros que tenían posición legal y prestigio para encabezar las nuevas organizaciones abiertas que se conformaron.

* En los casos de organizaciones donde no había bases revolucionarias se hizo un trabajo de investigación para detectar a los elementos progresistas y patriotas, y realizar hacia ellos un trabajo con la finalidad de atraerlos a las filas de la revolución.

* En relación al trabajo hacia los obreros, se propició organizados en gremios o sindicatos y fortalecer estas organizaciones abiertas.

El trabajo en esas organizaciones tenía por objetivo ganar a las amplias masas, para lo cual se asignó el máximo de militantes y cuadros del partido para trabajar al interior de ellas. Se monopolizó su dirección, pero la atención principal se concentró en lograr el monopolio de conducción en la base, considerando que el nivel central de dirección de dichas organizaciones es importante, pero que la conducción a nivel de base es fundamental. Se crearon innumerables organizaciones: La Unión de Mujeres vietnamitas, La Organización por la Defensa y (a Dignidad de la Mujer, la Organización por el Derecho a la Vida, la Organización de intelectuales Patriotas, la Organización de Creyentes Religiosos, las Federaciones de. Estudiantes, las Organizaciones contra el reclutamiento militar de los jóvenes, los Comités de Defensa de la Cultura Nacional, el Frente contra la Hambruna, organizaciones culturales, organizaciones deportivas, etc.

Los grandes movimientos de luchas de las masas fueron iniciados por organizaciones abiertas o semilegales y la envergadura masiva sólo fue posible

¹⁴ BERGMAN "Las mujeres..." pp. 201-203

porque se contó con organizaciones abiertas que permitían ampliar el movimiento. En algunos lugares se logró construir organizaciones clandestinas, fuertes, pero al faltar organizaciones abiertas, algunos movimientos de lucha que se impulsaron no tuvieron mayor significación.

176

Estas organizaciones abiertas, como las semilegales, tuvieron también otro efecto; sirvieron como paraguas para encubrir a las organizaciones clandestinas. Fue importante ya que al querer los revolucionarios llevar adelante amplias movilizaciones y no contar con organizaciones abiertas o semiilegales, las fuerzas clandestinas al asumir la organización de estas luchas, se vieron obligadas a exteriorizar su presencia, facilitando ser descubiertas y reprimidas por el enemigo. Ello recomienda y exige que las fuerzas que trabajan en el plano legal en cualquier lugar o frente, deben estar compartimentadas entre sí, no conocerse

En el caso vietnamita los miembros del partido en las organizaciones abiertas sólo eran conocidos por el miembro del Buró correspondiente encargado de su atención, y tampoco se conocían los dirigentes de las diversas instancias; los cuadros que trabajaban en las organizaciones clandestinas no aparecían públicamente ni se acercaban a las organizaciones abiertas; los responsables de organizaciones abiertas estaban imposibilitados de hacer propaganda o actividades clandestinas como lanzar volantes, ajusticiar esbirros, o guardar documentos secretos. En la práctica fue difícil un cumplimiento estricto; violándose muchas veces las normas de trabajo, con lo cual se producía una ruptura de las bases de ambos tipos de trabajo.

Las organizaciones legales, como las semilegales, pueden cambiar o renovando en la medida en que son reprimidas fuertemente, ilegalizadas o descubierto el trabajo revolucionario por parte del enemigo, perdiendo su legalidad o semilegalidad La política en relación a los cuadros que trabajaban en las organizaciones legales era proteger y defender a toda costa su "legalidad", buscar elevar su prestigio entre las masas y asegurar todo lo posible su permanencia y trabajo en estas organizaciones.

Al principio de la Segunda Resistencia el término de organización abierta estaba ligado a lo legal, tanto en su organización como en su actividad. Más, en la lucha se obtuvo la experiencia que hay organizaciones abiertas y legales, como organizaciones ilegales pero abiertas. Tal fue el caso de la Organización del Pueblo por el Derecho a la Vida, la cual tenía un carácter abierto pero no era permitida por el enemigo y por lo tanto era ilegal. Esta organización declaraba abiertamente su lucha contra los yanquis y títeres, organizándose para tales efectos, pero su organización se basaba en una estructura abierta; su lucha la inició con consignas abiertas y legales, pero en el proceso fue elevando el nivel de sus consignas, lo cual le dio carácter ilegal, teniendo entonces que pasar necesariamente de las actividades abiertas a las actividades ilegales.

La experiencia de trabajo del PCV en las organizaciones legales fue compleja; sus

cuadros tuvieron que trabajar según el. Estatuto de ellas, de lo contrario no podían existir como organizaciones legales. Los esfuerzos debían tender a preservarlas como organizaciones abiertas y legales, defendiendo esa posición. En estos casos el pensamiento directivo hacia las organizaciones abiertas tuvo que ser tenaz y paciente, esforzándose por desarrollar la organización evitar el apresuramiento y permitir que diera resultados el movimiento de lucha.

177

En el caso vietnamita, fue el empuje del movimiento de masas el que logró la transformación de los planteamientos de los estatutos en consignas superiores. Todo, en dependencia de las condiciones objetivas reunidas, fuera de los deseos subjetivos de los revolucionarios. En esto radicó el arte de la dirección revolucionaria en el movimiento de masas; transformar los contenidos legales en contenidos políticos, y los contenidos políticos en elementos que refuerzan el trabajo revolucionario. La posibilidad de inversión o cambio de programa de una organización legal depende del arte de dirección que se utilice para valorar la correlación de fuerzas, defender legalmente a las masas e introducir contenidos más revolucionarios en esas organizaciones. En esencia es una capacidad y habilidad de dirección.

En el impulso del trabajo legal aparecieron dos tendencias erróneas que combatió el partido

* Una, la tendencia al subjetivismo o apresuramiento más allá de las capacidades reales de una organización abierta, con lo cual se abrieron flancos a la represión enemiga

* La otra, que fue menos frecuente, consistía en que cuando están reunidas las condiciones objetivas no se atrevieron a introducir contenidos revolucionarios en la lucha de las organizaciones abiertas, afirmándose una tendencia legalista.

El impulso del movimiento de lucha legal favoreció el fortalecimiento de las organizaciones clandestinas de la revolución, el desarrollo del partido, la juventud, seleccionó a los más combativos y destacados en la lucha para integrados a las fuerzas armadas de masas o como combatientes de destacamentos de las FAPL. En última instancia, el éxito del movimiento se midió por sus resultados” creó importantes fuerzas reales de la revolución

2.4. Las organizaciones semilegales a semiabiertas.

Aquellas formadas en el desarrollo de la lucha de las propias masas bajo nuevas condiciones y sin autorización del régimen, éste no pudo prohibirlas directamente y desarrollaron por lo general una actividad abierta. Existieron dos tipos de organizaciones semilegales

* Las organizaciones tradicionales que existían según las costumbres y hábitos sociales, algunas organizaciones de los frentes sociales, religiosas o grupos que se

organizaban en los barrios para determinados aspectos. A estas organizaciones no se les atribuyo un carácter clandestino por los revolucionarios. su accionar fue de hecho pues tampoco contaron con la autorización del enemigo

* Las organizaciones que se formaron por la lucha de masas, que el enemigo no permitió, pero tampoco se atrevió a disolver, por ejemplo los grupos contra el reclutamiento a los cuales los jóvenes se unían espontáneamente. (en el fondo era una lucha por la vida). Ganaron una cierta posición al apoyarse en el prestigio de sus dirigentes o por el propio empuje de las masas. Tenían estatutos y programas; a base de ellos actuaban aunque el enemigo no lo permitiera.

178

Estas organizaciones fueron más pequeñas que las organizaciones abiertas; aunque su trabajo era compartimentado. no eran grupos clandestinas, pero tampoco organizaciones abiertas, porque los elementos claves de esos grupos no anuncian abiertamente su trabajo, desde ese punto de vista no son legales.

2.5. Organizaciones abiertas y represión.

Las organizaciones abiertas estaban expuestas a la represión directa del enemigo; la actitud y medidas de los revolucionarios vietnamitas, para evitar la eficacia de la represión sobre ellas, se resumen en lo siguiente:

* Asegurar a toda costa que los militantes asignados a éstas mantuvieran su "fachada" legal, evitando que desarrollaran actividades clandestinas o cualquier acción de carácter ilegal. Esta drasticidad se extendió al uso de términos políticos revolucionarios, dado el carácter diferente del lenguaje de la revolución en ellas.

* Los miembros del partido, al interior de las organizaciones abiertas debían actuar en acuerdo a lo establecido por los estatutos de éstas, sin apresurar el contenido político, cuando aún no existían condiciones. En los casos que la represión enemiga capturaba a dirigentes de éstas, el papel y deber de éstos era mantener a toda costa la posición legal, sujetándose a los estatutos de la organización.

* Evitar por parte de los miembros del partido el causar tensiones innecesarias al interior de las organizaciones abiertas. Los dirigentes tuvieron muchas veces que bajar las consignas, establecer formas más breves y simples para mantener activo el espíritu de las masas. Se trató de defender el movimiento mediante la lucha, con consignas políticas no muy radicales, lo que no significó en ningún momento el cancelamiento de la lucha. Es necesario tener presente que el avance del movimiento de masas no es una línea recta, se presentan altibajos, a veces es más latente, silencioso, pero nunca se detiene, por lo mismo se trata de combinar el espíritu de las masas con los objetivos revolucionarios, llevar adelante el movimiento y sus objetivos, luchando contra la represión enemiga para de esta forma ir madurando el arte de dirección en la lucha de masas.

2.5. Sobre la posición legal.

En relación a este aspecto determinante para la lucha urbana, en la experiencia vietnamita se dieron cuatro situaciones diferentes:

* La **primera**, aquellos miembros del partido que eran totalmente legales en la sociedad, poseían documentos y trabajo legal, su propia personalidad y actividad la ejercían en el plano legal y por lo tanto el enemigo no los conocía como revolucionarios. Se tendió a que este tipo de miembros fuera una parte importante de los componentes de la organización.

* La **segunda**, los miembros que poseían documentos legales, profesión legal, pero cuya actividad fue de carácter ilegal. Estos casos el enemigo también los desconocía e ignoraba su quehacer clandestino e ilegal. Estos compañeros realizaban el trabajo de construcción de bases, algunos eran jefes de núcleos, secretarios de células. Esta fue sin lugar a dudas, la situación más favorable para desarrollar el trabajo, se hicieron esfuerzos para que la parte más significativa de los miembros estuviera en esta situación.

179

* La **tercera**, eran aquellos miembros que desarrollaban actividades clandestinas e ilegales, actuando con documentos falsos, pero que ejercían una profesión verdadera. Para estos casos, por los problemas de ilegalidad, se solía trabajar en profesiones no muy abiertas o trabajo libre, como vendedores ambulantes, barberos, carpinteros, etcétera.

* La **cuarta** situación, los miembros que disponían de documentos falsos y profesión falsa (en concreto no la tenían), lo que desmejoraba bastante la fachada para enfrentar cualquier requerimiento, comenzando por las normales preguntas de los vecinos. Esta forma se utilizó para distintos niveles de dirigentes que no permanecían mucho tiempo en la ciudad. La actividad de estos cuadros era acudir a la ciudad para dirigir u orientar alguna tarea específica y después salir de ella, su permanencia era temporal porque la debilidad de su fachada o posición legal impedía una superación segura en caso de un fuerte control enemigo.

Al construir la posición legal se trataba de que al lugar donde se llegaba se tuviera un argumento para justificar la presencia personal allí, que fuera razonable y aceptable. Una buena posición legal para cualquier requerimiento, incluso un fuerte control enemigo. SI la posición legal era débil el cuadro debía cambiarse ante cualquier síntoma de ser descubierto, lo cual retrasaba o dificultaba el trabajo de construcción de bases.

Al inieto de la Segunda Resistencia, cuando se construyeron las primeras bases, la mayoría do los cuadros se encontraba en la tercera situación; en la medida que se fueron incrementando las fuerzas reales de la revolución, la proporción se fue

inclinando favorablemente hacia la primera y segunda situación que se hicieron más predominantes. A mediados del período de lucha contra los norteamericanos casi todos los simpatizantes del partido eran la primera y segunda, lo que demuestra el éxito de los compañeros vietnamitas sureños en la construcción de bases y fuerzas en el terreno mismo.

Lo anterior indica que a mayor integración de fuerzas en las organizaciones legales, hay mejores condiciones para la construcción de bases. En el caso del PCV, cada militante que trabajaba en las organizaciones de masas debía contar con 3 simpatizantes o miembros de organizaciones clandestinas, aunque en general la experiencia demostró que cada militante podía contar, con 10 bases políticas o simpatizantes que organizaba en grupos o células de tres miembros. Por ejemplo en el frente de mujeres "extendimos nuestra organización como una gota de aceite. Poco a poco. Una de nosotros hablaba con tres. Cada una de las tres hablaba con tres más".¹⁵ Igualmente los miembros de las organizaciones clandestinas debían contar con personas de apoyo a su alrededor y buscar una relación estrecha con 5 a 7 personas miembros del movimiento de masas. Algunos miembros del partido tenían numerosas bases clandestinas, pero pocas bases abiertas, lo que limitaba el desarrollo del movimiento de lucha. Al contrario había células con numerosas bases políticas en organizaciones abiertas contando por tanto con mejores condiciones para desarrollar el movimiento.

180

2.7. Algunos errores en el trabajo clandestino abierto.

En el trabajo de los revolucionarios vietnamitas en el sector urbano se cometieron algunos errores, frecuentes en algunos momentos, el enemigo los aprovechó para golpear represivamente, es importante tenerlos en cuenta:

* El subjetivismo y el apresuramiento, consistió en llevar adelante el movimiento de lucha según los deseos subjetivos, sin considerar la realidad objetiva, originando ciertos reveses o derrotas puntuales.

* La ambigüedad existente —en momentos y lugares—, entre la directriz de trabajo clandestino y la directriz del trabajo abierto. Este error se dio porque los cuadros que trabajaban en el plano legal desarrollaban actividades de tipo clandestino y viceversa. Se mezcló lo clandestino con lo legal. A veces, clandestinos que se conocían establecían relaciones entre ellos y al trabajar en organizaciones y tareas distintas rompían la compartimentación. Muchas veces por esta razón el enemigo golpeaba simultáneamente en varios lugares. En otras oportunidades, la compartimentación se rompía por relaciones afectivas; en otras ocasiones se trataba de reclutar o disputar dirigentes de organizaciones con lo cual se rompía la

¹⁵ BERGMAN. "Las mujeres de.," p. 190.

compartimentación. Aunque el partido fue riguroso en el enfrentamiento de estas transgresiones, con críticas, autocríticas y sanciones fue imposible erradicar estos errores del trabajo clandestino, lo que ocasionó importantes costos.

* Otro error fue que cuadros trasladados a las zonas enemigas en cumplimiento de una tarea no prestaban atención, y por ende no dedicaban tiempo suficiente a la creación y afianzamiento de su fachada o posición legal exponiéndose ante el enemigo, esto se manifestó por ejemplo, en que no le dedicaban tiempo a la profesión y sólo se dedicaban al activismo político.

* Los cuadros venidos de las zonas liberadas tenían la debilidad de ser muy habladores y por lo común, cuando detectaban elementos progresistas y patriotas entre las masas, les relataban en lenguaje revolucionario cuestiones que si bien permitían ganar la admiración de ellas, en algunos casos fueron el motivo para ser delatados al enemigo por elementos débiles o traidores.

* Otra debilidad que se manifestó era la actividad de los agentes secretos del enemigo infiltrados en los frentes u organizaciones patrióticas, los cuales estimulaban en ellas el espíritu revolucionario más alto de lo requerido con el objetivo de que se exteriorizaran las fuerzas revolucionarias y facilitar la represión. En estas situaciones, la experiencia mostró que el enemigo no reprimía en el primer momento, sino que daba confianza a los dirigentes y cuadros golpeándolos con posterioridad a las movilizaciones, reprimiendo a los cuadros claves e importantes cuando éstos se encontraban separados de las masas.¹⁶

¹⁸¹

Durante el mismo proceso de lucha el PCV enfrentó estos errores y debilidades, a través de un intenso trabajo ideológico y medidas oportunas.

2.8. Relación entre las organizaciones clandestina, abierta y semilegal para dirigir la lucha.

Tanto las organizaciones abiertas, semilegales e ilegales se estructuran, funcionan y actúan en un territorio controlado por el enemigo. Entonces, toda actitud en contra de la constitución y leyes del enemigo se definió como **actividad y organización ilegal o clandestina**, en cambio toda **actividad u organización permitida por el enemigo se le definió como legal**. Pero, entre estas dos actividades y organizaciones hubo un nivel intermedio y fueron aquéllas que el enemigo no permitió, pero que tuvo que aceptar, se le hizo compleja su prohibición, a éstas se les llamó **organizaciones y actividades semilegales**.

Estas definiciones no fueron rígidas, sino estaban en dependencia de la correlación de fuerzas entre el enemigo y la revolución. Hubo momentos en que una organización semilegal fue considerada ilegal por el enemigo; también ocurrió en

¹⁶ BERGMAN "Las mujeres." p. 198.

momentos de auge de la lucha que el enemigo admitió como semilegales a diversas organizaciones que antes consideró ilegales.

Lo anterior planteó la exigencia de que la dirección fuera muy flexible, sensible y creativa. Muchas veces para el enemigo las luchas reivindicativas eran ilegales y las reprimió; pero cuando hubo cambios en la correlación de fuerzas, numerosas consignas políticas de lucha pasaron a ser legales. Esto también sucedió con algunas formas de lucha. Por ejemplo, de concentración en locales se pasó a concentración en la calle y de allí a movilizaciones. La lucha no solo avanza, también puede retroceder, es una situación muy dinámica determinada por las características de las diferentes coyunturas. Esto mismo obligó a tener presente que el enemigo siempre hace preparaciones represivas para enfrentar cualquier contingencia, y los revolucionarios no deben dejarse sorprender.

Hay situaciones en que la lucha fue abierta, pero no legal, en el auge del movimiento estudiantil éste demandaba: ¡Fuera los yanquis!, ¡Los yanquis respaldan la corrupción nacional! ¡Mientras los yanquis estén, habrá guerra!, etc., originando una enorme actividad política, que tuvo momentos de desarrollo superior al combinarse con el accionar de grupos armados de las masas que incendiaron vehículos militares yanquis. Esa fue una lucha abierta pero ilegal.

Esto muestra que no siempre una lucha legal tiene que ser abierta y no toda lucha ilegal es clandestina, puede también ser abierta y ello está en dependencia de la correlación de fuerzas en un momento dado; teniendo presente que siempre ante un nuevo empuje de las masas el enemigo debe ceder: incluso de una lucha abierta legal se puede pasar a una lucha abierta ilegal. Esto exige a los dirigentes apreciar correctamente la correlación de fuerzas y seguidamente definir con certeza la conducción, basándose en la situación de las masas y el enemigo, asegurando una correcta conducción al movimiento de lucha y abriendo camino para lograr victorias mayores y seguras.

182

Tanto las organizaciones clandestinas de masas como las abiertas, impulsaron su accionar en el desarrollo del movimiento de lucha, favoreciéndoles detectar a los miembros más destacados de él. La organización clandestina seleccionó de manera individual en las organizaciones abiertas a los más claros, conscientes y con una posición clasista. En cambio, la organización abierta convocó e integró a sus miembros según sus estatutos y lo aceptado por la constitución enemiga.

Al interior de una organización abierta, existió también la organización clandestina, desempeñó el papel de núcleo, pero en tanto miembros ordinarios para evitar la detección por parte del enemigo. No exteriorizaron su fuerza y sirvieron como elementos claves del movimiento, desempeñaron un papel de conducción, no de liderazgo. Una y otra estaban compartimentadas, pero con un vínculo estrecho. En el caso de que en una organización abierta no hubiera organización de partido, la

dirección la ejercía la organización clandestina de masas. En el partido siempre dirigieron los miembros clandestinos, lo cual no obligatoriamente exigía una situación de ilegalidad.

El objetivo de la lucha clandestina y la lucha abierta fue Impulsar más el movimiento, conducirlo de la lucha política a sus expresiones violentas. Aunque no siempre se elevó el accionar hasta llevar a niveles de violencia de masas. Se supo mantener y alimentar el movimiento para acumular fuerzas, aprovechar la oportunidad y elevar su nivel. No siempre se plantearon consignas políticas, muchas veces fueron reivindicativas. No sólo las consignas políticas son revolucionarlas, otras como las económicas también cumplen un importante papel para favorecer la lucha revolucionaria. Se tuvo presente que todas las reivindicaciones de tipo democrático son parte del proceso de lucha por la revolución proletaria y que ayudan por tanto a desarrollar el movimiento y al cambio de la correlación de fuerzas. Cuando "las consignas son reales, si la táctica es correcta, entonces la masa de la clase obrera en un nivel determinado del desarrollo de su movimiento revolucionario, se acercará indefectiblemente a estas consignas".¹⁷

Respecto a **las consignas**, el compañero Le Duan afirma:

"El arte de dirección estratégica y táctica revolucionaria, como la dirección de la lucha, se manifiestan ante todo en saber lanzar consignas eficaces, correctas y oportunas de acuerdo a la situación concreta. No hay que pensar que las consignas económicas son reformistas mientras que las consignas políticas son revolucionarlas. El problema depende cuándo, con qué está relacionada y para qué objetivo se lanza una consigna determinada. Un partido político verdaderamente revolucionario, siempre fiel al objetivo de la revolución,

Es capaz, bajo una u otra forma, de dejar el sallo revolucionario, en cualquier consigna, y en cualquier forma de organización y de lucha. Incluso las consignas y las formas que llevan la menor cantidad de color político pueden ser consideradas como medios necesarios para aglutinar a las masas cuando la situación todavía no permite pasar a acciones revolucionarias decisivas.

183

Hay que establecer una diferencia entre consignas de propaganda y de acción, pero no lanzar a las masas a combates decisivos prematuros o demasiado tardíos. Las consignas de propaganda, como las de acción, por estar estrechamente vinculadas a la lucha cotidiana, deben ser altamente flexibles y a veces ser cambiadas de un momento a otro(...) Hay que saber elevar progresivamente las consignas de acción conforme al desenvolvimiento concreto de la situación y fundamentalmente cuando llega la coyuntura propicia hay que convertir inmediatamente las consignas que eran de propaganda en consignas de acción directa... En todos los casos lo más

importante, lo que garantiza de manera fundamental que no se cometan errores, es dominar a fondo el criterio de lo concreto en la concepción y en cada decisión sobre la acción".¹⁸

Al plantearse una consigna política hay que tener presente la correlación de fuerzas. En una lucha lo más importante es el contenido y no la forma; puede tener una gran repercusión pero poco contenido, lo cual es una desviación pequeño burguesa. No es importante una lucha que sólo obtiene repercusión pero no logra construir fuerza real y poder, ocasionando además bajas. Lo básico en los dirigentes es que den siempre mayor importancia al contenido, a la esencia y no a la forma o apariencia de ella.

En la lucha abierta los revolucionarios vietnamitas cuidaron de no dejar flancos por donde el enemigo pudiera detectar su actividad, golpear a los cuadros y a la organización, garantizándoles la posición legal de las masas. Si hubieran exteriorizado en las organizaciones abiertas las posiciones revolucionarias ése habría sido el pretexto que buscaba utilizar el enemigo para reprimir a las masas. La represión dictatorial no agota recursos para reprimir a su pueblo, a pesar de ello, deja un espacio de acción en su política demagógica; ése es el espacio que se aprovechó para organizar y movilizar a las masas.

Esta circunstancia exigió que la conducción de la lucha abierta hiciera en la práctica las cosas hasta un nivel razonable, a su justo grado y medida, es decir, previendo hasta qué punto el enemigo lo aceptaba o no, evitando motivos concretos que abrieran paso a la represión directa. Ello explica por qué a veces el movimiento, al alcanzar un gran desarrollo, fue reprimido. Lo anterior resaltó más aún el papel e importancia que desempeñaron los dirigentes vietnamitas, ellos hicieron crecer y desarrollar el movimiento de lucha, sólo hasta el punto en que el enemigo no lo reprimiera, cuidando de esta forma las organizaciones y sus cuadros, que son elementos núcleos.

Muchas veces sucedió que por una tendencia pequeño burguesa el movimiento de lucha se precipitó, creció temporalmente, pero después decayó por la represión. Por el contrario, fue un error que al darse cambios de coyuntura no se hicieran en momentos y lugares todos los esfuerzos para impulsar a un nivel superior el movimiento. En el desarrollo de la lucha no hay una línea horizontal, sino que hay momentos de auge y retroceso, en los cuales se combina la lucha política legal e ilegal y éstas con la armada. A veces hubo auge en el campo y reflujo en la ciudad; en otras, la situación fue inversa, pero por lo general se dio una convergencia de ambas. En momentos lúe desigual la lucha por zonas y teatro de operaciones. La lucha por la revolución se desenvuelve por la ley de desarrollo jerárquico, con saltos bruscos, que impulsan el movimiento hasta la victoria final.

¹⁸ LE DUAN *"La revolución vietnamita"* —, pp. 56-58

Lo anterior fue una ley de desarrollo de los vietnamitas en la construcción de la fuerza real, sin embargo hubo momentos en que por debilidades en la construcción de fuerzas reales no se logró éxitos. Cuando surge una situación revolucionaria,¹⁹ si no se tiene una fuerza real suficiente es imposible alcanzar la victoria. La situación de la fuerza real no es estática, es muy cambiante, y muchas veces ésta disminuye o se debilita a consecuencia de errores de los propios revolucionarios o por el accionar político-represivo del enemigo.

En el proceso vietnamita se promovió la lucha abierta y la ilegal, buscando el mutuo apoyo y combinación de éstas. Por ejemplo, organizaciones abiertas tales como los sindicatos impulsaron la lucha por el aumento de los salarios, la disminución de las horas de trabajo, la lucha contra los despidos y la represión, etc.; en tales casos las bases del partido que actuaban en los sindicatos divulgaron llamamientos abiertos y legales y explicaron la situación a las masas obreras a través de volantes y reuniones; simultáneamente, el Buró del Partido en la ciudad instruyó a todas las organizaciones” en ella para coordinar y cooperar en su accionar con esas luchas: acciones de solidaridad, ayuda a mantener las huelgas, publicaciones en los periódicos, etc. Por medio del partido se combinó lo abierto con lo clandestino, lo central y lo de base, a la vez se logró la coordinación entre las diversas organizaciones abiertas. Por medio de la coordinación y cooperación una lucha de pequeña envergadura posibilitó la creación de grandes movimientos que multiplicaron la fuerza.

Un método frecuente en la experiencia vietnamita fue conducir la lucha de las organizaciones clandestinas y crear mejores condiciones para lucha abierta, tal fue el caso con el aniquilamiento de esbirros, que logró romper el aparato represivo enemigo en la base, desatar la lucha política de las masas, desmoralizar a los elementos reaccionarios, facilitar el trabajo político en las filas del enemigo, atraer a los sectores vaciantes y desarrollar el movimiento de lucha abierta. De la actividad política o luchas concretas se seleccionaban a los mejores para integrarlos a la preparación y actividad de las fuerzas clandestinas, clasificación que asumía importancia particular en las acciones de propaganda armada.²⁰

Las organizaciones clandestinas de masas correspondían a un nivel de conciencia más bajo que el partido y generalmente se regían por el Programa del Frente de Liberación Nacional, el cual aglutinaba tanto a los que estaban por el socialismo como los que luchaban contra el enemigo imperialista y sus tóteres. Las organizaciones clandestinas son más amplias que el partido, pero más estrechas que las organizaciones abiertas de masas. Todas estas organizaciones son el puente que une al partido con las masas y por ello cumplen un gran papel.

¹⁹ LE DUAN. *“La revolución...”*, p. 61; y. LENIN. T. 26. p. 230.

²⁰ Véase Capítulo VIII.

2.9. Algunos criterios de trabajo en la lucha abierta y clandestina.

En la experiencia práctica de lucha clandestina y abierta, los compañeros vietnamitas extrajeron diversos criterios; entregamos una síntesis

a) Los cuadros o miembros que realizan trabajo clandestino no deben realizar trabajo abierto. Los que realizan trabajo abierto no deben hacer trabajo clandestino. Los cuadros que trabajan en organizaciones clandestinas no tiene derecho a participar en acciones abiertas, no deben figurar en cargos y no pueden vincularse con trabajos distintos al que realizan. Por ejemplo, el jefe militar de un distrito no puede ser dirigente sindical o de otra organización abierta, o pararse y hacer un llamamiento en una asamblea. Los que trabajan en el plano abierto no deben integrarse a las organizaciones clandestinas o ilegales, no pueden hacer acciones armadas, captar cuadros, portar armas o documentos secretos, etc.,

b) Practicar la compartimentación entre los que realizan trabajo clandestino y los del trabajo abierto. Los cuadros de tareas clandestinas y los del trabajo abierto no pueden conocerse, aunque trabajen o se ubiquen en el mismo terreno o lugar, no deben saber quiénes son unos u otros.

c). El partido conduce el trabajo en un frente u organización legal a través de una relación unilineal y única. Se asignó un responsable que formaba parte del Comité del partido a nivel de distrito, que dirigía directamente a cada uno de los compañeros asignados por él para trabajar en una determinada organización abierta; ese dirigente era el único que conocía a los que trabajaban en ese frente. Los que trabajaban en un frente u organización sabían que hay otros, pero no quiénes eran.

d) Los cuadros dirigentes nacionales de las organizaciones de masas abiertas no deben bajo ninguna circunstancia tomar contacto con dirigentes del partido de cualquier nivel. para los dirigentes de niveles inferiores, además, es extensivo a la relación partido-frente. Aunque sí se pueden relacionar al interior del frente mismo de acuerdo a las características de éste. Los compañeros del partido en el frente no formaron un colectivo a fin de evitar "rupturas en cadena". Los compañeros vietnamitas consideraron que sembrar y legitimar un cuadro en una organización o frente es algo muy valioso y hay que preservarlo para mantenerlo el máximo de tiempo. Lo anterior, sin embargo, fue muy difícil plasmarlo en la práctica, siempre se tuvo la tendencia en muchos compañeros a exteriorizarse a través de diversas manifestaciones, llamando la atención ante el enemigo y facilitando el accionar represivo. Un miembro del partido en una organización de frente tenía que ser a su interior muy activo en el cumplimiento de todas las tareas, pero cuidarse de manifestaciones como revolucionario. La experiencia mostró que es mejor que esos miembros sembrados¹ se mantuvieran atrás como "siluetas" de otros y no traten de asumir cargos dirigentes; distinta fue la situación de dirigentes captados los cuales

por su legitimidad podían exteriorizarse.

186

e) Organizar separadamente el trabajo clandestino y el trabajo abierto. Cuando no se cumplió este principio se recibieron golpes represivos y se cosechó fracasos y derrotas. Se combatió las ambigüedades y se fue severo en exigir su cumplimiento. Aunque en ambas tareas en un mismo frente u organización, había una relación recíproca ello no avalaba una relación directa. En caso que fuera necesaria una coordinación, ésta se hizo por medio de los niveles superiores y no directamente. Por ejemplo, en un frente o lugar determinado la actividad de agentes o esbirros enemigos no permitía desarrollar el movimiento; a base de la información que obtenían y entregaban los del trabajo abierto, los del trabajo clandestino, con apoyo o no de fuerza externa, hicieron una acción de propaganda armada, pero esto lo coordinó y determinó el nivel superior.

f) Si la actividad del movimiento de lucha abierto es débil, la organización clandestina puede hacer acciones de propaganda armada, es decir, impulsar el movimiento como núcleo. Esta participación se dio sin separarse de su condición y evitando la exteriorización. Todos los cuadros participaban en la lucha, pero en calidad de miembros normales de un frente. además no sólo se participó sino también se promovió la lucha pues ambos (los clandestinos y abiertos) se diferencian en el método de lucha que emplean. Los abiertos pueden pararse ante todos, hablar y agitar, a los clandestinos sólo les está permitido hacer "murmillos" con cautela.

g) La organización clandestina a través de la lucha en el plano abierto selecciona a los más destacados para integrarlos a las organizaciones clandestinas, la juventud y el partido. Un buen dirigente clandestino es aquel que puede impulsar el movimiento de lucha de las masas pero a la vez en el transcurso de su desarrollo va reclutando a nuevos elementos para la organización clandestina como fuerzas reales. El desarrollo de las organizaciones clandestinas de masas, la juventud y el partido, se alcanzó sólo a través del impulso e incremento de la lucha de masas. Los cuadros que realizaban trabajo legal, sólo impulsan y participan en la lucha, no pueden hacer reclutamiento para las organizaciones clandestinas.

La combinación armónica de la lucha abierta y clandestina en la revolución vietnamita contribuyó de manera importante al desarrollo de la guerra popular revolucionaria y donde "La fuerza de la guerra del pueblo procede ante todo del inmenso potencial de las masas, las cuales poseen una conciencia política clara y una sólida organización. Las masas populares son la base robusta y segura de cualquier obra revolucionaria. **Las fuerzas políticas del pueblo constituyen precisamente la base de todas las luchas revolucionarias en general y de todas las luchas armadas en particular.** La lucha política es la plataforma desde la cual se desarrolla e intensifica la lucha armada. En ella coincide la conexión entre las fuerzas armadas revolucionarias y las fuerzas revolucionarias del pueblo, entre la lucha armada y la

lucha revolucionaria del pueblo".²¹

187

3. EXPERIENCIAS DE TRABAJO DE LA JUVENTUD COMUNISTA EN EL MOVIMIENTO JUVENIL DURANTE LA RESISTENCIA ANTIYANQUI.

La situación del movimiento de masas juvenil durante la Segunda Resistencia presentó algunas características que apuntaban, a las contradicciones entre el movimiento juvenil por un lado y el Imperialismo y su régimen títere por el otro; los sectores sociales que agrupó este movimiento; y, la relación entre el movimiento juvenil y las formas de lucha y organización.

3.1. Contradicciones básicas entre el movimiento juvenil con el imperialismo y sus títeres.

En lo general estas contradicciones correspondían a las que se manifestaban en el conjunto del pueblo sureño contra sus enemigos, mas algunas se agudizan y particularizan en este sector social específico. En general, cada una de ellas se expresaba en:

a) **La contradicción entre la vida y la muerte, la paz y la guerra.** El sector juvenil fue el más golpeado por el reclutamiento que hacía el enemigo en los distintos períodos de la guerra, fuera ésta local, especial o vietnamizada. En la medida que creció la escalada de la guerra se vio más afectado y por ende aumentó más la contradicción que era extensiva a todos los sectores sociales de la población; lo que contribuyó a que pudiera realizarse agitación en ese frente social y, como consecuencia, impulsar después grandes movilizaciones.

b) **La contradicción entre las ansias de democracia, de libertad y el carácter antidemocrático y represivo del régimen neocolonial.** Este fue un régimen dictatorial represivo, que intentó mostrar una fachada "nacionalista y democrática" mediante la aplicación de los principios neocolonialistas que lo sustentaron con lo cual predicó la democracia en las palabras, y en los hechos practicó de manera intensa el terrorismo y la represión.

c) **La contradicción de la independencia y la liberación, con la esclavitud y la guerra de agresión.** La realidad cotidiana mostraba el creciente papel de los

²¹ GIAP "Guerra del pueblo contra ." p. 95.

agresores yanquis para reforzar su política neocolonialista, gestando condiciones objetivas para reforzar la agitación y elevar la lucha del movimiento juvenil tras los objetivos de liberación y salvación nacional.

d) La contradicción entre las aspiraciones legítimas de los jóvenes a una vida promisoriosa y feliz y una realidad de crisis y vida frustrada en todos los aspectos. Una de las características de la juventud es anhelar un futuro mejor para realizarse y contribuir a la sociedad con sus esfuerzos y trabajo, esto era imposible de lograr con ese régimen, facilitando encauzar el rechazo de los jóvenes contra el sistema imperante y, a la vez, convocarlos a luchar por un futuro mejor y a construir una sociedad sin injusticias.

e) La contradicción de sufrir directa y permanentemente la miseria y pobreza a que los somete el régimen. La explotación a los diversos sectores sociales era cada vez más intensa, no había posibilidades de trabajo, originando el empobrecimiento para la gran mayoría de la población, las familias y en consecuencia para los jóvenes.

188

Para realizar el trabajo de agitación, organización y movilización al interior del movimiento juvenil se hizo un correcto aprovechamiento de las ante dores contradicciones, creando importantes movimientos de lucha durante todo el período con sus momentos de auge y reflujo,. En el trabajo de la juventud se impulsó el desarrollo de diversos movimientos juveniles de lucha, entre ellos:

a) Movimiento contra el reclutamiento. Esta lucha incluyó diversas formas partiendo por las legales (buscar una justificación para no ser reclutado), hasta las más extremas e ilegales (desertar de las filas enemigas con el armamento y organizarse para defenderse de la represión) También se realizó el amedrentamiento y castigo a los agentes enemigos en barrios, sin comprometer a la población de los mismos.

b) Movimiento democrático por los derechos de los jóvenes incluyendo en él a sus distintos sectores (obreros, estudiantes etc.) Para ello, se aprovechó el interés juvenil por las actividades culturales, formando grupos artísticos, de estudio, de campismo, etc., todo en base a una organización semilegal.

c) Movimiento de lucha política por la paz. por la expulsión de los yanquis y el derrocamiento del régimen títere. Esta lucha se intensificó durante el régimen de Thieu, logrando en ocasiones aislarlo a partir del aprovechamiento de contradicciones dentro del propio bloque dominante.

d) Movimiento cultural-ideológico. El régimen conformó una gran fuerza en este campo para adormecer la conciencia de los sectores juveniles y ganados para sus propósitos. Fue necesario impulsar un movimiento cultural y artístico que enfrentara esta maniobra, creándose corrientes culturales progresistas en la canción, en la literatura, desarrollando el canto popular en los barrios y fábricas; a través de formas

clandestinas y semilegales se di fundió la creación revolucionaria.²²

Movimiento de lucha armada. En sus inicios, la lucha armada se apoyó fundamentalmente en la juventud. Para llegar al accionar armado fue necesario realizar primero acciones de propaganda, formación de grupos de autodefensa y de propaganda armada. Cada célula de la juventud contó con su grupo de autodefensa para proteger la organización y la actividad de las masas, aniquilar cabecillas y traidores, defender a los jóvenes contra el reclutamiento, etc. Las brigadas realizaban acciones pequeñas, a veces de dianas, ligadas a los intereses de las masas juveniles; resolvían por su propia cuenta el armamento necesario. Otro tipo de grupos formaban parte de las organizaciones de masas, como los que quemaban carros yanquis, defensas de las manifestaciones, etc., contaba con armamento muy rudimentario y actuaban como parte de la defensa "legal" de las masas sin romper la legalidad de éstas

f). **El movimiento de lucha en las prisiones y por la libertad de los presos políticos.** Fue una lucha conjunta con otros sectores además, en las prisiones había no sólo revolucionarios, sino también personalidades progresistas y elementos de la masa. En muchas ocasiones se hicieron importantes movilizaciones: los juicios se convirtieron en foros de denuncia ante las masas que acudían a presenciados.²³

189

g). **El movimiento estudiantil.** Tuvo una gran importancia, porque los estudiantes provenían de todos los sectores sociales. Pero, por otra parte, este sector que es muy explosivo, tuvo la limitante que no podía continuar avanzando indefinidamente su lucha si no se vinculaba a los jóvenes trabajadores y a la lucha de los sectores populares.²⁴

La lucha del movimiento juvenil comenzó por reivindicaciones inmediatas para ir avanzando a objetivos de contenido político. El resultado de cada lucha se midió por la influencia y audiencia política que se logró. Por otra parte, lo fundamental era el trabajo en la base, para incorporar las masas a la lucha como fuerza activa. El método consistió en combinar pequeñas y grandes luchas, en que las pequeñas alimentaban a las grandes.

3.2. Sectores sociales que agrupó el movimiento juvenil.

El movimiento juvenil agrupó a jóvenes de todos los sectores sociales de la población. Los jóvenes eran reprimidos y golpeados igual que otros estamentos de la

²². ETUDES VIETNAMIENNES Nrs. 49 y 52.

²³ Sobre el sistema policial, penitenciario y de concentración norteamericano-sudvietnamite ver "Saigón, un régime en question. les prisonniers politiques"; "Saigón, les prisonniers"; y THAN NGUYEN DUC. "Indomptable"

²⁴. ETUDES VIETNAMIENNES Nr. 8 pp. 94-114.

sociedad, presentando algunas características generales comunes con ellos, a la vez, en su interior hubo algunas diferencias específicas según el sector de clase social a que pertenecían. Al movimiento juvenil se integró miembros de todos los grupos sociales de la población y en correspondencia se constituyó diversos movimientos juveniles: el sector o movimiento juvenil obrero, campesino y estudiantil fueran los más importantes, y otros como la juventud religiosa y burguesa.

g). El sector juvenil obrero, el más importante, integró a los hombres y mujeres jóvenes que trabajaban en las fábricas y otros centros de trabajadores, en su unidad laboral fueron la fuerza de choque y generalmente elementos núcleos en la convocatoria a otros obreros y en la realización de la lucha. Aprovechando (a explotación a que los tenía sometidos el enemigo se realizó con fuerza la lucha reivindicativa en diversos aspectos, tratando de que las masas tomaran conciencia y, con posterioridad, se elevara el movimiento de lucha. Este trabajo se hizo a partir de las organizaciones abiertas cuya existencia toleraba el enemigo (aunque las ilegalizó en momentos de aguda represión); al mismo tiempo el Impulso y participación de las bases obreras en movilizaciones específicas o amplias proporcionaron la fachada para proteger a los cuadros revolucionarios sembrados en esos lugares para la lucha política y la lucha armada.

b). El sector juvenil campesino, tuvo una gran importancia; se ubicaba en lugares suburbanos y rurales del país; fueron muy afectados por la política del régimen, en especial por la aplicación de la política de "pacificación". Por lo general, este sector lo trabajó directa y permanentemente el partido en las respectivas comunas, desempeñó un papel importantísimo con su participación en la guerrilla como "fuerza en sitio" y su integración a las fuerzas armadas regulares.²⁵

190

c). El sector juvenil estudiantil, sector privilegiado en una sociedad en que pocos tenían acceso a la educación. Estos además de las contradicciones generales con el régimen, tenían sus propias contradicciones: la represión en los centros de enseñanza, no tenían perspectivas ocupacionales y por el contrario al terminar sus estudios su camino era el reclutamiento para la guerra. En sus luchas combinaron las consignas generales con las específicas; aunque sus huelgas no dañaban la economía contribuían al desarrollo de un amplio movimiento de desprestigio y aislamiento del régimen. Este sector cumplió un papel de fuerza detonante; por su vinculación a diferentes sectores sociales, su lucha se irradiaba rápidamente y en ocasiones generó una reacción en cadena. En momento de fuerte represión presentó algunas vacilaciones, sin embargo, un correcto trabajo apoyado en la no resolución de las cinco contradicciones básicas permitió crear condiciones para un movimiento de lucha efectivo y constante.²⁶

²⁵ ROJAS. "Viet Nam del Sur..." p. 47

²⁶ TO MINH TRUNE. "Luchas estudiantiles." pp. 58-83

d). **El sector juvenil religioso**, fue trabajado en forma secundaria, tanto los budistas como los católicos; en general, coincidiendo con movimientos más amplios en apoyo a estos sectores y en protesta por políticas seguidas por el régimen contra ellos.²⁷

e) **La juventud burguesa**, hacia ella no se orientó un trabajo específico, por lo general en coyunturas se trabajó a elementos particulares para favorecer algunos requerimientos concretos.

3.3. Formas de lucha del movimiento juvenil

Una característica importante del movimiento juvenil fueron las formas de lucha que impulsó en su práctica. Aunque correspondieron a las que desarrolló el conjunto del movimiento revolucionario, su aplicación se adecuó a las especificidades del movimiento juvenil.

En su actividad combinó la lucha política y la armada, actuando en el plano abierto y en el clandestino; se aplicó las formas y métodos de lucha más apropiados para sus actividades sin excluir ninguna y buscando una combinación estrecha entre ellas. Se partió del criterio de que en la lucha interesa el que la hace y cómo la hace, pero que lo fundamental es determinar el objetivo que se alcanzará con ella. Se realizó la lucha legal en las organizaciones abiertas con el contenido básico de conquistar la posición legal para el movimiento de masas y reforzar la lucha clandestina; ésta se impulsó en las organizaciones de los diferentes sectores sociales juveniles, participando en el trabajo de base, ganando su conducción e interviniendo en las elecciones para seleccionar sus dirigentes, ocupando cargos en sus directivas y poder conducir sus luchas, hasta límites permitidos por el enemigo. En estos eventos se aprovechó que las fuerzas se polarizaban en dos sectores, los progresistas donde estaban los revolucionarios, y los reaccionarios que eran partidarios del régimen; en momentos surgían elementos intermedios y vacilantes, los cuales, tarde o temprano, se inclinaban por uno u otro sector.

¹⁹¹

Aunque las formas de lucha legales se aplicaron con mucho cuidado, el enemigo descubrió que detrás del movimiento estaban los revolucionarios; sólo la lucha y el empuje de las masas impidió en algunos momentos que se tomaran medidas para aplastar ese sector y afectar el movimiento de lucha. En momentos en que la correlación de fuerzas era desfavorable, el enemigo prohibía realizar actividades o ilegalizaba alguna organización abierta, lo que facilitaba levantar con fuerza las demandas democráticas y la exigencia de restitución de la organización. En otras oportunidades, cuando el enemigo detenía a los dirigentes de esas organizaciones — que por lo general, eran miembros de la Juventud Comunista—, éstos se presentaban

²⁷ MAILER *"Los ejércitos de la..."* pp. 226-234.

como miembros de la organización juvenil, lo cual mantenía la posición legal de esos compañeros, de la organización ramal y de las masas. En algunas organizaciones del sector juvenil debido a la correlación de fuerzas interna no fue posible ganar la dirección de ellas; se trabajó entonces en la base para ganar a los elementos progresistas y poder influir o ejercer la conducción en forma indirecta mediante elementos intermedios.

Junto al quehacer abierto estaba la actividad y las organizaciones semilegales que el enemigo no pudo impedir, aunque no las aceptó de buenas ganas; en ellas no participaba toda la masa, sino algunos elementos de un frente del movimiento juvenil y cumplían un papel importantísimo cuando el enemigo ilegalizaba la organización abierta. Además, facilitaban excelentes condiciones para que los cuadros revolucionarios pudieran penetrar y trabajar en las masas juveniles. Entre estas organizaciones semilegales podemos mencionar colectivos de estudios, agrupaciones culturales, organizaciones deportivas y recreativas, etc.; por ejemplo, en el sector juvenil estudiantil se organizaron las "noches blancas¹" para cantar a la Patria que pronto se transformaron en un movimiento de la música de protesta y luego se extendió hasta las fábricas por medio del movimiento "cantar para el pueblo".

También en el movimiento juvenil se realizaron actividades ilegales como un quehacer y exigencia permanente de la lucha; este aspecto tuvo expresión en el trabajo clandestino de la organización de la juventud, la conformación de instancias clandestinas de las organizaciones abiertas en especial cuando el enemigo las ilegalizaba hasta el momento de retomar la posición legal, y la actividad de la fuerza armada en la rama juvenil

3.4. Contenidos del trabajo juvenil.

La lucha del movimiento juvenil durante la resistencia antiyanqui se orientó según diversos contenidos, algunos concordaban con la lucha general de todo el pueblo y otros eran propios del sector. Los más importantes fueron:

* Impulsar la lucha por la paz, el derrocamiento del régimen títere y la expulsión de los agresores yanquis.

¹⁹²

* El trabajo contra el reclutamiento y la militarización de centros de trabajo, escuelas y universidades, para lo cual se formaron comités en lugares de trabajo, barrios y escuelas. Se incentivó la desertión de los jóvenes que fueron enrolados en el ejército títere.

* La lucha reivindicativa y democrática, contra las medidas económicas del gobierno títere y la lucha por mejorar condiciones de vida, la lucha por las libertades democráticas, la autonomía universitaria, etcétera

* Impulsar la lucha de los jóvenes y en especial los estudiantes por la libertad de

los presos políticos, mejoramiento de las condiciones de vida en las cárceles, contra el maltrato, etcétera.

* La lucha ideológica y la defensa de la cultura, en contra de las corrientes culturales corruptas que ocasionaban daño a la juventud, formando diversos movimientos como "cantar para el pueblo", "hablar al pueblo", "escuchar al pueblo", etcétera

* La construcción de las bases políticas "convexas" en las zonas controladas por el enemigo, y la participación en el movimiento de construcción de bases de apoyo y zonas liberadas, en especial lugares de asentamiento para la dirección de la juventud.

* El desarrollo de la lucha armada, enfatizando en la lucha armada de masas y la autodefensa ligada a la actividad operativa de los comandos.

Para llevar a la práctica los anteriores contenidos, se realizó previamente una actividad de concientización hacia las masas, como requisito que permitió posteriormente movilizarlas en la lucha. Este trabajo se hizo mediante los siguientes cinco pasos: la investigación, la propaganda y educación, la prueba o ensayo, la organización, y la lucha y elevación del movimiento. El realizarlo en buena forma permitió durante la Segunda Resistencia una importante actividad de la organización juvenil, expresada en el apoyo y trabajo en la juventud obrera y otros sectores de trabajadores que fueron elemento núcleo del movimiento en la ciudad; el sector estudiantil representó una importante fuerza detonante por confluir en él todos los sectores sociales, y en forma menor las fuerzas juveniles en el campo, las cuales tenían un gran odio al enemigo, una alta conciencia y por lo general se ligaron a la fuerza guerrillera.²⁸

3.5. Formas de trabajo y organización de la Juventud Comunista.

Durante la Segunda Resistencia la Juventud Comunista, apoyada en su organización secreta, desarrolló en forma paralela trabajo clandestino, abierto y semilegal; siempre orientada por el principio de compartimentación en todos los aspectos. Por la base organizó células de tres miembros, responsable cada uno de ellos de un frente específico, sólo se conocían entre ellos; si existían otras células en esos frentes no se conocían ni se relacionaban, se hacía por el nivel superior, evitando las "rupturas en cadena".

193

El trabajo se impulsó en tres niveles: la juventud, las organizaciones semilegales de masas y las organizaciones abiertas de masas; la actividad combinada de todas ellas creó la fuerza global de la lucha juvenil.

Las organizaciones semilegales de masas, aunque no autorizadas por el enemigo, surgieron por necesidades de las masas juveniles; en ellas los revolucionarios

²⁸ Ver capítulo VIII. punto 4

vietnamitas trataron de monopolizar su conducción y dirección para orientar su quehacer y luchas sobre la base de sus intereses y objetivos específicos. Entre ellas la más significativa fue la Federación Juvenil de Liberación, fue una organización de masas con dirección clandestina que incrementó las actividades semilegales e incluso ilegales. A ella se integraban todos los jóvenes dispuestos a participar en la lucha pero con un nivel menor de compromiso que los miembros de la juventud, por lo mismo era mucho más flexible respecto a la incorporación y trabajo.

Las organizaciones abiertas de masas, las cuales permitieron a la Juventud realizar un trabajo legal entre ellas; incluyó tanto a las organizaciones juveniles permitidas por el enemigo como a las formadas por éste. En todas ellas el trabajo se hizo con la finalidad de ganar su conducción en la lucha, ganar sus directivas y bajo el principio de que siempre hay que captar y ganar más masas para la lucha revolucionaria, ganándolas neutralizándolas o restándolas al enemigo. Sin embargo, en las organizaciones abiertas sucedió que al ganar los revolucionarios su dirección, el enemigo lo supo y por lo mismo las ilegalizó con lo que ratificaba su esencia antidemocrática y represiva; esto se aprovechó para elevar la conciencia y decisión de lucha de esas masas, elevando sus consignas tanto de la lucha general como por sus intereses específicos; estas mismas masas defendieron a sus dirigentes, que en algunos casos debieron continuar su papel en el terreno semilegal, otros debieron pasar a la clandestinidad. En algunas situaciones los dirigentes de algunas organizaciones abiertas no fueron miembros del partido o la juventud, pero eran conducidos por ellos al seguir sus orientaciones; eran elementos claves del movimiento de masas juvenil, se desarrollaron en la lucha misma como líderes naturales y después fueron reclutados por la organización juvenil comunista.

La Juventud Comunista, organización clandestina con carácter selectivo, agrupaba al núcleo central que conducía el trabajo integrando como miembros a los jóvenes más destacados, concientizados o comprometidos de la lucha juvenil y que se planteaban asumir responsabilidades crecientes de lucha. Estos miembros se organizaron en células clandestinas construidas preferentemente en la zona urbana por medio de las cuales se extendió la organización comunista a fábricas, barrios y escuelas. También se constituyeron secciones especializadas a nivel central para satisfacer requerimientos concretos.

La juventud participó en todo el proceso de lucha, su fuerza se vio favorecida tanto en los momentos de auge como afectado por los reflujos y reveses; para el partido fue sus brazos, su destacamento de reserva y en los momentos difíciles se apoyaron mutuamente para restablecerse. En Viet Nam del Sur fue creada oficialmente en 1960. Tenía un nivel de dirección nacional, después estaban los niveles zonales que agrupaban a una o más provincias. Por ejemplo, en la Zona de Saigón había los siguientes niveles organizativos: el Comité o Buró. Ejecutivo Zonal (Saigón-Giadinh), el cual estaba bajo la dirección del partido en la ciudad y ubicado

bajo el CC de la Juventud de los Trabajadores de Viet Nam del Sur (hoy Juventud Comunista). Después estaban los Sub Comités de la Ciudad, los cuales no siguieron la organización por distritos sino por frentes; de acuerdo a su importancia se organizaron tres: el Sub-Comité Juvenil Obrero que condujo el trabajo hacia las fábricas y barrios de trabajadores; el Sub-Comité. Estudiantil Secundario, el cual dirigió el trabajo en los colegios secundarios más importantes de la ciudad, los restantes los trabajó la organización del partido en los distritos; y, el Sub-Comité. Estudiantil Universitario que dirigió el trabajo hacia todas las universidades de la ciudad.

195

Con la finalidad de realizar el trabajo de diversas tareas se organizaron en **secciones especializadas**: la sección de trabajo abierto que dirigió y trabajó con los miembros clandestinos que promovieron la lucha en las organizaciones abiertas; la sección de trabajo en las organizaciones religiosas; la sección de propaganda; la sección militar que dirigió la fuerza armada de la juventud en la ciudad; la sección organización que se encargó de la construcción de bases de apoyo, comunicaciones, etc.

La vinculación con cada cuadro o base política abierta se estableció a través de una relación individual directa con la sección especializada de la juventud en la ciudad que era responsable de ese trabajo. La tarea fundamental de cada base política abierta (un individuo) fue hacer que la organización y las masas de un frente determinado asumieran a impulsaran las orientaciones entregadas por el partido. Con cada base política abierta se dio una relación monolineal, entre ellas no se formó una célula u organización clandestina.

Respecto a la actividad y fuerza militar de la juventud, este trabajo se realizó a través de la Sección Militar que dirigió el Comité del Partido en la Juventud (es un principio que sólo el partido organiza y dirige la fuerza armada). Se organizó como una comandancia que condujo todas las cuestiones de la lucha armada de la juventud y respondió siempre a su instancia superior, en este caso, y en concordancia con el ejemplo anterior, el Comité. Ejecutivo de la Juventud en la ciudad cumplió orientaciones de la Comandancia Militar de la Ciudad. Bajo su mando se ubicaron algunas brigadas o grupos combativos por sectores sociales, siendo los principales los Grupos de Comandos que a veces se Concentraban ante exigencias con dativas mayores. Junto a esa fuerza armada centralizada estaban los grupos milicianos que realizan la autodefensa de las masas en sus respectivos frentes o lugares de trabajo, su característica más notoria fue estar muy ligados a su sector o frente para realizar su tarea principal: la propaganda armada y el aniquilamiento al enemigo a través de los ajusticiamientos, para ello se estableció una estrecha coordinación entre la fuerza armada y la fuerza política; los aniquilamientos se hacían con la aprobación de la dirección del partido en la ciudad.

195

En lo concerniente a la relación entre el partido y la juventud. La conducción del movimiento de masas es uno de los más importantes contenidos de trabajo del partido. La juventud Comunista como frente recibió de éste conducción, orientaciones, instrucciones y además la distribución del trabajo, haciéndolas extensivas a sus organizaciones y miembros para impulsarlas; esta conducción y orientaciones a la juventud llegó por dos vías, por la dirección central o por medio de la sección específica del partido. La distribución del trabajo se hizo según los sectores sociales en los cuajales trabajó la juventud (obrero, estudiantil, etc.); las organizaciones estudiantiles a nivel de una ciudad recibían orientaciones del partido a ese nivel y basado en ellas los comités de base respectivos definían sus tareas en los frentes específicos.

Respecto al crecimiento de la juventud, ésta no solo reclutó para fortalecerse, sino que con encargo del partido contribuyó al crecimiento de éste, mediante el Comité del Partido que funciona dentro de ella; esto, porque durante la lucha la juventud creció y llegó el momento en que varios de sus cuadros cumplían requisitos para ser miembros del partido y en ese caso pasan a ser miembros de éste, aunque algunos continúen sus tareas en el movimiento juvenil. En la medida en que a la juventud y al partido los unió los mismos principios y las mismas dificultades ocasionadas por las vicisitudes de la lucha, fue necesario una buena coordinación y relación entre los órganos de dirección del partido y la juventud, como entre la dirección de la juventud y sus bases. No siempre esta relación fue armónica, y se debió a factores represivos, eficiencia y calidad de los cuadros, etc., pero al ser el área de responsabilidad y de acción de cada uno muy vasta, evitó que se manifestara una yuxtaposición en sus trabajos.

Finalmente, apuntemos algunas conclusiones generales sobre la experiencia del trabajo juvenil;

* El trabajo desarrollado por la juventud en el movimiento Juvenil permitió que éste contribuyera de manera importante a la lucha de todo el pueblo vietnamita contra agresores y títeres.

* Por mediación de las organizaciones de frentes se impulsaron las orientaciones del partido para llevadas a la práctica, gestando un amplio y fuerte movimiento de lucha.

* Se trabajó en la organización e impulso de distintas formas y organizaciones de lucha: legales, semilegales e ilegales. Se hizo sobre el análisis de la situación concreta y definiendo las consignas adecuadas.

* Se logró la ligazón de las organizaciones políticas con las de las masas en la base, permitiendo obtener una fuerza real que contribuyó al triunfo de la revolución.

* Se impulsó y combinó la lucha política y la armada, entendiendo que la lucha política apoya y facilita la lucha armada y que ésta debe situarse siempre al servicio de los intereses políticos.

* Se combinó la construcción de fuerzas y la ofensiva al enemigo, atacándole y haciendo la construcción, crecimiento y preparación de las fuerzas propias, evitando exteriorizar los cuadros en el plano abierto. La relación estrecha entre la construcción de fuerzas y la ofensiva se dio en el trabajo abierto y clandestino, como en la lucha política y armada.

* Mediante la lucha se seleccionaron los elementos más destacados para integrados a la organización juvenil comunista

196

4. EXPERIENCIAS DEL MOVIMIENTO DE LUCHA DE LAS MUJERES DURANTE LA SEGUNDA RESISTENCIA EN SAIGÓN.

Con anterioridad a la liberación, Saigón —hoy ciudad Hồ Chí Minh—, tenía cerca de cuatro millones de habitantes, de los cuales alrededor del cincuenta por ciento eran mujeres que resistían las consecuencias de un sistema y régimen explotador, represivo y corrupto que les afectaba directamente. Desde la Primera Resistencia tuvieron una importante participación en la lucha realizada en la ciudad. La mayoría eran mujeres trabajadoras, muchas vinieron del campo y conformaron el sector de mujeres pobres que, como amas de casa, vivían en los alrededores de la ciudad; habla también un grupo de intelectuales y profesionales patriotas que trabajaron mocho por concretar los objetivos de salvación nacional.²⁹

Por sus características numéricas, pero fundamentalmente por su inserción en la sociedad y en el combate contra el enemigo, desde el comienzo la línea y plataforma revolucionaria del partido planteó luchar por la liberación de la mujer, dando en todo momento una gran importancia al trabajo de educación, organización y movilización de las mujeres; se les consideró una fuerza revolucionaria importante y que, sin el apoyo y trabajo de ellas, la revolución no triunfa. A pesar de ser el sector más oprimido y atrasada de la sociedad, tuvieron un papel muy destacado en el desarrollo de la lucha, impulsando las “Tres puntas de lanza”; la lucha política, la militar y la agitación contra el enemigo.³⁰

En la lucha de un pueblo, las mujeres como sector diferenciado en una sociedad, no deben participar sólo como una voluntad más en las acciones por los objetivos y consignas generales; sino, construir un movimiento de lucha propio que levante los objetivos revolucionarios globales y simultáneamente agite sus problemas y reivindicaciones específicas como sector doblemente explotado. "El Presidente Hồ Chí Minh no ha cesado de realzar el papel de la mujer, una gran fuerza de la

²⁹. ETUDES VTETNAMIENNES. Nr 10 pp. 5-60

³⁰ BERGMAN "Las mujeres" pp. 253-255.

construcción del socialismo. Enseñó a respetar a las mujeres y agradecer a las madres vietnamitas por haber criado a los hijos heroicos de la nación... que las mujeres luchan ellas mismas por preservar el derecho de igualdad con los hombres, superar el complejo de inferioridad y de dependencia, fomentar el espíritu independiente y de autosostenimiento, y asumir la responsabilidad de dueño colectivo del país”.³¹

197

4.1. La lucha en los distintos períodos.

Antes de presentar algunas experiencias, haremos un esbozo global de la participación de la mujer en la lucha general, y en la específica del movimiento de mujeres en las distintas fases de la resistencia antiyanqui.

a) Fase de lucha política pacífica, 1954-1959. El imperialismo norteamericano y sus títeres tomaron una serie de medidas para asegurar la dominación capitalista de tipo neocolonial. se estableció un régimen de carácter seudodemocrático. la construcción de un poderoso ejército títere con una significativa presencia de asesores yanquis; se ilegalizó y reprimió sanguinariamente al Partido Comunista y a los patriotas, se buscó introducir y formar la mentalidad capitalista en la población. En el campo se realizó la reforma agraria con' el objetivo de conformar un sector de pequeños propietarios y se quitaron las tierras que a los campesinos había entregado la revolución con anterioridad redistribuyéndolas entre sus adeptos, se construyeron bases militares en todo el país.

Por otra parte, la actividad del pueblo y los revolucionarios se manifestó fundamentalmente en el plano de la lucha política pacífica para exigir el cumplimiento de los Acuerdos de Ginebra; se impulsó la lucha reivindicativa y democrática, pero a medida que se agudizó la represión a los revolucionarios y a elementos patriotas, las organizaciones tuvieron que entrar a disolverse y el partido en medio de muy grandes costos debió pasar a la clandestinidad.³²

Esta situación dificultó el trabajo en todos los frentes. También en el frente de mujeres, donde la táctica se orientó en dos aspectos centrales: uno, trabajar en las organizaciones gremiales donde había un predominio casi total de mujeres (profesoras, comerciantes, organizaciones sociales de ayuda a la población, etc.), ganando en ellas a miembros de base y cooptando a dirigentes con figuración; el otro, boicotear las organizaciones de mujeres que había organizado el enemigo. De esta manera se extendió el trabajo y se organizó Comités de Mujeres en la base a nivel de barrios, empresas, mercados, escuelas, etc., levantando en ellos consignas democráticas y reivindicativas que contribuyeron a un repunte de la lucha general. El régimen títere de Diem trató de impedir esta lucha intensificando la represión, lo que

³¹ HO CHI MINH “Nuestro ...” p. 118, 485, pp. 7-12.

³² CHAFFARD. “Indochina dix...”, pp. 143-150.

hizo acrecentar el odio del pueblo y de las mujeres. Además, se creó condiciones para organizar mejor el movimiento de lucha política de la mujeres que pasó a un nivel superior mediante el accionar de la denominada "tropa de cabellos largos".³³

b) Fase de combinación de la lucha política y armada, 196G-1968. Ante sus fracasos el enemigo puso en práctica su estrategia de "guerra especial", reforzando al ejército títere, e introduciendo miles de asesores yanquis, al mismo tiempo que se pasó a la política de "pacificación" cuyo principal instrumento fue la construcción de las "aldeas estratégicas" para concentrar y controlar a la población en el campo mientras que se acentuaba la represión en las ciudades. Para encarar esta situación, influyó positivamente que el Partido Comunista vietnamita en mayo de 1959 definiera impulsar la lucha política y armada en todo el territorio sureño, realizando con éxito levantamientos simultáneos en el campo; además, se obtuvo un importante avance en la ciudad y en la zona suburbana, todo lo cual elevó cualitativamente el movimiento de lucha revolucionarla. La conformación del Frente Nacional de Liberación fue un gran paso que concretó la organización ramal del trabajo de mujeres plasmada en la Unión de Mujeres Vietnamitas por la Liberación. El trabajo del movimiento de mujeres se realizó en las Bases de Apoyo en forma abierta y a la vez. allí se intensificaron los esfuerzos para formar cuadros de la organización a fin de introducirlos para el trabajo en la ciudad, el cual se orientó en cuatro líneas.³⁴

198

* Tratar de controlar las organizaciones abiertas de mujeres, que existían en esos momentos.

* Reconstruir de acuerdo a las circunstancias y en función de los intereses de las masas, las organizaciones de mujeres que antes eran conducidas por los revolucionarios y que, a consecuencia de la represión, habían sido golpeadas y disueltas por el enemigo.

* La organización clandestina de la Unión de Mujeres Vietnamitas a nivel de ciudad y de base en fábricas, barrios, mercados, escuelas, etc., y en las organizaciones abiertas de mujeres, transformándose en todos los lugares en el elemento núcleo de las masas femeninas.³⁵

* La formación de organizaciones semilegales, de grupos de autodefensa en los barrios, grupos contra incendios, grupos para apoyar y esconder a los jóvenes que se negaban a enrolarse en el reclutamiento forzado del enemigo, y otros en función de intereses concretos de diversos sectores del frente; todos los cuales contribuyeron a educar a las mujeres en la lucha.

A medida que la escalada de la guerra crecía, se intensificó el reclutamiento en todos los sectores sociales, agrupando y movilizándolo a las mujeres en torno a la consigna "¡Contra el reclutamiento!". Además de impulsar amplias y constantes

³³ BERGMAN. "Las mujeres..." pp. 184-207).

³⁴ BERGMAN. "Las mujeres*...". pp. 158-160.

³⁵ BERGMAN. "Las mujeres...", p. 168.

movilizaciones se formó comisiones con especializaciones en su interior para impedir de hecho que se desalojara a los barrios para llevar a efecto el reclutamiento de esposos, hijos, novios, etc. En los centros de trabajo, especialmente las fábricas textiles que empleaban algo nos miles de trabajadores en su mayoría mujeres, se realizaron huelgas con ocupación de talleres en demanda de mejoras reivindicativas que implicaron una fuerte represión enemiga, enfrentándola con la lucha política y la armada de masas.

Además como una orientación que permitía integrar en forma más activa a las mujeres a la lucha, la Asociación de Mujeres por la liberación de Viet Nam del Sur impulsó una emulación con el "movimiento de los cinco provechos": 1 Participación en la lucha armada y la defensa. 2. Participación en la producción. 3. Participación en la lucha política y la organización de la Unión de Mujeres. 4 Participación en los estudios y la capacitación. 5. Sus responsabilidades en la familia. En el Norte desde 1965 se impulsaba la consigna y "movimiento de las tres responsabilidades": 1. Asumir la responsabilidad en la producción. 2 Asegurar la organización efectiva de la familia para el desarrollo de las futuras generaciones 3. Luchar por la igualdad entre hombres y mujeres.

199

Con posterioridad y ante la represión que impulsó el títere Diem —era católico—, contra los budistas, esta coyuntura fue aprovechada por los revolucionarios sin ser religiosos y encabezar una lucha específica de apoyo a los budistas y de denuncia contra el régimen. Junto a las consignas "¡Contra la represión a los budistas!" se levantaron otras como "¡Abajo la dictadura!... ¡Por las libertades democráticas!", "¡Por un gobierno de coalición!", etc.; incluso con 9a finalidad de desplegar aún más la organización y el movimiento, a todas las organizaciones de frente que existían o se formaron se les agregó el término "budista", por ejemplo; Unión de Mujeres Budistas, Asociación de Jóvenes Budistas, etc. La ligazón de este movimiento de lucha con otros conformó un amplio frente contra el régimen neocolonial que concientizó y captó nuevos elementos revolucionarlos y patrióticos.³⁶

Es importante señalar que en agosto de 1967, junto con realizarse el II Congreso del FNL, este profundizó en su programa inicial de 1960 y dispuso la siguiente política concreta con respecto a las mujeres;

* Prestar la máxima atención a la elevación del nivel político, cultural y vocacional de las mujeres en vista de sus méritos en la lucha contra la agresión norteamericana y a favor de la salvación nacional. Desarrollar la tradición de la mujer vietnamita quien ha sido heroica, intrépida fiel y hábil respecto a sus responsabilidades.

* Las mujeres son iguales a los hombres en los campos político, cultural y social.

* Las mujeres que hacen el mismo trabajo, recibirán los mismos salarios, prestaciones y gozarán de los mismos derechos que los hombres.

³⁶ CHAFFARD. *"Indochine dix..."*. pp. 226-234.

* Mujeres obreras y funcionarias gozarán de dos meses de licencia de maternidad con pago completo antes y después del parto.

* Promulgar reglamentos progresistas con respecto al matrimonio y la familia

* Aplicar una política que favorezca, fomente y entrene a las mujeres cuadros.

* Proteger los derechos de las madres y los niños. Desarrollar el sistema de casas de maternidad, guarderías y clases infantiles

* Eliminar todos los males sociales implantados por los imperialistas norteamericanos y sus lacayos, por ser estos dañinos a la dignidad y la salud de las mujeres.³⁷

El despliegue de la fuerza acumulada en la lucha del pueblo permitió derrotar el plan de pacificación de Staley-Taylor, llevando a la inevitable caída de Diem. En estos cinco años, junto a un importante avance de la lucha política, alcanzó un gran desarrollo la lucha armada, en el campo se fortaleció la fuerza y la lucha guerrillera, en la ciudad se organizaron grupos de comandos; en todo la participación de la mujer fue destacada, además cumplieron un papel muy importante en la autodefensa clandestina de los barrios y en la construcción de las aldeas combativas.³⁸

200

c) Fase de desarrollo paralelo de la lucha política y armada, 1968-1975. En estos años se desarrolló y elevó la lucha y los combates por parte de los revolucionarios; el enemigo, ante el fracaso de sus dos estrategias anteriores, dio paso a la "vietnamización de la guerra" que acentuó la represión en las ciudades y continuó los intentos de "pacificación"; con la retirada de las tropas yanquis cambió de manera importante la situación general. Se agitaron demandas por libertades democráticas, el cese de la ayuda norteamericana, el fin de la guerra, por la paz, por el derrocamiento del régimen títere, etc. Al acentuarse la explotación, la cesantía, la inflación, por la disminución de la ayuda yanqui al régimen títere, se empeoraron las condiciones de vida de la población. Para responder a la situación, a todas las organizaciones se les agregó: "Por el derecho a la vida", por ejemplo "Mujeres por el derecho a la vida", "Jóvenes por el derecho a la vida", etc. Se impulsó la lucha por la defensa de los presos políticos, y la formación de un amplio movimiento reivindicativo democrático de todo el pueblo que se expresó en la lucha contra los despidos sin indemnización y la lucha contra la elevación de los impuestos a los salarios que culminó exitosamente en una huelga general de 12 horas en 1971. Otra consigna que aglutinó mucha fuerza en la lucha frontal al régimen fue el rechazo al reclutamiento, para llevar a la práctica la "vietnamización" se planteó diversas medidas de reclutamiento forzado a los hombres entre 18 y 45 años, a través de capturas, militarización de centros de trabajo y escuelas, etc., contribuyendo a que madres, hermanas, esposas y novias, ante el riesgo de perder a sus seres queridos, participaran activa y en forma masiva en el movimiento que por su envergadura fue

³⁷ "South Vietnam in..." p. 5.

³⁸ BERGMAN. "Las mujeres de..." pp. 217-218.

reprimido violentamente.³⁹

Durante todo el período en el trabajo de las mujeres fue una orientación y practica importante el trabajo de penetración al enemigo. "*Las mujeres* han blandido sus consignas y banderas donde denuncian un bombardeo con napalm, o con defoliantes destructores de árboles, realizado por la aviación norteamericana. Los carteles de "yanquis fuera de Viet Nam" sacuden las ciudades, distritos y aldeas sudvietnamitas donde millones de mujeres, año tras año inventan nuevas formas para llevar a cabo sus actos de calle... esas mujeres minan la moral de la soldadesca con sus manifestaciones, con sus discusiones en los barrios y en los hogares. Nada puede responder un mercenario a su esposa o hermana que lo increpa por servir a los invasores. De ahí los temores de los norteamericanos y generales saigoneses con los altos al fuego... Los mercenarios regresan a sus lugares por unos días donde quedan bajo la presión de esposas, madres, novias y hermanas. La acción directa de las mujeres que viven diariamente bajo la corrupción y crímenes del régimen penetran la moral vaciante de los soldadas del ejército títere Aumenta así la incapacidad de estos para hacer frente a la violencia armada de las fuerzas revolucionarias".⁴⁰

201

Paralelamente al gran desarrollo de la lucha política se elevó sustancialmente la lucha armada, y (a autodefensa clandestina en un accionar polifacético cada vez más creciente. En el sector suburbano y en el campo había un gran incremento de la lucha política y la armada, la rica combinación entre ambas permitió que se fortalecieran recíprocamente, la movilización central se dio en torno al movimiento de "marcar la tierra" y luchar contra el despojo que de ellas intentaban realizar los títeres.

Desde mediados de 1974, se trabajó intensamente en las preparaciones de la ofensiva con todos los recursos y fuerza disponible. Se enfrenta la construcción de "bases políticas convexas",⁴¹ la construcción de refugios, almacenamiento de medicinas y alimentos, confección de banderas y lienzos, intensificación del trabajo de agitación hacia el enemigo, impulso de la propaganda armada; para reforzar ese trabajo se envió desde la Base de Apoyo a la ciudad a todos los cuadros disponibles, con medidas de seguridad necesarias para los que eran conocidos por el enemigo. En la ofensiva final, junto a las fuerzas armadas populares se combinó la lucha política en su máxima expresión, los levantamientos parciales que luego se transformaron en la insurrección general de todo el pueblo. En esos momentos decisivos las mujeres tuvieron una destacada participación en todas las formas de lucha, política, armada, en la organización y realización de los levantamientos, trabajo logístico, agitación al enemigo, etc. Ese importante papel en la lucha fue la causa de que el. Estado y Gobierno revolucionarios de Viet Nam entregaran a las mujeres de Ciudad Hồ Chí

³⁹ BERGMAN. "*Las mujeres de...*" pp. 107-110

⁴⁰ VIET NAM: Un ejemplo, una experiencia" pp. 201-202.

⁴¹ Ver Capítulo VII 2

Minh (ex Saigón) diversas e importantes distinciones.⁴²

4.2. Algunas enseñanzas del trabajo de las mujeres.

El movimiento de lucha de las mujeres durante la resistencia antiyanqui dejó valiosas enseñanzas de las cuales enunciaremos las principales:

a) Desarrollar paso a paso la energía y organización de las mujeres por medio de un proceso que implique aplicar los siguientes cinco pasos de manera simultánea:

* Estudiar la situación y los problemas del sector social para aprender lo más posible respecto a las mujeres

* Hacer propaganda para explicar a éstas donde está la causa de sus problemas, al mismo tiempo ganarlas para que confíen en la fuerza que les da su unidad.

* Organizar luchas concretas que se orienten a ganar una reivindicación importante. en un proceso gradual que empieza con la concientización del frente y el pueblo respecto a sus propios intereses, buscando elevar la conciencia de las masas hasta demandar una solución política más amplia

* Escoger nuevos cuadros, entre las mujeres que sean más activas y combativas en la lucha y darles más formación política.

* incluir al mayor número de mujeres en las distintas organizaciones ramales del pueblo y en los diferentes movimientos de lucha.⁴³

202

b) Sólo con cuadros se puede realizar un trabajo que asegure gestar posteriormente un movimiento de lucha amplio y poderoso. Para incrementar el movimiento de lucha entre las mujeres en la ciudad fue necesario formar tres tipos de cuadros, los cuales trabajaron en las diversas organizaciones del frente. Estos fueron;

* Cuadros para trabajar en las organizaciones abiertas, los que poseían condiciones legales para trabajar en la ciudad, vivir en ella y con una posición de prestigio; se integraban en todos los niveles de las organizaciones abiertas, no todos necesariamente eran miembros del partido, éste dirigía el trabajo en esas organizaciones de masas mediante otros cuadros clandestinos, que constituían los elementos núcleos del frente. Fue necesario que estos cuadros aseguraran y tuvieran su posición legal en el frente, por lo que fueron muy poco a la Base de Apoyo para recibir curaos. "La Unión de Mujeres para la Liberación de Viet Nam del Sur organizó una escuela especial de entrenamiento e impartir en ella cursos de dirección política y militar (Minh Khai). En los cursos se incluía: la situación internacional en genera):

⁴² BERGMAN "Las mujeres..." p. 149.

⁴³ BEHGMAN "Las mujeres..." pp. 191-192,

la situación actual de Viet Nam; las etapas y tareas estratégicas de la revolución; como construir un movimiento popular, especialmente entre las mujeres; los logros específicos de las mujeres, su papel y su potencial; y la salud de mujeres y niños, incluyendo un curso de primeros auxilios".⁴⁴

* **Cuadros para trabajar en las organizaciones clandestinas**, los cuales se prepararon y practicaron los cinco pasos del trabajo revolucionario. Usaron en su práctica en forma estricta si principio de compartimentación en el trabajo, en la instrucción, conociendo sólo su grupo. Normalmente eran miembros del partido o de la juventud, por medio de ellos se realizó la ligazón a las masas. En los frentes de masas cumplieron el papel de elementos núcleos. Generalmente vivían legales pero su trabajo era clandestino, algunas veces fueron a la Base de Apoyo a recibir preparación.

* Los cuadros de gran prestigio, historia y capacidad, generalmente se ubicaron en la Base de Apoyo y su tarea central fue formar nuevos cuadros, analizar la evolución del movimiento para darte una conducción más acertada, en ocasiones reforzaron el trabajo en alguna tarea específica en la ciudad, entrando a ella con una posición legal para realizar el trabajo clandestino. su entrada se preparó muy bien ya que para el enemigo las mujeres de los "tres no" eran comunistas (no tener casa, no tener trabajo, no tener marido).

203

c) Disponer de una fuerza real en las masas para poder decidir sí movimiento. Siempre se trabajó para construir una fuerza real que pudiera utilizarse en forma adecuada en los momentos convenientes; hubo momentos muy oportunos, que por falta de fuerza real de los revolucionarios no se pudo alcanzar la victoria, haciendo, por el contrario, que el movimiento de lucha entrara en reflujo. Al disponer de fuerzas reales es importante tomar la iniciativa para crear la oportunidad; no se puede asumir una posición defensiva, teniendo siempre presente que las masas dan más fuerza real mediante la lucha, pasando de un nivel bajo del movimiento a uno más alto, asegurando y preservando nuestra fuerza pero al mismo tiempo, conquistando et movimiento un desarrollo superior.

Era muy importante ser perceptivos ante el desarrollo del movimiento con la finalidad de promoverlo a un nivel superior y prepararse para aprovechar la oportunidad en caso de que ésta surgiera. Muchas veces se manifestó un movimiento espontáneo de las masas y entonces era cuando los dirigentes debían ser muy sensibles para aglutinarla y crear un nuevo movimiento de lucha. Fue necesario ser creativos y flexibles para incrementar la lucha en cada frente, de acuerdo a sus condiciones específicas. La mejor condición para protegerse del accionar enemigo fue vivir inmerso en el objetivo o sector social donde el cuadro fue asignado a trabajar. Sólo la vinculación directa y estrecha con las masas de mujeres permitió a los

⁴⁴ BERGMAN "Las mujeres da Viet Nam" pp. 156-160

revolucionarias vietnamitas crear un nuevo y más alto movimiento de lucha. El trabajo realizado a nivel de base permitió mantener a las mujeres unidas y organizadas, facilitando en los momentos de auge de la lucha, movilizaciones superiores.⁴⁵

También se hizo un importante aprovechamiento de las "organizaciones amarillas", las creadas por el enemigo, con la finalidad de ganar y llevar a esas organizaciones a luchar según los objetivos del partido, el FNL y la organización ramal; normalmente, las consignas y la lucha que se propició en esas organizaciones estuvieron dirigidas a impedir un compromiso mayor entre ellas y el gobierno títere,

Al impulsar un movimiento de lucha, después de seguir sus distintos pasos de desarrollo hasta conseguir parte o la totalidad de los objetivos propuestos, fue importante poner fin a él sin dejarse provocar por sectores extremistas que se manifestaron a su interior; a veces fueron elementos equivocados a los que se trató de ganar por métodos correctos, pero, otras veces eran agentes que el enemigo introducía para provocar, recoger información y crear problemas; se puso mucha atención a estas últimas situaciones y al descubrirseles por lo general se les desenmascaró ante las masas.

Merece destacarse que los revolucionarios vietnamitas participaron y dirigieron corno un todo, de manera simultánea y combinada tres tipos de lucha: la espontánea de masas, en muchas de las organizaciones creadas por el enemigo y la de las organizaciones constituidas por los revolucionarios y patriotas. En cada una de ellas, para determinar si se obtenía o no resultados positivos, fue importante analizar si construía o no fuerzas reales, si se realizaba en sectores sociales y lugares prioritarios. Entre los diversos sectores sociales, el más prioritario era la clase obrera, a fin de reforzar su papel de conducción y buscando efectos políticos y económicos mayores.

204

Respecto a la ferina de realizar su quehacer hacia los diversos frentes o centros de trabajo, previamente a impulsar un movimiento de lucha, se determinaba qué fuerzas se exteriorizaban y cuáles no, con la finalidad de resguardar parte de ella para eventuales momentos represivos y de reflujo y asegurar en el corto plazo el reinicio del trabajo.

Los diversos movimientos de lucha que se manifestaron, por lo general no partieron según un plan previo o estructura determinada, sino que se asumían según el desarrolla de la agitación y movilización de los diversos frentes en cada uno de los conflictos que demandaban los intereses y problemas más sentidos por las masas en el marco de una situación política general determinada

d) Saber desplegar en la lucha las ventajas de las mujeres, tanto en la lucha de

⁴⁵ BERGMAN. "Las mujeres..." pp. 193-195.

su frente como en la de otros sectores sociales. Implicó que las mujeres además de impulsar la lucha en las organizaciones propias de su frente, desarrollaron un importante trabajo en las organizaciones de otros frentes, como el obrero, el estudiantil, el religioso, el intelectual, etc. Muchas mujeres por el rol que desempeñaron destacaron en el trabajo de las diversas organizaciones sociales que existieron durante la resistencia antiyanqui. Participaron activa y significativamente impulsando las "tres puntas de lanza": la lucha política en los frentes y en todos los barrios: la agitación contra el enemigo en la familia, el barrio y la calle; y, por la noche en un grupo armado, empuñar el fusil para aniquilar al enemigo.⁴⁶

El papel de la mujer en la lucha política, la lucha armada y la producción fue muy destacado, desde que los Estados Unidos iniciaron la "guerra especial" en Viet Nam. En lo que respecta a su quehacer en el accionar armado ya en 1966 las fuerzas regulares y regionales del ejército de liberación contaban con más de 50 mil mujeres combatientes, y a comienzos de 1967, el 60% de los encuentros armados librados en Viet Nam del Sur eran efectuados por las fuerzas guerrilleras locales, que en su mayor parte estaban integradas por mujeres.⁴⁷ El trabajo en el frente específico siempre se hizo tratando de encontrar y aprovechar la situación de la mujer en las condiciones concretas de la sociedad y que por general, les concedía más fácilmente una posición legal.⁴⁸

e) Para avanzar en el movimiento de lucha es necesario construir diversos tipos de fuerzas. Si no se cuenta con fuerza propia organizada en las masas, ni siquiera contando con un momento oportuno será posible intervenir. Por lo mismo, de acuerdo a las orientaciones generales del partido, la construcción de fuerzas se hizo en tres formas:

205

* **La fuerza clandestina**, el núcleo que determina el éxito final. Se organizó bajo los principios de una estructura celular compartimentada y en ocasiones de línea única. Bajo cada militante había un núcleo de "gente activa" (simpatizantes del partido), más abajo los simpatizantes de la revolución y luego la "gente buena" dentro de la masa. La estructura partidaria contó con una sección femenina que se encargó de conducir el trabajo hacia las mujeres orientado fundamentalmente a los mercados y barrios populares; los sindicatos y juventud se trabajaron por sus organizaciones ramales respectivas

* **La fuerza semilegal**, se construyó principalmente por calle o por barrio:

⁴⁶. En las traducciones de textos y libros, para denominar estos tres aspectos de la lucha del pueblo vietnamita, se utilizan diversos términos que son sinónimos: "tres puntas de lanza", "tres frentes de lucha", "tres puntas de flecha", "tres direcciones de ataque", "tres formas de lucha". En el presente trabajo se utilizarán preferentemente las dos primeras.

⁴⁷ VIET NAM: "Un ejemplo...". pp. 202-333.

⁴⁸ BERGMAN. "Las mujeres". pp. 210-218

asociaciones de ayuda mutua,⁴⁹ salud pública popular, círculos infantiles populares y otras. En un nivel más alto se organizaron grupos de escucha de la radio revolucionaria. En cada organización semilegal, los militantes y cuadros actuaron como fuerza núcleo conductora. El principio orientador fue ganar e incorporar a toda la "gente buena" y neutralizar algunos sectores.

* **La fuerza legal**, partió en su organización de los intereses de las masas y de las maniobras demagógicas del enemigo. En las organizaciones legales de mujeres, se partió en sus plataformas desde el nivel de intereses más concretos e inmediatos de las masas femeninas, para ir progresivamente pasando a objetivos superiores. En algunas ocasiones las organizaciones abiertas rompieron puntualmente el cerco legal, lo que originó la represión sobre sus cuadros y dirigentes; en esos casos fue preciso construir nuevas organizaciones que cumplieron ese mismo rol. Pero fue el partido quien distribuyó los cuadros más adecuados para cada organización.

La adecuada combinación de estas tres formas de organización y de lucha fue una exigencia, y a la vez un arte que requirió al movimiento de mujeres y de otros sectores sociales resolver entre otras cuestiones: construir bases en muchos y diversos frentes; planificar la participación de cada frente o sector en las acciones y luchas; estructurar el apoyo a luchas parciales; infiltrar las organizaciones de masas del enemigo, absoluta separación orgánica entre el trabajo abierto y clandestino; construir siempre la fuerza clandestina de reserva; construir fuerzas a través de la lucha misma, etc.

f). El movimiento de lucha de las mujeres levantó tanto consignas generales como particulares. De esta forma fue posible ligar intereses comunes y particulares, para avanzar de objetivos inmediatos a otros más generales. Los intereses más directos de las mujeres pasaban por los diversos tipos de daños y afectaciones que la guerra les había causado. Pero, estos intereses también se ligaban con la lucha de clases y la bandera de la liberación nacional. Así fue posible elaborar y agitar consignas que agruparon amplios sectores, como la lucha contra la guerra y el reclutamiento, consignas que aprovecharan las contradicciones enemigas, etc.

206

El trabajo entre las mujeres vietnamitas permitió organizar y movilizar una gran fuerza política; un correcto trabajo de organización y movilización logró integrar a la lucha a madres, esposas, hermanas y novias de los soldados y funcionarios de la administración títere, desempeñando un papel muy importante al tener acceso directo hasta la misma posición enemiga. Al interior de las fuerzas armadas revolucionarias las mujeres desempeñaron un destacado papel como combatientes.⁵⁰

Todo ello reafirmó lo planteado por el Presidente Hồ Chí Minh "*Las mujeres*

⁴⁹ BURCHETT. "*Por qué triunfó...*", p. 93.

⁵⁰ Una mayor profundización del papel de la mujer en la lucha por la liberación puede consultarse en BERGMAN. "*Las mujeres de Viet Nam*"

constituyen la mitad de la sociedad Si no son liberadas, la mitad de la sociedad no lo está. SI las mujeres no son emancipadas no se puede hacer la revolución y construir el socialismo".⁵¹

⁵¹ HO CHÍ MINH. "Escritos..." p. 259; y LE DUAN. "Some present...". pp. 48-84

CAPITULO VII

CONSTRUCCION DE LA RETAGUARDIA Y LAS BASES REVOLUCIONARIAS.

Las cuestiones de la retaguardia y la construcción de las bases revolucionarias desempeñan un rol estratégico vital en la lucha por la liberación nacional del pueblo vietnamita, papel comprobado a través del desarrollo victorioso de dos largas guerras de resistencia. Para ellos

"...una retaguardia sólida y poderosa es, sin la menor duda, uno de los más importantes factores de victoria de la guerra en general y de la guerra patriótica en particular".¹ "La retaguardia es un factor permanente de la victoria, es la fuente de abastecimientos en recursos humanos y materiales para la guerra y de estímulo político-moral del frente. Sin una retaguardia sólida y poderosa el frente no podrá vencer. Esto es la ley general de todas las guerras"²

Lo anterior no es sino una reafirmación del señalamiento leninista que plantea:

"Para sostener una guerra en toda la regla hace falta una retaguardia fuertemente organizada. El mejor ejército, los hombres más leales a la causa de la revolución serán de inmediato aniquilados por el enemigo si no están bien armados, bien abastecidos y adiestrados. Esto es tan cierto que no exige explicación".³

El presente capítulo abordará tres cuestiones: en primer lugar, aspectos generales sobre la construcción de la retaguardia en el país, en especial sus fundamentos políticos;⁴ en segundo lugar, precisar los diversos tipos de bases, el tipo de lucha en cada una de ellas y una visión resumida de cómo se enfrentó la construcción de ellas en los distintos períodos de lucha, y, por último, entregar algunos criterios, contenidos y orientaciones a considerar en la construcción de las bases.

1. IMPORTANCIA, NECESIDAD Y PAPEL DE LA RETAGUARDIA.

¹ GIAP *"Armar a las masas ."* p. 148

² GIAP. *"Guerra de liberación"* p. 51

³ LENIN. OC T 28, p. 69

⁴. Este espacio se tratará solo en general, ya que el contenido de esta cuestión se trata en diversos capítulos del trabajo

1.1. Alguno» fundamentos sobre la construcción de la retaguardia y las bases revolucionarias en la experiencia vietnamita.

En el largo proceso de lucha revolucionaria de los vietnamitas, se le planteó a su vanguardia desde un comienzo y en todos los períodos el problema de cómo, sin tener nada, construir bases revolucionarias en donde apoyarse y que constituyeran una poderosa retaguardia para poder realizar con éxito la lucha de liberación contra el imperialismo agresor y sus títeres. La solución creadora de este problema, de acuerdo a las condiciones concretas del país, entrega valiosas experiencias en la construcción de la retaguardia política entre las masas; de la construcción de Bases de Apoyo que fueron el sostén para impulsar el movimiento de lucha, la insurrección y la guerra revolucionaria de todo el pueblo.⁵

208

La construcción de las bases revolucionarias y en consecuencia de la retaguardia se sustenta y apoya en las masas y el pueblo. Para cumplir el objetivo de derrocar al enemigo de la nación y de la clase y tomar el poder, surgió como una necesidad perentoria el crear un lugar donde construir y desarrollar las fuerzas revolucionarias aprovechando los recursos humanos, económicos y naturales existentes en él. Al inicio, cuando no se tenía nada, el partido planteó como tarea primordial el trabajo de movilización, educación, organización y dirección de las masas; mediante diversas formas se elevó el movimiento de lucha y, al calor de él, se construyó, desarrolló y fortaleció el partido y las organizaciones políticas. La premisa que orientó este trabajo era: construir bases políticas y organizaciones revolucionarias en todos los lugares donde hubiera masas.

En la experiencia vietnamita, la construcción de bases revolucionarias es un largo proceso que comenzó de lo pequeño a lo grande, de la nada al todo; se partió por construir bases políticas que originaron condiciones para crear bases armadas clandestinas, las cuales impulsaron la lucha armada en estrecha combinación con la lucha política, impulsando la lucha guerrillera y creando condiciones para las insurrecciones parciales; facilitándose la conformación de una serie de zonas guerrilleras; su desarrollo y unión posterior, conformó una zona liberada que podía transformarse en Base de Apoyo de una provincia, zona o nacional.⁶

En los territorios temporalmente ocupados por el enemigo la construcción de las bases revolucionarias se apoyó por lo general, en una ley ascendente de desarrollo: construcción de bases políticas, impulso de la lucha contra el enemigo en un accionar legal e ilegal, tanto la lucha económica y la política como la armada, en el objetivo de convertir progresivamente ese lugar transitoriamente ocupado en zona de accionar

⁵ BURCHETT *"Por qué triunfó..."*, p. 283.

⁶ GIAP y DUNG. *"La gran ofensiva..."* pp. 52-54

político y guerrillero.

*** La construcción de la retaguardia se apoya en las fuerzas revolucionarias del campo y la ciudad; construyendo bases revolucionarias en la ciudad y Bases de Apoyo en el campo.** La lucha y la guerra revolucionaria realizada por los vietnamitas se apoyó en la fortaleza de todo el pueblo, dentro de él las fuerzas principales son los obreros y campesinos que combatieron frontalmente al enemigo con medios y formas diversas.

La zona rural, tanto en la montaña como en la llanura, concentra a grandes recursos de población, lo que favoreció el mantenimiento y desarrollo de la guerra del pueblo contra un enemigo más fuerte en lo económico, en medios y efectivos. En ella se construyeron sólidas Bases de Apoyo, en especial en la zona montañosa. La posición y papel estratégico del campo en la guerra revolucionaria vietnamita exigió construir en él fuertes bases revolucionarias y Bases de Apoyo en zonas liberadas que entregaron importantes recursos humanos y materiales durante todo el proceso de lucha de larga duración, acumulando fuerza a través del combate permanente al enemigo, y que a medida que se fortaleció apoyó significativamente el desarrollo del movimiento revolucionario en las ciudades.⁷

209

Al mismo tiempo que se construyó Bases de Apoyo en el campo, se enfatizó la construcción de bases revolucionarias en la ciudad, lugar donde se concentran la clase obrera (fuerza dirigente de la revolución), importantes capas de trabajadores pobres, estudiantes, intelectuales, etc., todas las fuerzas importantes de incorporar activamente a la lucha. Aunque el enemigo trató en las zonas urbanas de construir su retaguardia "segura", el aprovechamiento por los revolucionarios de sus debilidades políticas y el empleo de formas y métodos adecuados contribuyó a frustrar sus propósitos y construir bases para desarrollar al máximo el movimiento de lucha, relacionándolo estrechamente con el accionar en el campo

*** Combinar estrechamente la construcción de la retaguardia "en sitio". con la construcción de la retaguardia en todo el país. La experiencia vietnamita entrega como lección la importancia de edificar la retaguardia y bases de apoyo comunes para todo el país, y en cualquier sitio o lugar donde se luche, con la finalidad de construir y desarrollar al máximo la fuerza revolucionaria de las masas en todos los aspectos, expandiendo y aprovechando al máximo la fuerza y poder del pueblo, y respondiendo a los requerimientos de la lucha en cada localidad, región y nivel.**

*** Desarrollar y consolidar multifacéticamente y permanentemente la retaguardia y las Bases de Apoyo. En una lucha prolongada, la construcción de la retaguardia y bases de apoyo es un proceso que, partiendo de lo poco, llega a mucho, de la base política hasta culminar en la Bases de Apoyo: constantemente tuvo que preservarse lo logrado frente a un accionar enemigo que buscó golpear y destruir el**

avance de los revolucionarios. Esto exigió que la construcción de la retaguardia y, por ende, de los distintos tipos de base según la situación de cada una, se realizara en diversos aspectos; el político (que es el fundamental), el económico, el militar, el social y el cultural, desarrollando fuerzas suficientes para defenderse y ser efectiva retaguardia de la guerra revolucionaria del pueblo

Al mismo tiempo que se defendió y fortaleció la retaguardia y las bases, se desarrolló un pensamiento y accionar ofensivo constante contra la retaguardia enemiga, con fuerzas internas y externas, conviniéndola en escenario de importantes combates, un lugar inestable para el adversario y un territorio que era también parte de la retaguardia de los revolucionarios en la medida que avanzó el movimiento de lucha en ellas.⁸

*** Construir y consolidar la retaguardia estratégica de todo el país, expresada en el Norte Socialista.** Con la victoria sobre los franceses en 1954 se liberó el norte del país, a medida que fue avanzando éste en la construcción del socialismo fue cumpliendo un rol decisivo en su papel de retaguardia y base de apoyo a la lucha revolucionaria de todo el país.⁹ Implicó un avance sustancial y originó nuevas condiciones favorables a la realización de la guerra del pueblo, combinando la defensa del norte socialista con la lucha de liberación del sur. Y "de acuerdo con los puntos de vista del PCV, armar a las masas (en el norte del país) no significa únicamente organizar, educar, entrenar y equipar a una población numerosa, sino también construir activamente la retaguardia en todos los aspectos: político, económico, de la defensa nacional, construir una plataforma sólida para la guerra del pueblo en la base, en cada región".¹⁰

210

La retaguardia en el Norte Socialista, "base de la revolución en todo el país, una vez terminada la guerra de destrucción, el Norte debe desarrollar con más vigor su papel y su efectividad como retaguardia nacional del gran frente. Mientras en este frente nuestros compatriotas y combatientes luchan abnegadamente por la independencia y la libertad de la Patria, en la gran retaguardia estamos decididos a no retroceder ante las pruebas y dificultades, a no escatimar esfuerzos para edificar y desarrollar la economía, consolidar la defensa nacional, dar un fuerte impulso a la construcción del socialismo y cumplir enérgicamente nuestro deber para con el sur".¹¹

En resumen, el desarrollo de la guerra revolucionaria en Viet Nam para realizar la insurrección y la guerra revolucionaria del pueblo, exigió enfrentar adecuadamente el problema de la retaguardia y las bases de apoyo a la revolución. Se partió

⁸ GIAP y DUNG "La gran ofensiva..." pp. 55-58 8 GIAP "Guerra de liberación", p. 60.

⁹ GIAP "Guerra de..." pp. 61-64. ETUDES VIETNAMIENNES Nr 53 pp. 20-80.

¹⁰ GIAP. "Armar a las masas ..." p. 253.

¹¹ GIAP. "Guerra del pueblo..." p. 72.

construyendo basas políticas en las masas, apoyándose en las fuerzas revolucionarias del campo y la ciudad; construyendo diversos tipos de bases; construyendo la retaguardia "en sitio", que está en todas partes, con la retaguardia común de todo el país. En última instancia para los vietnamitas la fuerza de la retaguardia se expresó en todo un pueblo que combatió al enemigo multifacética y combinadamente en cualquier lugar, empleando todas las fuerzas, formas, métodos y en todos los frentes.

2. TIPOS DE BASES REVOLUCIONARIAS Y SU DESARROPO EN LAS DOS RESISTENCIAS.

El proceso de construcción de bases en las dos resistencias mostró que el comienzo es difícil. Sin embargo, superando dificultades se logró constituir las y desarrolladas no obstante la cruel actuación del enemigo que, por medio de la represión y el terrorismo constante contra la población, cada vez que descubrió el germen de una base revolucionaria movilizó fuerzas para evitarlo, y como consecuencia, impedir el movimiento de lucha. Mientras más brutal fue la represión, se desarrolló por parte del pueblo vietnamita un mayor odio al enemigo y aumentó su decisión de lucha. Ello facilitó la construcción y desarrollo de las bases. Por ejemplo, en el cinturón de Saigón los revolucionarios vietnamitas construyeron sus bases en Cuchi bajo tierra arrasada.¹² Todo lo anterior fue posible pese a que el enemigo tuvo riguroso control en diversas zonas, pero siempre presentó debilidades que fue posible y necesario utilizar. Además, su construcción y desarrollo se aseguró por la existencia de una línea y métodos correctos, contribuyendo también de manera importante el contar con un destacamento de cuadros que practicaron los "tres pegues".¹³

211

2.1. Tipos de bases en la experiencia vietnamita.

El proceso de lucha revolucionaria en Viet Nam exigió la construcción de cuatro tipos de bases: la base política "convexa", la base de zona guerrillera, la base de guerrilla y la Base de Apoyo en zona liberada.

a) **La base política "convexa"**. Construidas en lugares controlados por el enemigo, en las zonas de llanuras, urbanas, semiurbanas, a orillas de vías de comunicaciones, etc. Al inicio no tienen significación en cuanto a extensión

¹² BUHCHETT. "Por qué..." p. 168.

¹³ Ver Capítulo XI, punto 2.7

territorial; en lo cuantitativo, por lo general es un lugar, casa, contacto, familia donde se asentó el cuadro o combatiente para cumplir la tarea asignada. Muchas de ellas no fueron constantes, pero otras cumplieron un papel importante apoyando diversas tareas; y otras fueron el inicio y punto de apoyo para desarrollar el movimiento de lucha en el lugar; una vez que se arraigó la base política, ésta debió ampliarse y multiplicarse con el mayor secreto a fin de evitar los golpes represivos e impulsar la lucha política, realizar el ajusticiamiento de los elementos más criminales combinando estrechamente con la movilización de las masas, y progresivamente quebrar el poder enemigo en la base. Este fue un proceso largo que se hizo de manera paulatina y no sin problemas. En las áreas donde se establecieron, la lucha política fue lo principal y la lucha armada cumplió un papel de apoyo. Se construyeron con prioridad en la Primera y Segunda Resistencia, la actividad de los comandos urbanos se apoyó mucho en ellas.

b) La Base de Zona Guerrillera. Se ubicaron en áreas con importante desarrollo del trabajo político y de fuerzas políticas revolucionarias, donde existía fuerza armada guerrillera que actuaba constantemente por lo general en forma clandestina; en oportunidades se ubicaba aquí la dirección partidaria de niveles intermedios. En estas zonas, a pesar de tener ganada a la población, el dominio revolucionario no era completo y más bien eran "zonas en disputa" entre el enemigo y la revolución; a veces, en algunos lugares existió el doble poder o "poder de dos caras".¹⁴ En las bases de zona guerrillera se desarrolló paralelamente la lucha política y armada con preponderancia de la primera.¹⁵

c) La base de guerrilla. Se conformaron a partir desarrollo y unión de diversas zonas de guerrilla una vez que se logró destruir el poder enemigo en la base. La fortaleza política del pueblo, la existencia de fuerza armada de masas (milicias) y fuerza móvil (tropa regional), respaldaron el dominio revolucionario. Los combates con el enemigo eran abiertos y permanentes, se actuaba ofensivamente y al mismo tiempo se defendía a la base de las operaciones que éste hacía en sus intentos por destruirla. En ella predominaba la lucha armada, combinada con la política.

212

d) La Bases de Apoyo en Zona Liberada. El asentamiento para desarrollar las fuerzas políticas y armadas de la revolución, y sirvió de trampolín para que estas realizaran tareas hacia el llano y las ciudades a fin de desarrollar el movimiento de lucha y conquistar nuevas tierras y población. Fue el sostén básico en la construcción de la fuerza política y material para crear la fuerza integral de todo el pueblo. Se conformaron en zonas que reunían características políticas, sociales, económicas, de

¹⁴. Esta situación se dio en aldeas y comunas en las cuales por el avance de la lucha, había un control formal del enemigo, las masas habían sido ganadas por la revolución. Se desarrolló un permanente accionar miliciano guerrillero de tipo clandestino, pero aún sin condiciones para realizar el levantamiento, por lo que se convivía con el enemigo, manifestándose la relación de doble poder.

¹⁵ LE THUC LICH. "Algunos aspectos de..." p. 62.

terreno y militares muy favorables, uniendo diversas y consolidadas bases de guerrilla. En ellas se construyó el poder revolucionario sustentado en la fuerza política y militar del pueblo. Se constituyeron como retaguardia para todo el territorio (zona, provincia, etc.), pero algunas fueron nacionales, como la Viet Bac,¹⁶ en la lucha contra los franceses. En estas bases las formas de lucha se profundizan y enriquecen, el poder está en manos del pueblo, desarrollando al máximo las bases políticas y la fuerza de la revolución; se preparaba a la población para ejercer el poder, pero también para defenderlo, del enemigo que siempre intentaba destruirlo y en momentos hubo reveses transitorios".¹⁷

Para los vietnamitas

"las Bases de Apoyo fijas son necesarias. Las necesitamos para impartir educación, entrenamiento; para suministros y mando. Las bases reales están en el corazón de la gente, pero se necesita tener al mismo tiempo bases fijas donde un puesto de mando pueda coordinar las actividades políticas y militares de todo el país. Tenemos el enemigo frente a nosotros. Este piensa que controla la mayor parte del país. Pero los norteamericanos, pese a todos sus artificios... no tienen base en el corazón del pueblo, donde nosotros tenemos lo más importante. Con nuestras bases permanentes y nuestras bases dentro del pueblo, aún en las ciudades ocupadas, el enemigo esté destinado al fracaso".¹⁸

2.2. Desarrollo de la construcción de bases en los diversos períodos de lucha por la liberación nacional.

En la construcción de las bases revolucionarias y su posterior desarrollo hasta llegar a la conformación de Bases de Apoyo, los compañeros vietnamitas siempre partieron del trabajo político en las masas para construir la fuerza política y armada del pueblo, impulsar la lucha guerrillera y la insurrección hacia la guerra revolucionaria en la lucha por el poder y su posterior defensa. La construcción de bases permitió concretar el pensamiento ofensivo de los revolucionarios en todos los aspectos: político, social militar, económico y cultural.

La construcción y crecimiento de las bases en los distintos períodos se manifestó en general de la siguiente manera:

213

* **Periodo 1930-1939.** La construcción de bases revolucionarias partió del trabajo político en las masas. La tarea fundamental del partido y los cuadros era construir en la ciudad y el campo, en todos los frentes y sectores sociales bases políticas

¹⁶. ETUDES VIE'NAMIENNES Nr 41 pp. 132-162

¹⁷. ETUDES VIE'NAMIENNES Nr 20 pp. 267 a 301

¹⁸ BURCHETT "Por qué triunfa..." pp. 284

expresadas en cada trabajador, campesino, estudiante, familia, etc., que una vez concientizados eran el núcleo para impulsar el movimiento de lucha en el lugar o frente y a la vez, asentamiento de cuadros revolucionario que cumplieran allí tareas específicas.

* **Período 1940-1945.** En ese momento, las bases revolucionarias habían alcanzado un gran desarrollo en todo el país, el partido dirigía al pueblo en su accionar político y a partir de este accionar se impulsó la lucha armada guerrillera y las insurrecciones parciales, se conformó en la zona liberada de provincias del norte la base de apoyo nacional del Viet Bac y diversas bases guerrilleras en otras regiones; gestándose un auge revolucionario de masas que, coincidente con factores internacionales favorables bien aprovechados localmente culminó en el desarrollo victorioso de la insurrección General de Agosto.¹⁹

Recapitulando, con anterioridad a 1945, la construcción de las bases siguió tres pasos:

= Construcción de bases políticas, movilización y organización de las masas, creación de un terreno favorable para las actividades revolucionarias y las condiciones necesarias para construir fuerza armada de masas.

= Avanzar de la lucha política hacia la armada y convertir la zona con desarrollo de bases políticas revolucionarias en zonas de guerrilla y posteriormente en base guerrillera, teniendo como premisa que la lucha política es lo principal y la armada el apoyo para fortalecer más la actividad política de las masas. Se impulsó las insurrecciones parciales.

= Construcción de Bases de Apoyo en zonas liberadas. Utilización de la fuerza política combinada con la militar para lanzar la insurrección general que derrocó al régimen enemigo, y conquistó el poder para el pueblo.

* **Período 1946-1954. Primera Resistencia.** La paz no pudo consolidarse y el país enfrentó una nueva guerra de agresión, que inició en una posición muy débil en lo militar y económico. Se mantuvieron bases revolucionarias en las ciudades, para impulsar la lucha en la retaguardia enemiga, mientras que la fuerza militar fue replegada a las bases de apoyo en el campo. Los agresores franceses realizaron diversas operaciones para aniquilar la base nacional, y algunas regionales, al fracasar en sus intentos se vieron forzados a cambiar su estrategia de "pacificación" hacia el llano (delta del Río Rojo) y tratar de destruir las bases revolucionarias existentes en zonas "bajo su control"; lograron éxitos parciales, pero fracasaron nuevamente ya que los revolucionarios reconstruyeron, mantuvieron, desarrollaron y consolidaron las bases revolucionarias en territorios controlados y considerados "seguros" por el enemigo, al mismo tiempo que se ampliaban las zonas liberadas y se fortalecían las Bases de Apoyo conquistando nuevos territorios y población, transformándose en

¹⁹ NGUYEN VAN DAM "Breve historia de...". pp. 10-44.

sostén fundamental para las grandes ofensivas culminadas exitosamente en la batalla de Điện Biên Phủ.

214

Esta cuestión en el curso de la Primera Resistencia fue planteada por el compañero Giap, de la siguiente manera:

"El problema de las bases y retaguardias se ha afrontado desde el comienzo de las hostilidades y, en el curso de la resistencia, nuestro partido ha considerado siempre como extremadamente importante el mantenimiento de nuestras bases y la consolidación de nuestras retaguardias. Es precisamente con el objeto de aniquilar a nuestros organismos superiores de dirección suprema y de acabar con nuestra resistencia que los colonialistas franceses no han retrocedido ante nada para tratar de destruir nuestras bases, pero fueron de fracaso en fracaso hasta llegar a una derrota total. Por el contrario, nuestras bases no han cesado de consolidarse y jugar a fondo el gran papel que les estaba asignado, tanto en el desarrollo del ejército como en la satisfacción de las necesidades del frente. De esta manera hemos podido mantener la larga resistencia y conquistar finalmente una gloriosa victoria".²⁰

* **Período 1855-1975. Segunda Resistencia.** La lucha de liberación del sur contó con una gran retaguardia en el norte del país que construía el socialismo. Pero, en su territorio aplicó de manera creadora las experiencias anteriores de construcción de la retaguardia, de bases revolucionarias y de bases de Apoyo, de acuerdo a las nuevas condiciones históricas y políticas existentes y donde el proceso de desarrollo de ellas, por lo general fue el mismo que en los períodos anteriores

Se construyó la retaguardia y bases de apoyo en el lugar avanzando progresivamente hasta conformar extensas zonas liberadas en las zonas montañosas y en el llano, incluso cerca de las ciudades y en las proximidades de las bases enemigas, permitiendo un desarrollo multifacético de la guerra revolucionaria del pueblo en todo el territorio que debilitó la retaguardia enemiga y frustró sus intentos. Las bases de apoyo de todo el sur, tanto las de montaña, llanura como las cercanas a Saigón, fueron apoyo Importantísimo en la ofensiva general, que culminó con la liberación del sur y la reunificación del país.

3. CONDICIONES, CONTENIDOS Y MEDIDAS EN LA CONSTRUCCIÓN DE BASES.

Seguidamente se abordará resumidamente aspectos necesarios a considerar en la

²⁰ BUACHETT. *"Por qué triunfa.*, " p. 253.

construcción de los distintos tipos de bases revolucionarias.

3.1. Condiciones para la abertura de una base de apoyo en zona liberada.²¹

El desarrollo sostenido de la lucha política y armada en una zona con numerosas y fuertes bases guerrilleras en cuyos territorios se destruyó el poder enemigo y se afianzó el dominio revolucionario, determinó el elemento básico para disponer de una zona liberada, sin embargo, debieron darse algunas condiciones específicas para construir en ella una Base de Apoyo, sea provincial, regional o nacional. Fue necesario considerar varios factores, algunos de ellos:

215

* **Correlación cíclica de fuerzas ampliamente favorable.** Se expresó en que las masas y sus organizaciones están firmemente con la revolución, activadas, organizadas, con un gran odio al enemigo, las fuerzas armadas populares tienen una alta decisión de aniquilamiento al adversario; el dominio revolucionario en el área es total, el partido cumple su papel dirigente de manera adecuada,

* **Terreno geográfico favorable.** El terreno facilitó la defensa de los revolucionarios y dificultó el ataque enemigo. Los terrenos accidentados montañosos afectaban la movilidad de las fuerzas enemigas y fueron los más favorables para la construcción de Bases de Apoyo en el territorio vietnamita en todos los períodos; con el avance de la lucha, éstas se constituyeron también en la zona de la llanura, incluso cerca de las grandes ciudades o bases militares importantes.

* **La oportunidad a favor de los revolucionarios.** Podía ser creada por condiciones objetivas del enemigo o por los esfuerzos subjetivos de los revolucionarios. Normalmente, se dio cuando el enemigo por la misma situación general desfavorable, tenía que retirarse de lugares para evitar el aniquilamiento de su fuerza en ellos; cuando se producía el aniquilamiento de una importante concentración de fuerza enemiga. Esos momentos se aprovecharon para iniciar los levantamientos y consolidar el dominio del pueblo. En la evaluación del momento oportuno fue importante considerar objetivamente el estado de la fuerza propia, en lo político, lo militar y la agitación del enemigo.²²

3.2. Contenidos de construcción de las bases.

La variedad de bases (base política, base de zona guerrillera, base de guerrilla y Base de Apoyo) en las diferentes zonas estratégicas (montaña, llano y ciudad)

²¹ Sobre la construcción de las bases políticas consultar; Capítulo VI punto 1

²² Ver Capítulo, XII.3

plantearon en cada una de ellas condiciones específicas. Hay elementos generales de tipo político, económico, militar y cultural que se aplicaron o no de acuerdo a la situación concreta de cada una pero en todas, los factores políticos fueron lo más decisivo. Por esta razón se explicará en forma más extensa este aspecto que, en general, lo siguen todas las bases, y sólo enunciaremos los otros que se concretan fundamentalmente una vez construida la Base de Apoyo en Zona Liberada.²³

3.2.1. La construcción de las bases revolucionarias en lo político. La base revolucionaria es el bastión donde se ubicó la dirección de la lucha en un lugar; para construirla se partió de la conciencia política de las masas, de la firme voluntad del pueblo, de la solidez de sus organizaciones de diverso tipo, del desarrollo de las fuerzas armadas del pueblo, etc. Lo anterior obligó a que antes de la construcción de una base se pusiera por parte de los compañeros vietnamitas, una gran atención a los aspectos políticos e Ideológicos. La construcción en lo político, según la experiencia, consideró cuatro aspectos:

216

a) La construcción y consolidación del partido. Es el aspecto más importante en la construcción de las bases revolucionarias. Una base sólida debe tener una organización partidaria fuerte, que ejerza acertadamente su papel de dirección y que garantice una construcción y crecimiento que responda a las exigencias de las tareas que demanda la propia base. Es importante tener presente que al pasar a una nueva fase de lucha, de avance de la revolución, y por lo mismo, a la posibilidad de construir un tipo superior de base, se crean condiciones favorables para el crecimiento del partido y el forjamiento de los cuadros y miembros. La existencia de un partido firmemente construido y arraigado en las masas garantizó la conducción unificada del pueblo en sus combates político y militar.

b) Realizar la concientización, movilización y organización de las masas. Las masas son las que hacen la causa revolucionaria, por ello concientizarlas y educarlas fue una tarea primordial, más aún cuando en condiciones materiales limitadas el factor conciencia entra a desempeñar un papel muy importante. La propaganda, agitación, concientización, movilización y organización de las masas ocupó un lugar central en el quehacer del PCV, para construir en ellas sus bases. Por medio de ese trabajo el partido contribuyó a que las masas comprendieran sus problemas, lo que ganarían con la revolución, aprendieran a diferenciar a sus amigos y a enemigos; contribuyó a ganar a las masas para que participaran en las tareas de construcción y desarrollo de las bases, en las tareas de defensa del partido y de la base, y al mismo tiempo, contrarrestar la guerra psicológica, los intentos y maniobras del enemigo, etc. Sólo con la participación y el gran esfuerzo del pueblo en las múltiples tareas de la lucha fue posible la obtención de los recursos humanos y materiales para el

²³ LE THUC LICH. "Algunos aspectos de..." p. 61

combate de resistencia y por consiguiente, el fortalecimiento de la base.

Consolidar el Frente Nacional Unido sustentado en la alianza obrero-campesina. El frente agrupó a todos los sectores del pueblo, sin discriminación social, sexo, ideas políticas o religiosas, sólo bastó tener acuerdo con su objetivo básico: la lucha por la liberación nacional. Esta amplitud permitió contar con grandes fuerzas populares. Su construcción concedió gran importancia a la unidad obrero-campesina, prestó mucha atención a la unidad nacional considerando que en Viet Nam hay numerosas minorías étnicas, que exigía enfrentar de forma correcta la unidad de la mayoría con las minorías,²⁴ otro aspecto importante que facilitó la unidad del frente fue la unión con y entre los sectores religiosos que en Viet Nam se expresaban en católicos y budistas y que, siendo minoritarios, desempeñaron sin embargo un papel de relativa importancia en la lucha.²⁵

217

d) Consolidar la Base de Apoyo para fortalecer el poder revolucionario. En las Bases de Apoyo construidas en las zanas liberadas se constituyó el poder revolucionario como la máxima autoridad, representante legítimo de todos los sectores sociales, respaldado amplia y efectivamente por las masas. El poder popular se construyó bajo el principio de electividad, con participación de todo el pueblo. Aunque fue un poder cuyo eje fue la lucha de resistencia por la liberación nacional garantizó los principios democráticos y de unidad de todo el pueblo. El componente básico de ese poder fue obrero-campesino y estuvo subordinado a la conducción del partido. Para que la base se construya en buena forma deben fortalecerse las organizaciones ramales "la consolidación de las organizaciones de masas, tales como la Unión de Campesinos, la Unión de Mujeres, la Unión Juvenil Revolucionaria Popular Hồ Chí Minh, etcétera, constituye una de las garantías para la consolidación de la zona liberada y del poder revolucionario."²⁶

3.2.2. La construcción de la Base de Apoyo en lo económico. En este aspecto el poder revolucionario trabajó en tomo a tres tareas centrales:

* Mejorar la vida del pueblo, aboliendo los impuestos y tributos injustos, impulsando en la práctica la política de reforma agraria.²⁷

* intensificar la producción, especialmente la agrícola, con todos los recursos humanos posibles, garantizando las necesidades básicas del pueblo y los crecientes requerimientos de la resistencia en todos los aspectos (alimentos, contribuciones, producción del armamento, trabajo en vías de comunicación, etc..).

* Lucha económica contra el enemigo que trataba de destruir la producción y la

²⁴ "Ethnic Minorities...", pp. 4-15.

²⁵ CHAFFARD "Indochine..." pp. 141 y 226-234; ETUDES VIETNAMIENNES Nrs. 53 y 66.

²⁶ TAM DUONG. "Initial succes..." p. 5.

²⁷ LE CHAU. "La revolución campesina en..." . pp. 38-104

economía revolucionaria.²⁸

3.2.3. La construcción de la Base de Apoyo en lo cultural y social. Este aspecto se realizó por medio de medidas concretas como: desarrollo de la educación escolar; realización de la campaña de alfabetización; abolición, paso a paso, de los malos hábitos y supersticiones religiosas; impulsar la emulación con contenido patriótico; atención a los requerimientos de la salud del pueblo; otorgamiento de subsidios sociales; apoyo a familias de combatientes, etc.

3.2.4. La construcción de la Base de Apoyo en lo militar. El combate constante entre los revolucionarios y el enemigo, en especial en la Segunda Resistencia, gestó una situación muy dinámica y cambiante en las distintas zonas y lugares, dando existencia a un territorio con posiciones intercaladas entre ambas partes.²⁹ El enemigo realizó una actividad militar permanente hacia las bases, llevando a cabo grandes operaciones con el objetivo de conseguir el aniquilamiento de la dirección, destruir las fuerzas políticas y militares y asestar derrotas decisivas que les aseguraran una rápida victoria a nivel global; e impulsando acciones medianas y pequeñas para alcanzar el dominio de la situación en un lugar determinado; usurpando tierra y población que estaba bajo control revolucionario; realizando asaltos, golpes de mano, envío de espías. Para contrarrestar ese accionar, los revolucionarios realizaron en las bases una labor permanente orientada a resolver cuatro cuestiones:

218

a) Educar al partido y a todo el pueblo en los intentos del enemigo. Elevando la atención sobre él, evitando menospreciarlo, encauzando mayor odio hacia él y favoreciendo la participación y organización de todos en la lucha, combatiendo con todos los métodos, formas y medios a su alcance.

b) Construir la fuerza armada de masas (abierta y clandestina), y la tropa regional para defender la Base. En la Base de Apoyo se construyó y consolidó la fuerza armada popular en sus distintos tipos de tropas que en momentos "normales" realizaban las tareas de protección, seguridad y defensa de la base; paralelamente operaban contra el enemigo dándole pequeños y medianos golpes que facilitaron el accionar de la tropa regular. La milicia guerrillera cumplió un papel muy importante en el combate contra las operaciones de limpieza del enemigo, al estar en todas partes, ser numerosa y combatir con todos los medios y formas disponibles: emboscadas, trampas, minas, etc.

La construcción de la fuerza armada de masas (milicias), en las zonas y bases

²⁸ LE THUC LICH. "Algunos aspectos de...", p. 60.

²⁹ BURCHETT. "La guerra de..." pp. 60-74

guerrilleras, se realizó en destacamentos abiertos y clandestinos, con el objetivo de prever una posible reconquista del territorio por parte del enemigo; cuando esto se dio, se replegó la fuerza abierta, permaneciendo la clandestina, asegurando con esto la continuidad de la movilización de masas, el hostigamiento al enemigo, realización de ajusticiamientos y otras acciones hasta llegar nuevamente a una situación de dominio revolucionario.

c) Preparación del plan de defensa de la Base en caso de ataque enemigo. El objetivo era impedirte los propósitos de aniquilamiento y al mismo tiempo responderte ofensivamente en el sitio o en movimiento. Las preparaciones contemplaban la participación del pueblo en diversas tareas y funciones. Asimismo, se consideró el resguardo y repliegue del nivel de dirección que tenía asiento en la base

d) Preparación de la Base para la peor circunstancia, la evacuación. En momentos, y por el carácter dinámico de la lucha, el enemigo al atacar algunas bases logró sus propósitos, temporalmente. Adquirió importancia en esta eventualidad, el trabajo de preparar, a las masas y a todas las fuerzas para enfrentar esos momentos críticos; preparar un plan de evacuación y repliegue a otras zonas de parte o toda la base, tomar medidas preventivas como la construcción de refugios, escondites que aseguraran la conservación de elementos logísticos (medicinas, alimentos, armas, etc.).

Respecto a los contenidos de construcción de bases tenemos, por ejemplo: en julio de 1945 se entregó como orientación realizar las siguientes once medidas en las zonas liberadas: "Rechazar a los fascistas japoneses y sus agentes; confiscar la tierra de los agresores y vendepatrias vietnamitas y repartirla a los campesinos pobres, poner en práctica el derecho a voto y otros derechos de democracia y libertad; armar al pueblo, y exhortarlo a apoyar las tropas guerrilleras y a incorporarse en el ejército de liberación: organizar la roturación de las tierras, estimular la producción para el autoabastecimiento en la zona liberada; realizar las leyes de seguridad social y socorrer a los afectados; hacer nueva repartición de las tierras comunales; disminuir las rentas, los intereses de usura y aplazar el préstamo; abolir los impuestos y los trabajos forzados; combatir el analfabetismo; entrenar al pueblo en lo militar y lo político: y realizar la Igualdad entre las nacionalidades, entre mujeres y hombres".³⁰

219

4. ORIENTACIONES EN LA CONSTRUCCIÓN DE BASES REVOLUCIONARIAS.

³⁰ HO CHI MINH. "Nuestro..."pp.,12B-129.

Nos referiremos brevemente a solo cinco de ellas, dando por entendido que su aplicación en la experiencia vietnamita se dio según el tipo de base que se construyó.

4.1. Combinar los aspectos político, militar y la agitación al enemigo.

La resolución correcta de estos factores fue básica para la formación de la fuerza integral de la revolución; que incrementándose de lo pequeño a lo grande fue respondiendo a las exigencias de expansión de cada base. Sólo así se pudo conseguir desarrollar una progresión que iba desde la base política "convexa" pasando por la base de zona guerrillera y la base guerrillera, hasta llegar a construir la base de apoyo en zona liberada.³¹

4.2. Garantizar la comunicación entre la base y la dirección para asegurar la conducción.

La experiencia demostró como una exigencia permanente la necesidad de mantener la comunicación constante y con exactitud entre dirección y bases y viceversa, en especial con las bases que se encontraban más lejanas de los centros de dirección; fallos en las comunicaciones muchas veces contribuyeron al fracaso de una orientación de trabajo. La realización de esta tarea empleó diversos medios, siendo lo más importante en ella en especial por la escasez de recursos materiales, la participación del pueblo y las bases políticas.

4.3. Pasar oportunamente de una orientación a otra en los momentos de ascenso, en especial, los momentos de reflujo del movimiento de lucha.

Aunque este aspecto también se analiza en otro capítulo, es importante enunciar acá algunas cuestiones generales referidas al punto, los momentos en que la lucha descendía o el movimiento caía en una situación de reflujo. Estos momentos, por lo general, son los más complejos de conducir; tanto a nivel global como en una zona determinada o lugar de asiento de una base revolucionaria.

Lo anterior obligó a una alta sensibilidad política por parte de la dirección para apreciar el desarrollo de la lucha, definir los momentos de repliegue o de ascenso creciente del movimiento. Los cambios podían darse por dificultades objetivas (falta de alimentos, armamento, bajas importantes en un combate, etc.) o subjetivas (falta

³¹ Ver Capítulo XI, punto 1.4.3.

de estabilidad del pensamiento ofensivo de las masas y de la revolución); o bien, por situaciones ocasionadas por el enemigo (recuperación de tierras y reorganización en ella de nuevas bases militares, por ejemplo).

220

Para cambiar de una orientación descendente o de repliegue fue fundamental basarse en el estado de ánimo del pueblo, lo que dependía de cada lugar o zona. Tenemos el ejemplo heroico de Cu Chi, en las cercanías de Saigón; allí, en tierra arrasada, los combatientes no abandonaron el lugar y siguieron desde túneles bajo tierra luchando hasta el triunfo.³² Pero si la voluntad de combate del pueblo, no es la adecuada, no conviene forzada.

El repliegue no es un abandono sino que se hace para crear mejores condiciones para la lucha futura, entendiendo que el enemigo pudo lograr el dominio en el lugar pero los revolucionarios pueden haberlo logrado, en ese momento, en otros lugares. Los repliegues deben ir acompañados de orientaciones muy claras, las cuales corresponderán a la nueva situación que se enfrentará: paso de un nivel superior de lucha a otro inferior; de zona liberada a base o zona guerrillera, o. en la peor circunstancia, a zona temporalmente ocupada por el enemigo.

En un repliegue había que prever todas las variables posibles. El papel del dirigente era clave, le exigía actuar de manera muy objetiva sin dejarse llevar por debilidades o reveses, teniendo presente que al perder una localidad, la población sigue favorable a la revolución y que han quedado allí las fuerzas clandestinas, lo cual gestará condiciones para reconquistarla en el futuro. Siempre el pensamiento ofensivo debe guiar la acción de repliegue y permitir prepararse mejor para el momento de la próxima ofensiva.

Cualquier cambio de orientación requirió de una buena preparación política e ideológica en cuadros, combatientes y el pueblo a fin de evitar que surgiera la idea de que la localidad se perdía definitivamente. Habla que impedir el miedo, la falta de confianza en la victoria futura y que afectarían el trabajo hacia las masas. Para evitar esto, era importante el que los dirigentes bajaran hacia las masas y las bases, explicaran claramente la situación, entregando nuevas orientaciones y tareas.

Paralelamente, se elaboraron planes concretos para las acciones venideras, manteniendo la posición legal del movimiento de masas, no permitiendo la represión enemiga contra la población y movilizándola para golpear a los nuevos representantes del poder enemigo, y a los elementos que vacilan y cooperan con él. Fue necesaria la lucha con las "tres puntas de lanza", aplicadas y combinadas en forma adecuada a las características de la localidad.

³² BURCHETT. *"La guerra de..."* pp. 51-54.

4.4. Construir el destacamento de cuadros.

Fue un trabajo constante en todo momento y lugares donde se impulsó la lucha, cualquiera fuera su envergadura; adquirió mayor importancia cuando se liberó una zona, allí surgieron grandes requerimientos de conducción y de trabajo que exigían mejores, más y nuevos cuadros. En las Bases se daban mejores condiciones para la preparación de los cuadros y satisfacer los requerimientos; y no hacerlo, o hacerlo a destiempo llevó a veces a asignar responsabilidades a personas sin preparación de poca confianza, afectando a las masas y en última instancia, a la política del partido.

221

4.5. Fortalecer el trabajo de la base.

En previsión y preparados para hacer frente al constante accionar enemigo que realizó operaciones de diversa envergadura, fue imprescindible fortalecer la base; se logró por medio del impulso de algunas medidas cuya aplicación dependió del tipo de base que la realizaba. Entre estas medidas tenemos:

* insertarse en las masas; construir partido en ellas; movilizar al pueblo; construir y emplear las bases políticas; construcción de fuerzas reales de la revolución; enfrentar la guerra psicológica de agresores y títeres; limpiar la mentalidad reaccionaria que habían introducido en las masas, etc.

* Combatir el aparato represivo y administrativo del enemigo, destruirlo en la base; aniquilar la fuerza armada enemiga; realizar el ajusticiamiento de los elementos más criminales.

* Elaborar planes concretos, en que combinando las "tres puntas de lanza" se previeran las formas en que todo el pueblo según la situación, participara en el combate.³³

* Impulsar la construcción de "aldeas combativas" para Garantizar la vida de la población, y para mantener la tierra y la producción.³⁴

* Resolver las aspiraciones y problemas del pueblo, impulsando y conduciendo la lucha por sus demandas más sentidas.

* Consolidar el poder revolucionario. Esto se realizó en la Base de Apoyo, constituyendo un poder popular sustentado en las masas y bajo la conducción del partido; la mejor forma de defenderla fue fortaleciendo, ampliando su base política de apoyo y enfrentando la construcción en todos los aspectos, especialmente el político.

5. LA CONSTRUCCIÓN DE LAS ALDEAS COMBATIVAS.

³³ BURCHETT. "Por qué..", pp. 146-15».

³⁴ THANH LUONG. "Histoire résumee...". pp. 43-58.

Por último, y como parte de la experiencia de construcción de bases por los vietnamitas, entregamos algunas cuestiones muy generales respecto a la construcción de las Aldeas Combativas, las cuales se construyeron en las zonas de montaña y llanura.

"Cada aldea liberada tuvo que convertirse en una aldea de combate, capaz de enfrentar los ataques del enemigo. En estas aldeas de combate todos se integraron a las unidades guerrilleras locales, aprendieron a fabricar armas rudimentarias, construyeron puestos de vigilancia y fortificaciones, tendieron trampas y además trataron de continuar la producción tan normalmente como fuera posible".³⁵

La construcción de la aldea combativa en la zona montañosa se hizo en los lugares más favorables social, política y físicamente. En el lugar se aprovechaban los puntos altos que otorga el relieve, ubicando en ellos puestos defensivos (de observación, control o de defensa). Se elaboraban planes alternativos con posibles ataques enemigos (aéreo, terrestre); planes contra espías y exploradores. Se establecía una relación muy estrecha con las aldeas cercanas.

222

Además de establecer torres de vigilancia, para observar al enemigo a la distancia y realizar el patrullaje constante en el terreno para resguardar la seguridad y prevenir la acción enemiga, se hacían una serie de preparativos defensivos, como: organización de campos minados y trampas en caminos y posibles lugares de acceso del enemigo, construcción de trincheras y barricadas en algunos caminos, otros picarlos, colocarles obstáculos diversos, en los senderos hacer "camillas de piedras"; organizar los depósitos de alimentos, armas, municiones, medicinas, el puesto médico para heridos, etcétera.

La construcción de la aldea combativa en la zona de llanura se dio en lugares que favorecían la cooperación de las aldeas vecinas para hostigar al enemigo. Generalmente rodeadas por cercas de bambúes y lagunas, se asentaban a lo largo de vías de comunicación y ríos. Los preparativos combativos eran los mismos que en las zonas montañosas. En estas tareas participaba el conjunto de habitantes, pero cuando llegaba el enemigo se procedía a evacuar parte de la población a un lugar acordado previamente y permanecía en la aldea sólo la fuerza miliciana guerrillera. El combate se organizó por lo general en el exterior de la aldea, buscando atacarle por los flancos y el frente; en caso de que enemigo lograra penetrar, el combate se organizaba en el interior; a veces, el enemigo se estacionaba allí, organizándose entonces combates nocturnos de hostigamiento. En todas estas tareas combativas la fuerza en sitio (milicianos y guerrilleros), desempeñó un papel decisivo.

Es importante señalar, que la creación de aldeas, barrios, grupos y sectores

³⁵ BERGMAN. *"Las mujeres..."*, pp. 175-176.

combativos o de resistencia, es una orientación vietnamita que permite responder a cualquier eventualidad en tiempo de guerra y que incluso en tiempo de paz favorecen las actividades productivas y otras tareas de la población. Tenemos que, durante la guerra de agresión norteamericana en la parte norte del país se orientó: "La edificación de las aldeas, comunas y barrios de combate debe englobar todos los sectores: debe poseer una sólida organización del partido, poderosas y amplias fuerzas políticas de masas, milicias campesinas y de autodefensa, debe transformar el terreno, formular planes de combate y proceder al entrenamiento de las fuerzas armadas regionales, como de toda la población; debe prepararse efectivamente, transformar de hecho cada cabaña, aldea y barrios en fortalezas para la guerra del pueblo en la base, y cada provincia en una unidad estratégica para la defensa nacional de todo el pueblo".³⁶

Las construcción de los diferentes tipos de bases en la experiencia vietnamita tuvo una importancia decisiva en el desarrollo de la lucha de liberación. Su proceso de construcción partió del trabajo político del partido en las masas, basándose en sus niveles de conciencia, apoyándose en las fuerzas políticas que se construyeron y avanzando de lo simple a lo complejo, de lo pequeño a lo grande hasta construir la fuerza integral de la revolución, necesaria para alcanzar la victoria decisiva y definitiva.

³⁶ GIAP *“Armar a las masas”* pp. 254

CAPITULO VIII

LA PROPAGANDA ARMADA Y LA CONSTRUCCION DE BASES REVOLUCIONARIAS.

La experiencia vietnamita ha dejado importantes lecciones y enseñanzas en torno a la tarea de propaganda armada, la cual desempeñó un papel importante en la reconstrucción de las bases revolucionarias que restituían los nexos políticos con las masas y el pueblo en territorios en que el enemigo destruyó temporalmente las organizaciones populares. En el presente capítulo, analizaremos diversos aspectos relativos al papel, organización y contenidos de este trabajo llevado a la práctica por la Brigadas de Propaganda Armada (BPA) y las Brigadas de Trabajo Armado (BTA).

1. POSICIÓN, IMPORTANCIA Y UTILIDAD DE LA PROPAGANDA ARMADA.

La propaganda armada consistió para los compañeros vietnamitas en utilizar a parte de las fuerzas armadas populares, (en la Primera Resistencia), conjuntamente con el partido (Segunda Resistencia), para hacer propaganda política, sembrar la confianza política entre las masas, convencerlas del poder de las fuerzas revolucionarias y, con posterioridad a inspirar confianza, instruirlos políticamente, ganar a los más resueltos para organizados de modo que después se transformaran en elementos núcleos para impulsar la lucha política y armada en el lugar.

Los vietnamitas le dieron mucha importancia al trabajo de propaganda, llegando incluso a crear desde comienzos de la lucha unidades especiales de propaganda armada.¹ "El compañero Giap. dirigió la primera de las brigadas de propaganda armada y define de la siguiente manera este trabajo: "La propaganda armada consiste en utilizar las fuerzas armadas para hacer propaganda política, sembrar la confianza entre la población para convencerla del poder de nuestras fuerzas. Después de haberte inspirado confianza, hay que instruida políticamente. Debe tener confianza en la solidaridad de todo el pueblo. A los elementos poco resueltos o indecisos hay

¹ "Pueblo heroico...", pp. 99-100.

que mostrarles nuestro poder para atraerlos. En cuanto a los traidores, si permanecen recalcitrantes, a pesar de las advertencias o si rehúsan reivindicarse, hay que aniquilados resueltamente".²

Las actividades de las Brigadas de Propaganda Armada fueron normadas por el siguiente reglamento que planteó Hồ Chí Minh en 1944 al conformarse el primer destacamento; "El nombre de Brigada de Propaganda del. Ejército de Liberación significa que la acción política de la brigada importa más que su esfuerzo militar. Se ocupa sobre todo de la propaganda. Para llegar a una acción eficaz, el principio fundamental a observar, en materia militar, es el de reagrupar las fuerzas. Asimismo, siguiendo las nuevas directivas de nuestra organización, sería conveniente seleccionar, entre las formaciones de guerrilleros de Bac Can, Lang Son y Cao Bang, los elementos más resueltos y más ardientes para que constituyan nuestra brigada principal, a la que se dotará de la mayor cantidad de armas posible. Siendo nuestra resistencia de un carácter popular, es necesario armar y movilizar al pueblo. Por esta razón, al mismo tiempo que reagrupamos las fuerzas para constituir la primera brigada, se debe pensar en conservar las fuerzas regionales, ocuparse de su instrucción, dotarla de armamentos, llegado el caso, todo lo necesario, para permitir a las fuerzas regionales aumentar constantemente.

225

Con respecto a las fuerzas regionales; reagrupar los cuadros para instruirlos, enviados más tarde a las localidades, proceder a intercambios de experiencias, mantener una sólida relación entre las diversas unidades, coordinar su acción de combate.

Táctica: practicar el método de la guerrilla: secreto, rapidez, iniciativa (hoy en el este, mañana en el oeste) aparecer y desaparecer de improviso sin dejar huellas.

La Brigada de Propaganda del. Ejército de Liberación de Viet Nam está llamada a ser la mayor de una numerosa familia. Pronto verá nacer nuevas brigadas que la respaldarán. Modestos, sin duda, son los inicios, pero se verán abrirse las más gloriosas perspectivas. Ella es el embrión del. Ejército de Liberación y tiene delante por campo de acción, el suelo entero de Viet Nam de norte a sur".³

En la realización de la tarea de propaganda armada se empleó tanto la BPA como BTA, las diferencias entre ellas se expresaron en:

* **La Brigada de Propaganda Armada** se empleó (fundamentalmente en la Primera Resistencia y en casos de la Segunda) para reconstruir y activar el movimiento y en la fase de preparación de la insurrección. Su objetivo era incorporar al pueblo a la lucha revolucionaria y apoyar la consolidación de bases políticas, el ajusticiamiento de esbirros y otras tareas. Fueron fuerzas en permanente

² BURCHETT. "Por qué triunfa...", p. 286.

³ HO CHI MINH. "Escritos políticos...", pp. 105-106.

movimiento, conformadas por miembros de las FAPL asignados a esa tarea. Su empleo fue flexible y aunque preferentemente actuaron en zonas ocupadas por el enemigo también lo hicieron en zonas con influencia revolucionaria importante para cumplir objetivos específicos.

* **La Brigada de Trabajo Armado**, se empleó principalmente en la Segunda Resistencia. Su papel fue más estático, se aferraron a un territorio por un tiempo para conducir la lucha de masas, como una forma de preorganización del partido o poder revolucionarlo en esas localidades. Una vez logrado el objetivo de activar el movimiento de masas, construir bases políticas, organizar el partido y las organizaciones del pueblo, se retiraban. Estas brigadas, por la naturaleza de su trabajo, fueron organizadas por el partido con el apoyo de las FAPL

226

Sin embargo, el empleo de las BPA o BTA, dependía en última instancia de dos condiciones: de las tareas revolucionarias del momento y de la situación concreta planteada en un lugar determinado. En lo que sigue de este capítulo, al menos que se requiera marcar diferencias entre una y otra, se tratará de generalizar los diversos aspectos del trabajo de propaganda armada pues lo básico es que ambos tipos de brigada persiguen el mismo objetivo; y, se trate de la BPA o de la BTA, ésta "... no olvida jamás su tarea: lo político es más importante que lo militar, la propaganda es más importante que las operaciones. Por consiguiente, antes de librar un combate . es necesario primero pensar en el efecto de la propaganda. Cuando se obtiene una victoria se debe aprovechar para ampliar la propaganda. Y no se debe solamente hacer propaganda cuando se va al combate: fuera de las operaciones, se debe hacer la propaganda directamente entre la población. La forma política y la forma militar están unidas entre sí, y por lo tanto, debe relacionarse".⁴

El trabajo de propaganda armada demostró ser una forma eficaz de penetración profunda en la población que permitió combinar la movilización y la propaganda contra el enemigo. Su actividad es creadora y diversa. No hay leyes rígidas para su quehacer, a veces es público, otras secreto, actúa a diversas horas y empleando diversas formas, pero siempre utilizando el elemento de sorpresa. En este sentido las acciones de los grupos de propaganda armada se distinguen de los comandos urbanos (tropas especiales) porque estos sólo golpean militarmente y se retiran, evidenciándose de inmediato los efectos de su acción. Por el contrario, los resultados de la propaganda armada sólo fructifican en plazos medianos y largos.

Las brigadas de propaganda armada se utilizaron por lo general, en dos momentos y situaciones:

* En los lugares en que el trabajo era muy débil o inexistente; había sido destruido por el enemigo; no había partido, milicias, organizaciones de masas, por lo tanto, a pesar del descontento de la población, no hay quien conduzca. Su objetivo

⁴ BUPCHETT. *"Por qué triunfa..."* p. 279.

básico era rehabilitar el movimiento y favorecer un proceso de activación y participación de las masas para conquistar el dominio de la situación.

* Cuando se acercaba una gran ofensiva en el lugar o la zona, la situación era efervescente (preparación de una insurrección parcial, por ejemplo), pero en algunos lugares había escasez de cuadros o falta de preparación) que no aseguraban el salto a un nivel superior en el lugar. Allí era necesario enviar una brigada para dirigir y organizar mejor al pueblo en la Suelta que se aproximaba, respaldando y sirviendo como núcleo para el accionar de las masas.

A fin de cumplir bien las tareas encomendadas

"...la propaganda armada deberá obrar con eficacia en todas las iniciativas, en todos los campos, en todas las actividades. Los miembros de la brigada deben mantenerse alertas, deben ser educados políticamente, ser valientes, comportarse bien, no deben carecer de armas para que la población tenga confianza en nuestras fuerzas. Las actividades dependerán del nivel político de la población, del nivel de lucha de cada localidad. El responsable del grupo de propaganda armada deberá cuidar de todos los detalles... (...) en resumen, la propaganda armada debe adaptarse a las localidades, a las circunstancias, a nuestras fuerzas y a la de nuestros enemigos, para que las formas y los procedimientos sean apropiados y eficaces".⁵

227

La extensión de propaganda armada permitió ampliar el trabajo a diversas zonas y construir gran número de bases revolucionarias. En la preparación de la insurrección de Agosto desempeñaron un papel de gran importancia junto a las fuerzas guerrilleras. En la Primera Resistencia se desarrolló extensamente la propaganda armada, constituyendo bases en las zonas ocupadas por el enemigo. En 1948 y 1949, la movilización se realizó apoyada por pelotones y compañías de propaganda armada; el trabajo de las BPA alcanzó especial desarrollo en la zona del delta del Río Rojo, al construir bases en cerca de 5 mil de las 7 mil aldeas existentes.

Durante la Segunda Resistencia los sudvietnamitas llevaron a la práctica el accionar de propaganda armada preferentemente por medio de las BTA, en especial en la zona de llanuras y delta del Río Mekong. En las ciudades esta tarea no fue tan necesaria ya que, salvo excepciones, no se dieron situaciones extremas de no existencia del partido, y la tarea de propaganda armada la realizaron preferentemente brigadas para el trabajo armado formadas por miembros del partido.

2. PAPEL DE LAS BASES REVOLUCIONARIAS Y FORMAS DE

⁵ BURCHETT "Por qué triunfó...". pp. 295 y 297.

CONSTRUCCIÓN.

Por bases revolucionarias entendemos a las bases políticas de la revolución, las masas concientizadas, dispuestas a apoyar y participar en la lucha bajo la conducción del partido. Esta es una cuestión fundamental porque las masas están presentes durante todo el proceso revolucionario, al inido del movimiento, en el camino y preparación de la insurrección, y en la guerra revolucionarla por la toma del poder.

No obstante, la concepción de base revolucionaria —según el desarrollo de la lucha—, puede entenderse en diferentes grados, dependiendo en última instancia del nivel de conciencia, y apoyo de las masas. En algunos lugares y al inicio de la lucha, son las masas que apoyan la revolución pero sin incorporación orgánica a ella. En otros momentos las masas están integradas, organizadas, tanto en las organizaciones de los diferentes frentes sociales como en las fuerzas de autodefensa; estas últimas son las bases fundamentales para la lucha revolucionaria posterior, para el asentamiento y construcción del partido y las fuerzas armadas populares, apoyo para promover la lucha armada y fundamento sólido para la conquista del poder. La construcción de bases revolucionarias por las brigadas que realizaron la tarea de propaganda armada incluyó bases del partido, bases políticas de las organizaciones de masa y bases de fuerza armada de masas (milicias).

228

En esta tarea se trabajó una vez más con la ley de desarrollo aplicada por los revolucionarios vietnamitas: partir de la lucha política de masas, para después pasar a la lucha armada; construir las fuerzas políticas y posteriormente construir las fuerzas armadas, para después impulsar combinadamente el accionar político con el armado; la combinación de la insurrección con la guerra revolucionaria, ya que

"La movilización y la organización de todo el pueblo en la insurrección y la guerra es un proceso consciente de educación y organización amplia y continua de las masas por el partido con una línea revolucionaria correcta. El proceso de movilización revolucionaria de nuestro partido desde su fundación, ha sido de agitación y organización de las masas que siguieron sus luchas en forma ascendente hasta provocar su levantamiento para la toma del poder mediante el uso de la violencia revolucionaria".⁶

Ello determinó que el trabajo no se detuviera en la construcción de las bases políticas y el accionar de propaganda armada, fue necesario impulsar la lucha guerrillera amplia que se apoyó en el avance del trabajo político, formar primero una zona y después una base guerrillera, primero en un lugar, luego en otros. Las bases y zonas guerrilleras se construyeron, desarrollaran y mantuvieron principalmente en el campo, en la llanura, lugares donde el control enemigo era menor que en las

⁶ GIAP. *"Crecimiento del..."* p. 141.

ciudades. Posteriormente, se formó el ejército revolucionario, combinando el combate de la fuerza guerrillera que actuaba "en sitio" con el de las fuerzas regulares móviles, obligando a la dispersión del enemigo en todo el territorio, agudizando con ello la contradicción entre concentración y dispersión de sus fuerzas.⁷

2.1. Formas de construcción de las bases revolucionarias.

En la experiencia vietnamita, se utilizaron diversas formas para construir bases políticas revolucionarias e integrarlas activamente al accionar contra los agresores y títeres. De entre estas formas consideraremos cinco:

a) **La proletarianización**, o sea, la inserción del cuadro o militante para convivir, fundirse con las masas urbanas y campesinas a fin de comprender y asimilar las condiciones de ellas, al mismo tiempo éstos propagandizan la política del partido, concientizan y educan a las masas para convertirlas en fuerza política real organizada.

b) **La inserción de cuadros provenientes de zonas liberadas en las localidades o frentes bajo control enemigo.** En este caso, el cuadro debía tener características similares a las de la población a fin de facilitar su ambientación y cumplir su tarea de construir bases. En las "aldeas estratégicas", donde el control enemigo era muy estrecho, el acercamiento tuvo que hacerse apoyándose en nativos de la zona o localidad, o, en caso de no haberlos, en referencias muy confiables.

229

c) **La incorporación de cuadros a las organizaciones de masas o sociales de los diversos frentes.** Para formar bases en sindicatos, organizaciones de mujeres, estudiantes, deportivas, culturales, etc.

d). **El reclutamiento de jóvenes en el llano o la ciudad**, a los cuales se llevó temporalmente a la Base de Apoyo para formarlos, regresándolos posteriormente a su lugar de origen para realizar el trabajo revolucionario.

e) **introducción de un grupo especializado de las FAPL (BPA) o mixto, miembros del partido y las FAPL (BTA), en zonas de alto control enemigo.** A esta tarea se la denominó trabajo de propaganda armada para la construcción de bases políticas

3. TAREAS Y ORGANIZACIÓN DE LAS BPA Y BTA.

Las brigadas para el trabajo de propaganda armada cumplieron diversas tareas con

⁷ TABER. "La guerra de...". p. 97.

el objetivo de transformar la posición del movimiento de masas en el terreno a su cargo; convertir un territorio bajo control enemigo en "zona en disputa" o "zona liberada". La duración de este trabajo fue variable; en ocasiones hubo avances importantes; en otras, el enemigo retomó la localidad, se produjeron retrocesos y hubo que recomenzar. Casi nunca fue posible lograr una insurrección parcial en el primer intento. El arte de este trabajo consistió en optimizar los éxitos y minimizar las pérdidas para poder repetir la tarea.

Para lograr la inserción en un territorio la brigada debía:

- * Aplicar el principio de dominio de la situación.
- * Construir fuerza ligada a la acción.
- * No realizar acciones mientras no se afanzara políticamente el terreno, es decir, no operar "desde fuera" del territorio.
- * Evitar el conformismo; el miedo a la lucha se combatió.
- * Combatir la tendencia a limitar su accionar al plano militar.
- * Cuando las condiciones estaban dadas, no apresurarse demasiado en transformar la zona en un nivel superior.

3.1. Las tareas de la BPA y las BTA.

Aunque sus tareas son muy cercanas, hay algunas diferencias que es necesario precisar

* **Tareas de las Brigadas de Propaganda Armada.** Divulgar, propagandizar la línea y política del partido. Movilizar y organizar a las masas, construir bases revolucionarias y a su interior fuerzas políticas y militares. Desenmascarar al enemigo y sus maniobras. Defenderse de la represión con las armas. Realizar acciones armadas en apoyo a la lucha popular. Ajusticiar a esbirros enemigos.

* **Tareas de las Brigadas de Trabajo Armado.** Por encargo del partido, se aferró a un territorio y a las masas que vivían en él. Realizar la propaganda, organización y movilización de las masas. Construir bases políticas y fuerza armada secreta. Desajustar el aparato represivo enemigo en la base. Desarrollar la guerra de guerrillas. Promover el levantamiento.

230

Una vez que la brigada se arraigó al terreno, realizó un intenso trabajo de propaganda y agitación con la finalidad de llevar a las masas la línea y políticas del partido y la revolución. El objetivo de este trabajo fue promover al pueblo a forjar la unidad para luchar, sobre la base de una confianza plena en su capacidad para obtener el triunfo e impulsarlo a participar activamente en las tareas concretas de la revolución en el tugar

Junto al trabajo de propaganda y agitación se realizó el trabajo organizativo. Se formaron organizaciones de campesinos, mujeres y jóvenes, por la salvación nacional.

De acuerdo a las circunstancias de cada localidad se formaron organizaciones semilegales. A partir de todo este trabajo, se formaron las organizaciones clandestinas, de autodefensa, guerrilleras, etc. Luego se realizó el trabajo de instrucción o preparación en correspondencia al tipo de quehacer. El paso siguiente era enseñar cómo se lucha, partiendo de un nivel primario a otro más desarrollado, tanto en el aspecto político como en el armado.

3.2. La organización de las BPA y las BTA.

Aunque *en* la selección de los combatientes, composición y organización interna, las BPA y las BTA presentan aspectos comunes, hay otros en que se diferencian, por lo mismo presentaremos cada una separadamente.

a) La Brigada de Propaganda Armada (BPA).

En la **selección de los combatientes** y cuadros que integraron una BPA se priorizó por los más firmes, concientizados y valientes, con capacidad para soportar grandes dificultades en la zona enemiga, con alto sentido patriótico y conciencia de su responsabilidad. Tener capacidad autónoma de trabajo, gran disciplina y características que facilitarían la inserción en el movimiento de masas.

En su **composición**, el número adecuado para cada brigada fue de 5 a 7 combatientes seleccionados de las FAPL y entrenados para la tarea. Se procuró que en cada brigada hubiera un miembro natural del lugar donde centraría el trabajo la BPA; en caso que no lo hubiera, se reclutó previamente un joven del lugar para darle un período de instrucción en una base y luego reinsertarlo en su medio natural.

Su **organización interna**. A la BPA la dirigía un jefe (capitán o *iefe* de compañía del ejército) que atendía cuestiones de conducción general, por lo mismo debía tener la mayor preparación política y militar; un subjefe encargado de la movilización popular, cuya tarea fue estudiar la situación de la población y dirigir el trabajo de construcción de bases en ella; otro subjefe responsable de operaciones y logística que reunía la información para estudiar al enemigo y determinar los más sanguinarios para ajusticiados y facilitar la construcción de bases y el accionar popular. Según los requerimientos, la brigada se completó con 2 a 4 combatientes que realizaron el trabajo político y militar.

231

Respecto a la **dirección y orientación de las actividades** de BPA, por lo general actuaban a nivel de comunas y respondían a la dirección distrital del partido en esa zona.

Entre sus **actividades**, la propaganda era su trabajo principal y más importante que la operación; es decir, lo central era la preparación y conducción de las masas en el combate contra el enemigo; a la acción operativa se le asignó el papel de palanca para lograr el objetivo político y no constituía un objetivo en sí misma. Como

señalara el compañero Giap, "hacer la propaganda armada, dar más atención a la acción política que a la acción militar y a la propaganda que al combate".⁸ Las actividades operativas sólo se realizaron en los siguientes casos:

- * En servicio a la construcción de bases; por ejemplo, aniquilamiento de elementos enemigos para facilitar la movilización de las masas.
- * En defensa, ante un ataque enemigo a la actividad de la BPA.
- * Cuando, por instrucciones superiores, debía golpear algunos objetivos enemigos con el objeto de aumentar el prestigio de la BPA.
- * En una tarea concreta, por ejemplo, apoyar un levantamiento o insurrección de las masas.

Para la brigada fue importante tener presente que "si se encuentra con el enemigo, según las circunstancias, la sección o grupo de propaganda armada del Ejército de Liberación vietnamita, si tiene condiciones propicias para establecer una influencia y tesis políticas, debe dirigir las operaciones. En lo que se refiere a las tropas aisladas capaces de combatir al enemigo, hay que saber crear la ocasión (a veces es necesario ser pacientes y prepararse durante algún tiempo) o encontrar la ocasión para combatir. Pero no se deben librar las batallas descuidando la propaganda directa entre las masas y tampoco se debe aventurar, eso podría conducir a la descomposición de la fuerza armada. Siempre hay una condición en los combates: hay que saber, tomar en consideración que las operaciones no sólo deben producirnos victorias en el plano militar, sino también en el plano político. Hay que estar seguros que después de los combates, las bases entre las masas se consolidarán y se ampliarán. Por esa razón es que hay que librar los combates".⁹

En la actividad de la BPA hubo que combatir algunas tendencias negativas como: privilegiar el trabajo operativo militar por sobre el de propaganda y construcción de tesis políticas; evitar ciertas acciones por cobardía y debilidad, limitando el trabajo operativo militar; no resguardar el trabajo interno y externo a través de responsables directos para las tareas, etc.

b) La Brigada de Trabajo Armado (BTA).

Para la selección de los miembros de la brigada se planteó como requerimientos: posición ideológica firme, pensamiento ofensivo, espíritu revolucionario radical. Plena comprensión de las consignas estratégicas del partido. Dominio en las tareas de la BTA. Capacidad política y dominio de métodos de trabajo que facilitarán una mayor eficiencia en el trabajo. Conocer la situación en la localidad para realizar correctamente el trabajo y adoptar mismo tiempo las medidas adecuadas para su propia seguridad.

⁸ GIAP. "Guerra del pueblo...", p. 15.

⁹ BURCHETT. "Por qué triunfa...", p. 296.

Respecto a su dirección, las BTA fueron organizadas por lo general, por los comités distritales del partido y las dirigía un miembro de ese nivel de dirección.

En su composición, la brigada incluyó fuerza armada y cuadros políticos, de masas, organización, etc. No tuvo un número fijo de miembros, ellos dependió de las características de la zona y la envergadura de la tarea concreta a cumplir. Por ejemplo:

* Una BTA de cinco miembros a cargo del trabajo de una o dos comunas la componían; un jefe, que podía ser encargado de organización u otro miembro de la dirección del comité distrital; un subjefe, jefe de compañía de la fuerza militar regional; un miembro para responsabilizarse del trabajo de masas; dos jefe de escuadra.

* Una BTA de ocho o más compañeros a cargo del trabajo en cuatro comunas, se conformó por un jefe, el encargado de organización del comité distrital y jefe de las FAPL del distrito; un cuadro de propaganda y educación del distrito; un cuadro de la sección de trabajo de masas del distrito, cuatro o más combatientes de las fuerzas regionales para el trabajo político-militar.

4. LOS CINCO PASOS O ESLABONES EN LA MOVILIZACIÓN DE MASAS A CONSIDERAR POR LAS BPA Y LAS BTA EN SU TRABAJO.

En la tarea de promover la movilización de las masas, las brigadas que realizaron trabajo de propaganda armada se guiaron por cinco pasos, aunque sin aplicarlos en forma rígida ni necesariamente sucesiva; en muchos casos hubo que combinar e impulsar simultáneamente varios de ellos. Estos son: investigación de la realidad y organización de la infiltración de la brigada; propaganda en la localidad; organización de las masas para la lucha; el entrenamiento: y, preparación de la lucha contra el enemigo.

El cumplimiento de ellos creó condiciones para el levantamiento insurreccional de las masas. "Hablando de la insurrección, Lenin señalaba que "la insurrección debe apoyarse en el impulso revolucionario de las masas" y no "en un complot". Y no porque se trate de la insurrección armada y de los preparativos de la insurrección debe omitirse el movimiento político de las masas; al contrario, sin un profundo movimiento político de las masas revolucionarias no se podía lograr una insurrección victoriosa. Por ello, para preparar bien la insurrección armada el trabajo primordial y más importante, era el de la propaganda entre las masas, la organización de éstas, "la ampliación y consolidación de las organizaciones de salvación nacional". Sólo partiendo de sólidas organizaciones políticas era posible edificar sólidas

organizaciones paramilitares, marchar hacia la creación de pequeños grupos de guerrilleros estrechamente ligados a las masas revolucionarias y capaces por ello de operar y desarrollarse”.¹⁰

233

4.1. Primer paso: investigación de la realidad, exploración del objetivo e infiltración de la brigada.

Este primer paso es imprescindible para organizar y realizar el trabajo; se realizaba antes y durante el proceso de construcción de bases en el área en que se actuó. El método de la investigación y exploración se apoyó básicamente en la “inteligencia popular”,¹¹ aprovechando todo tipo de fuentes y, al comienzo, apoyados en el órgano directivo del partido en el distrito. Su objetivo fue determinar las actividades en la localidad, un análisis minucioso del enemigo, de la población, búsqueda de un lugar de posible asentamiento de la brigada.

La identificación y caracterización de **la situación del enemigo** contemplaba características de la administración títere en la localidad; organización de su sistema represivo, fuerzas, ley de actividad de cada uno de sus miembros, listas de esbirros y de cabecillas, definición de posibles formas para destruir el sistema represivo, ubicación de sus puntos vitales, posibilidades de refuerzo y movilidad, etc.; determinar sus redes de infiltración en las masas (“cisnes” y “fénix”); seleccionar los objetivos más importantes (el esbirro más pérfido, el cabecilla más criminal).

En la **situación de la población** se estudió: número de habitantes, ocupaciones predominantes, nivel y condiciones de vida; características *de* la actividad económica; situación política, cultural, actividades religiosas y creencias; aspiraciones e intereses; actividades cotidianas, necesidades y reivindicaciones más apremiantes de la población; estado de ánimo de las masas, relación de las masas con las fuerzas enemigas y actitud ante cada una de ellas; condiciones de vida de las familias de los soldados; actitud de las masas ante la revolución y sus fuerzas; detección de personas que más sufren por la opresión y represión en la perspectiva de integrarlos; miembros de la masa posibles de trabajar, etcétera.

De acuerdo a las características del terreno fue necesario buscar un **lugar de asentamiento** inicial de la brigada, debía ser insospechable para el enemigo, con buenas condiciones para observarle a él y a la población, que facilitara la penetración a la zona para contactar a las bases y la comunicación externa con la dirección. En oportunidades, al comenzar este trabajo en un lugar, por no tener contactos, los combatientes vietnamitas tuvieron que vivir fuera de la localidad en refugios secretos bajo tierra, hasta captar contactos que facilitaron la infiltración; para evitar esto, era

¹⁰ GIAP. “Guerra del...”, p. 83.

¹¹ Ver capítulo IX. punto 2.3.

importante integrar en la brigada nativos del lugar

Dentro de este paso se contempló la forma de realizar la **infiltración de la brigada**, el método del pescador" (trabajar desde fuera de la localidad) no era bueno —salvo para las "aldeas estratégicas"—, porque no facilitaba el dominio de la situación. infiltrarse en la localidad demandaba: intensificar la preparación y educación de los miembros de la brigada apuntando al fortalecimiento del espíritu ofensivo, conocimiento de la línea del partido, de los objetivos y tareas en la localidad, conocimiento de la zona y sus habitantes, respeto del secreto y la compartimentación en el trabajo, etc.

234

El plan de infiltración combinó la decisión y la concreción, manteniendo la seguridad y la efectividad; el proceso fue gradual sin pretender hacer todo al mismo tiempo, buscó y detectó los eventuales contactos para construir la red de apoyo a la infiltración, lo cual fue un trabajo difícil, pues éstos no siempre existen de antemano, sino que hay que construirlos a menudo de manera indirecta, por medio de amigos, familiares o cuidadosos trabajos de acercamiento; el primer contacto fue siempre un gran problema, si éste faltaba o fallaba podía retardar o hacer fracasar por mucho tiempo el trabajo de infiltración y, por ende, la movilización de las masas.

Esto lo remarcaban los vietnamitas al plantear que

"si no se consigue aún movilizar a una aldea para hacer la propaganda, se tratará de conducir a la población por pequeños grupos o solos. En ese caso, al grupo de propaganda armada deberá designar a alguno de sus miembros para que una vez separados, se instalen a vivir con la población, se adapten a las costumbres de la localidad, en su lenguaje, las actitudes, la forma de vestir, etc. Por consiguiente la selección de ciertos habitantes de la localidad que deberán unirse al grupo de propaganda armada es muy importante".¹²

Era importante fijar las normas de realizar el contacto con miembros de las masas, el momento más oportuno, el límite de ellos, todo en correspondencia con las leyes de la actividad de la localidad y las posibles bases, lo más importante es no poner en peligro la posición legal de las masas.

4.2. Segundo paso: La propaganda en ss localidad.

Se comenzó después del trabajo de investigación y de obtención de contactos; para ello el militante o brigadista debía tener absoluta confianza en las masas. Se realizó primero una propaganda de tipo general para crear en las masas la conciencia nacional y de clase que señalara el camino de la revolución y la victoria futura, desenmascarando los intentos del enemigo y su derrota inevitable, mostrando el

¹² BURCHETT "Por qué triunfa..." p. 297

poderío político y moral de la revolución. En forma paralela se desarrolló una propaganda más específica ligada a la situación de la localidad, aldea o región, recogiendo sus intereses y reivindicaciones concretas: impuestos, represión, etc., planteando la necesidad de la unidad y lucha de todo el pueblo en la resolución de sus problemas con lo cual se politizó la lucha.

Esta propaganda se hizo de manera directa e indirecta, usando los mecanismos y facilidades legales (reuniones de organizaciones legales: Cruz Roja, Ayuda Mutua); masivamente a través de la prensa revolucionaria; o a través de contactos individuales. Es importante diferenciar el trabajo que se realizó hacia las bases revolucionarias recién captadas y el que se orientó a la población o sectores amplios de ella. Como punto culminante de este paso fue adecuado entregar pequeñas tareas a los simpatizantes captados, tomando las medidas de protección necesarias. Estas tareas tenían el carácter de pruebas para medir conciencia, valentía, disposición, comprensión, etc., podían ser: recoger información del enemigo, tomar contacto con simpatizantes de la revolución en la localidad, distribuir propaganda, etc.; éstas tenían que ser siempre adecuadas a la capacidad del simpatizante, había que discutir con él la forma de cumplirlas.

235

4.3. Tercer paso: La organización de las bases revolucionarias y las masas para la lucha.

Las brigadas que realizaron trabajo de propaganda armada construyeron bases revolucionarias por medio de diversas formas: a través del reclutamiento inicial en el lugar, insertando cuadros entre las masas para tomar contactos, apoyándose en relaciones familiares o de amistad, aprovechando los efectos de las acciones de la brigada para reclutar jóvenes, educarlos y reinsertarlos en su localidad de manera legal (o a ausencia debía ser corta y con una buena cobertura); también se pudo lograr al ajusticiar a cabecillas con lo cual se aflojó el sistema represivo enemigo y como consecuencia se exteriorizó más abiertamente la actitud y actividad de las masas.

A partir de los primeros contactos establecidos por la brigada, se trabajó en la formación de una red de bases políticas de una estructura unilineal a partir de una célula de tres personas y estableciendo la compartimentación según la fórmula 1, 3, 6;

"extendimos nuestra organización como una gota de aceite. Poco a poco. Una de nosotros hablaba con tres. Cada una de las tres hablaba con tres más. Antes de hablar con quien fuera estudiábamos su historia, sus creencias y sentimientos, para evitar cualquier infiltración. En una guerra del pueblo, es el pueblo el que tiene que hacer la propaganda".¹³

¹³ BEHGMAN. "Las mujeres de...". p. 190.

Una vez afianzado el trabajo de construcción de bases se procedió a la construcción de las organizaciones de masas, de campesinos por la liberación, la unión de mujeres por la liberación, se organizó a los jóvenes para oponerse al reclutamiento forzado, etc.

Fue importante combinar siempre la organización abierta y la clandestina o secreta para asegurar la política de resguardo de fuerzas que se basó en que la insurrección no se hace sólo una vez, sino muchas veces, el poder local conquistado se podía perder y para reconquistarlo había que disponer de fuerza para reiniciar el trabajo. Las bases y organizaciones políticas abiertas libraron una lucha amplia en todos los terrenos. La organización secreta se nutrió de la organización abierta y a la vez la condujo y fortaleció a través del partido y la fuerza armada. Las organizaciones secretas incluyeron al partido, las milicias (autodefensa y guerrillera) y organizaciones de masas por la liberación nacional; todas ellas se rigieron por los principios del secreto, la compartimentación, relación monolineal y agilidad de su estructura orgánica; cada miembro de ellas participaba sólo en una.

Las organizaciones abiertas de masas se construyeron habitualmente de las bases escogidas y seleccionadas al comienzo. Posteriormente, se reclutaron de esas organizaciones abiertas los más destacados para integrar las organizaciones clandestinas y de allí se seleccionaron los miembros a reclutar para el partido. En la organización y selección de las bases se prestó especial atención al primer contacto que se estableció, no sólo por la importancia que éste tiene en el desarrollo posterior de la tarea, sino por la necesidad de prever y evitar la infiltración enemiga. Al construirse bases con miembros nativos del lugar se aseguró su permanencia allí; a veces esto se modificó debido a la necesidad de reforzar otras zonas de acuerdo a requerimientos crecientes de la revolución. Con posterioridad, y a medida que se desarrollaron las bases políticas, surgieron las milicias de autodefensa y grupos guerrilleros que tenían por misión apoyar la actividad de las masas y acrecentar la lucha combatiendo contra el enemigo.

236

"Después de la propaganda armada había que comenzar la consolidación, escoger jóvenes dinámicos y entrenados. Para la propaganda móvil, de un lugar a otro el entrenamiento no es fácil. Por consiguiente, es necesario contar con dos procedimientos; uno para sostener el movimiento de una localidad; el otro para escoger rápidamente los cuadros regionales. Es decir, reclutar algunos jóvenes para enrolados en las filas. Se formarán a medida que permanecen con las tropas regulares. Si es necesario, se les devolverá a las localidades para las actividades locales. Ese movimiento de consolidación tiene numerosos efectos, hay que utilizarlo cuando se quieren establecer bases sólidas en un tiempo relativamente corto".¹⁴

¹⁴ BURCHETT. *"Por qué triunfa..."*, pp. 287-288.

El trabajo inicial de selección y organización de las bases prestó, especial atención a los sectores sociales fundamentales (proletariado, campesinado, sectores pobres y sin tierra en el campo, mujeres y estudiantes); pero no sólo se valoró su extracción social, cuando se reclutó los primeros elementos se tuvo también en cuenta la actitud política hacia la lucha del pueblo, su relación y la imagen que de él tenían las masas, su actitud frente al enemigo, etc.

La construcción de bases revolucionarias fue un proceso muy complejo y difícil, siempre expuesto a la vigilancia y represión enemiga; por ello los golpes represivos por errores propios o aciertos enemigos fueron algo inevitable. En esos casos lo fundamenta] fue evaluar lo ocurrido extrayendo las enseñanzas positivas y negativas y recogerías para recomenzar el trabajo

237

4.4. Cuarto paso: Preparar, educar, entrenar y organizar a las masas.

Para esto se tuvo en cuenta, sobre todo al comienzo, que dado el carácter clandestino de las bases revolucionarias, tanto la educación política como la instrucción, fue directa, por vía oral y a nivel individual a muy pocas personas y tomando todas las medidas que aseguraran la compartimentación debida. Las reuniones se realizaban en situaciones y condiciones muy excepcionales. En el trabajo conjunto se fue apreciando un proceso selectivo que permitió separar a los menos comprometidos y que demostraron debilidades en su compromiso revolucionario. En los contenidos de la preparación y entrenamiento se incluyó: la fidelidad y lealtad a la revolución, la disposición al sacrificio por los ideales, línea política del partido, normas de clandestinidad, métodos de trabajo, conocimiento del enemigo, trabajo de seguridad, instrucción básica en armas y los aspectos concretos de formación que fueran necesarios.

237

4.5. Quinto paso: Conducir a las masas en su lucha contra el enemigo.

Es el último paso, en él había que actuar con pensamiento ofensivo, apoyándose en las tres puntas de lanza", buscando la destrucción del sistema represivo local del enemigo para conquistar el dominio de la situación a través de una variación progresiva de la correlación de fuerzas a favor de la revolución. Al comienzo fueron pequeñas luchas que luego aumentaron en su envergadura: manifestaciones, marchas, sabotajes, aniquilamientos de algunos esbirros, etc. En la medida en que se fortaleció el movimiento, el accionar fue mayor; exigió a la brigada analizar las condiciones para elevar oportunamente el nivel de lucha; aquí se consideró si el nivel de las masas era capaz de organizar el levantamiento por medio del trabajo de los elementos núcleos reclutados, si las masas percibían como necesidad la destrucción

del sistema represivo enemigo existente y defender lo conquistado, si los esbirros enemigos estaban aislados y el aparato represivo estaba quebrado o desanimado, si existía un empuje revolucionario en la región o localidad, etcétera.

Sin embargo, se presentaron situaciones en que siendo necesario producir el salto de la situación, la fuerza armada (o al no era capaz de derrotar directamente a la fuerza enemiga. En esas condiciones los revolucionarios vietnamitas se plantearon acertadamente aniquilar a los esbirros, lo cual creó un nuevo clima en las masas y aflojó el aparato represivo. Junto con impulsar la lucha política y el trabajo de agitación se realizó algún ataque militar para aniquilar fuerza enemiga, y una vez derrotada ésta, fue posible promover el levantamiento para liberar la aldea o localidad. El logro de los pasos enunciados: aflojamiento, debilitamiento y aniquilamiento, no se produjeron en todas y cada una de las aldeas de una zona sino en algunas que eran decisivas.

Pero cuando la fuerza armada local no era la adecuada y la situación en la zona exigía el levantamiento en la localidad, se requirió fuerza externa como apoyo fundamental planteándose como tarea realizar golpes de mano para aniquilar a cabecillas y parte de la fuerza enemiga; paralelamente, las fuerzas locales aprovecharon la oportunidad para levantarse; una vez lograda la victoria, la fuerza externa se retiró total o parcialmente; al tiempo que la fuerza local terminaba el aniquilamiento y conducía a las masas para dominar la situación por completo, se continuó la construcción de fuerzas y se organizó una aldea combativa constituyendo el poder revolucionario.¹⁵ Pero, para "...llegar a las insurrecciones parciales, nuestro partido, apoyado en las bases políticas y fuerzas armadas clandestinas ya creadas, movilizó a las masas populares de cada localidad para que se alzarán violentamente contra el poder enemigo a fin de instaurar el poder revolucionario y llegar a despegar la guerra de guerrillas local, impulsar la lucha política y armada, desarrollar rápidamente las fuerzas políticas de las masas y las fuerzas armadas revolucionarias, dar un impetuoso impulso al auge revolucionario en todo el país y prepararse para la insurrección general con vista a la toma del poder".¹⁶

238

Al planificarse la insurrección parcial debió precisarse bien cuál era el objetivo propuesto para, de acuerdo a éste elegir dos variantes: la primera, el levantamiento insurreccional para tomar al poder local, ajusticiar a elementos enemigos esbirros, fortalecer las organizaciones populares de la aldea, reforzar la fuerza guerrillera, destruir la "aldea estratégica" (cuando correspondía), para formar junto a otras aldeas de la zona una base guerrillera. La segunda alternativa consistió en realizar el levantamiento popular para lograr un dominio superior de la situación, aunque manteniendo formalmente el poder del enemigo, pues el poder real descansaba en el

¹⁵ Ver Capítulo VII, 5.

¹⁶ GIAP. "Crecimiento del...", p. 18.

pueblo; con el ajusticiamiento de los criminales se aflojaba el poder enemigo y se daba paso a la situación de "doble poder". Esta segunda alternativa se aplicó cuando las condiciones no eran favorables en una zona para desarrollar y ampliar el trabajo en toda ella. Es importante, que la dirección revolucionaria asegure de

"...dar un fuerte impulso al movimiento de masas donde sea aún débil, y asegurar la dirección en los lugares que están a la vanguardia y poder hacerlos avanzar en su conjunto. Es necesario trabajar de manera que todas las regiones cumplan adecuadamente con sus obligaciones hacia la resistencia".¹⁷

En cualquiera de las dos alternativas era imprescindible ajusticiar en forma fulminante a los esbirros; mantener la legalidad de las masas y proteger con ello a las fuerzas en la localidad; realizar acciones para reforzar el dominio de la situación; una vez consumado el cambio de carácter de la localidad (zona en disputa o liberada) mantener clandestina una parte de la fuerza, aún después de constituido el poder revolucionario local en previsión de una posible reconquista del enemigo.

Se combatió algunas tendencias erróneas como: el apresuramiento en el cambio de la situación; el pasivismo en espera del apoyo de otros lugares, el egoísmo que solo cumple con su localidad sin apoyar a otras; la exteriorización de la fuerza clandestina en su totalidad al liberar la zona; que el retiro de la brigada produjera cierta falta de autoconfianza en las fuerzas de la localidad, etc.

La puesta en práctica de estos pasos no se realizó en forma esquemática, muchos de ellos se combinaban en el tiempo, sin embargo, su cumplimiento planteó la necesidad de seleccionar buenos cuadros y combatientes para este trabajo; estudiar y conocer bien las características de la localidad; aferrarse a ella como gran logro; combinar las "tres puntas de lanza"; golpear el aparato represivo enemigo durante la insurrección para conseguir paso a paso el dominio de la situación; planificar en detalle la ofensiva contra el enemigo; aprovechar la oportunidad, etc.

En el fortalecimiento de la zona liberada fue necesario centrarse en lo principal; aniquilar el remanente enemigo, acelerar la construcción y desarrollo de la fuerza propia, enfatizar el ejercicio del derecho del pueblo a ser dueño colectivo, formar la aldea combativa, defender el territorio y atacar al enemigo en otras partes.

5. ORIENTACIONES Y REQUISITOS A CONSIDERAR POR LAS BPA Y LAS BTA EN LA CONSTRUCCIÓN DE BASES REVOLUCIONARIAS.

Según los compañeros vietnamitas, la construcción de bases revolucionarias por

¹⁷ GIAP. *"La guerra del..."*, p. 53.

las brigadas que realizaron labor de propaganda armada requirió de algunos requisitos y orientaciones:

a) Dominar la línea clasista de la Revolución. Asegura una orientación correcta al trabajo de la brigada; precisa los objetivos revolucionarlos, diferenciar bien los amigos y enemigos principales y secundarios, aglutinar con acierto a las masas, concretar la línea y política del partido en el pueblo, tanto en la ciudad como en el campo. Los propagandistas armados llevaron la política revolucionaria a las masas para hacerla práctica cotidiana.

b) Dominar las tareas planteadas a la brigada. Lo central es la construcción de bases políticas que permiten a las fuerzas políticas y armadas actuar como pez en el agua hasta producirse la oportunidad del levantamiento y crear condiciones para el asentamiento de la fuerza armada regular, para golpear más de cerca al enemigo facilitando la ofensiva y el éxito militar revolucionario. Teniendo como premisa el principio de Hồ Chí Minh, de que, " cada acción militar debe ser medida por su efecto político".¹⁸

c) Dominar las directrices de trabajo en las tres zonas estratégicas. En el país los vietnamitas definieron tres zonas estratégicas: montaña, llanura y ciudad. De acuerdo a las características sociales, políticas y geográficas de ellas, fue necesario plantear orientaciones de trabajo adecuadas para cada una y trabajar en el establecimiento de bases revolucionarias.

* **La zona montañosa.** Asentamiento de diversos grupos étnicos. La debilidad del enemigo y las características del terreno aseguraron condiciones para el desarrollo y acumulación de fuerza militar revolucionaria. Fue apoyo directo en los momentos que se enfrentaron dificultades. En ellas se construyeron Bases de Apoyo que dieron gran confianza a las aspiraciones del pueblo y del país. Por lo general, allí se asentó la dirección político-militar de la revolución. En esta zona la directriz principal era el trabajo militar.

* **La zona de llanura.** En ella vive la mayoría de la población vietnamita, los campesinos sometidos a la intensa explotación de los terratenientes y los capitalistas; su producción les permite una autonomía económica; sus intereses básicos son la lucha por la Tierra, lo cual lograron sólo con la independencia nacional. La directriz principal del trabajo fue el impulso de la lucha política y militar. La lucha en cada una de sus regiones fue desigual, hubo lugares en que por la situación de los revolucionarios se realizó sólo un importante trabajo político con apoyo de accionar armado, pero en otras se llegó a ser fuerte; se establecieron zonas o bases guerrilleras, e incluso bases de apoyo.

240

* **La zona urbana.** Lugar en que se ubica el centro de poder del enemigo. Vive en

¹⁸ BURCHETT "Catapulta hacia..." p. 130

ella parte importante de la población y, por ende, sectores que desempeñan un papel decisivo en la revolución, comenzando por la clase obrera. En esta zona hay una gran concentración de la fuerza represiva y de agresión con la cual el enemigo controla la población. Aunque aquí se avanzó mucho en el movimiento, construyendo importantes tareas de retaguardia —especialmente de índole política entre las masas—, el territorio sólo se conquistó al triunfo de la revolución.

d) Conocer la situación en las zonas controladas por el enemigo. Tanto en lo administrativo, represivo (policía, defensa civil, grupos de pacificación, cuarteles militares, etc.), como las organizaciones reaccionarias de masas Las amplias masas a pesar del acoso están al lado de la revolución, pero inactivas. Esta situación significó una correlación de fuerzas ventajosa para el enemigo y que, según el lugar, las organizaciones revolucionarias fueran secretas y débiles, o en algunas, inexistentes.

e) Dominar las directrices de lucha en las zonas controladas por el enemigo. Referido a la aplicación, combinación armónica y flexible de las “tres puntas de lanza” para enfrentar la represión como la demagogia enemiga en sus intentos de ganar a la población. La práctica demostró que cualquier persona podía participar en el impulso de estas tres formas de lucha.

f) Desentrabar la situación de las masas para conquistar el dominio de la situación. Para ello hubo que determinar la voluntad política de lucha de las masas en la localidad, sus intereses y reivindicaciones, apoyándose en el efecto que ejerce el avance de la lucha en otros lugares. En los momentos iniciales en que la correlación de fuerzas favorecía al enemigo debía tenerse en cuenta algunos principios de trabajo como:

- * Combinar la lucha con la organización, pero favoreciendo en cierta medida la organización de fuerzas.

- * Entre las distintas formas de lucha privilegiar por la económica y la política.

- * Construir organizaciones clandestinas, semilegales y legales.

- * incorporar en el momento oportuno la lucha armada.

Los aspectos anteriores permitieron la construcción y desarrollo de fuerza real de la revolución gestando condiciones para romper el control y sistema represivo enemigo y cambiar gradualmente la correlación de fuerzas hasta conquistar el dominio de la situación. La lucha política fue más importante que la lucha armada y la propaganda más que la actividad operativa La lucha armada se impulsó sobre la base y en función de la táctica principal, esto es. la construcción de bases políticas.¹⁹

241

Los revolucionarios vietnamitas acometieron esta tarea guiados por el pensamiento ofensivo, buscando organizar, acumular y preparar fuerza propia en sitio, privilegiando el accionar de la fuerza local que se iba construyendo, para

¹⁹ BERGMAN. “Las mujeres de...”. pp. 185-186.

desplazar paso a paso al enemigo y destruir su aparato represivo. La lucha en un lugar o localidad se ligó estrechamente con la de la región, zona estratégica y todo el país, en un doble sentido: sirviendo de apoyo en el avance del movimiento en el resto del país y, a la vez, aprovechando las condiciones favorables creadas por las victorias de otros lugares.

g) Buscar mantener siempre la posición legal de las masas. Más aún, cuando el enemigo sabía que éstas eran dirigidas por revolucionarlos, porque los golpes políticos son más importantes que los millares y por lo mismo, difíciles de revertir en el corto y a veces en el mediano plazo; en cambio, los reveses militares (si no son estratégicos) se superan con mayor facilidad si se cuenta con las masas y un buen trabajo político en ellas.

Para facilitar la lucha política es fundamental mantener la posición legal para las masas, sobre todo donde la presión enemiga es más brutal o cuando se preparan condiciones para la insurrección. Para lograr la posición legal de las masas, fue preciso desarrollar algunas medidas como:

* Impedir que el enemigo estableciera límites bien definidos entre las zonas bajo su control y las de los revolucionarios, pues si lo lograba le permitía golpear a las masas discriminadamente. gestando condiciones para ganar a sectores de ellas con medidas demagógicas. Esto obligó a crear la "posición intercalada", buscar ganar terreno en la propia zona controlada por el enemigo.²⁰

* Realizar acciones armadas para ayudar al avance del movimiento popular mediante el ajusticiamiento de cabecillas y criminales títeres, rompiendo el aparato represivo por la base y dejando en evidencia la incapacidad del régimen para proteger a sus funcionarios y, menos aún, al pueblo y a sus hijos. Estos aniquilamientos de fuerzas vivas enemigas fueron realizados tanto por grupos provenientes de otra localidad como por brigadas nativas que actuaban enmascaradamente (preferentemente durante la noche) y luego se replegaban a sus bases para impedir represalias contra la población. La elección de la fuerza a utilizar dependía de la capacidad de la fuerza local para cumplir la tarea planteada y el aseguramiento de la posición legal de las masas. Los ajusticiamientos no se realizaron en forma indiscriminada, sino que debían ser aprobados por un nivel de dirección partidaria, mínimo el de distrito, ya que muchos elementos del régimen eran recuperables, al ser reclutados por la fuerza o por motivos económicos.²¹

* Crear motivos para impulsar la lucha de masas en todos los frentes, a todo nivel, en todas las circunstancias; Impulsar la lucha legal en el marco de lo tolerado por el enemigo pero previendo siempre la elevación de los objetivos y consignas hasta alcanzar el verdadero fin político. En el comienzo se trató de lograr pequeñas

²⁰ BURCHETT. "La guerra de..." pp. 60-74.

²¹ Ver Cap. IX, 1; y BURCHETT "La guerra de..." pp. 144-145.

victorias manteniendo la posición legal de la lucha de las masas, elevándolas hasta poder aflojar y sustituir "por abajo" al poder enemigo, sustituyéndolo por un "poder de dos caras", formando una zona guerrillera en avance a base guerrillera.

242

h) Cuidar y precaverse de Impulsar prematuramente la lucha armada. Evitar los choques armados con el enemigo cuando aún no se cuenta con la base política. En esas condiciones sólo se recurría a las armas para defenderse del enemigo y garantizar la vida de los combatientes; mientras que se buscaban formas para que las masas pudieran responder con la lucha legal. Se combatió contra la fuerza del enemigo desde fuera de la localidad —simulando ser una fuerza externa a ella— cuando fue necesario y positivo para elevar la combatividad de las masas, neutralizando el accionar enemigo, eliminando a los traidores y elementos enemigos más sanguinarios, rompiendo el aparato represivo.

i) Conservar el secreto, el objetivo y dirección principal de la brigada. Este es un requisito fundamental en la construcción de las bases revolucionarias. Como escribe el compañero Giap:

"Si las bases políticas no han sido establecidas aún y la zona o localidad está enteramente controlada por el enemigo y las autoridades reaccionarias y, por lo mismo la población no puede actuar libremente; es por esta razón que al principio el trabajo de propaganda armada y la existencia de la brigada debe ser secreto..."²²

La experiencia vietnamita enseña que los revolucionarios no pueden caer en acciones que no favorezcan el objetivo político o sólo sirvan para hacer ostentación de armamento; en el mismo texto, Giap. nos plantea: "En general la población encuentra que las tropas de la revolución están bien armadas. Ellas se interesan en las armas, por eso es que con consejos muy simples se les puede explicar que el poder de las armas no es más que un poder subordinado, mientras que el poder del pueblo es invulnerable, invencible. Si no se logra convencer a la población con esos argumentos, se dejará creer supersticiosamente en el poder de las armas, pero no se habrá alesnado el objetivo político que es lo fundamental en la propaganda armada".²³

²² BURCHETT. "Por qué triunfa...", p. 286.

²³ BURCHETT. "Por qué triunfa...", pp. 286-287

CAPITULO IX

ALGUNAS TAREAS. EN. EL ACCIONAR CONTRA. EL. ENEMIGO.

En este capítulo se abordarán ciertos aspectos que, aunque íntimamente vinculados a otros temas de la investigación, por su importancia es necesario tratarlos brevemente, y entregar más elementos acerca de la forma en que el pueblo vietnamita enfrentó polifacéticamente el enemigo en la lucha por la liberación nacional.

1. EL AJUSTICIAMIENTO O ANIQUILAMIENTO A ELEMENTOS ENEMIGOS PARA AVANZAR EN EL DOMINIO DE LA SITUACIÓN EN EL LUGAR.

Este aspecto táctico de la revolución vietnamita fue muy atacado por sectores norteamericanos, incluso en momentos se esgrimió como argumento o "razón principal" para justificar la presencia de tropas yanquis en Viet Nam del Sur (planteaban que tenían que dar protección a los vietnamitas títeres que les apoyaban a impedir las "matanzas" de los comunistas). Además de tergiversar propósitos, no hacían sino ignorar cercanas experiencias históricas occidentales (Segunda Guerra Mundial) sobre ejecución de traidores por parte de las fuerzas patriotas.

La motivación esencialmente política y emancipadora de la lucha de liberación nacional vietnamita, evidenció que estos ajusticiamientos fueron justa y necesaria medida aplicada frente a los casos extremos y en ningún momento una forma generalizada e indiscriminada contra los representantes del régimen títere en general o a todos los elementos criminales. Se partía de la consideración de que muchos de ellos, al ser reclutados por la fuerza o mediante granjerías económicas, se les podía neutralizar e incluso a algunos recuperar.

A estos se les clasificó "Los gobernantes títeres locales, los agentes de espionaje y chivatos fueron divididos en tres categorías: en la primera, los esbirros sanguinarios que tenían deudas de sangre con el pueblo; en la segunda los que "trabajaban por

trabajar " para el régimen títere; y, en la tercera, los forzados a trabajar".¹

Antes de realizar tal acción sobre un criminal, lo normal fue realizar una extensa y sistemática campaña de propaganda, dando a conocer las atrocidades cometidas por estos sujetos, con la idea de convencerlos, para qué cambiaran de actitud. Este trabajo, que duraba un tiempo, era dirigido hacia el criminal a través de sus familiares, la población del lugar y por otros medios. Sólo se procedía cuando desoían ese llamado y continuaban su acción sanguinaria; o contra los traidores e infiltrados que normalmente eran identificados por las mismas masas.²

244

Una vez agotadas las posibilidades de búsqueda de rectificación por medio de la propaganda, se pasó a la eliminación de esos elementos enemigos en los lugares concretos donde actuaban, ya que, por importantes que fueran los avances de la lucha político-militar en otros lugares, éstos no lograban una incidencia directa en localidades o regiones determinadas

El compañero Giap, refiriéndose a esta cuestión en su trabajo "Ejército de Liberación" ya en el año 1943, planteaba;

"En cuanto al exterminio de los traidores se hacía necesario ejecutarlos de una forma más resuelta y más prudente. Si no hubiéramos sido resueltos, se habrían producido catástrofes a veces desastrosas. Pero si nos hubiese faltado prudencia, las ejecuciones habrían sido desorganizadas y la influencia nefasta. En principio no deben ser ejecutados más que los culpables de alta traición, los verdaderos traidores, y deberán ser ejecutados sólo si no hay ningún medio de hacerlos volver a la razón.

Para que la ejecución produzca un buen efecto, hay que observar cuál será la actitud de la opinión popular hacia el traidor, actuar conforme a las aspiraciones populares, utilizar todas las formas, todos los procedimientos para hacer conocer a la población los crímenes del condenado, para que éstas sepan cuán grandes son la tolerancia y el patriotismo de los militantes revolucionarios. En la ejecución de los traidores, si el acta de acusación no está bien argumentada, si el plan no está listo por falta de habilidad, de firmeza y de prudencia, el resultado corre el riesgo de ser contrario a nuestros deseos...".³

1.1. Papel de los ajusticiamientos; enemigos a golpear.

Los enemigos de la revolución vietnamita eran de diverso tipo, pero los cabecillas,

¹ NGUYEN DIN THI. *"Recuerdos "*. p. 39.

² BURCHETT. *"La guerra de..."*, pp. 144-149.

³ BURCHETT. *"Por qué triunfa..."*, pp. 289-290.

esbirros y criminales representaban el prestigio político del régimen dictatorial en la base y estaban muy ligados a las clases dominantes. Por tener "deudas de sangre" con el pueblo eran muy decididos y obstinados con la revolución, cometiendo reiteradamente nuevos crímenes.⁴

El ajusticiamiento era un trabajo importante y decisivo para facilitar la movilización de las masas, un golpe a las fuerzas vivas y con nivel del enemigo en un lugar determinado; se golpeó el sostén del control y quehacer represivo en la localidad. El hacerlo exitosamente facilitó el dominio total en la medida que crecía y se expandía el movimiento popular. Cuando se logró un golpe acertado contra ellos, hubo un incremento de la lucha, pero si no se conseguía el objetivo, se provocó un reflujo del movimiento al originar respuestas represivas de represalia contra las masas.

245

1.2. Características de los lugares donde se realizaron los ajusticiamientos.

El lugar elegido debía presentar características como las siguientes: poder enemigo formal y su aparato represivo no actuaba desembozadamente contra la población; existencia de bases revolucionarias sólidas, el partido y organizaciones populares fuertes y todos los sectores dispuestos a la lucha; las organizaciones de masas estaban unidas y desplegaban su trabajo con facilidad; existencia de organismos de autodefensa; un lugar donde los dirigentes pudieran asentarse.

Las características anteriores, acompañadas de una decisión correcta, directriz de trabajo y métodos adecuados, facilitaron la realización del ajusticiamiento en un lugar. Sin embargo, éstos se efectuaron también en lugares donde el movimiento de lucha no tenía un desarrollo mayor, a fin de facilitar el accionar de las masas.

Por ejemplo, durante la insurrección de Ben Tre en 1960

"...en los poblados se organizaron distintos mítines para estimular y elevar aún más el espíritu combativo de las masas. Todos se llenaban de júbilo y satisfacción, sobre todo cuando los policías criminales notorios, gobernantes locales y chivatos, etc., eran juzgados por el pueblo. Todos los que habían cometido crímenes contra el pueblo merecían la muerte. Sin embargo, de acuerdo a la política de clemencia de la revolución, sólo fueron ejecutados algunos: los cabecillas, los esbirros sanguinarios. Los demás que aunque tenían deudas de sangre con el pueblo, sabían reconocer sus crímenes, disfrutaban de la "pena de muerte pendiente" obligados a trasladarse a la ciudad para allí trabajar y tratar de recompensar sus crímenes. Si volvían a su

⁴ BURCHETT. *"Por qué triunfa..."*, pp. 84-85.

viejo camino, su sentencia sería llevada a la práctica...”.⁵

1.3. La realización del ajusticiamiento.

La ejecución del ajusticiamiento enfrentó ciertas dificultades necesarias de tener en cuenta y estudiar para darles solución según la situación específica. Los elementos enemigos eran muy astutos, tomaban medidas de precaución y cambiaban su ley de actividades constantemente para no ser localizados; invariablemente tenían una fuerza de protección y por medio de sus agentes secretos disponían de una información exacta y a tiempo de lo que sucedía en la localidad; vivían por lo general en casas dentro de la población o cuartel enemigo lo cual hacía más difícil la acción.

Junto a esas dificultades se contó con ventajas importantes como: la mayoría de la población les tenía mucho odio y estaba dispuesta a prestar su apoyo para liquidarlos; por su "trabajo" de búsqueda de revolucionarios y desarrollar cotidianamente la represión, tenían que relacionarse con el pueblo dejando evidencias de su presencia y accionar; siempre existieron contradicciones y rivalidades entre diversos cabecillas y criminales, lo cual fue aprovechado de manera importante por los revolucionarios.

246

Antes de concretar el ajusticiamiento había que observar requisitos como:

- * Evaluar bien cada caso a fin de disponer de suficientes argumentos y desenmascarar sus crímenes ante el pueblo.

Asegurar que el aniquilamiento encauzara un nuevo desarrollo del movimiento de lucha, debilitando al enemigo para que no reprimiera; si no se incrementaba el movimiento y no se desmoralizaba al enemigo, ni se cumplían los objetivos propuestos.

- * Aprobar el plan por el nivel superior (distrito, provincia), del partido.

- * Hacer participar a las masas en todos los pasos previos para asegurar la propia necesidad y legitimidad de la acción.⁶

- * Realizado en el momento oportuno con habilidad y precisión.

Respecto a las fuerzas participantes, el aniquilamiento de elementos criminales y traidores, constituyó el objetivo de trabajo para las fuerzas guerrilleras y las milicias de autodefensa. Lo mejor fue utilizar combatientes de las "fuerzas en sitio" (nativos); a veces al no tener fuerza capacitada se apoyó en fuerzas externas al lugar. En ocasiones se operó junto a la lucha política de las masas; pero, con plena seguridad de poder mantener su posición Segal. En algunas circunstancias, se pudo aprovechar las contradicciones internas del enemigo para que un criminal liquidara a otro.

⁵ NGUYEN DINH THI. *"Recuerdos..."*, p. 55.

⁶ BERGMAN. *"Las mujeres de..."*, pp. 153-156.

1.4. Algunas lecciones en la conducción de los ajusticiamientos.

- * La directriz de trabajo debe ser muy clara, el objetivo muy preciso.
- * Buscar por diversos medios advertir y aislar al máximo a los criminales intermedios, atraer a los cómplices y a los equivocados temporalmente.
- * Elaborar un plan minucioso con variantes diversas, considerando incidentes imprevistos.
- * Construir una red informativa del pueblo con la finalidad de conocer su ley de actividad y elegir el momento oportuno.
- * Construir bases políticas "convexas" de apoyo al ajusticiamiento para antes, durante y después de la operación. Son muy importantes las bases de asentamiento para que la fuerza a cargo de la acción puedan apoyarse al llegar y retirarse.
- * Discutir con las organizaciones de masas medidas a desarrollar con el fin de mantener la posición legal de ellas una vez realizada la acción.
- * Elaborar un plan para engrandecer la victoria una vez ejecutado el ajusticiamiento, extendiendo este trabajo al enemigo para intimidarlo.
- * Dar el golpe en forma eficaz y fulminante.
- * Realizarlo en el momento más oportuno y sorpresivo.
- * Dominar por parte de los participantes de la fuerza operativa la forma de ajusticiamiento cercano, y diversas habilidades y técnicas posibles de utilizar antes, durante y después del aniquilamiento.

247

El ajusticiamiento o aniquilamiento de elementos enemigos criminales y traidores fueron acciones tácticas de la autodefensa armada del pueblo en la guerra popular. Estas acciones desempeñaron un papel muy importante y tuvieron gran significación al apoyar el desarrollo del movimiento de masas.

2. EL TRABAJO DE OBTENCIÓN DE INFORMACIÓN DEL ENEMIGO EN LA GUERRA DE LIBERACIÓN NACIONAL.

Las tareas de obtener información del enemigo desempeñó un papel muy importante en la victoria contra los yanquis y sus títeres en la Segunda Resistencia. Consistió en la recopilación, investigación, exploración y análisis de la información obtenida con la finalidad de conocer profundamente sus propósitos, medidas y maniobras para enfrentar y resolver acertadamente los problemas y decisiones de carácter estratégico, táctico y operativo presentes en el proceso de lucha.

La posición de este trabajo radicó en que, para derrotar al adversario había que

conocerlo, comprenderlo acabadamente, con el máximo de exactitud; esto adquirió mayor importancia al enfrentar el pueblo vietnamita un enemigo poderoso en lo económico, medios técnicos y militar. Para obtener los objetivos propuestos, además de una línea política justa, la correcta conducción del partido, métodos adecuados para el desarrollo de la guerra popular, fue necesario haber realizado un buen trabajo de información, análisis, evaluación y clasificación del enemigo y sus fuerzas y facilitar la definición de formas más adecuadas de combatido y derrotado.

"Nuestro pueblo y sus fuerzas armadas han realizado una correcta apreciación de los designios del Imperialismo yanqui; de la correlación de fuerzas entre nosotros y el enemigo; así hemos descubierto sus puntos fuertes, sus debilidades, sus dificultades y contradicciones".⁷

2.1. Algunas experiencias en este trabajo.

Años de lucha entregaron importantes experiencias; explicaremos en general, algunas de ellas:

a) **Dominar y evaluar al enemigo global y multilateralmente en los aspectos político, militar, económico, social y diplomático para orientar el desarrollo de la guerra popular y derrotar su guerra integral.** La lucha revolucionaria y la guerra popular fue una exigencia multiforme para las fuerzas materiales y morales del país. Requirió desarrollar al máximo la fuerza global de todo el pueblo y golpear al adversario en todos los aspectos (militar, político, económico, etc.); y el trabajo de información debió responder a esas demandas. Con el conocimiento del enemigo en sus intentos, maniobras y pasos concretos se definió líneas y cursos de acción correctos para enfrentarlos.

248

Por ejemplo, en la fase de vietnamización de la guerra, el enemigo se planteó cuatro medidas estratégicas: intensificar, desarrollar el poder y capacidad militar títere; impulsar la pacificación; consolidar el régimen títere; y, rehabilitar y desarrollar la superioridad económica del Viet Nam del Sur sobre Viet Nam del Norte. Correspondió al trabajo de información determinar qué implicaba cada una de ellas en su implementación directa, analizar su factibilidad, las dificultades y contradicciones que se gestarían al interior del adversario a partir de ellas etc. A comienzos de 1972 se planteaba "en el estadio actual de la "estrategia de vietnamización", el ejército mercenario organizado, equipado y entrenado por los norteamericanos... se convierte poco a poco en la fuerza estratégica esencial de la guerra de agresión y en el adversario principal en el campo de batalla, de los revolucionarios".⁸ De allí que la tarea de las fuerzas armadas populares del sur, era

⁷ GIAP "Amar a las masas..." p. 159.

⁸ GIAP. "Armar a las masas...", p. 158.

junto a las fuerzas políticas de las masas, disgregar y aniquilar al ejército saigonés columna vertebral de la estrategia de vietnamización, y al propio tiempo echar por tierra el "plan de pacificación", fuente de bienes y hombres para esa estrategia.

b) Evaluar correctamente todos los enemigos de la revolución, determinando en forma exacta el enemigo principal, y el operativo en el campo de batalla. En la lucha vietnamita, tanto la Primera como (a Segunda Resistencia, cada vez que los revolucionarios ocasionaron derrotas a los agresores y sus títeres, éstos tuvieron que cambiar sus definiciones estratégico y operativas por medio de nuevos intentos y maniobras e impedir los avances de la lucha y la guerra popular obligando a los revolucionarios a evaluar y precisar bien esos cambios, determinar nuevas priorizaciones, métodos. etc.⁹

Como ejemplo, tenemos que. en la Segunda Resistencia el enemigo principal son los yanquis, sin embargo, los objetivos y enemigos operativos cambiaron según las fases de desarrollo de la lucha y la guerra. En la **fase de guerra especial (1960-1985)**, el objetivo y enemigo estratégico que la revolución se planteó para derrotar fueron los yanquis y sus títeres; más, en lo operativo, a nivel de campañas y combates, los títeres fueron el objetivo enemigo más directo; esto porque los yanquis participaron con asesoría y apoyo material-logístico y fueron las tropas de Saigón las fuerzas operativas que ejecutaron los combates. Esto exigió buscar información de los títeres, características de su ejército y según ello definir formas y métodos de lucha adecuados para derrotar sus objetivos y medidas que pretendió implementar en diferentes lugares del teatro de contienda.

En la **fase de guerra local (1965-1968)**, los enemigos principales fueron yanquis y títeres, pero en cada teatro de operaciones y zonas el objetivo y enemigo fue más concreto y, a veces, distinto, dependiendo del tipo de fuerza enemiga que actuó en cada zona. Los agresores (yanquis y satélites) y sus títeres estaban en todo Viet Nam del Sur; pero, los yanquis en la parte más del sur, los coreanos y otros satélites en la parte central, en las mesetas operaron yanquis y títeres conjuntamente; en el delta del Mekong las fuerzas de Saigón.

249

En la fase de vietnamización, los enemigos y objetivos de la revolución se mantuvieron, pero al producirse el retiro de las fuerzas terrestres norteamericanas, los enfrentamientos operativos fueron con las fuerzas títeres y el apoyo de fuego yanqui.

Lo anterior sirve para enfatizar que no basta con conocer y dominar la situación del enemigo en lo estratégico, sino también en lo específico, lo táctico sus distintos niveles, características y aspectos operativos que presente en cada fase de lucha.

c) Conocer al enemigo correcta y oportunamente es la base para tomar una

⁹ Véase Capítulo V, 3.

acertada decisión. En lo estratégico es importante conocer y evaluar sus objetivos, propósitos, medidas, planes y capacidades, en especial cuando se produce un cambio o viraje de la lucha o la guerra; este conocimiento es la base para fijar objetivos, tomar decisiones y fijar medidas que contribuyan a derrotarlo.¹⁰

En lo **táctico** (orientado a los combates y campañas), la investigación para obtener información sobre sus propósitos, descubrir sus intentos y poder prever los cursos de acción que pueda tomar, tipo, composición, organización y dislocación de sus fuerzas; detectar sus puntos fuertes y los débiles. Con todos esos elementos, la dirección y el mando revolucionario pudieron dirigir correctamente el accionar, estar al tanto de las distintas variables y circunstancias que se presentaron y responder eficazmente a situaciones Imprevistas.

Por ejemplo, en la insurrección General de Agosto de 1945 se determinó el curso de acción de la revolución a partir del conocimiento y el análisis acertado de las distintas fuerzas participantes en la Segunda Guerra Mundial, de la situación concreta de éstas en el teatro de operaciones indochino y vietnamita. Ello, unido a las condiciones objetivas que presentó la evolución de los enfrentamientos de clase en el país, permitió a los revolucionarios valorar la situación, prever la capacidad de respuesta de las distintas fuerzas enemigas y definir con precisión el momento oportuno para el levantamiento genera).

En la Segunda Resistencia ...ante un enemigo dotado de un potencial enorme, cruel y pérfido, como el imperialismo yanqui, nuestro partido se percató de su naturaleza y maniobras, de sus planes estratégicos generales, de sus procedimientos políticos y tácticas concretas, conoció sus puntos fuertes y débiles, sus innumerables contradicciones y dificultades insuperables y también supo analizar de manera científica las leyes de la guerra de agresión neocolonialista del imperialismo norteamericano".¹¹

250

d) Importancia y necesidad de conocer, investigar, evaluar y dominar la situación enemiga en el teatro de operaciones principal, y en los teatros de operaciones vinculados. No sólo se tiene que considerar al enemigo presente, simultáneamente hay que recoger información de futuros enemigos que en el curso de la lucha podría enfrentárseles.

Por ejemplo, en la resistencia contra los franceses, además de conocer, evaluar y dominar la situación del enemigo en el teatro de operaciones principal (norte de Viet Nam), se hizo lo mismo con las fuerzas enemigas que operaban en teatros de operaciones vinculados (sur de Viet Nam, Laos y Kampuchea) ya que de ellos el enemigo enviaba refuerzos para apoyar el más importante.

¹⁰ GARCIA. "Viet Nam: cuatro ..pp. 17-18.

¹¹ GIAP. "la guerra del..."—, p. 22.

En La Segunda Resistencia, el principal teatro de operaciones fue el sur de Viet Nam, pero los yanquis realizaron la guerra de destrucción contra el norte y a la vez atacaron zonas de Laos por las que pasaba el apoyo del norte al sur¹², obligando a los vietnamitas a impulsar la lucha en el teatro principal, y a la vez, enfrentarlos en los teatros de operaciones secundarios.

e) Dominar al enemigo en lo militar como cuestión principal y poder derrotarlo en el campo de batalla. Es un aspecto decisivo para dar término a la guerra. Derrotar al oponente es hacerlo militarmente, ya que su dominación la sostiene fundamentalmente por su poderío material. Para alcanzar los objetivos políticos de la revolución fue imprescindible obtener previamente la victoria militar sobre el enemigo.

Este dominio y conocimiento militar del enemigo como necesidad objetiva se manifestó en cuestiones como: sus intentos, maniobras y medidas estratégicas; capacidad y posibilidad de desarrollo de su fuerza militar; capacidad de dislocamiento y movilización de ella; definiciones de sus teatros de operaciones principales y secundarios; fuerzas de reserva; conocer como evalúa a los revolucionarios para responder acertadamente, etc.

f) Utilizar en el trabajo de información la fuerza global del pueblo, aplicando diversos métodos, fuerzas y medidas para dominar al enemigo y la situación. Lo anterior exigió la aplicación y síntesis sistemática de los distintos métodos y actividades, única manera de determinar en forma segura sus medidas, fuerzas y métodos.

2.2. Niveles y métodos para el trabajo de información hacia el enemigo.

El trabajo de información efectuado por los compañeros vietnamitas se apoyó en una estructura organizativa distribuida en tres niveles; estratégico, de campaña y exploración táctica. Aunque cada una respondió a exigencias diferentes, las tres se relacionan y apoyan mutuamente; el nivel estratégico orientara los otros dos en base a la información recogida, el de campaña orienta a la exploración táctica y los dos últimos apoyan y fortalecen al nivel estratégico.

Para cumplir sus objetivos y tareas se contó con fuerzas y medios que aseguraron la puesta en práctica de diversos métodos: el espionaje, exploración terrestre, exploración técnica, exploración aérea, exploración marítima, información militar popular, y el estudio y síntesis de la información captada. Por las ventajas y desventajas que presentaron cada uno de estos métodos fue necesario combinarlos y garantizar un buen trabajo; algunos métodos son más funcionales que otros respecto

¹² CHAFFARD. *"Indochino dix..."*. pp. 196-198.

al nivel de trabajo de información. Sólo la combinación de los distintos métodos permitió poner en pleno juego las ventajas del trabajo.¹³

251

2.3. La información militar popular.

Para impedir y aniquilar el desarrollo del movimiento revolucionario, el enemigo operó contra las "zonas en disputa", o "bajo su control" con diversas medidas de agresión, entre ellas, la más importante fue la "operación de limpieza" apoyándose para esto en su fuerza militar regular, los paramilitares y el poder títere local. El pueblo y los revolucionarios, junto con la respuesta política y la lucha de masas, respondieron construyendo gradualmente la fuerza armada popular. Simultáneamente, fue una necesidad conocer al enemigo y responder adecuadamente a sus medidas u operaciones.

En el impulso de la guerra revolucionaria por la liberación nacional a nivel local y regional, uno de los métodos más importantes para conocer al enemigo fue la información militar popular que integró la amplia participación del pueblo por medio de una red en la que participó el ciudadano comprometido con la revolución, las milicias, organizaciones de masas, guerrilleros, etc

La información que se recogió estuvo al servicio del movimiento de lucha en las localidades o región respectiva, en especial para las fuerzas de autodefensa y las guerrilleras actuantes en el lugar, además apoyó informativamente a las unidades regulares que operaron en la región.

Las fuerzas o componentes que ejecutaron el trabajo de información popular en la experiencia vietnamita fueron en general tres: el trabajo de exploración realizado por las milicias de autodefensa y la milicia guerrillera; las bases clandestinas de información popular; y, las organizaciones de masas y personalidades patrióticas.¹⁴

a). El trabajo de exploración de la milicia de autodefensa y la milicia guerrillera. Se organizaron escuadras exploradoras integradas por combatientes destacados en distintos lugares y frentes: ciudades, distritos, comunas, aldeas, poblaciones, centros industriales, etc. Su tarea de obtener información la centraban en: el poder y las autoridades títeres locales, la defensa civil y grupos paramilitares, conocer la posición militar enemiga en sus manifestaciones concretas; observar y controlar las actividades de agentes y espías enemigos en la localidad, detectar su presencia e identificarlos; conocer el sistema defensivo enemigo. Por lo general, eran naturales del lugar o frente, facilitando el trabajo por medio de la observación directa. Además, otra de las tareas de estas escuadras fue el importante apoyo a las fuerzas

¹³ Por las características de este estudio, no se hará un análisis de cada uno de estos métodos; sólo aspectos generales relativos a la información militar popular.

¹⁴ BERGMAN. *"Las mujeres..."*, p. 14.

regulares cuando operaron en la localidad, entregándoles la información necesaria y sirviendo de guía. Las conformaron no más de seis miembros y respondían en su conducción al encargado del trabajo de información en la localidad respectiva.

252

b) Las bases clandestinas de la información popular. Fueron hombres y mujeres que realizaron el trabajo de obtención de información sin dedicar tiempo completo a ello. En general eran elementos patriotas que en distintos lugares se comprometieron activamente con la revolución. Personas de alta confianza, probadas, hábiles, con fachada legal, y contacto con elementos enemigos. Su trabajo fue voluntario. Se les organizó clandestinamente, tenían una relación lineal compartimentada con el encargado de la tarea en la localidad, si el trabajo era muy importante la relación se dio con un nivel superior.

Estos agentes populares reunían requisitos como: una clara biografía; ser un patriota probado y asumir la tarea voluntariamente, condiciones y facilidades de contactar con el enemigo, ya sea por razones de trabajo, amistad u otro tipo; agilidad, inteligencia, reservado, no adicto a vicios.

Con la finalidad de garantizar un mejor cumplimiento de las tareas planteadas a estas bases clandestinas fue necesario educarlas políticamente y entrenarlas de acuerdo al trabajo a cumplir, enseñanza de métodos, educarlas sobre el enemigo, formas de hablar, observar, captar y entregar la información, autodefensa, comportamiento ante la eventualidad de ser descubiertos, etc. De todas maneras, et criterio rector con cada una de estas bases fue que sus tareas debían ser precisas, concretas y cuyo nivel de complejidad obedeció a un criterio gradual de desarrollo de las pequeñas y simples a las grandes y complejas acciones.

c) Las organizaciones de masas y la obtención de la información popular. En la Segunda Resistencia fueron muy importantes debido a que se organizaron en todos los lugares; ante ciertas ventajas respecto al control enemigo, se aprovechó en el trabajo a mujeres, ancianos y pioneros. Muchas veces la información oportuna que se entregó por estas fuentes, prestó una gran ayuda al movimiento, pero otras veces no era muy verídica. Por la amplitud de las fuentes la cantidad de información recolectada es muy grande y su calidad muy disímil, por lo mismo es necesario estudiarla para verificarla y sacar provecho de parte de ella.

3. EL TRABAJO DE EXPLICACIÓN Y AGITACIÓN EN LAS FILAS ENEMIGAS.

La explicación y agitación en las filas enemigas o "propaganda especial" fue una de las tres puntas de lanza" de los revolucionarios vietnamitas, formó parte del trabajo político y se realizó como una actividad de movilización entre las tropas y las propias masas enemigas. Su fundamento es la lucha de clases y la lucha ideológica

253

Junto a las dos formas básicas de lucha, la política y la militar,

"...el pueblo de Viet Nam del Sur Impulsa además el **trabajo de explicación y agitación en las tropas enemigas** con vistas a despertar la conciencia de los soldados del ejército títere y del ejército agresor norteamericano, atraerlos al lado de la revolución, y frustrar la política yanqui que "opone a los vietnamitas contra los vietnamitas".

. Esta es otra "punta de lanza" de importancia estratégica y un problema fundamental en la tarea de la movilización revolucionaria".¹⁵

Es importante señalar que, en la concepción vietnamita la actividad de agitación hacia las fuerzas armadas enemigas no tenía el objetivo de desprender a sujetos o parte de ella como elementos básicos del desarrollo de la lucha revolucionaria. El compañero Tran Nam Trung¹⁶ lo explica de la siguiente manera:

"...las tropas títeres no podrán ser nunca la base para lanzar una insurrección. En ciertos momentos, no nos ofrecerán resistencia, algunos se pasarán a nuestro lado, pero no podemos contar con que luchen por la revolución hasta el final. Nuestra agitación política dentro de ellas está encaminada a neutralizarlos y a alentar las deserciones individuales, pues teniéndolos en nuestras filas, podemos ir transformando su ideología. Pero sería equivocado y una ilusión peligrosa basar nuestra estrategia en la utilización de las tropas títeres como instrumentos de la revolución".¹⁷

3.1. La situación de las tropas enemigas en las dos resistencias, orientaciones políticas planteadas por el PCV.

Para comprender las orientaciones de este trabajo, es importante bosquejar primero la situación político-ideológica de las tropas enemigas durante la Primera y Segunda Resistencia.

La Resistencia contra el colonialismo francés. Con posterioridad a la insurrección victoriosa de agosto de 1945, que llevó al PC vietnamita a la conducción nacional del país, los franceses reenviaron tropas expedicionarias (nacionales e incluso legionarios africanos), pero sus intentos de rápidas victorias se vieron

¹⁵ LE DUAN. "La revolución..." pp. 69-70.

¹⁶ En la lucha contra los yanquis cumplió responsabilidades de Presidente de la Comisión de Asuntos Militares del FNL y Ministro de Defensa del GRP.

¹⁷ BURCHETT. "Por qué triunfa...", p. 252.

frustrados. Su política se orientó a construir un poderoso ejército títere dislocado en los puntos más importantes del territorio; concentró las fuerzas expedicionarias como fuerzas móviles; paralelamente reforzó la administración colonial títere e impulsó una política demagógica. Ese ejército títere se construyó sobre la base de dar granjerías económicas a los soldados, corrupción moral, concentración y control de sus familiares, uso de la religión, anticomunismo, discriminación, etc. En síntesis, oficiales con una clara conciencia de clase reaccionaria y soldados incapaces de discernir por sí mismos y con temor hacia sus oficiales y hacia la revolución. El trabajo de agitación entre las tropas enemigas, para cumplir la consigna de "unión entre los obreros, campesinos y soldados", adquiere en la insurrección una importancia estratégica. No sucede lo mismo en la confrontación entre dos ejércitos; aquí es importante también la agitación entre los soldados enemigos, pero lo esencial es aniquilados, vencer el ejército adversario.¹⁸

254

La Resistencia contra el imperialismo norteamericano. Al retirarse los franceses y ser reemplazados por los norteamericanos, estos últimos conformaron un nuevo régimen y su correspondiente ejército títere. Con el apoyo de la política neocolonialista se originó una nueva clase social cuyo nivel de vida, prebendas y posibilidades de enriquecimiento la pusieron en estrecha ligazón con el imperialismo.¹⁹ En el plano ideológico el nuevo ejército se presentó como defensor" de la nación y las masas; en su conformación Oa mayoría de la oficialidad fue reclutada entre los latifundistas y burgueses o entre aquellos que mantenían contradicciones o deudas de sangre" con 8a revolución: las familias de los soldados títeres fueron controladas, al tiempo que les daban ciertas retribuciones económicas; los soldados gozaban da amplia libertad para el saqueo, pero estaban presionados por medias coercitivos para que combatieran hasta el fin sin rendirse. Es decir, el ejército títere se construyó sobre la base de regalías económicas, la corrupción moral, el engaño político mediante falsos ideales y el control de sus familias.

En función de esas características, el PCV planteó **orientaciones políticas para llevar a efecto la "propaganda especiar"** durante la lucha de liberación nacional a fin de debilitar la moral combativa de las tropas enemigas, entendiendo que muchas veces una derrota moral es la base de una derrota militar o tiene más importancia que ésta. Para lograr ese objetivo fue preciso que las consignas expresaran los intereses más sentidos del pueblo y de las propias tropas enemigas.

Las directrices de trabajo planteadas en torno a este aspecto, en sus lineamientos centrales, fueron las mismas tanto en los momentos de lucha

iinsurreccional como cuando se desarrolló la guerra revolucionaria. El general Giap, aunque refiriéndose a la significación de este trabajo en la insurrección señala

¹⁸ GIAP. "Armar a las masas...", p. 119.

¹⁹ CHOMSKY. "Washington y...". pp. 103-105; BERGMAN. "Las mujeres." pp. 103-117.

el objetivo a nivel de todo el proceso al expresar:

"...es preciso, además, llevar a cabo una labor de agitación entre las tropas enemigas para conquistarlas, paralizarlas, desintegrar sus filas, para que pierdan su voluntad de combatir, para que permanezcan pasivas y vacilantes, para que no intervengan y no combatan contra las fuerzas insurrectas o bien para que se alíen a ellas...

De modo que el trabajo de agitación entre las tropas enemigas, para cumplir la consigna de "unión entre los obreros, campesinos y los militares" adquiere en la insurrección una importancia estratégica... Esta labor de agitación la realizan fundamentalmente las fuerzas políticas, con el apoyo en cierta medida de las unidades del ejército revolucionario".²⁰

Durante la "revolución de agosto las masas se apoyaron en sus propias fuerzas aplastantes, pero también realizaron un trabajo de agitación y de persuasión ante las tropas enemigas que les permitió paralizar a casi todas las fuerzas japonesas y los soldados vietnamitas en sus filas y volverlos pasivos y vacilantes en su combate contra las fuerzas insurreccionales; en algunos lugares los soldados vietnamitas que estaban en las filas enemigas se pasaron al lado de la revolución.

255

En la **Primera Resistencia** se tomaron como fundamento las orientaciones que a partir de 1947 adoptó el CC del PCV al definir el papel estratégico de este trabajo y señalar que sus contenidos debían buscar la reafirmación de una conciencia nacional y de clase, desmentir las calumnias, difundir las ideas de Justicia, etc. Los medios utilizados tanto hacia los soldados títeres como hacia sus familiares eran bastante simples pero su éxito se garantizó al combinarse con fuertes golpes y victorias militares.

En cuanto a la construcción de bases en las filas enemigas, ésta fue una tarea muy cuidadosa, evitando y combatiendo las tendencias al miedo o al liberalismo organizativo. El trabajo de los infiltrados en las filas enemigas, en lo político apuntaba a promover una agitación cuidadosa que gestara desorden en sus filas, resistencia a combatir en zonas inhóspitas, solicitudes de licencia, presionar a los jefes para que rindieran cuentas, etc.; yendo de pequeñas medidas a otras más complejas; se levantaron consignas como ¡Volver a la tierra natal!, ¡Abandonar al ejército títere para pasar a la resistencia!, etc.

En lo que respecta a las tropas extranjeras se trabajó con la orientación principal de crear un gran movimiento nacional e internacional contra la guerra, el retiro de la tropa agresora y el regreso de los soldados enemigos a su país.

En la Segunda Resistencia, el trabajo se facilitó al comienzo ya que gran parte de los soldados del ejército títere habían conocido de alguna manera los beneficios de la

²⁰ GIAP. "Armar a las..." pp. 119-120.

revolución mediante el reparto de tierras en todo el país antes de 1954, tanto los originarios del norte cuyas familias no eran discriminadas como los del sur, que sí lo eran. Pero, también en los momentos de mayor incremento de la guerra se les favoreció con los criterios y medidas del FNL que en el reparto de tierras que realizó en las zonas liberadas separó parcelas sobre una base igual para todos los que servían en las fuerzas armadas, incluidos a los jóvenes campesinos que obligatoriamente eran enrojados en el ejército títere de Saigón.²¹

Para los revolucionarios estaba muy claro que

"...las tropas de Saigón son víctimas de las circunstancias, a menudo son simplemente reclutados a la fuerza o se los llevan los militares sin que puedan evitarlo, ni siquiera tienen la oportunidad de decirte a sus familiares que se los han llevado al ejército. Unos pocos se alistan por desesperación, por razones económicas, pero la gran mayoría, en especial después que los norteamericanos comenzaron a presionar para obtener más carne de cañón, fueron reclutados por la fuerza y uniformados, recibiendo un entrenamiento de pocas semanas y enviados a pelear con un resentimiento contra la maquinaria que están forzados a servir y contra los extranjeros que en realidad controlan esa maquinaria. Son los objetivos principales de las bajas de la propaganda que se les son disparadas día y noche en todas las formas imaginables"²²

258

Aunque en general en el período se trabajó con las mismas orientaciones que en el anterior, en la práctica se profundizaron especialmente al ser favorecidos por la política de "vietnamización" de la guerra; se orientó la propaganda especial tanto a los soldados títeres como a sus familias y especialmente a las mujeres (madres, hermanas, esposas, novias) que desempeñaron un importante papel mediante el movimiento que se denominó "la tropa de cabellos largos",²³ que se constituyó en el núcleo de agitación y captación en el plan político de la realización de este trabajo, ya sea en las movilizaciones, el trabajo directo con los familiares u otras formas.²⁴

Se promovió el rechazo al reclutamiento o la desertión en caso no de poder evitarlo. También se implementó la educación, concientización y liberación casi inmediata de los soldados prisioneros, salvo los oficiales o los capturados con reincidencia. Se infiltró cuadros en las filas enemigas, militantes del partido y la juventud seleccionados. Con ellos se asentó bases de apoyo dentro de las fuerzas enemigas favoreciendo objetivos y el accionar revolucionario. Cada infiltrado tenía asignada una misión específica: información, agitación, recuperación de medios, etc. Se definía al inicio el grado que debía alcanzar al realizar su misión y algunos

²¹ BURCHETT. "Por qué triunfa.", pp. 140-141

²² BURCHETT. "Por qué triunfa...", p. 141.

²³ BURCHETT. "La guerra de...", pp. 71 y 200-203.

²⁴ BERGMAN. "Las mujeres..." pp. 139-148.

llegaron hasta coroneles y generales en el ejército títere.

La concreción de las diversas orientaciones y tareas contribuyó de manera importantísima al debilitamiento moral del enemigo, pero también en las bajas que se le ocasionaron. Sumado a las múltiples derrotas militares había que agregar las deserciones siempre en aumento del ejército títere; como ilustración tomemos al "U.S. News World Report, quien plantea que las deserciones de 17.000 en 1961 pasaron a uno cada seis soldados (150.000) en 1966 y a uno cada cuatro en 1967²⁵, y con posterioridad aumentaron, con la diferencia que ya eran colectivas y los soldados se llevaban consigo sus medios de combate.²⁶

Este trabajo fue un principio rector en la estrategia del FNL contribuyendo a una férrea integración de la lucha política y militar. Toda la población, en todas partes y por todos los medios era un activista en el cotidiano trabajo político de agitación a las tropas títeres; recorriéndose tanto a los valores de la patria, la nación, la injusticia de la guerra, situaciones familiares concretas, etc., y ello en medio de la Impotencia de los yanquis y dirigentes títeres que no encontraron medida efectiva para contrarrestar esta política.²⁷

257

3.2. Cuestiones de conducción y de organización en el trabajo de propaganda especial.

Este se entendió como parte del trabajo de masas, por lo mismo una tarea esencialmente política, más que técnica o conspirativa. En todos aquellos lugares en que la propaganda especial se restringió al ámbito profesional o conspirativo o en que su realización se entregó sólo a las fuerzas armadas revolucionarias los resultados fueron muy pobres y no se logró combinar correctamente el trabajo conspirativo con la agitación hacia y en las filas enemigas. Por el contrario, fue una tarea de todo el partido, de todas las organizaciones políticas, de todo el pueblo. Para los aspectos secretos de este trabajo, al interior del ejército popular se organizaron secciones especiales en los distintos niveles, los cuales debían actuar estrechamente vinculados con los comités del partido en los lugares donde operaban sus unidades militares.

En lo que respecta a los cuadros que realizaron esta tarea como especialización tenían cualidades como la posición de clase y una disciplina férrea; su capacidad se definía por un nivel cultural adecuado para comprender la situación del enemigo y un nivel organizativo que los habilitó para ganar y construir bases en las. filas enemigas. Pero Codo ello se realizó considerando que todo el pueblo y los combatientes comprendían la esencia y el carácter de la "propaganda especial", que entendían el rol

²⁵ BURCHETT. "Por qué triunfa...", p. 144

²⁶ "Scenes of the..." p. 64.

²⁷ BURCHETT "Inside Story." pp. 65-66.

del factor psicológico en el combate, distinguiendo entre los sectores reaccionarios y los moderados dentro del enemigo, diferenciando entre los cabecillas reaccionarios y la tropa o sectores atrasados.

3.3. Algunas experiencias y lecciones.

Al recoger las experiencias y lecciones del trabajo de explicación y agitación en las filas enemigas en la revolución vietnamita se observa que rindió grandes frutos y contribuyó de manera importante a la victoria al generar un vasto proceso de descomposición de la fuerza enemiga. Además, por medio de él se logró ganar el apoyo de parte importante del pueblo y opinión pública de Francia y Estados Unidos en las respectivas guerras de resistencia. Esa experiencia entrega importantes lecciones que se pueden sintetizar en los siguientes puntos;

- * Es una tarea de significado estratégico.

- * La necesidad de realizar una caracterización correcta de las intenciones enemigas.

- * La tarea debe servir siempre a los objetivos políticos generales, para atraer o desmoralizar al enemigo en cada período de lucha.

- * En su impulso tiene que considerarse que es una tarea política de carácter masivo supeditada a la dirección del partido. Requiere de una buena organización y ser dirigida por miembros especializados.

- * Para favorecerla hay que combinada con el accionar militar, las victorias logradas en el campo de batalla deben ser aprovechadas para intensificar el trabajo.

258

- * En cuanto a los objetivos perseguidos es importante traducir éstos en consignas orientadas de manera específica a cada sector: títeres, norteamericanos; oficiales, soldados.

- * Prestar atención al trabajo y atención de los familiares de los soldados.

- * En su dirección es necesario combatir diversas tendencias negativas, como despreciar los intentos enemigos, subvalorar la fuerza del pueblo, reemplazar la política del partido por las maniobras o la técnica, etc.

- * El trabajo de infiltración en las filas enemigas se organiza bajo el principio de "una sola línea", es decir, no se construyen células y los miembros del partido en una unidad militar enemiga no se conocen entre sí.

En general, el trabajo de propaganda especial se rige por el principio de que **el partido dirige, las masas realizan ampliamente y los cuadros especializados ayudan.**

4. LA LUCHA VIETNAMITA CONTRA LA POLÍTICA DE PACIFICACIÓN Y HAS OPERACIONES DE LIMPIEZA.

La concepción de guerra de contrainsurgencia fue desarrollada por los imperialistas con posterioridad a la Segunda Guerra Mundial, otorgándole prioridad al plantearse el propósito de combatir las luchas de liberación nacional. Esta, el Pentágono la concibe como "...aquellas medidas militares, paramilitares, políticas, económicas, psicológicas y cívicas tomadas por el gobierno para vencer la insurgencia subversiva. En la práctica, la insurgencia implicaba una combinación de medidas no combativas (construcción de carreteras, excavación de pozos, programas de educación y salud) destinadas a originar apoyo público al régimen en el poder, además de operaciones militares (...) contra las fuerzas rebeldes"²⁸

En Viet Nam, sin embargo, al enfrentar una guerra popular revolucionaria, esa estrategia fracasó a pesar del enorme esfuerzo económico y militar que desplegó el imperialismo norteamericano y sus titeres. Ocupar el territorio obligó a dislocar puestos de control por todo Viet Nam del Sur; con esa medida aumentaron la dispersión de sus fuerzas y sólo controlaron algunas zonas inmediatas a sus puestos y bases militares; en el proceso de lucha no pudieron ganar el respaldo del pueblo y sólo les quedó como recurso contra él, recurrir a medidas de tipo militar.²⁹

Surgió así, la política de pacificación, con la que pretendió aniquilar la Base Revolucionaria, especialmente en su fundamento político, establecer la dominación títere, sus fuerzas armadas y represivas y paralelamente intentar ganar a la población, factor clave para la victoria. Para ese fin el enemigo combinó medidas de tipo político, económico social para la demagogia populista; y, militar para el aniquilamiento.³⁰

259

En cambio, la revolución no necesitó puestos de control para impulsar contra la pacificación una lucha multifacética y compleja que involucró contenidos nacionales y de clase; se libró en las tres zonas estratégicas, combinó las diversas formas y métodos de lucha, aplicó la ofensiva, etc.

Las fuerzas revolucionarias al responder ofensivamente a esa medida enemiga trabajaron con la orientación de romper la dominación títere local, aniquilando los criminales, previamente fue necesario construir bases políticas —a veces con apoyo externo—, y de esta manera movilizar y organizar al pueblo, construir fuerza armada de masas en la perspectiva del levantamiento popular que se verificó bajo ciertas condiciones: aislamiento del enemigo y con fuertes contradicciones en sus filas;

²⁸ KLARE y STEIN. "*Armas y poder...*", p. 17.

²⁹ BURCHETT. "La guerra de pp. 36-39.

³⁰ "*Las victorias de ...*". p. 55

eliminación de criminales claramente identificados; odio popular exacerbado y estado favorable en el ánimo de las masas; adecuada conducción política; contar con fuerza armada local y posible apoyo externo; coordinación regional de la lucha, etc.

Para aplicar la política de pacificación el enemigo utilizó como táctica principal la **operación de limpieza**. Pero paralelamente, el combate activo contra ella acrecentó la fuerza de la revolución. Es importante recoger contenidos de la experiencia vietnamita respecto a esta táctica. El tema sólo tratará en general características de la operación de limpieza, criterios de dirección táctica para preparar las fuerzas revolucionarias, no considerando aspectos combativos más específicos.

4.1. Algunas características de la operación de limpieza.

4.1.1. Objetivos de la operación de limpieza. La situación de la lucha en un lugar específico, y las características del terreno determinaron la prioridad política o militar por parte del enemigo. Más. éste siempre se planteó por medio de la "operación de limpieza" la consecución de los siguientes objetivos:

* En lo militar; expulsar y aniquilar a los revolucionarios de la zona; establecer nuevos puestos militares; romper el cerco revolucionario cuando éste existe, y responder a los ataques de la fuerza armada popular.

* En lo político: organizar el aparato de dominación títere *en* el lugar; atacar las bases políticas revolucionarias; concentrar la población en aldeas estratégicas; reprimir a la población e infiltrar espías en sus planes.³¹

* En lo económico: obtener abastecimiento y robar; destruir las fuentes productivas del pueblo; cortar el suministro a la revolución; reclutar por la fuerza a los jóvenes para su ejército.

4.1.2. Envergadura de las operaciones de limpieza.

Según el objetivo a atacar el enemigo realizó operaciones de pequeña, mediana y gran envergadura.³²

260

a) "**Operaciones de limpieza pequeñas**". Se perpetraron en regiones en que la revolución no era fuerte, en los alrededores de sus bases y puestos militares y a lo largo de carreteras importantes a fin de proteger sus "marchas de seguridad". Emplearon una fuerza pequeña (máximo un batallón) con armamento ligero, movilidad alta, buen conocimiento de la zona, siendo su preparación difícil de advertida. Más, tenían como debilidad el ser una fuerza escasa y con una moral

³¹ BURCHETT. "*La guerra de...*", pp. 210-214.

³² Respecto a las formas operativas, fuerzas y medios ampliados por norteamericanos y títeres durante la "guerra local" (1955-1968) consultar. ETUDES VIETNAMIENNES. Nrs. 57 pp. 5-196 y 18/19 pp. 230-300,

combativa baja. Las fuerzas armadas locales con el apoyo del pueblo y un plan previo adecuado pudieran rechazar y aniquilar sus tropas en muchas de estas excursiones enemigas.

b) "Operaciones de limpieza" medianas. Preferentemente se efectuaron en "zonas en disputa", cercanas a las áreas liberadas. La operación tenía características de "mancha de petróleo", es decir, iba cubriendo paulatinamente áreas mayores durante el tiempo que duraba, era 2 a 3 meses Según el objetivo, empleó mayor número de efectivos, 2 a 9 batallones, combinando con fuego de artillería, aviación y blindados.

Este tipo de operación era fuerte sólo al comienzo, a medida que avanzaba tenía que dispersar su fuerza, la tropa se cansaba y al atacarle constantemente, su moral combativa se deterioraba. Aunque el enemigo utilizó una fuerza numerosa con apoyo intensivo en medios (aviones, helicópteros, carros blindados, lanchas artilladas, cañones) se le contrarrestó creativamente con variadas formas de combate, combinando la lucha política con la armada.

c) La gran "operación de limpieza". Generalmente las planificó y organizó contra bases guerrilleras y zonas liberadas, el objetivo era destruirías, aniquilar a la dirección política y las fuerzas armadas populares. En ella utilizaron de 10 a 20 batallones combinando con las diversas armas de su ejército y cercar toda una zona. Por su envergadura fue posible detectar indicios que facilitaron la respuesta revolucionaria. Además, no conocían bien el terreno y mientras más penetraron en el objetivo, las dificultades eran mayores, el alejarse de sus bases les obstaculizó el abastecimiento logístico.

4.1.3. Formas de accionar enemigo en las operaciones de limpieza". Según el objetivo y lugar adoptó diversas medidas que comenzaron con la **preparación de la operación, que** comprendió reconocimiento del lugar, movimiento de la fuerza para acercarla al objetivo, movimientos de transporte para el abastecimiento, reuniones con mandos de diversos niveles, información y maniobras de diversión, etc. Con posterioridad dieron paso a las maniobras desplegando sus efectivos para el cerco y el combate sorpresa con el objetivo de aniquilar las fuerzas armadas populares, utilizando vías terrestres, fluviales o el transporte aéreo. Por lo anterior, el combate de los revolucionarios contra la operación de limpieza pasó por romper el cerco y realizar ataques sorpresivos, siendo los momentos propicios para atacar antes que llegaran los efectivos enemigos a sus posiciones

Durante la "operación de limpieza", antes de alcanzar el objetivo procedieron al bombardeo aéreo y la preparación artillera, para luego avanzar con las fuerzas blindadas y la infantería; en caso de encontrar resistencia recurrían reiteradamente a los bombardeos. En condiciones de buen conocimiento de las posiciones combativas de los revolucionarios aplicaron la táctica combativa de la "caza de águila" (el

desembarco aéreo en las mismas posiciones del adversario) Sus ataques los combinaron con descansos temporales en campamentos de campaña (dependía del tiempo de la operación), hasta que procedían a retirarse dejando en caso de éxito, parte de la fuerza para finalizar la operación y establecer su dominación por la fuerza.

261

En la operación de limpieza, al enemigo le favoreció el hecho de que ellos tomaron la iniciativa del lugar y momento, además disponía de un gran poder de fuego y alta movilidad de transporte de tropas, favoreciendo sus ataques y cercos sorpresivos Pero, paralelamente, presentó puntos débiles como: bajo espíritu combativo de la tropa, temor al combate nocturno, contradicción entre sus crímenes a la población y su demagogia, etc.³³

4.2. Sobre la dirección táctica de los vietnamitas para enfrentar la "operación de limpieza" enemiga.

Para oponerse a esta táctica se aplicaron diversos criterios de conducción, entre los más importantes tenemos los siguientes:

a) Trabajar con una orientación de conducción única. Una condición para coordinar el accionar de las distintas fuerzas tanto las políticas como las armadas fue disponer de una orientación uniforme desde el nivel nacional hasta la base. La tarea de dirección se orientó a movilizar y educar a todo el pueblo para luchar contra la "operación de limpieza"; dirigir las múltiples tareas del combate; conducir a las FAPL para combatir en toda la zona de operaciones; sacar experiencias para futuros encuentros, etc.

b) Apoyarse en el pueblo y movilizarlo a participar en el combate para destruir las "operaciones de limpieza" multifacéticamente. El enemigo siempre tomó la iniciativa respecto al lugar y momento de la operación; más, una previa y buena preparación, y una alta vigilancia por parte de los revolucionarios en cada lugar permitió retomar la iniciativa para sí. efectuando diversas tareas: conocer bien la realidad del enemigo, organizando la exploración para tales fines; realizar acciones de diversionismo para engañar y distraer al adversario evitando que conozca la ubicación real de las fuerzas revolucionarias y hacer que oriente erradamente sus planes; atacar al enemigo con todas las fuerzas en toda la zona, a fin de que no detecte la fuerza propia principal, etc.

Los diversos tipos de fuerzas armadas y la lucha activa de toda la población combatió la "operación de limpieza" combinando lo militar, lo político, lo económico y lo psicológico. Para esto fue Imprescindible educar al pueblo y las FAPL en los

³³ BURCHETT. "Por qué triunfó..." pp. 192-195.

objetivos del combate, como contra el accionar y propaganda de las organizaciones reaccionarias enemigas. Paralelamente, hubo que organizar y proteger al pueblo contra la destrucción y robo de los recursos económicos.

262

La lucha política del pueblo se orientó contra las operaciones enemigas, en apoyo a la lucha militar, sus contenidos generales fueron: contra la masacre y concentración del pueblo en aldeas estratégicas; contra los cañones y bombardeos; contra el reclutamiento forzoso; contra el robo y la destrucción; contra las violaciones y maltratos; la propaganda y agitación en las filas enemigas, etc.

También el apoyo del pueblo se expresó en tareas específicas de observación, exploración, vigilancia, aseguramiento logístico, cuidado de los heridos, recuperación de los caídos, ocultamiento de combatientes, guía de las tropas regulares que combaten en la zona, etc.

c) Realizar la preparación combativa constante, prever las acciones y situaciones más críticas planteadas por el enemigo. Una buena preparación combativa es fundamental para tomar la iniciativa. Se logró por medio de diferentes tareas:

* Seguir de cerca al enemigo y conocer su situación e intenciones, organizando una red de información, grupos de exploración, espionaje en sus filas, etc.

* Preparar el plan combativo, considerando diversas variantes y aplicar el más conveniente en caso de ataque, a apresto del pueblo y las FAPL se hacía en base a estos planes.

* Organizar la red de comunicaciones y enlaces para que el mando estuviera en condiciones de informarse —rápidamente sobre la evolución de las acciones y enviar las orientaciones de éste a las unidades.

* Preparar los órganos de dirección y mando precisando las funciones de cada organismo y nivel, definir además la coordinación entre ellos.

* Establecer la participación del pueblo en la decisión combativa, en la construcción de refugios; organización de la evacuación; ocultamiento de recursos económicos; guardar el secreto contra la labor de espionaje enemigo, preparación para hacer el trabajo de agitación en las filas enemigas.

d) Intensificar el trabajo de dirección moral e ideológica en el pueblo y las fuerzas armadas. De suma importancia fue educar al pueblo y a los combatientes en la superación de las dificultades y penalidades, aún a costa de grandes sacrificios. De esa manera, se contribuyó a evitar debilidades y deserciones en los momentos difíciles (reveses, falta de alimentos, combates encarnizados, etc.)

e) Tomar la iniciativa táctica, vencer en el primer combate y aniquilar activamente si enemigo. Esto fue muy importante, con la finalidad de dar confianza al pueblo, a la tropa, y debilitar en consecuencia el espíritu combativo del enemigo, alterando sus planes de operación. Se movilizó las fuerzas globales de todo el pueblo

contra la operación.

f). Enfrentar al enemigo en todas partes realizando acciones coordinadas. Los revolucionarios aprovecharon la concentración enemiga en un tugar para golpearlo en otros donde su fuerza y vigilancia era débil. Esos pequeños ataques en una amplia zona, permitieron su debilitamiento y dispersión de su fuerza, tarea que cumplió la fuerza guerrillera y todo el pueblo que participó en el combate bajo diversas formas.

263

Lo anterior no sólo impidió que el enemigo afanzara su dominio en "zonas en disputa" o recuperara zonas liberadas, sino que en numerosas oportunidades se ampliaran las zonas liberadas, contribuyendo a que el adversario fuera considerando menos útiles y muy riesgosas las operaciones de limpieza.

g) Neutralizar los puntos fuertes del enemigo, atacarlo en sus puntos débiles, evitar el combate frontal. En las "operaciones de limpieza", el enemigo concentró fuerzas superiores a las revolucionarias, por lo que se aplicó el principio de "dejar que sus fuerzas den golpes en el aire", evitando el combate frontal (en la dirección principal de ataque enemigo) y, en cambio, atacado por los flancos y la retaguardia. Otro principio fue atacar al oponente para evitar el cerco contrarrestando su táctica básica que consistió en tender un cerco para destruir a las fuerzas revolucionarias dentro de él; para lo anterior fue imprescindible conocerlo bien y prever sus intenciones, seguir sus movimientos, movilizar permanentemente las fuerzas propias impidiendo fijar el objetivo a cercar, a través de maniobras de diversión y guardar el secreto, buscar lugares favorables para el combate. Cuando el enemigo consiguió completar el cerco, fue necesario realizar el combate de ruptura.

h) Realizar ágilmente la concentración y la dispersión de la fuerza propia. Estos movimientos siempre se ejecutaron en función de desgastar y aniquilar al enemigo; aquí desempeñó una labor fundamental el mando, ya que dichos movimientos se efectuaron con mucha rapidez y la dispersión no impidió la pronta concentración.

La dispersión de la fuerza se practicó por lo general en las siguientes situaciones: cuando el enemigo era más débil y había condiciones para aniquilado; para cercado o realizar combates de neutralización en distintos lugares; cuando hubo dificultades de abastecimiento, etc. La dispersión exigió establecer jefes en los grupos que se dividía la fuerza, asignar misiones, sitios de localización, red de comunicaciones entre el mando y los grupos, plan de reconcentración, etc.

La concentración de la fuerza fue indispensable cuando se quiso disponer de una fuerza superior a la del enemigo para aniquilarlo. El momento de efectuarla debía ser preciso (ni prematura ni tardío) y aprovechar la oportunidad sin que el enemigo detectara los planes revolucionarlos. La concentración se cumplió de acuerdo a un plan combativo.

i) Propiciar combates de resolución rápida. La necesidad de ellos derivó de la

posición intercalada de las fuerzas contendientes y de la superioridad táctica del enemigo en la movilidad de sus fuerzas; al disponer de medios de transporte modernas, podía concentrar y reforzar sus puntas débiles. Estos combates asumieron múltiples formas y utilizaron diversos medios, pero lo fundamental fue estar al tanto de los movimientos del enemigo, conocer sus fuerzas, disponer de un plan combativo correcto y aprovechar el factor sorpresa y el secreto.

264

J) Normalizar con posterioridad a la "operación de limpieza" las condiciones de vida del pueblo y las de las FAPL. A veces el enemigo obtuvo el éxito en sus propósitos, otras no. Más, a pesar de frustrar el propósito enemigo de recuperar el dominio del territorio, la "operación de limpieza" causó graves daños materiales en las aldeas, destrucción de viviendas sembrados, ganado, y pérdidas humanas. La dirección política tuvo que establecer la normalización de las condiciones de trabajo. La unidad del pueblo se fortaleció en el combate y en la lucha cotidiana por la vida y la tierra. Se organizó la lucha por la libertad de los prisioneros y la indemnización de los daños, la detección de los espías y soplones enemigos. En las FAPL se enfrentó las tareas de reorganización y fortalecimiento de las tropas, sacando experiencias para futuros combates. Por otra parte, fue imperioso propagandizar ampliamente la victoria conseguida, a la par de preparar al pueblo y sus fuerzas armadas para un nuevo ataque enemigo.

Las operaciones de limpieza fueron momentos propicios para aniquilar a parte importante de la fuerza armada enemiga, al presentar debilidades originadas por el abandono de sus bases y posiciones fortificadas y verse obligado a dividir sus tropas para enfrentar a los revolucionarios en diversos lugares. Durante la "operación de limpieza" el enemigo se desgastó en el combate contra la fuerza guerrillera, sin enfrentar a la fuerza regular. La vigilancia constante permitió aprovechar cualquier descuido o punto débil para atacarlo con sorpresa y diversos medios combativos.

Como conclusión podemos apuntar que la lucha del pueblo vietnamita, para enfrentar la táctica enemiga de las "operaciones de limpieza", fue ardua y difícil y constituyó una ley de desarrollo de la guerra popular. Si bien el enemigo (agresores y títeres) tenía mayor fuerza material y efectivos, presentó muchos puntos débiles que bien aprovechados, fueron posibilidades concretas para aniquilado en diversos lugares.

El pensamiento de dirección de los combates se centró en tomar la iniciativa; concentrar y dispersar ágilmente; atacar los puntos débiles del enemigo; realizar combates de rápida resolución; combinar combates pequeños dispersos con el combate concentrado; educando a los jefes y combatientes en un espíritu combativo indoblegable, utilizando la inteligencia y la agilidad, el espíritu de sacrificio, la decisión ofensiva, etc.

Por último destaquemos que, no obstante del fracaso en Viet Nam de la política

contrainsurgente norteamericana, su aplicación allí le hizo obtener diversas enseñanzas —que ha aplicado posteriormente contra la lucha de Otros pueblos—, y esto porque por parte de los dirigentes de. Estados Unidos se ha afirmado la condición de laboratorio del pueblo y suelo vietnamita, "El conflicto de Viet Nam es considerado como un caso para experimentar las capacidades de. Estados Unidos en su Ayuda a una nación para enfrentarse a una "guerra de liberación comunista".³⁴

5. SOBRE EL ARMAMENTO CASERO O RUDIMENTARIO VIETNAMITA.

Los vietnamitas para aplicar su estrategia de guerra del pueblo" y ante la imposibilidad de equipar a las grandes masas de combatientes con moderno y potente armamento, acudieron con eficacia e inagotable creatividad al empleo masivo y en gran escala del armamento casero rudimentario.

Para ellos el armamento casero está constituido por los elementos o armas de fácil construcción (fabricadas sin grandes conocimientos), incluso por métodos tradicionales, por el propio pueblo y combatientes, empleando materiales de la localidad y que se utilizan para combatir al enemigo ocasionándole importantes bajas.³⁵

La simplicidad de esas armas y el poco tiempo que se emplea para algunas en su construcción, son elementos importantes que facilitan su elaboración en grandes cantidades con la participación de hombres y mujeres revolucionarios, continuando una antigua tradición, que adquiere mayor desarrollo en los últimos treinta años bajo la conducción del PCV.

La evidencia de lo importante de esta tarea por parte de los vietnamitas se explica en el planteamiento siguiente:

“...cuidaremos mucho de no subestimar y mejorar las armas y los medios rudimentarios. La práctica de la guerra de larga duración en nuestro país ha demostrado que éstos, son muy eficaces, que poseen un gran poder que permite al conjunto de la población combatir al enemigo con procedimientos muy variados e ingeniosos en una guerra de autodefensa en nuestro propio

³⁴. En "Averías de guerra" p. 15, citando a "Pentagon Papera", se insiste: "Hemos reconocido la importancia de la región (Viet Nam del Sur) como un laboratorio. Tenemos allá los equipos para indagar las demandas de material necesario para esta especie de guerra de guerrillas. Hemos enviado allá, a turno, nuestros oficiales superiores. En cambio ellos nos informan sus propias experiencias y sus propias organizaciones". Ver TAYLOR "Informe al Senado Norteamericano". Sesión 88. Washington 1963. Asimismo véase CHOMSKY y HERMAN. "Washington y el..." p. 25; y, PROKOSCH. "The simple art. "

³⁵ BURCHETT. "Por qué triunfa..." pp. 232-233.

suelo. Además, por muy industrializado que sea un país, no podría en realidad suministrar armas suficientes a toda la población...; mientras la vanguardia de las fuerzas armadas de masas está provista de armas más modernas, la gran mayoría de la población en cambio, debe utilizar todo tipo de armas y medios rudimentarios mejorados. De otro modo, el armamento del pueblo, de las grandes masas se vería limitado".³⁶

5.1. Características principales.

El armamento casero posee un carácter popular muy amplio, participa todo el pueblo en el trabajo, en las tres zonas estratégicas del país, adoptando en cada una de ellas características específicas de acuerdo al medio. Hay una alta creatividad y variedad en su elaboración para responder a las medidas adoptadas para enfrentar al enemigo, se crearon nuevos tipos y formas y responder a las nuevas situaciones que planteó la lucha, por ejemplo, de anzuelos y púas hay decenas de tipos, de los más simples a los más complejos. Tienen una alta efectividad y en cuanto a los medios y técnicas utilizadas para su fabricación, puede ser manual, artesanal o semimecanizada. Los materiales que se emplean para fabricarlos por su origen pueden provenir del apoyo del pueblo, por compra, por suministro de la superioridad o por la recuperación al enemigo.

256

"Estas armas a su vez contribuyen a hacer una realidad la concepción revolucionaria de la "guerra del pueblo" poniendo en las manos de cada ciudadano la posibilidad de defensa de sus conquistas revolucionarias, de ser parte integrante de un combate y ocasionarle bajas al enemigo. Los objetivos que cumplen las armas rudimentarias son;

1. Contribuir a armar a todo el pueblo.
2. Desgastar y aniquilar las fuerzas vivas y técnicas del enemigo, desmovilizándolo.

Enriquecer nuestras formas operacionales y limitar la movilidad e iniciativa del enemigo".³⁷

El armamento casero cuenta con una variedad de tipos de armas, no sólo en cuanto a su número sino también en lo referente a formas. Cualquier utensilio familiar puede convertirse en una arma casera. Entre ellas, tenemos trampas de piedras, lanzas y flechas, trampas de púas o anzuelos, minas y cazabobos, cargas proyectables, etc. Su uso es múltiple y variado, ya que son utilizadas en distintas tácticas de combate, directamente por el combatiente o en forma automática o

³⁶ GIAP. "Armar a las masas...", p. 248.

³⁷ CABALLERO. "El armamento rudimentario...", p. 23.

semiautomática.³⁸

Sin embargo, a pesar de esas características positivas, presentan algunos puntos débiles como los siguientes: no garantizan siempre un ataque certero; su alcance limitado contribuye a su neutralización por parte del enemigo; no son armas móviles, en algunas se invierte mucho tiempo en su construcción y su aseguramiento es complejo.

"Las armas rudimentarias, de cualquier tipo, por su empleo engrasan o complementan el sistema de obstáculos que se crea en la base a los medios de producción industrial, explosivos o no explosivos, siendo su utilización o instalación planificada, forman parte de todo un sistema, de acuerdo a la idea del accionar de nuestras tropas y las del enemigo, a fin de lograr una mayor efectividad. Estas tienen amplia utilización en diferentes tipos de acciones combativas tales como defensa, ofensiva, emboscada, lucha contra los desembarcos aéreos, etc.

Para las unidades con potencial de fuego limitado, las armas rudimentarias constituyen uno de los principales medios de destrucción del enemigo, adquiriendo singular importancia durante las emboscadas, ataques por sorpresa a puestos fortificados en la lucha contra los desembarcos aéreos".³⁹

267

Las armas caseras o rudimentarias por su acción se clasifican en explosivas y no explosivas. Entre las **armas explosivas** tenemos, entre otras, las siguientes: rampas de proyección parabólica, de minas, granadas y proyectiles, lanzagranadas móvil, cargas proyectables, cargas subacuáticas, minas por presión, etc.⁴⁰

Entre las **armas no explosivas** encontramos principalmente las llamadas trampas-púas, las que a su vez se dividen en las que instalan en la superficie del terreno y las que se instalan en excavaciones o fosos hechos al efecto.⁴¹

En la experiencia vietnamita, estas armas tuvieron un importante papel, durante la lucha contribuyeron a realizar la línea del partido en lo relativo al armamento de las masas, afirmando el carácter popular de la guerra al integrar a todo el pueblo en el combate contra el enemigo. De esta manera, se resolvió de forma correcta los factores hombre y armas.

El factor humano-hombre se utilizó encauzando el odio del pueblo concientizado hacia el adversario, desplegando su tradición de lucha a través de la acción revolucionaria de las masas. Pero, en el enfrentamiento concreto al enemigo, no se avanza mucho si no se dispone de armas o fuerza material. Ante la necesidad de

³⁸ TRUONG SON. "Cinq lecons..." pp. 61-62.

³⁹ MARTI. "Armas primitivas..." p. 23.

⁴⁰ Por el carácter de la investigación, en este tema se planteará en general sus características, y no se incluye una explicación de la construcción, funcionamiento e instalación de este tipo de armas. Algunos ejemplos pueden verse en CABALLERO. "El armamento rudimentario..." pp. 23-30.

⁴¹ BURCHETT. "La guerra de..." pp. 137-142.

contar con armas para que todo pueblo luche (en una situación de limitado abastecimiento exterior y la requisita al enemigo aunque significativa fue poca para las necesidades), el aporte del armamento casero fue muy importante.

La resolución de estos dos factores facilitó la integración de todo el pueblo con sus hombres, mujeres y niños al combate. Fue una relación recíproca, todo el pueblo participó en la fabricación del armamento casero y en la medida de que éste se desarrolló, integró más y en forma más amplia al pueblo en la lucha. De allí que el armamento casero en su carácter respondió a la línea del partido y no a cuestiones o aspectos particulares de la lucha. En la Segunda Resistencia la mayoría de las bajas y una buena parte de los soldados norteamericanos muertos en Viet Nam lo causaron las trampas y armas caseras. Cualquiera vietnamita, podía tender una de esas trampas. La mayoría estaba construida de tal forma, que la víctima actuaba como su propio verdugo.⁴²

La utilidad de las armas caseras permitió movilizar y participar directamente a mayor número de personas en el combate, todos se integraron sin distinción de edad o sexo y en todas partes, hiriendo o aniquilando a gran número de enemigos; se demostró *que* entre doce medios de aniquilamiento éstas ocuparon el segundo lugar. Disminuyeron la voluntad, iniciativa y la eficacia combativa enemiga al crear una alta inseguridad y temor; con la finalidad de detectar y neutralizar su accionar distrajeran importantes fuerzas. Llegando en ocasiones a fijarlo en sus posiciones, facilitando el control de los revolucionarios y acentuando la contradicción entre dispersión y concentración.⁴³

268

El armamento casero también fue utilizado por las fuerzas armadas populares

"Las tropas regulares y las regionales se equipan con armas y medios modernos y relativamente modernos, pero tanto en el adiestramiento como en el combate deben también aprovechar los rudimentarios. Las milicias guerrilleras y de autodefensa, mientras desarrollan progresivamente sus armas rudimentarias, conceden también la debida importancia al perfeccionamiento adecuado y gradual de su armamento. La práctica vietnamita ha demostrado que si las armas modernas desempeñan un papel importante, las rudimentarias han permitido que todo el pueblo puede tomar parte en el aniquilamiento del enemigo".⁴⁴

La fabricación del armamento casero se realizó en función del objetivo que se planteó lograr (aniquilar fuerza viva, destruir vehículos o caminos, etc.); el terreno; la forma de combate, y los materiales de que se disponía. En su fabricación e instalación son requisitos ser rigurosos en aplicar los principios técnicos que rigen la

⁴² LEVI, CHARLES. "ARVN as Faggots". p. 23.

⁴³ BURCHETT. "Viet Nam". pp. 44-54 y 65-66

⁴⁴ GIAP. "Crecimiento del...", p. 26.

construcción de cada tipo; los materiales deben ser ligeros a fin de asegurar su movilidad en el combate; trabajar lo más rápido posible y optimizando la calidad; aunque no es técnicamente complicado hay que mejorar constantemente su manejo y almacenamiento.

Para desarrollar y ampliar la fabricación de las armas rudimentarias y favorecer la creación de las masas, este trabajo fue importante organizado bajo la dirección del partido en sus diferentes niveles, asegurando el cumplimiento de los objetivos políticos propuestos. No obstante, aunque las condiciones de la localidad son determinantes en su desarrollo, es importante disponer de algunos técnicos especializados que actúan como fuerza núcleo en este trabajo. Aunque la tarea la puede realizar cualquiera, tanto en su construcción como en su instalación, es muy recomendable propender a la especialización. Hay que tener en cuenta, en especial al aumentar la producción, el establecer una coordinación estrecha entre las localidades y evitar la duplicidad, la competencia y, por el contrario, favorecer la cooperación.⁴⁵

⁴⁵ BURCHETT. "*La guerra de...*" p. 74-76.

CAPITULO X

ASPECTOS DE LA GUERRA DEL PUEBLO. EN LA LUCHA VIETNAMITA.

1. ORIENTACIONES POLÍTICAS GENERALES PARA LA CONDUCCIÓN ESTRATÉGICA DE LA LUCHA ARMADA EN VIET NAM.¹

La conducción de la lucha armada y la guerra revolucionaria en Viet Nam se basó en la correcta línea político-militar definida por el PCV, línea que creó (actores de aseguramiento de la victoria, previamente fue necesario un profundo análisis de las condiciones objetivas y subjetivas existentes en el país en cada período y según ello se definió las leyes generales que rigieron el curso de la lucha armada y la guerra.

"La lucha armada revolucionaria, para cualquier país, está sometida a leyes fundamentales generales. Pero, también tiene, en cada país, particularidades y leyes propias... En Viet Nam de ayer, en un país colonial y semifeudal, pequeño y poco poblado, de economía agrícola en extremo atrasada. la lucha armada adaptó respectivamente las formas de la insurrección y de la guerra de vigorosa resistencia, realizada por todo un pueblo contra el Imperialismo y los elementos feudales reaccionarios a fin de realizar los objetivos políticos de la revolución nacional democrática... y preparar las condiciones para el paso de la revolución vietnamita a la etapa del socialismo".²

1.1. Para derrotar al enemigo hay que dominar bien los objetivos políticos que orientan la lucha armada revolucionaria.

Esta es la primera condición y la más necesaria en el arte de conducción ya que la lucha armada no es sino la continuación de la lucha política en torno a la violencia.³ La finalidad estratégica de la lucha armada y de la guerra, está dada por los objetivos

¹ Advertimos que este punto en diversos contenidos considera aspectos tratados parcialmente en otros capítulos. Sin embargo, se desarrollan acá más ampliamente, con la finalidad de reafirmar que los factores políticos son los que guían el accionar militar de las fuerzas armadas populares y en esa medida es importante plantearlos como marco general de esta parte del trabajo.

² GIAP. "Guerra del...", p. 88

³ LENIN. OC. T.20, p. 224.

políticos estratégicos de cada período. La esencia de la guerra es política, por lo tanto las acciones armadas y las militares tienen que ligarse con acciones políticas. Separarse de la fuerza política es hacerlo de su base de existencia y condiciones para el combate.

"Se debe comprender de qué condiciones históricas ha surgido una guerra concreta, qué clases la sostienen y con qué fines. Sin comprender esto, todas nuestras disquisiciones acerca de la guerra se verán condenadas a ser una vacuidad completa, a ser discusiones puramente verbales y estériles".⁴ "El contenido político de la guerra y su papel social están orgánicamente vinculados. El contenido político de la guerra determina su papel progresista o reaccionarlo en la vida social. En dependencia de esto, cada guerra tiene un carácter **justo** o **injusto**".⁵

270

Dominar el objetivo político central aseguró no desviar el movimiento de lucha y estimular el espíritu combativo del pueblo y de toda la nación para impulsar niveles superiores de enfrentamiento que contribuyeron a la realización de los objetivos y que en la Segunda Resistencia del pueblo vietnamita fueron:

- * Aniquilar al ejército enemigo (invasores y títeres).
- * Derrocar al régimen enemigo y sus lacayos nacionales.
- * Conquistar la independencia para la nación.
- * Rescatar el dominio de la situación para el pueblo.
- * Reunificar el país.
- * Construir el socialismo en todo Viet Nam.⁶

Aunque hubo una correspondencia estrecha entre los objetivos políticos estratégicos generales del período con los objetivos estratégicos de la lucha amada y militar, en lo concreto éstas tuvieron como objetivo más preciso el construir las fuerzas armadas y militares propias, que con formas y métodos adecuados pudieron desbaratar intentos y propósitos generales; aniquilando al enemigo se facilitó que el pueblo conquistara el poder y alcanzara el dominio de la situación para las masas. Estos fueron dos aspectos de una misma cuestión y se combinaron armónicamente

"La insurrección y la guerra en Viet Nam fueron dirigidas por el partido de la clase obrera vietnamita, por lo que la ciencia militar moderna de Viet Nam se subordina a la línea política del partido asumiendo profundamente los criterios y a la ideología de la clase obrera. Tomó la línea militar del partido como su principal objeto de estudio. La línea militar parte de la línea política del partido, de los criterios marxista-leninistas sobre la insurrección y 8a guerra, de la tradición militar nacional, de las particularidades concretas de la parte enemiga, de la propia y del orden internacional, etc., y con ello elaborar

⁴ LENIN. 12 T. T. VI, p. 442.

⁵ " *El marxismo-ten interno...*" p.96.

⁶ GIAP. "Armai a las.A p. 93.

la orientación, la dirección y los principios básicos de conducción de la insurrección y la guerra, de la construcción de las fuerzas, las bases de apoyo y la retaguardia, el modo de realizar la guerra y el arte militar, y poder cumplir las tareas confiadas por el partido en los distintos períodos de lucha por la revolución".⁷

Para derrocar al enemigo y conquistar el poder, la revolución necesitó fuerza, la cual obtuvo del accionar revolucionario conciente de las masas que en el transcurso de la lucha se planteó y alcanzó el dominio del pueblo. Con el dominio de la situación (lo político), se gestó condiciones para construir, fortalecer y desarrollar una fuerza armada y militar propia que facilitó la victoria; esto es lo que determina la íntima relación entre el accionar y tareas políticas con las de índole armada.

271

La realización de la lucha armada como proceso requiere recorrer un camino largo; es el desarrollo y aniquilamiento progresivo del enemigo para conquistar el dominio de la situación aniquilándolo en cada lugar para conseguir dominios parciales, luego derrotarlo totalmente y conquistar el dominio en todo el país. El proceso de aniquilamiento y de conquista del dominio, partió de la realización de un aniquilamiento pequeño avanzando hacia otros más grandes, aplicando siempre en ellos el pensamiento ofensivo y elevando cada vez más el nivel de combatividad; a mayor desarrollo de la lucha armada y de la guerra, fue necesario realizar aniquilamientos mayores.

La decisión de combatir hasta lograr la victoria definitiva orientó la conducción del accionar armado, es decir, lograr el objetivo estratégico. Este fue un factor muy importante, ayudó a enfrentar posibles desviaciones en el desarrollo del movimiento, en especial cuando se produjeron virajes en la lucha revolucionarla, aumentaron las dificultades o cuando el enemigo se fortaleció. En esos momentos difíciles, se reafirmó la decisión de enfrentar correctamente los problemas y reveses que se presentaron y que el enemigo buscó aprovechar. Lo primordial fue desarrollar el espíritu combativo del pueblo y sus fuerzas, profundizar en las formas políticas, armadas y militares de lucha, usando siempre el pensamiento ofensivo activo.

El papel de conducción general (del partido!) fue reafirmar en función de los objetivos centrales el espíritu ofensivo de sus fuerzas políticas, armadas y militares, aún en los momentos de reveses y de intensificación brutal de la represión, enfrentar con audacia e iniciativa la superación de las dificultades y alcanzar los objetivos políticos propuestos. Mostró que el arte de conducción de la lucha armada en la revolución consiste en dominar bien los objetivos políticos generales y luchar por obtenerlos a través de formas y métodos adecuados a las circunstancias.

⁷ GIAP. *"El trabajo da la..."* pp.546-47.

1.1. Unir a todo el pueblo. Promover la guerra popular revolucionaria en todos los aspectos.

La conducción estratégica de la lucha armada organiza y dirige las fuerzas combativas de las masas. La lucha vietnamita no fue la confrontación entre dos ejércitos, sino la lucha de todo el pueblo contra un ejército invasor y otro títere; surge así la necesidad de participación en la lucha común contra el enemigo de toda la población, sin distinción de edad, sexo, en todos los lugares y en todos los aspectos (político, militar, económico, diplomático, cultural, etc.); pero lo más destacado es lo político y lo militar que permitieron obtener una superioridad y con ello desplegar la fuerza global de todo el pueblo, de toda la nación, en una ofensiva continua, activa y total.

El proceso de lucha estableció una relación estrecha entre posición y fuerza, y ambas fueron creadas por el avance de la guerra popular revolucionaria por medio de un pensamiento estratégico ofensivo, aplicando una estrategia integral que apoyó y potenció permanentemente la fuerza de todo el pueblo en todas sus expresiones, combinando la lucha política y la armada; combinó el accionar militar de las fuerzas regulares con las insurrecciones y los levantamientos de masas; el aniquilamiento de las fuerzas vivas del enemigo con la conquista del poder local; golpeó al enemigo por medio del accionar político, el armado, el militar, la agitación en sus filas en todo el territorio nacional. Las fuerzas de combate

"...extraen su fuerza del bloque de **unión de todo el pueblo sobre la base de la alianza obrero-campesina**, que procede de la perfecta unidad de intereses entre la clase obrera y la totalidad del pueblo trabajador, como de todas las demás capas patrióticas... en lucha estrecha por su propia liberación, por la liberación nacional, la liberación de sus clases, por la conquista y salvaguarda del derecho a ser dueño de su propio país y su propio destino".⁸

272

La realización de una lucha de resistencia con las características de la vietnamita, exigió estimular el espíritu patriótico del pueblo, consolidar la unidad social básica (la alianza obrero-campesina), conducida por su vanguardia; construir un amplio frente nacional unido al cual se integraron los más diversos sectores sociales y de las masas; la construcción de la fuerza armada y militar del pueblo en sus tres tipos de fuerzas (miliciano-guerrillera, regional y regular), conducidas por el partido a nivel nacional, regional y local.⁹

En el desarrollo del movimiento, en su conducción global, tanto en la lucha política, la aunada, la militar y otras, no se estableció límites rígidos para desarrollar el espíritu y accionar combativo de las masas. Por parte de la dirección de vanguardia se aplicó los métodos de trabajo y de combate más adecuados facilitando aprovechar

⁸ GIAP. "Armar a las masas..." p.93.

⁹ BUACHETI "Catapulta hacia la..." pp.24-25

el potencial global del pueblo en su lucha permanente y activa. Para una mejor conducción, en la experiencia vietnamita las fuerzas armadas populares se subordinaron a la dirección unificada y centralizada del partido, estructuradas nacionalmente y puestas bajo un órgano de dirección especializado. La fuerza miliciano-guerrillera, aunque obedecía a una conducción general, dependía orgánicamente del partido en la localidad.

1.3. Evaluar correctamente la correlación de fuerzas.

Para conducir la lucha armada es condición previa a su impulso, evaluar y determinar correctamente los enemigos a enfrentar, precisar sus objetivos e intentos, y sus medidas inmediatas. En los enemigos (varios al mismo tiempo) hay que definir el más peligroso y concentrar todas las fuerzas contra el enemigo principal. Para cada fuerza enemiga debe fijarse diversas formas de enfrentarla, por medio de métodos correctos y adecuados a las necesidades y posibilidades de las fuerzas revolucionarias.

Luego, evaluar la correlación de fuerzas, evitando tendencias a exaltar la fuerza oponente o menospreciar la propia. La evaluación tiene que precisar los aspectos fuertes y débiles del adversario; en este análisis es importante apoyarse en las categorías del marxismo-leninismo aplicadas a la realidad para apreciar con objetividad la situación sin sobrevalorarla ni subestimada, buscando llegar a la esencia de los problemas y sin quedarse en las expresiones formales o apariencias de ella. Considerar que aunque el enemigo es fuerte económicamente y posee mayores efectivos y recursos técnicos, su debilidad básica es lo político; ésta incide en otros aspectos, no pudiendo utilizar todos sus medios y potencia en un solo lugar, gestándose contradicciones a su interior, las cuales hay que aprovechar para golpearlo.¹⁰

273

Por otra parte, la causa revolucionaria es una lucha justa que se apoya en la fortaleza política del pueblo, incrementando la fuerza en todos los aspectos, estimulando a todos a participar en la lucha común; creando problemas al accionar enemigo y obligándole a moverse entre la defensiva y la ofensiva limitada, entre la pacificación y la destrucción, mientras las fuerzas revolucionarias avanzan en muchas partes paso a paso, de lo simple a lo complejo hasta derrotado definitivamente.

El análisis de la correlación de fuerzas debe evitar posibles desviaciones que, por lo general, son de derecha debido a que se hace una mala apreciación del poderío enemigo y se le sobrestima, limitando el accionar de los revolucionarios. Pero, también se presentan desviaciones de izquierda al subvalorarlo y sobrevalorar las fuerzas propias. Determinar correctamente la correlación de fuerzas fortalece la

¹⁰ Sobre correlación de fuerzas en la Primera Resistencia ver, TRUONG CHINH. *“La resistencia...”*. pp. 96-103.

decisión de combate.

En la realización de la lucha y el combate cumplen un papel básico los métodos que se emplean, si son incorrectos originan desviaciones de derecha o de izquierda; más aún algunos métodos que aparecen en su apariencia "izquierdistas" son en su esencia desviaciones de derecha; por ejemplo. combatir en forma prematura con métodos para los cuales aún no hay condiciones. Los compañeros vietnamitas enfrentaron la corrección de estas desviaciones ideológicamente y en la práctica concreta, asegurando la realización de la lucha armada según el desarrollo de una guerra popular prolongada; siempre tratando de generar y aprovechar la oportunidad y en lo posible acortar los tiempos para obtener los objetivos propuestos.

Para cambiar la correlación de fuerzas fue muy importante asumir iniciativas que crearon la superioridad de fuerzas sobre el enemigo, para cumplir la ley de la guerra que plantea que el vencedor es el más fuerte, la ofensiva y la defensiva se determinan por la superioridad militar mas esta no puede medirse tan sólo por el número de efectivos y los medios de guerra de esa fuerza militar material, sino por la posición global favorable apoyada en la fuerza integral de una nación que permite que la fuerza armada revolucionaria aunque más débil, se convierta en una fuerza superior.

Por medio de la guerra popular revolucionaria se realizaron enfrentamientos simultáneos y diversos en distintos puntos del teatro de operaciones, creando una posición intercalada con la conquista de territorios liberados al interior de la zona controlada por el enemigo. Ese movimiento amplio obligó al enemigo a dispersarse, fijándose en el terreno, no pudiendo concentrarse y en última instancia debilitarse al no poder realizar una guerra convencional con todas sus fuerzas; esa dispersión facilitó golpeado continuamente con una fuerza más pequeña. Esto, en la experiencia vietnamita no fue más que una manifestación de la lucha y fuerza política de todo el pueblo que gestó una posición global favorable, traducida en una superioridad militar expresada en las victorias obtenidas en el campo de batalla.

274

1.4. Cumplir el propósito de liquidar a las fuerzas enemigas para conquistar al derecho a ser dueño del dominio de la situación.

El objetivo de la revolución es conquistar el poder para el pueblo; por lo mismo, el objetivo de toda la lucha y de la guerra fue liquidar a las fuerzas enemigas para conquistar la victoria. Los objetivos estratégicos de liquidar al adversario, para conquistar el dominio y ser dueño de la situación se logró en un proceso de desarrollo que, con avances y retrocesos puntuales, realizó el movimiento de lucha política y el accionar armado y militar.

Esos objetivos se realizaron impulsando la guerra revolucionaria de todo el pueblo, que surgió y apoyó en la actividad de las masas. El trabajo y la lucha del

pueblo comenzó con la agitación, continuó con la movilización y organización de las masas, buscando masividad y radicalidad. Esa lucha de masas ofensiva, permanente y en desarrollo creciente facilitó llegar a la insurrección armada que gestó el dominio de la situación en la localidad. Los levantamientos son la forma más elevada del enfrentamiento político de las masas. El tipo de dominio que se estableció con la insurrección parcial dependió de las características de la localidad y la forma o nivel en que se destruyó el poder enemigo en la base. Toda la lucha política tuvo el propósito de realizar el levantamiento, aniquilar al enemigo y gestar paralelamente el dominio de la situación y su efecto recíproco.

"Para realizar una guerra de todo el pueblo es necesario una correcta línea de construcción de fuerzas, la de movilizar y armar a todo el pueblo incorporándolo a la insurrección y a la guerra en todas las formas, construir amplias fuerzas políticas de masas y al mismo tiempo fuerzas armadas populares con las tres categorías de tropas que sirvan de núcleo de combate".¹¹

El desarrollo de la lucha armada y la guerra fue consecuencia del avance en el aniquilamiento de las fuerzas enemigas y la conquista del poder parcial hasta la conquista total. La relación de estos objetivos a alcanzar era orgánica y estrecha, cada uno de ellos en su relación recíproca contribuyó a la conquista y relación del otro. Para que las masas pudieran conquistar el poder, fue necesario liquidar las fuerzas enemigas y para aniquilar a éstas, las masas asumieron el derecho a ser dueñas del poder y de la situación y con ello estuvieron en condiciones de liquidar a más fuerza.¹²

El accionar político, armado y militar está encaminado a conquistar el poder para las masas. Las fuerzas políticas del pueblo y las fuerzas armadas revolucionarias tienen por tarea cumplir ese objetivo; ello exigió conquistar y crear poder en las localidades, barrios, zonas, luchar en todo pedazo de territorio para defenderlo y conservarlo, no cederlo; tomar el poder en distinto grado hasta obtener el poder local total. Al combatir al enemigo en cada localidad o aldea se hizo realidad que cada ciudadano fuera a la vez un activo combatiente de la causa revolucionaria, valiéndose de todas las armas y medios para enfrentado.

275

1.5. Emplear la violencia revolucionaria de las masas. Combinar la lucha y las fuerzas políticas con el accionar de la fuerza militar, el levantamiento y la ofensiva, la insurrección con la guerra revolucionaria para aniquilar al enemigo.

Para los vietnamitas, la aplicación de la violencia revolucionarla por medio de la

¹¹ GIAP. "Crecimiento del..." p.17.

¹² TRUONG SON. "Cinq lecons..." pp. 64-66.

lucha política y armada de las masas, fueron dos puntas de lanza que crearon una fuerza integral y desplegó la participación da todo el pueblo y la nación en el enfrentamiento al enemigo.¹³

El Impulso de la guerra de todo el pueblo exigió definir una correcta línea de construcción de fuerzas que permitiera movilizar y armar a las masas e incorporarlas a la lucha en todas sus formas, y concretar el criterio de que 9a violencia revolucionaria es la actividad política violenta de las masas concientes y organizadas de las fuerzas políticas y armadas que realizan la guerra popular revolucionaria. Para lograr la movilización y organización de todo el pueblo en el combate, tanto en la insurrección como en la guerra revolucionaria, fue necesario un proceso permanente de educación, movilización y organización de las masas por parte de la vanguardia guiada por una correcta línea política.

La lucha política y Sa« fuerzas política» son básicas, enfrentan ofensivamente al enemigo y son la base para el desarrollo de la lucha y las fuerzas armadas. Las fuerzas políticas eran las masas organizadas en las aldeas, barrios, ciudades; donde había población se formaron bases revolucionarias del partido, organizaciones de masas para movilizar, organizar al pueblo en el accionar ofensivo contra el enemigo, obligándole primero a cumplir las demandas del pueblo y, a la vez, acumulando mayor fuerza para aniquilado y conquistar el poder local. Los objetivos de la lucha política se obtienen con la aplicación de formas y métodos adecuados, variados y flexibles. Por medio de la movilización constante contra el adversario, se creó, potenció y desarrolló la fuerza revolucionaria. Con la lucha política y sus diversas fuerzas todo el pueblo participó tanto en la insurrección como en la guerra bajo la conducción del partido. La fuerza política da las masas constituyó una fuerza ofensiva contra el enemigo, que hizo uso de la violencia revolucionaria y contribuyó activa y flexiblemente al accionar armado de las fuerzas armadas del pueblo.¹⁴

Convencer a la gente que se una a la lucha, organizar manifestaciones de protesta, planear concentraciones para levantar el espíritu de la gente, y persuadir a los soldados del ejército de Saigón de desertar, todo esto se llama lucha política. Al movimiento que ha llevado a cabo esta lucha política que se llama "Ejército de los cabellos largos", porque las mujeres han tomado la responsabilidad de la mayor parte de estas actividades. En una guerra del pueblo la lucha política ha sido siempre una tarea prioritaria.¹⁵

276

En el arte de conducción, es una cuestión de suma importancia

"...el paso de la lucha política a la lucha armada, constituya un gran cambio que exige una gran preparación. Si la insurrección es un arte, un punto

¹³ TRUONG SON. "*Cinq lecons...*" pp.70-74.

¹⁴ ETUDES VIETNAMIENNES. 220, p.40.

¹⁵ BERGMAN. "*Las mujeres da...*", p. 184.

esencial del contenido de este arte es dirigir el paso a nuevas formas de lucha adaptadas a la situación política de cada período y mantener una relación exacta entre la lucha política y la lucha armada en cada período. Al comienzo la acción política es siempre el elemento esencial y la lucha armada queda en el segundo plano; esas dos formas evolucionan progresivamente para llegar a ser igualmente importante y desembocar al fin en una etapa en que la forma armada ocupa el primer lugar, pero aún entonces es necesario saber precisar el momento en que la preponderancia de la lucha armada no es más que parcial y aquel en que se impone a todo. Las formas de lucha determinan sobre las del trabajo y de organización".¹⁶

La lucha armada y el accionar militar son básicos y tienen un efecto decisivo al aniquilar a las fuerzas armadas y políticas adversarias que fueron el sostén de la guerra de agresión; el accionar militar apoyó la población y defendió sus territorios. La lucha armada del pueblo fue la base del levantamiento de las masas por la conquista del poder local. Cuando la insurrección se convirtió en guerra revolucionarla, el factor y la fuerza militar regular fue decisiva en el aniquilamiento de las fuerzas enemigas, al generar un cambio en la correlación de fuerzas y culminar la guerra en la victoria. La lucha militar en la guerra de liberación nacional tuvo su propio desarrollo, iniciado en el accionar armado miliciano, pasando a la lucha guerrillera y de allí a la guerra realizada por las fuerzas regulares, comenzando con combates pequeños para pasar con el incremento del accionar de las masas y el combate militar, a operaciones de mediana y gran envergadura; de los combates de desgaste a los de aniquilamiento; de infringir derrotas tácticas a las de carácter estratégico, que contribuyeron a la derrota definitiva.¹⁷

La insurrección y la guerra revolucionaria no pueden desarrollarse sin disponer de fuerzas armadas que responden al nivel de enfrentamiento que se ha alcanzado con el adversario. Esto exigió que la construcción y desarrollo de las fuerzas armadas del pueblo se diera paralelamente con el incremento del movimiento político de las masas, cumpliendo a su interior el papel de fuerzas núcleos en el combate de todo el pueblo. Al comienzo el accionar armado fue de pequeña envergadura, realizando una labor de apoyo ya que lo fundamental fue la lucha y las fuerzas políticas. La fuerza armada aniquiló al enemigo por medio de un proceso gradual que partió con el ajusticiamiento de los criminales.

277

La lucha armada no puede separarse de las necesidades de la lucha política, entre ellas existe una relación recíproca y estrecha que se desarrolló de una manera gradual, pero aprovechando los saltos que genera la creación y aprovechamiento adecuado de momentos oportunos. La lucha política y la armada van unidas; más, la

¹⁶ LE DUAN. "La revolución vietnamita", p. 93.

¹⁷ LE DUAN. "La revolución...", p.85.

situación concreta determinó cuál desempeñaba el papel más destacado; dependiendo de las características del período, sus distintos momentos de desarrollo, necesidades y avance en cada una de las zonas estratégicas, etc. En la guerra de liberación siempre se combinaron armónicamente y las dos adquirieron grado de importancia, aunque en la fase final de la lucha, lo militar alcanzó una mayor preponderancia, pero contando con el apoyo de las fuerzas políticas impulsaron los levantamientos insurreccionales de las masas para reforzar el dominio de la situación. La combinación del accionar político y armado fue básico en la creación de la situación intercalada con el enemigo en todo el territorio, al crear una posición estratégica favorable y fomentar al mismo tiempo el espíritu ofensivo del pueblo.

"Las acciones combativas de las fuerzas armadas revolucionarias, además de la destrucción de las fuerzas enemigas, tienen otro efecto: impulsar el movimiento de la lucha política, y muy especialmente, ayudar a las masas a levantarse para impedir la agresión enemiga, conquistar sus derechos e instaurar el poder revolucionario bajo una forma u otra".¹⁸

La lucha y las fuerzas políticas no sólo permitieron construir las fuerzas armadas populares, sino también prestaron un sólido apoyo a la fuerza militar en sus maniobras. Donde las fuerzas políticas eran fuertes las operaciones militares lograron tener mayor éxito e incrementaron más la fuerza militar. Con el apoyo de las fuerzas políticas el accionar militar resolvió distintas necesidades y dificultades; en las zonas bajo riguroso control enemigo las fuerzas armadas revolucionarias pudieron subsistir y desarrollarse con la protección y ayuda de las masas; el introducirse en esas zonas y protegerse en el pueblo les permitió realizar acciones combativas que asestaron contundentes golpes al enemigo; por ejemplo, el éxito de los comandos urbanos se debió de manera importante al apoyo brindado por las fuerzas políticas.

Junto a la lucha política y armada el accionar de las masas realizó otra punta de lanza contra el enemigo por medio del trabajo de agitación hacia sus filas, ese trabajo de todo el pueblo contribuyó al mejor éxito en su aniquilamiento y desbande, en especial cuando la fuerza armada popular era pequeña; el trabajo de agitación fue más exitoso cuando más desarrollado era el trabajo político y el armado, y a la vez, un buen trabajo de agitación contribuía con mejores condiciones para la lucha política y el accionar militar. Lo básico es entender que "La lucha armada es, en esencia, la forma superior de la lucha revolucionaria. La fuerza armada, una forma especial de la lucha política de las masas, una fuerza política que comprende a los obreros, los campesinos, trabajadores concientes, estrechamente organizados, quienes combaten armados al agresor".¹⁹

278

1.6. Realizar pase a paso las tareas de la revolución, aún era tiempo da

¹⁸ LE DUAN. "La revolución.", p. 81.

¹⁹ GIAP. "Guerra del pueblo." p. 95.

guerra. Construir una retaguardia sólida era lo político y material, capaz de responder cualquier necesidad del frente.

La experiencia exigió que al tiempo que se buscó, elevar la conciencia política del pueblo y su compromiso con la defensa de la patria, surgió la necesidad de llevar adelante la construcción del país en medio de la situación de guerra. Así tenemos que desde el comienzo, ligado a las insurrecciones y la recuperación de territorios, se procedió a la distribución de tierras entre los campesinos, asegurando la producción.

"En el campo, la reforma agraria puesta en vigor por el GRP de Viet Nam del Sur. ha sido la base económica para establecer la Igualdad entre los sexos. En las zonas liberadas, cada campesino —hombre o mujer—, tiene una parcela con la que puede sobrellevar sus necesidades. Con la reforma agraria, ya no hay arrendatarios campesinos y a menudo aquellos que siegan un excedente, voluntariamente donan sus cosechas a los más necesitados. Las mujeres ya no tienen que convertirse en concubinas para poder sobrevivir".²⁰

En la Segunda Resistencia mientras se luchaba por liberar el sur y en sus zonas liberadas se realizaban una serie de tareas económicas, políticas, sociales y otras, en el norte se construía al socialismo avanzando en la implementación de tareas democráticas y socialistas.²¹

Sólo cuando las tesis revolucionarias y el partido están asentados en la fuerza política del pueblo son realmente sólidos, se han ganado el corazón del pueblo y se tiene la clave para construir una retaguardia que cumpla un papel determinante en toda la lucha y en desarrollo de la guerra popular revolucionaria en el mismo terreno controlado por el enemigo.

Sin una retaguardia sólida y poderosa el frente no podía vencer y las limitadas condiciones materiales de los revolucionarios plantearon como exigencia apoyarse enteramente en la fortaleza del pueblo. Junto al desarrollo de la lucha revolucionaria se fueron construyendo bases políticas y avanzando en la construcción de distintas bases revolucionarias, en todas partes de la retaguardia enemiga y cuya expresión superior fue la Base de Apoyo en zonas liberadas.²²

En la Segunda Resistencia la lucha en el sur, además de contar con una sólida retaguardia en el norte socialista, creó bases de apoyo propias en el mismo territorio, en las zonas liberadas de las zonas rurales. En las zonas controladas por el enemigo se construyó una situación intercalada que la lucha o disputa permanente por el territorio gestó situaciones de doble poder en aldeas y localidades.

Simultáneamente a que la lucha se apoyara en la retaguardia de todo el país el norte socialista que a la vez se consolidó con el desarrollo de la lucha en el sur, se

²⁰ BERGMAN. *"Las mujeres..."*, p. 236.

²¹ GIAP. *"Guerra popular..."*, p. 89.

²² BERGMAN. *"Las mujeres en..."*, p. 230.

realizó la construcción de las Bases de Apoyo en el campo, y la construcción de bases revolucionarias en la zona urbana. En Viet Nam el campo constituyó un sólido punto de apoyo para el desarrollo de la guerra revolucionaria, fue una demanda estratégica el construir fuerzas reales de la revolución y bases de apoyo en áreas rurales. Pues, "sabemos que cualquier victoria en el frente tiene su raíz en la fuerza de la retaguardia y cuanto más victorias obtenga el frente, tanto más contribuye a la defensa y a la consolidación de ésta Por consiguiente, aumentar las fuerzas del frente y consolidar lo más posible la retaguardia son tareas imperiosas para las regiones cuyo cumplimiento contribuye a la victoria de la resistencia patriótica contra la agresión norteamericana."²³

279

La experiencia vietnamita enseña la necesidad e importancia estratégica de tener una base de apoyo y retaguardia para todo el país; pero al mismo tiempo, fue necesario construídas en cada zona, provincia, distrito, en todo lugar, garantizando incorporar a todo el pueblo en todo el país en la construcción de las fuerzas de la revolución y en el combate armado y militar.²⁴

1.7. Aplicar en forma continua el pensamiento estratégico ofensivo desarrollando acciones de pequeña y gran envergadura, ir de victoria en victoria hasta alcanzar el triunfo definitivo.

La lucha por la liberación nacional del pueblo vietnamita por la consecución de la decisión y objetivos máximos se basó en una estrategia que aplicó continuamente el pensamiento ofensivo. El camino para cumplir esos objetivos se realizó por medio de la lucha de las masas, de la guerra popular revolucionarla, hecha en forma decidida y continua, empleando todas las fuerzas del pueblo y en todos los lugares para aniquilar las fuerzas enemigas. Ese pensamiento permitió crear una posición ofensiva que se desarrolló partiendo de la nada al todo, de lo pequeño a lo grande, logrando victorias parciales hasta llegar a la victoria definitiva. La defensiva conduce a la derrota. Siempre los vietnamitas usaron el pensamiento ofensivo, más aún cuando se enfrentó a un enemigo poderoso que obligó a combatirlo con la fuerza global de todo el pueblo, en todos los lugares, en todos los aspectos y con diversos métodos combinados estrechamente.²⁵

La aplicación, del pensamiento estratégico ofensivo exigió movilizar todas las fuerzas del pueblo (políticas, militares, morales), y combatir al enemigo donde se encontrara. Se combinaron las diferentes formas de lucha en una ofensiva activa y continua a fin de desarrollar y acumular fuerzas, contribuyendo a que los

²³ GIAP "Guerra del pueblo" p.60

²⁴ BERGMAN. "Las mujeres de ..." p. 14S

²⁵ LE DUAN. "La revolución vietnamita", pp.75-76

revolucionarlos fortalecieran cada vez más y el enemigo se debilitara a medida que avanzaba la lucha y la guerra.²⁶

El pensamiento ofensivo reflejó el espíritu radical e indoblegable del proletariado y fue uno de los factores que garantizó la victoria. En el proceso de lucha si al enemigo no se le atacaba éste lo hacía y tomaba la iniciativa; por lo mismo, siempre se escogió el camino de llevar la ofensiva en forma continua, partiendo de lo simple a lo complejo, e ir cambiando progresivamente la correlación de fuerzas a favor de la revolución; la aplicación y avance del pensamiento ofensivo dependió de la correlación de fuerzas concreta del país, influida por factores internacionales. El empleo del pensamiento ofensivo en la lucha vietnamita se inició con el accionar de las fuerzas políticas en su expresión máxima que fueron los levantamientos de las masas (insurrecciones parciales), para llegar a la guerra revolucionaria; de la ofensiva política a la ofensiva militar, pero relacionadas estrechamente en el proceso. En las dos resistencias se aplicó el pensamiento ofensivo en todas las formas y métodos de lucha.

280

El pensamiento ofensivo fue básico en la conducción de la lucha y la guerra, realizado continuamente, en todos los aspectos y en todas partes donde se encontraba el enemigo a través de operaciones de diversas envergaduras; esto facilitó concentrar fuerzas donde el adversario era débil y propinarle importantes golpes de aniquilamiento a sus fuerzas. Durante la guerra de liberación la defensiva en la lucha armada se aplicó sólo a nivel de combates tácticos en los que se combinó el momento ofensivo con el defensivo; por ejemplo, en las operaciones de limpieza que realizó el enemigo contra las aldeas se hizo la defensa de ellas, pero al mismo tiempo parte de la fuerza armada le atacó en forma ventajosa por los flancos y la retaguardia, se le debilitó antes del ataque.²⁷

La práctica del pensamiento ofensivo en la revolución de Viet Nam, se orientó por una estrategia de lucha prolongada, aplicándolo de pequeñas a grandes victorias, de avances tácticos parciales a logros estratégicos hasta llegar a una victoria definitiva. La aplicación del pensamiento ofensivo en la lucha armada se manifestó en aspectos como.

* Buscar el aniquilamiento continuo de las fuerzas enemigas.

* Construir, desarrollar, temprar y conservar las fuerzas armadas revolucionarias a través del combate. Para ello se organizaron continuamente combates y campañas, no permitiendo que el enemigo tuviera tiempo para reorganizar sus fuerzas ni recuperar su capacidad combativa para atacar; combates rápidos para conseguir victorias contundentes.

* Tomar la iniciativa y organizar ataques continuos en todas las zonas y

²⁶ LE DUAN. *"Sin el partido comunista..."* p. 9

²⁷ TRUONG SON. *"Cinq Lecors..."* pp. 35-37.

direcciones estratégicas para obligarles a dispersar sus fuerzas y defenderse en todas partes; de esta forma, las fuerzas enemigas, a pesar de su número y técnica disponible, tuvieron que tomar una posición defensiva; sus fuerzas eran insuficientes, y débiles y sin posibilidad de concentración para ayudarse.

* Emplear todas las fuerzas armadas del pueblo para atacar (regular, regional, miliciano-guerrillera), combinando con la lucha política y buscando golpear los puntos vulnerables y descuidados del adversario.²⁸

La aplicación activa, decidida y continua del pensamiento ofensivo para aniquilar al enemigo en la experiencia vietnamita, se comprobó como un concepto estratégico correcto, y al mismo tiempo como una necesidad práctica inevitable para asegurar la victoria contra un oponente con amplia superioridad en efectivos y equipamiento técnico.

281

1. 8. Atacar al enemigo en las tres áreas estratégicas revolucionarias, con las formas y métodos adecuados, para dispersar sus fuerzas y golpearlo en todas partes.

La lucha y la guerra revolucionaria vietnamita apoyada en todo el pueblo que combatió por su propia tierra y en todo el país, en lo que respecta a la dirección del espacio de la lucha armada, para desarrollarla en todo el territorio fue necesario atacar al enemigo en todas partes, en múltiples enfrentamientos simultáneos y obligarte a dispersarse en las zonas estratégica; esto exigió impulsar el movimiento de lucha, construir y desarrollar las fuerzas en las zonas rurales y en las ciudades: en todos los lugares donde había población se aprovechó las posibilidades de crear las fuerzas políticas y armadas del pueblo.²⁹

"Nuestro país es un país agrícola, con vastas zonas rurales y numerosas ciudades. El grueso de las fuerzas de la revolución está constituido por la clase obrera y el campesinado. Este último es la fuerza más nutrida, en tanto la primera desempeña una función dirigente. Desarrollar las fuerzas revolucionarias ante todo en la base, entre los campesinos trabajadores y también entre los obreros, tanto en el campo como en las ciudades, constituye la ley de desarrollo de las fuerzas revolucionarias en nuestro país. Durante los años de resistencia antiyanqui, esta ley ha encontrado su generalización en la llamada teoría de las tres zonas estratégicas: la lucha en las regiones montañosas, en el llano y en las ciudades. Por consiguiente, cuando la revolución pasa de la lucha política a la lucha armada, debe suministrar armas no sólo a las masas campesinas, sino también a las masas revolucionarias

²⁸ LE DUAN. "La revolución...". pp. 74-78.

²⁹ GIAP/DUNG "La gran ofensiva pp. 36-38

urbanas y, en primer lugar, a los obreros."³⁰

La división del territorio de Viet Nam del Sur en tres zonas estratégicas por parte del PCV fue la solución a un problema estratégico importante que se sustentó en el análisis científico de las características e importancia de cada una, como la presencia, métodos y accionar del enemigo en ellas.

a) La zona rural montañosa-selvática. Tuvo una gran importancia estratégica desde el punto de vista militar. En ella la presencia del enemigo era débil, facilitando la constitución de sólidas bases de la revolución y de la guerra revolucionaria. La acumulación y desarrollo de fuerzas en ellas se inició con el trabajo y lucha política, continuo con la lucha miliciano-guerrillera para avanzar al accionar militar de las fuerzas regulares, transformándose en una sólida plataforma para extender la lucha y la guerra hacia el llano y las ciudades

Sus condiciones topográficas (terrenos accidentados, clima, vegetación), facilitó la conformación de importantes y fuertes tropas regionales y a la vez grandes unidades de tropas regulares que realizaron los combates de aniquilamiento a las fuerzas móviles enemigas que incursionaron en la zona en sus movimientos a la zona de llanura-y a las ciudades Fueron la base más sólida para impulsar la guerra revolucionaria. Condición importante para cumplir este papel fue aplicar e impulsar correctamente la política del partido entre los distintos grupos étnicos que vivían en la zona, lo cual fomentó la unión, la necesidad de luchar y convirtió a cada aldea en un lugar de combate.³¹

282

b) La zona rural de llanura. Con una gran concentración de población y abundancia de recursos materiales; con un fuerte movimiento revolucionario que otorgó poderío a la revolución y debilidad al enemigo a pesar de que en ella éste estableció muchas bases militares y cuarteles para impulsar su política de pacificación en perspectiva da captar recursos humanos y materiales; más la aplicación por los norteamericanos de sus medidas de contrainsurgencia concentrando la población en las "aldeas estratégicas" no evitaron la lucha y desarrollo del movimiento.

El control del llano gestó una coordinación y apoyo estrecho con la zona montañosa, fue una defensa sólida para las bases de apoyo revolucionario, representó también el aprovechamiento de importantes recursos humanos y materiales para la guerra. Además, fue una amenaza constante a las áreas urbanas controladas por el enemigo y un estímulo para el movimiento de lucha allí; creó condiciones favorables para el asedio y toma de ciudades en el momento oportuno que fue necesario, más aún cuando en la guerra de liberación la posibilidad de ataques en las grandes ciudades se apoyó de manera importante en el control del llano y la parte suburbana

³⁰ GIAP *"Guerra del pueblo contra..."* 325. pp. 93-94

³¹ BURCHETT. *"Catapulta hacia..."*, pp. 131-132.

de ellas.

Al comienzo, en esta zona sólo se realizó, además del accionar político, acciones de hostigamiento y desgaste al enemigo por la guerrilla, pero con el avance de la guerra del pueblo, en ella se formaron y operaron hasta regimientos; y, en los momentos decisivos, apoyándose en la existencia de amplias zonas liberadas, se introdujeron hasta divisiones.

Aquí las fuerzas armadas revolucionarias se apoyaron en las bases políticas. en el terreno de cada aldea y combinando todas las formas de lucha, desgastaron al enemigo que maniobró en el área con facilidades al disponer de un amplio despliegue de medios y efectivos. También se crearon Bases de Apoyo revolucionarias, cercanas a la retaguardia enemiga, las cuales sirvieron de asiento de preparación y concentración de fuerzas y realizaron acciones para las ciudades. En el llano se escondió armamento, se dio formación política y preparación militar a cuadros y combatientes de la zona urbana, lugar de recuperación de heridos, de repliegue a perseguidos, asiento del mando de la revolución, etc.

c) **La zona urbana.** En ella se ubicaban las grandes ciudades centros políticos, administrativos, económicos, militares y culturales del enemigo, expresado esto en organismos y fuerzas que le permitieron aplicar su dominación y represión. Pero también en ellas se concentró la clase dirigente de la revolución; el proletariado, especialmente en los barrios populares donde vivía junto a masas de trabajadores pobres; además, vivían otros sectores sociales tales como estudiantes, profesionales e intelectuales y sectores progresistas que se incorporaron activamente a la lucha.

283

En las ciudades, a pesar de la fortaleza del enemigo este presentó debilidades tanto militares como especialmente políticas, las cuales se aprovecharon para golpearle. Por las condiciones existentes, la lucha política fue la más desarrollada en ella por los revolucionarios, mientras que la lucha armada actuó principalmente como apoyo a través del accionar de comandos que atacaron objetivos sensibles del enemigo agresor liquidando en operaciones militares gran cantidad de sus fuerzas selectas. El accionar político constante y es impulso de la lucha armada en forma adecuada contribuyó a que el enemigo no pudiera mantener una retaguardia segura. La relación correcta entre lo político y lo armado en las ciudades se dio siempre según las condiciones concretas.

En la zona urbana se prepararon condiciones para cuando llegó la oportunidad de movilizar a las masas para levantarse insurreccionalmente y apoyar las operaciones de la ofensiva general que culminaron con la ocupación de los últimos reductos del enemigo, las ciudades. Por ejemplo, en la ofensiva final de 1975,

"Las fuerzas políticas de las masas populares se levantaron impetuosamente en todas las regiones tanto rurales como urbanas con múltiples formas dinámicas y a diversos niveles, correspondientes a las características de la

sublevación en la guerra revolucionaria. Esos levantamientos supieron explotar los grandes resultados de las ofensivas militares y se coordinaron estrechamente con ellas, realizaron directamente el combate y el servicio al combate para aniquilar, desgastar o desintegrar parte por parte las fuerzas armadas títeres: se encargaron a la vez de una dirección de ataque mediante el trabajo de proselitismo en las filas enemigas, haciendo desintegrar sus fuerzas, desmantelando el aparato de coerción y control de la administración fantoche a nivel de gremio, caserío, aldea y poblado, obligando al enemigo a rendirse. Junto con las fuerzas armadas populares, las masas alzadas ocuparon los organismos de violencia, administrativos, económicos y culturales del aparato administrativo títere; persiguieron a los criminales en su huida, aplastaron los actos de sabotaje; establecieron el orden revolucionario; devolvieron el poder al pueblo y organizaron el poder revolucionario en la localidad, etc."³²

Al definir a la clase obrera y al campesinado como fuerzas principales de la revolución vietnamita exigió que el proceso de construcción de las fuerzas revolucionarias se realizara simultáneamente en las ciudades y áreas rurales, impulsando formas de lucha adecuadas en cada una de las zonas estratégicas de acuerdo a sus características específicas, en todas se impulsó la lucha política y armada, pero en la montaña la lucha militar fue la principal; en el llano ambas, aunque según el momento o lugar se dio prioridad a una u otra; y en la zona urbana la lucha política fue la principal. Según el desarrollo del movimiento revolucionario y la correlación de fuerzas existentes en cada zona, el PCV precisó el grado de combinación e importancia de las distintas formas de lucha.³³ Como ejemplo de lo anterior, recapitulemos sobre cuestiones planteadas en la Primera Parte de este trabajo:

²⁸⁴

* Previo a la Revolución de Agosto la lucha guerrillera y las insurrecciones parciales se desarrollaron principalmente en el llano y la zona montañosa, culminando con el movimiento insurreccional en las ciudades.

* En la guerra de resistencia contra los franceses, durante largo tiempo la lucha armada se impulsó principalmente en la montaña y llanos combinada con la lucha política en esas áreas y en las ciudades.

* El movimiento de los levantamientos simultáneos de 1959-1960 se impulsó en el campo, combinado con el accionar político en las ciudades.

* En 1963-1965, se realizó la ofensiva político-militar de los levantamientos de las masas por la destrucción de las "aldeas estratégicas" en el campo, con el accionar político en las ciudades.

* En la primavera del 68 se impulsó la ofensiva del Tet en las ciudades, la cual

³² GIAP / DUNG "La gran ofensiva". pp. 34-35.

³³ TRUONG SON "Cinq lecons...". pp. 43-44

puso en bancarrota la estrategia de guerra especial yanqui.

* En 1975, se combinó la ofensiva general que tuvo como eje el accionar militar, acompañada del levantamiento insurreccional de las masas en todo el territorio sureño.

1.9. Necesidad de realizar las insurrecciones parciales en el camino a la guerra popular revolucionaria.

"La insurrección armada y la guerra revolucionaria tienen leyes generales válidas para cualquier país, pero por otra parte, ellas se rigen por las formas y leyes particulares determinadas por las condiciones concretas del país determinado".³⁴

La insurrección es la acción revolucionaria de las masas, de las fuerzas políticas y armadas del pueblo por la vía violenta para aniquilar al enemigo, destruir su poder en la base y conquistar el poder y el dominio del pueblo, facilitando la formación de las zonas liberadas. Se realizaron preferentemente en las áreas rurales, allí el enemigo era más débil. La victoria en algunos lugares fortaleció a las fuerzas revolucionarias para desarrollar la lucha en otros; y, al mismo tiempo influyó y favoreció la lucha en las ciudades, tanto en la creación de un clima de inestabilidad social y política que agudizó las contradicciones enemigas, como en la creación de condiciones para construir bases políticas y de partido, realizar la movilización de las masas y construir fuerza armada de masas para golpear al adversarlo.

En las insurrecciones tanto la lucha política como la armada, estaban subordinadas al objetivo político central que era la conquista del poder en la localidad creando posibilidades y condiciones para mayores victorias con posterioridad. En la insurrección lo básico fue la fuerza política de las masas, las fuerzas armadas del pueblo que aunque pequeñas, cumplieron un importante papel de apoyo.

Cuando la insurrección armada o levantamiento parcial logró la victoria en un lugar y momento determinado en una situación en que el enemigo era fuerte y controlaba parte importante del territorio nacional, fue previsible el contraataque para aniquilar el poder revolucionario. Esto obligó, además a generalizar el movimiento en muchos lugares, a que del levantamiento se pasara a una situación superior, que fue el desarrollo de la guerra popular revolucionaria. En el proceso de lucha fue exigencia prever los próximos desarrollos lo cual implicó fortalecer las bases y organizaciones políticas, construir Bases de Apoyo, desarrollar las fuerzas armadas populares, apoyados en la fuerza acumulada en la insurrección.

³⁴ GIAP. *"El trabajo de la ciencia..."*, p.39.

Los niveles de consolidación de esas fuerzas armadas del pueblo, gestadas al calor de la insurrección, se fueron templando en el enfrentamiento directo al enemigo, con las “fuerzas en sitio” se impulsó la lucha en diferentes lugares evitando la concentración de la fuerza y accionar enemigo. La fuerza política y armada revolucionaria estaba en todas partes, permitiendo a las masas cumplir un papel básico en la consecución del objetivo político apoyadas por la pequeña fuerza armada del pueblo.

La creación e incremento de las fuerzas armadas del pueblo fue adecuado al desarrollo de la lucha y la guerra revolucionaria en cada período. Al inicio se formaron pequeños grupos armados clandestinos tanto en las zonas rurales como en la ciudad, los que después, al desarrollarse, dieron paso a la formación de destacamentos guerrilleros en cada distrito y provincia, gestando condiciones para responder a las exigencias planteadas por el avance de los enfrentamientos y construir las fuerzas regulares.³⁵

En la insurrección parcial las fuerzas armadas de las masas desempeñaron un rol destacado en la conquista y defensa del poder y todo el accionar armado y militar estuvo al servicio de las luchas por el objetivo político; las fuerzas políticas cumplieron el rol principal. Junto con definir "el objetivo político de la insurrección, para llevar la sublevación de todo el pueblo a la victoria fue preciso disponer de una poderosa fuerza política, de un numeroso ejército político y sobre esta base, disponer de las fuerzas armadas de las masas ampliamente organizadas y, de un ejército revolucionario de cierto nivel. El gran ejército político de las masas y sus fuerzas armadas ampliamente organizadas fueron las fuerzas fundamentales que permitieron alcanzar la victoria en la insurrección".³⁶

El avance de la insurrección a la guerra popular revolucionaria exigió como paso fundamental para incrementar la lucha armada, la construcción de la tropa regular de las fuerzas armadas populares. La guerra popular es un desarrollo mayor de la lucha, especialmente en el enfrentamiento a nivel militar; pero la lucha política sigue desempeñando un importante rol; aunque las fuerzas armadas alcanzaron un gran poderío, fue necesario combinar su accionar con la lucha y fuerzas políticas en su máximo nivel: los levantamientos o insurrecciones parciales. La insurrección y la guerra popular siempre se apoyaron mutuamente. La guerra popular revolucionaria debe entenderse en forma amplia; integra la lucha armada de masas y la militar como su contenido más importante, pero también la lucha política, la diplomática, la económica y toda expresión de lucha de las masas.

²⁸⁵

La guerra popular se manifestó tanto en los combates militares de la fuerza regular como en el accionar armado miliciano guerrillero de las masas y su fuerza

³⁵ BURCHETT. *"Catapulta hacia la libertad"*. p. 118

³⁶ GIAP. *"Armar a las masas..."*, pp. 116-117.

armada en las localidades. La lucha armada no puede definirse o darte sólo el significado de guerra; la lucha armada integra la combinación de la lucha armada de masas y el accionar político, la ofensiva y el levantamiento, la lucha guerrillera y la guerra realizada por las tropas regulares con la participación y apoyo de todo el pueblo y sus fuerzas.

La transformación o paso de la lucha insurreccional a la guerra revolucionarla en la lucha por la liberación nacional de Viet Nam fue un importante problema a resolver en el tiempo y forma adecuada; cuando las condiciones concretas lo exigieron. El compañero Giap. respecto a esta cuestión, plantea;

"pero si las fuerzas de la dominación tiene aún la posibilidad y la voluntad de utilizar sus ejércitos para combatir la insurrección, entonces es preciso desarrollar decididamente la posición ofensiva de la revolución, intensificar la lucha armada, ampliar y reforzar el ejército revolucionario para vencer al ejército reaccionario, transformando la insurrección armada en guerra revolucionaria".³⁷

Para ejemplificar esta transformación resumiremos la situación que se planteó en la Primera Resistencia. El poder conquistado en todo el país por la Revolución de Agosto estaba consolidándose cuando los colonialistas franceses emprendieron una guerra de reconquista, obligando que de la insurrección popular se pasara a una guerra de todo el pueblo, de una guerra de liberación que a la vez era una guerra por la liberación de la patria. La resistencia extendida a todo el país se apoyó inicialmente en las fuerzas armadas populares, mal equipadas y sin experiencia. Se atacó al enemigo sin dejar de preparar fuerzas para una resistencia de larga duración.³⁸ En todas partes el enemigo tuvo que enfrentarse con las milicias guerrilleras y la autodefensa.

Las ofensivas lanzadas por los franceses contra la base nacional (Viet Bac) para aniquilar las fuerzas regulares y los órganos dirigentes de la revolución y la resistencia fueron rechazadas por la acción de las tropas regulares y el generalizado accionar guerrillero de las tropas regionales y las fuerzas milicianas de masas. El rechazar esa ofensiva y obligar al enemigo a replegarse a su retaguardia para enfrentar una guerra prolongada, exigió a los revolucionarios penetrar profundamente en esa retaguardia y librar allí una vigorosa y extendida lucha guerrillera apoyada por unidades de las tropas regulares organizadas en "compañías independientes", "batallones concentrados", o construyendo e incrementando las fuerzas regionales y milicianas en toda la retaguardia enemiga. Junto a ellas se crearon "unidades móviles" para impulsar progresivamente la "guerra de movimientos".

Las victorias logradas a partir del otoño-primavera en 1950 permitieron que la

³⁷ GIAP. *"Armar a las masas..."*, p.120.

³⁸ GIAP *"Le peuple du..."*, pp. 57-60.

guerras del pueblo se desarrollara y pasara de la lucha guerrillera a la "guerra regular", pero la guerrilla también adquirió un impulso vigoroso y generalizado combinándose la lucha política y la armada, emprendiendo numerosas "sublevaciones armadas" transformando la retaguardia enemiga en un activo frente de lucha de los revolucionarios.

287

La combinación estrecha de la lucha guerrillera con la guerra regular reforzó a ambas y desarrollo el movimiento revolucionario especialmente en las zonas rurales, culminando exitosamente con la contraofensiva estratégica de 1954 en Dien Bien Phu. que contó con el apoyo de todo el pueblo en distintos escenarios y bajo diversas formas, teniendo como base a las fuerzas armadas populares con la tropa regular o principal y apoyada por las milicias y las fuerzas políticas, donde la forma fundamental fue la lucha militar.

Sin el paso oportuno de la lucha miliciano-guerrillera a la lucha militar que realizaban las tropas regulares de las fuerzas armadas populares, no se puede mantener la guerra revolucionaria del pueblo y conquistar la victoria. El paso oportuno y la estrecha combinación de estos dos métodos de lucha armada en una zona o todo el país es una ley que aseguró la consecución de los objetivos de la lucha armada. Un paso prematuro trae dificultades en el desarrollo y accionar miliciano guerrillero en el territorio, y, por el contrario, un paso tardío imposibilita desarrollar la lucha armada a un nivel superior, y a la vez no permite avanzar a un nivel superior el accionar guerrillero.

1.10. Realizar una guerra popular prolongada y paralelamente buscar crear la oportunidad para organizar y realizar ofensivas estratégicas que cambien la situación militar en forma continua, actuando ofensivamente para debilitar al enemigo y avanzar a la victoria definitiva.

El tiempo y, por ende, la duración de la guerra, depende de la correlación de fuerzas existentes entre la revolución y el enemigo, influye también de manera muy importante el esfuerzo subjetivo de ambas partes y que se expresa en el arte de dirección de la guerra. La duración de la guerra depende de los cambios de correlación de fuerzas. Al terminar una guerra vence la parte más favorecida en la correlación de fuerzas.³⁹

En la historia de Viet Nam, de numerosas guerras hubo algunas muy breves (meses) y otras muy largas (las dos últimas, de resistencia contra los franceses y los yanquis, se extendieron por 30 años, 9 años una y 21 la otra). Por el potencial económico y militar del enemigo, se le enfrentó con un planteamiento estratégico de

³⁹ GIAP / DUNG "La ofensiva de la.", pp. 33-39

guerra prolongada o de larga duración; al comienzo los vietnamitas iniciaron la lucha con una correlación de fuerzas desfavorable, pero en el transcurso de una lucha prolongada se crearon condiciones para liquidar parte por parte las fuerzas enemigas y acumular la fuerza revolucionaria necesaria para debilitarla cada día más. lograr éxitos mayores, hasta asegurar la primacía que allanó el camino de victorias estratégicas.

Sin embargo, junto con aplicar el principio de impulsar una lucha y guerra de larga duración, fue necesario dar saltos cualitativos mediante un desarrollo gradual que combinara con el esfuerzo subjetivo para acelerar los pasos en el proceso. Se dio una relación dialéctica entre el carácter e impulso de una guerra de larga duración y el deseo de terminada lo más rápidamente acumulando mayor fuerza a través del combate, creando condiciones favorables para realizar saltos y facilitar nuevas victorias. La aplicación de esta orientación en lo militar planteó crear y aprovechar momentos oportunos para planificar campañas y ofensivas estratégicas que produjeran saltos de calidad y decidieran el nuevo curso de desarrollo e incremento de la guerra popular.⁴⁰

"En la dirección de la insurrección y de la guerra lo más difícil y también lo más complejo reside en la selección del momento preciso y de la orientación de la acción para avanzar a pasos agigantados. Ese momento debe incluir los factores necesarios para que las fuerzas revolucionarias se expandan y desarrollen rápidamente, tomando al enemigo por sorpresa y empujándolo, de una pasividad a otra, de un fracaso a otro, hasta su derrota total".⁴¹

288

La experiencia vietnamita mostró que cuando en el desarrollo de la guerra ésta pasó de una etapa a otra se produjeron cambios que significaron saltos hacia adelante. Estos saltos fueron producto de los esfuerzos subjetivos en la dirección de la lucha armada y la guerra; de errores o derrotas del enemigo; de las condiciones objetivas favorables; o en última instancia, de todos los factores mencionados. De todas formas para que esos factores se concretaran positivamente en la realidad, fue condición realizar una oportuna dirección de la lucha armada y de la guerra.

En una lucha prolongada se debe tomar la iniciativa y aprovechar la oportunidad a fin de derrotar al enemigo y lograr los objetivos propuestos en un tiempo menor; esa lucha de largo plazo permite desgastar al enemigo e incrementar las fuerzas revolucionarias, contribuyendo al cambio de la correlación de fuerzas a su favor, dando cada vez golpes de mayor envergadura. La definición de la lucha como prolongada fue fundamental para conducir el proceso revolucionario, fue lo que permitió pasar de condiciones ampliamente desfavorables a condiciones favorables.

Más, en este proceso de lucha prolongada, fue necesario enfrentar algunas

⁴⁰ HO CHI MINH. "Escritos políticos", p. 184.

⁴¹ VOLSKI. "La gran victoria del...". p. 7.

tendencias incorrectas como buscar culminar la lucha y la guerra por medio de combates de vida o muerte que aseguran una rápida victoria; desarrollar la lucha o la guerra, sin tomar la iniciativa para buscar pequeñas victorias que condujeran posteriormente a grandes victorias; no acelerar el trabajo, la lucha y el combate y, en cambio, esperar que las condiciones objetivas maduraran por sí solas, etc.

Para aprovechar exitosamente un momento oportuno, fue condición preparar de antemano fuerzas para desatar la ofensiva y conseguir la victoria en un lugar o en todo el país. Tanto en la insurrección como en la guerra revolucionaria, si se logra pronosticar con exactitud su curso, se preparan las fuerzas con antelación, se aprovechan los errores del adversario, las condiciones objetivas favorables, el momento oportuno, un correcto arte de dirección de la lucha armada y de la guerra por medio de los esfuerzos subjetivos de los dirigentes y jefes; de seguro se obtendrá la victoria.⁴²

289

Realizar correctamente y con talento el arte de dirección estratégica de la lucha armada y la guerra, consiste en precisar exactamente las orientaciones de desarrollo, los objetivos a alcanzar, el aprovechamiento conector de las coyunturas, escoger una metodología de combate adecuada y, en base a ellos, utilizar acertadamente las fuerzas propias para conquistar contundentes victorias políticas y militares

La dirección militar parte fijando los objetivos políticos y militares a alcanzar en el período, etapa u ofensiva; además, un problema importante a resolver es la dirección principal del accionar militar, para asegurar cambios significativos en el curso de la guerra popular; una vez precisada la orientación de la dirección principal, es necesario elegir el momento oportuno para realizar la decisión, la cual se implementa con adecuados métodos de combate.⁴³

1.11. Relación entre la revolución vietnamita y la revolución mundial. Desarrollar la lucha armada principalmente con el esfuerzo propio, pero al mismo tiempo tratar de ganar la ayuda internacional. Practicar el internacionalismo proletario.

En la conducción e impulso de la lucha, el PCV siempre consideró los intereses propios de la nación y los de la revolución en el mundo, combinando ambos en su lucha de resistencia. Así, la derrota del colonialismo francés alentó el desarrollo de los movimientos de liberación nacional de otros pueblos; y la victoria sobre los yanquis demostró que el Imperialismo no es invencible a pesar de su riqueza y poderío material. En ambos casos se contribuyó al debilitamiento del imperialismo y a incrementar la posición y la fuerza de la revolución.

⁴² Ver Capítulo XII. punto 3.

⁴³ Truong Son. *"Cinq Lecons..."* pp. 59-60.

"El camino del triunfo necesario de la revolución en cada país consiste en saber cómo conjugar su propia fuerza con la fuerza de la época y la posición de ofensiva de las fuerzas revolucionarias del mundo; para definir una estrategia, las tácticas y los métodos de lucha adecuados a la correlación de fuerzas y las circunstancias concretas de ese país".⁴⁴

En el arte de dirección de la lucha armada esta orientación permitió combinar la fuerza integral de la nación con la fuerza de la época, y multiplicar la propia a fin de derrotar al enemigo. La revolución vietnamita es parte inseparable del movimiento revolucionario mundial y el talento del partido fue aprovechar el valor objetivo creado por la época para potenciar los factores propios, apoyarse en el poderío integral nacional, en la tradición de lucha del pueblo,⁴⁵ las condiciones favorables creadas por el nuevo régimen en el norte del país, etc. El partido no solamente supo aprovechar las condiciones favorables creadas por la época para conducir el proceso de lucha al triunfo, tanto en los momentos de impulso de la insurrección y de la guerra popular revolucionaria, sino que con su esfuerzo supremo contribuyó a los avances y victorias de la revolución en el mundo.

290

La revolución es obra de las masas, dirigidas por su vanguardia de acuerdo a las características nacionales, estableciendo una justa relación entre los intereses del pueblo y los internacionales; desplegando los esfuerzos propios, independientes e impulsando con decisión la causa revolucionaria; pero al mismo tiempo que se impulsa la lucha nacional, debe aportarse la solidaridad militante, levantando con fuerza el internacionalismo proletario; definiendo una justa relación entre el factor interno como el decisivo en el desarrollo del proceso revolucionario y la influencia del factor externo se expresa por medio de los avances del factor interno. La resistencia contra los colonialistas franceses, y contra los norteamericanos y sus títeres, fue "una resistencia de todo al pueblo, en todos los planos, a largo plazo y apoyada en nuestras propias fuerzas".⁴⁶

Una lucha de largo plazo como la vietnamita se apoyó en el esfuerzo propio como lo principal (factor decisivo),⁴⁷ el apoyo de países socialistas y la solidaridad internacional se entendió como factor importante; apoyarse en los propios esfuerzos significó construir e incrementar las fuerzas propias combatiendo activamente al enemigo hasta derrotarlo; la fuerza se construyó en la lucha del pueblo. La lucha activa y permanente fue entregando victoria tras victoria hasta llegar a los momentos decisivos y definitivos.

La victoria del pueblo vietnamita se ligó al apoyo solidario y la alianza combativa

⁴⁴ PCV. "Documentos del IV congreso", p. 192.

⁴⁵ ETUDES VIETNAMIENNES. Nr 54

⁴⁶ HO CHI MINH. "Llamamiento del presidente..." p. 54.

⁴⁷ ROUSSET. "La partí...", pp. 267-268.

en la lucha de los pueblos indochinos, fue un factor importante tanto para los vietnamitas como en el triunfo de los otros dos pueblos. A todos ellos los une una historia milenaria, han tenido que luchar contra los mismos agresores que intentaron dominados; el tener también Laos y Kampuchea los mismos principios de solidaridad internacional facilitó una alianza combativa coordinada estrechamente en la lucha contra los Imperialistas franceses y yanquis; este apoyo mutuo de solidaridad amplia y desinteresada constituyó uno de los factores decisivos en las victorias obtenidas por cada uno de los tres países.⁴⁸

El movimiento revolucionario vietnamita tuvo el apoyo y solidaridad de los países socialistas, de los movimientos revolucionarios y de liberación nacional, y de las fuerzas progresistas del mundo. Esta solidaridad internacional fue un factor importante en el aseguramiento del triunfo, tanto por la ayuda material efectiva como por la amplia solidaridad política.

Es importante dominar y articular correctamente la relación: obtener ayuda internacional, y aportar activamente en el deber internacionalista, considerando que se puede ganar apoyo/y ayuda internacional, si en el interior del país se logran desplegar al máximo los esfuerzos de todo un pueblo que lucha no solamente por los intereses propios del país, sino también por los objetivos e intereses de toda la humanidad y el avance de la revolución en el mundo. Los triunfos alcanzados por el pueblo vietnamita han sido una contribución importante a la lucha revolucionaria en el mundo. Como dijo el presidente Ho Chi Minh: "Nuestro pueblo lucha y se sacrifica no sólo por su libertad e independencia, sino también por todos los pueblos y por la paz mundial"⁴⁹

291

1.12. Apoyarse en el poderío de todo el pueblo para combinar en sí proceso de lucha armada los distintos tipos de luchas y de fuerzas. Combinando el accionar en las localidades con la guerra desarrollada por las fuerzas regulares en el impulso de la guerra revolucionaria de todo el pueblo.

Para cumplir los objetivos políticos de la estrategia militar en la guerra de liberación se movilizó a todo el pueblo en la lucha contra el enemigo externo. La construcción de la fuerza global necesaria en el plano general y en el propio de la lucha armada sólo fue posible en base a la participación activa de las masas, combinando el accionar político y el armado, la actividad miliciano-guerrillera con la de las fuerzas regulares.⁵⁰

⁴⁸ BURCHETT. "La Segunda guerra de..."; y., ETUDES VIETNAMIENNES. Nr. 54.

⁴⁹ HO CHI MINH. "Selected Writings". p. 408.

⁵⁰ TRUONG SON. "Cinq Lecons...". p.43.

La dirección militar estratégica fue el arte de conducir Da lucha de todo el pueblo por construir la fuerza global integral, dirigir la actividad del conjunto de las fuerzas armadas y el accionar de las masas, combinar estrechamente el trabajo político y armado con el trabajo de agitación y captación en las filas enemigas. El arte militar vietnamita no sólo dirigió las operaciones de las fuerzas regulares, sino también las acciones combativas de las fuerzas regionales, las milicias guerrilleras en el campo y las ciudades, "dado el carácter ampliamente popular, multifacético y amplio de la lucha revolucionaria, el arte militar vietnamita, consistió en dirigir la lucha armada en combinación con la lucha política, la guerra revolucionaria con la insurrección armada, la ofensiva militar con los levantamientos de las masas, en los planos estratégicos, de campaña y de combate".⁵¹

El proceso de realización de la guerra revolucionaria del pueblo exigió combinar estrechamente la lucha guerrillera en las ciudades con la guerra realizada por las fuerzas regulares. La "guerra popular local"⁵² o guerra del pueblo en la localidad, se enmarcó en la conquista y defensa de un territorio (aldea, comuna, distrito); defendieron su tierra, participan en la producción y viven en el lugar.

292

La guerra popular local tuvo un papel y efecto estratégico muy importante en el desgaste sistemático y el aniquilamiento de una parte considerable de las fuerzas enemigas. El accionar miliciano y guerrillero fue la aplicación de formas y métodos de lucha armada de las amplias masas populares, las cuales combatieron al enemigo en su propio territorio, valiéndose de todos los métodos, en todos los lugares y momentos, de todo tipo de armas y medios. Apoyarnos en las masas, batirnos con lo que tenemos, combatir al enemigo con lo que tenemos, con las armas capturadas, fabricar armas nosotros mismos cuando las condiciones lo permitan, y al propio tiempo, asegurarnos lo más posible)a ayuda de los países hermanos del campo socialista, mejorando incesantemente el equipo: así es como resolvemos el problema del equipo de nuestras fuerzas armadas".⁵³

La experiencia mostró que la lucha miliciano-guerrillera golpeando poco a poco y en todos los lugares con fuerzas pequeñas apoyadas en todo el pueblo, causó al enemigo grandes dificultades y pérdidas, obligándole a dispersarse en todas las zonas

⁵¹ GIAP. "El trabajo de la ciencia...", p.47.

⁵² Aunque el método de combate se conoce con el nombre de guerra de guerrillas, en la experiencia vietnamita el término guerra de guerrillas no expresa todo el contenido de actividad de las fuerzas que impulsaron la lucha armada en la base, y en que el accionar armado fue dirigido y realizado junto a las masas por el partido en la aldea o comuna. El partido dirigió todas las fuerzas armadas que operaban en su territorio siguiendo las orientaciones militares elaboradas por el mando superior, pero al mismo tiempo esta conducción tenía otros contenidos: defensa de la localidad, la participación en la producción; defensa del partido, de las organizaciones políticas y de masas, etc. Por ello a pesar de que en los textos y traducciones se usa el término guerra de guerrillas, a nuestro juicio es más correcto el concepto de "guerra popular local", le cual en última instancia es parte de suma importancia de la estrategia revolucionaria *

⁵³ GIAP. "Armar a las masas...", p. 103.

del territorio, creando condiciones para que las fuerzas regulares revolucionarias concentradas le asestaran contundentes golpes de aniquilamiento. En esta tarea se emplearon múltiples métodos de combate, expresión importante fue la constitución de las "aldeas combativas"⁵⁴; en que con iniciativa, creatividad y aprovechamiento del terreno se enfrentó al enemigo valiéndose de todo tipo de medios fabricados caseramente y con armamento requisado.⁵⁵

"Cada aldea liberada tuvo que convertirse en una aldea de combate, capaz de enfrentar los ataques del enemigo. En estas aldeas de combate todos se integraron a las unidades guerrilleras locales, aprendieron a fabricar armas rudimentarias, construyeron puestos de vigilancia y fortificaciones, tendieron trampas y además trataron de continuar la producción tan normalmente como fuera posible".⁵⁶

El accionar militar y la guerra realizada por las tropas regulares desempeñó en la estrategia de guerra popular revolucionaria del pueblo un papel decisivo, aniquilando fuerzas enemigas, originando cambios en la correlación de fuerzas y gastando momentos superiores en la situación de guerra que concretaron cambios decisivos en la lucha.

Al inicio de la guerra de liberación nacional, el pueblo vietnamita, al levantarse en insurrecciones parciales, contó con pequeños núcleos armados de las masas que realizaron la lucha miliciano-guerrillera. Para mantener la ofensiva, rechazar y derrotar la contraofensiva enemiga, tuvo que extenderse continuamente la lucha guerrillera y las insurrecciones parciales: pero, paralelamente, fue necesario que esas fuerzas armadas de las masas en la localidad fueran creando las condiciones para construir e incrementar una fuerza armada superior, una fuerza armada regular, la cual con su accionar concentrado y distintos tipos de armas combinaron con la milicia y la fuerza guerrillera para aniquilar en mejor forma a grandes e importantes concentraciones enemigas, liberando grandes territorios y asegurando victorias decisivas.

293

"Como nuestra resistencia es una resistencia de todo el pueblo, es necesario movilizar a todo el pueblo, armar a todo el pueblo. Por consiguiente, cuando reunimos nuestras fuerzas para constituir las primeras tropas, es preciso

⁵⁴ Véase Cap. VIII. 5

⁵⁵ Para tener una idea de la recuperación de armas al enemigo, planteemos que en los artos iniciales de la lucha armada en el sur. los propios datos de Saigón reconocían las siguientes cifras según Burchet y en las cuales se incluían: modernos cartones sin retroceso, morteros, ametralladoras diversas, subametralladoras, fusiles Ver TABER: *"La guerra de..."*, p. 89.

AÑO	1960	1962	1963
Capturó	4.053	52.000	83.000
Perdió	421	4.850	5.400

⁵⁶ BERGMAN. *"Las mujeres de Viet Nam"* pp. 175-176.

mantener las fuerzas regionales y locales para coordinar la acción, y ayudarlas en todos los sentidos”.⁵⁷

1.13. Impulsar y combinar las seis direcciones operativas estratégicas del ataque enemigo.

Para impulsar la guerra revolucionaria del pueblo en Viet Nam del Sur, el PCV definió seis direcciones operativas estratégicas las que sólo enunciaremos por explicarse con más detalle en el punto 7 do este capítulo.

- a) Realizar la lucha guerrillera.
- b) impulsar operaciones militares con las fuerzas regulares.
- c) Realizar ataques a importantes objetivos enemigos en áreas urbanas
- d) Realizar constantemente operaciones contra las vías de comunicación estratégicas del enemigo.
- e) Atacar centros de abastecimiento y aseguramiento logístico.
- f) Combinar las operaciones militares con el trabajo de agitación hacia el enemigo.

1.14. A modo de resumen.

La obtención de la victoria sobre el enemigo requirió en la experiencia vietnamita, de una correcta dirección estratégica por parte del mando político-militar, basada en una justa línea partidaria, el pensamiento ofensivo, métodos revolucionarios adecuados, etc. La dirección estratégica en la lucha armada y en la guerra de todo el pueblo, puso a prueba la línea del partido, el triunfo ratificó lo correcto de la línea definida.

Por medio de la lucha armada se alcanzó la victoria paso a paso, la victoria definitiva se logró después de avanzar con muchas victorias parciales. En la Primera Resistencia se obtuvo importantes avances parciales pero la victoria definitiva contra el colonialismo francés se consiguió en 1954. En la Segunda Resistencia se avanzó con los levantamientos simultáneos en 1960; en 1961-1965, se derrotó a la guerra especial"; en 1968, un nuevo paso al alcanzar la victoria sobre la "guerra local"; la derrota y retiro de los yanquis en 1972 fue otro avance importantísimo, hasta alcanzar el triunfo definitivo en 1975.

294

La conducción de la lucha armada se basó en la línea política y las tareas estratégicas planteadas para cada período. La lucha armada y el accionar militar fue la continuación y cumplimiento de los objetivos y tareas políticas, armadas y militares,

⁵⁷ GIAP. "Armar a las masas..." p. 113.

la agitación al enemigo y la diplomacia. Cuando la lucha armada no cumplió sus propósitos, afectó los otros aspectos, esto también se dio con respecto a ella, ya que uno y otro se inciden recíprocamente y en su desarrollo hay una vinculación estrecha.

La dirección estratégica de la lucha armada tuvo lugar en todos los momentos de impulso de la guerra revolucionaria, adecuando métodos y formas a las condiciones imperantes; evacuando a tiempo en forma correcta. Dos objetivos, intentos, capacidad, maniobras y medidas del enemigo, como condición para derrotarlo.

La conducción de la lucha armada se sustentó en el propósito de cambiar la correlación de fuerzas, por lo mismo los objetivos y tareas estuvieron en la perspectiva de nuevos esfuerzos basados en las capacidades reales para hacer avanzar la revolución a un paso superior, pero teniendo presente que un objetivo o tarea desmedida que no considera el estado objetivo de la posición y fuerza de los revolucionarios afecta a los cuadros, a la fuerza y a la revolución. El mando político militar debe precisar las orientaciones, objetivos, contradicciones, medidas y tareas adecuadas a las circunstancias y de acuerdo a ello, actuar, operar y avanzar.

Para lo anterior fue determinante que como requisitos previos se consideraran las anteriores orientaciones políticas que presidieron la conducción estratégica de la lucha armada, la guerra revolucionaria del pueblo vietnamita; todas formaron una totalidad que permitió construir las fuerzas globales integrales del pueblo y la nación para luchar y combatir al enemigo en forma ininterrumpida hasta conquistar la victoria, fortaleciéndose en el proceso de lucha aprovechando y creando coyunturas para actuar oportunamente.⁵⁸

Según esas premisas u orientaciones se elaboró el plan estratégico de la Ducha armada en el período (coincidentes con los objetivos políticos estratégicos); las tareas de construcción de las diversas categorías de las fuerzas armadas populares; orientaciones combativas a las tropas regulares, tropas (regionales y milicias guerrilleras y de autodefensa, en todas las actividades, tanto las propias como la combinación en períodos de actividades y campañas; prever la ofensiva estratégica en el período, tareas de ampliación y fortalecimiento de las bases de apoyo, etc.

El cumplimiento de cada orientación implicó desarrollar diversos contenidos de índole política, armada y militar. Cada una de ellas se relacionó directamente con las otras en su aplicación concreta, aunque según las circunstancias de la situación general, el momento, lugar, algunas de ellas adquirieron preponderancia, pero siempre evitando incumplimientos que afectaran alguna orientación y, por ende, el proceso de construcción de la fuerza global de la nación en el proceso ofensivo continuo con desarrollo gradual y a saltos hasta lograr la victoria definitiva sobre el enemigo.

⁵⁸ GIAP. *"Le peuple du Sud..."* pp. 49-56

Desde el punto de vista de la actividad práctica de combatientes y dirigentes, es importante considerar como requisito al dominar bien la línea político-militar del partido y compenetrarse en el pensamiento operacional de las tareas asignadas a las distintas fuerzas armadas. Es la línea de la guerra de todo el pueblo altamente desarrollada: todo el país hace la guerra, todo el pueblo es combatiente; es el espíritu de decididos a atacar y aniquilar al enemigo, sin cesar, en todos los aspectos, con iniciativa, dinamismo, secreto, sorpresa, determinación, valentía, inteligencia y de manera creadora, lo cual nos permite utilizar una pequeña fuerza para combatir a un enemigo más numeroso; adquirir una eficacia, cada día más alta en el combate y conquistar victorias cada vez más grandes.⁵⁹

2. LA CONSTRUCCIÓN Y DESARROLLO DE LAS FUERZAS ARMADAS POPULARES PARTA DE LA LÍNEA Y LAS TAREAS REVOLUCIONARIAS Y MILITARES.

2.1. El principio de armar a todo el pueblo y construir la fuerza armada de masas Junto al ejército popular.

La organización militar de la clase obrera requiere enfrentar dos tareas, armar a las masas revolucionarias y la construcción de un ejército revolucionario. Es preciso armar a todas las masas concientes y decididas que luchan por la revolución, construyendo desde el comienzo de la lucha fuerzas armadas de nuevo tipo.

Ante el militarismo de la burguesía y sus agentes la "situación obliga al proletariado y a las masas oprimidas a constituir una organización militar propia para oponerse a la represión armada del estado burgués, destruir su aparato militar, aplastar cualquier resistencia de su parieron el fin de tomar el poder, instaurar el poder revolucionario y defenderlo".⁶⁰ El armamento de las masas y el proletariado ss "una condición indispensable para garantizar y reforzar la posición independiente de la clase obrera en materia política, para defender los resultados de su lucha y crear las condiciones para la realización de la revolución proletaria".⁶¹

El principio de armar a las masas ya fue planteado por Marx y. Engels al señalar que, "Los obreros... deben estar armados y tener su organización. Se procederá

⁵⁹ GIAP. "La guerra del pueblo...", pp. 32-33.

⁶⁰ GIAP. "Armar a las masas...", p. 15.

⁶¹ GIAP. "Armar a las masas...", p. 17.

inmediatamente a armar a todo el proletariado con fusiles, carabinas, cañones, municiones... Todo intento de desarme será rechazado, en caso de necesidad por la fuerza de las armas".⁶². En muchos planteamientos sobre la organización militar del proletariado y las masas oprimidas, los fundadores del comunismo científico, señalan la importancia y necesidad de "el armamento de la clase obrera, el armamento del pueblo, el armamento de las masas revolucionarias".⁶³

296

Pero fue Lenin ya en la época del imperialismo quien se refiere a la organización militar del proletariado y las masas en las nuevas condiciones históricas, al plantear que,

"... nuestra consigna tiene que ser Armar al proletariado para derrotar, expropiar y desarmar a la burguesía"⁶⁴

"La ciencia militar ha demostrado que es completamente realizable la milicia popular, la cual puede colocarse a la altura de las tareas militares no sólo en una guerra defensiva, sino también en una guerra ofensiva".⁶⁵

El partido bolchevique bajo la dirección de Lenin se orientó a la

"...**edificación del ejército político de la revolución.** intensificaron la agitación entre los soldados y el trabajo de organización del partido en el ejército zarista, con el fin de disgregar sus unidades y lograr que se aliaran a la revolución; atribuyeron mucha importancia a la instrucción militar en el partido; difundieron activamente los conocimientos militares e impartieron instrucción militar a las masas; armaron a los obreros y a las masas revolucionarias; establecieron y reforzaron la dirección del partido comunista en todas las organizaciones militares; organizaron brigadas de milicia obrera, destacamentos de combate que servían como núcleos de las fuerzas armadas revolucionarias: edificaron una fuerza armada revolucionaria en la cual los obreros y campesinos se aliaron a los soldados revolucionarios, **una fuerza armada revolucionaria formada por estos tres componentes**; a) el proletariado y los campesinos armados; b) los destacamentos organizados de vanguardia, formados por representantes de estas clase; c) las unidades del ejército aliadas voluntariamente al pueblo. De este modo, la revolución pudo edificar una fuerza armada que comprendía fundamentalmente a las grandes masas obreras y campesinas armadas, que combatían bajo la dirección del partido comunista y servían como fuerza de choque en la irrupción revolucionaria de las masas. Fue esta la fuerza que desempeñó un papel determinante en la victoria de la revolución de febrero y luego de la revolución

⁶² ENGELS. T.1, p. 98.

⁶³ GIAP. "Armar a las masas...", p. 25

⁶⁴ LENIN. Obras 12 Tomos, T.VI, pp. 213-220

⁶⁵ LENIN. OC. T. 11,

de octubre”.⁶⁶

El gran mérito y aporte de Lenin a esta cuestión reside en que

“...no solamente confirmó el principio de Marx y. Engels sobre el armamento del pueblo sino que también desarrolló la Idea de ellos, planteando el principio de **la necesidad de edificar un ejército permanente y regular del estado soviético sobre la base del armamento del pueblo, un ejército de un tipo nuevo, de la clase obrera y el pueblo trabajador**”⁶⁷

La esencia de las fuerzas armadas populares es la de la clase obrera. Tienen un carácter de clase, nacen y luchan por el pueblo, determinando su naturaleza obrera, popular y revolucionaria. Para reafirmar esto, es necesario el trabajo educativo del partido que refuerce los ideales, los objetivos y la firmeza revolucionaria. En Viet Nam las fuerzas armadas populares históricamente han sido integradas mayoritariamente por campesinos respondiendo a una realidad social concreta del país,

297

"...en un país colonial atrasado como el nuestro, donde los campesinos representan la gran mayoría de la población. La guerra del pueblo era esencialmente una guerra realizada por los campesinos bajo la dirección de la clase obrera. Por ello, movilizar y organizar a todo el pueblo venía a ser prácticamente movilizar y organizar a las masas campesinas".⁶⁸

Armar a las masas revolucionarias es hacer que la revolución logre aglutinar a amplios sectores de ella, los conscientes que se ofrecen voluntariamente empuñar las armas contra los enemigos de la causa revolucionaria; de esa forma, el pueblo de las manos vacías logró crear una fuerza armada y movilizar a todo un pueblo contra los agresores.

Hay que armar a las masas revolucionarias para formar fuerzas armadas poderosas y amplias, movilizando a todo el pueblo en la lucha, golpeando a un enemigo fuerte al inicio hasta debilitado, ponerlo en una posición pasiva y avanzar a la victoria. Las fuerzas armadas populares prueban su efectividad en la lucha ofensiva de la revolución. La posición de ofensiva se logra al combinar el accionar de las masas armadas con el ejército revolucionario, gestando una unidad indisoluble con esas masas y sus intereses.

"Las fuerzas armadas actuales de nuestro pueblo son de **un tipo nuevo, una organización militar de tipo nuevo**, organizada y dirigida por el partido de la clase obrera, y **lleva la marca de clase de esta última...** El objetivo de su lucha es el objetivo de la revolución, definido por el partido, y comprendería los

⁶⁶ GIAP. "Armar a las masas...", pp. 23-29.

⁶⁷ GIAP. "Armar a las masas..." p.29.

⁶⁸ GIAP "Guerra del pueblo..." p. 34.

cuadros y combatientes procedentes de las clases revolucionarias".⁶⁹

Para crear fuerza armada hay que tener correctos puntos de vista sobre la violencia revolucionaria, que se apoya en las fuerzas globales de todo un pueblo, la política, la armada, la económica y otras.⁷⁰ Sin contar con ellas, pero especialmente con las políticas y armadas no se pueden combinar las dos formas de lucha y no se logra incrementar estas dos fuerzas. Combinadas dan la oportunidad de realizar la lucha de todo el pueblo, en todos los órdenes y plantear el combate por la conquista del poder.

En la construcción de las fuerzas armadas populares, se partió de la línea política revolucionaria y de la línea militar, lo que implicó partir de la fuente que conduce la lucha, precisando los objetivos y creando conciencia en los combatientes. La línea revolucionaria define los objetivos de la lucha, de los combates, y define la naturaleza de dase de las fuerzas armadas populares. La línea revolucionaria es la que hace posible la firme ligazón de las fuerzas armadas revolucionarlas al pueblo.

Las fuerzas armadas revolucionarias se fortalecen en concordancia con el desarrollo de la lucha política y responden a sus necesidades. Para vencer a un enemigo poderoso y que empleó un técnica moderna, fue preciso contar con fuerzas armadas fuertes y amplias. La lucha militar sin los factores políticos es como un árbol sin raíces y expresa la necesaria subordinación de lo militar a lo político. Las fuerzas armadas populares sirven a los objetivos políticos. La lucha por ganar al pueblo permitió ponerlo al lado de la causa justa, impedir que el enemigo engrosara sus filas y constituir un sólido punto de apoyo para las fuerzas armadas revolucionarias.

298

Las fuerzas armadas revolucionarias se construyen a partir de las masas armadas. De este punto de vista incluyen a las masas en armas y al ejército revolucionario. Si sólo se cuenta con la masa armada, no se podrá vencer al enemigo: si sólo se cuenta con el ejército, no se podrá movilizar a todo el pueblo. La combinación entre masa armada y ejército revolucionario es la basa que determina la superioridad sobre el enemigo. La masa se incorpora al combate con una mínima y adecuada instrucción que fe permite hacer uso de armamento casero, armas rudimentarias, etc. O ejército es una fuerza concentrada con un alto nivel de preparación. Ambas fuerzas representan la fuerza de todo un pueblo y permiten resolver positivamente la contradicción entre concentración y dispersión.⁷¹

⁶⁹ GIAP. "Una vez más...", p. 96

⁷⁰ TRUONG SONG. "*Cinq lecons d'une...*" pp. 67-69.

⁷¹ BURCETT "*Catapulta hacia la...*" p. 184

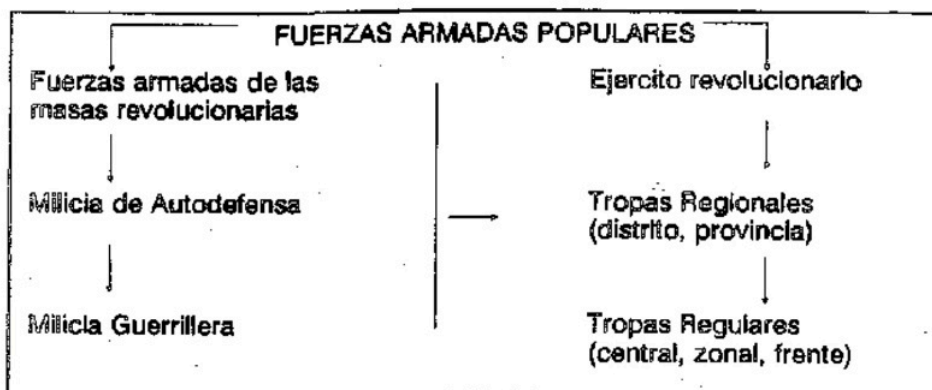

La construcción de las fuerzas armadas populares se basó en el terreno de la guerra popular, organizándolas en todas partes, avanzando de lo poco a lo mucho; su distribución se hizo de manera adecuada para enfrentar a la poderosa y organizada tropa enemiga. El método combativo lo definió la dislocación de fuerzas; los combates fueron pequeños, medianos y grandes; se desarrollaron en la montaña, llano y ciudad, a medida que en todo el territorio se construyó y distribuyó fuerza revolucionaria apoyándose en la amplia base política que es fundamento en la construcción de las fuerzas armadas populares; favoreciendo la dispersión de fuerzas y afectando la estrategia enemiga que quería realizar combates bien diferenciados para concentrar al máximo sus efectivos. La tarea de los revolucionarios vietnamitas fue borrar los límites y golpear al enemigo en todos los lugares manteniendo siempre la iniciativa, aprovechando que, por el carácter injusto de la guerra y no tener apoyo de la población, les obligó a vivir una contradicción permanente entre dispersar y concentrar fuerzas; si se concentra deja terreno para operar y al dispersarse se debilita.⁷²

299

Una dislocación correcta de fuerzas permite combatir en todos los terrenos, golpear en los puntos más favorables, facilita el actuar de una fuerza armada pequeña. En Viet Nam se construyeron las fuerzas armadas de manera de golpear horizontalmente, siempre combinando la lucha política (levantamientos populares-fuerzas en sitio) y la lucha militar (fuerzas regulares móviles).

El Ejército Popular se organizó ante el avance de la lucha revolucionaria y la necesidad de disponer de una fuerza móvil más concentrada para realizar los combates decisivos y terminar exitosamente la guerra. La combinación en el accionar entre las fuerzas en sitio (milicias y fuerza regional) y la fuerza regular móvil creó un terreno muy favorable al combate revolucionario. La combinación del accionar y los golpes de las fuerzas en sitio junto a las masas en los levantamientos, fijó al enemigo

⁷² BURCHETT. "Por qué triunfa..." pp. 122-124 y 192-194.

facilitando la movilidad de las fuerzas principales de los revolucionarios que lo atacaron de la montaña hacia el llano.

En este punto es importante remarcar y

"...precisar que el contenido del concepto de fuerzas armadas populares no es igual en absoluto al de ejército del pueblo porque las milicias populares y de autodefensa no son el ejército... Tenemos las fuerzas armadas populares y tenemos al ejército del pueblo. Las tropas regulares y las tropas regionales constituyen el ejército. Las milicias populares y de autodefensa no son el ejército; Pero todas son fuerzas armadas populares".⁷³

2.2. La fuerza armada popular nace del pueblo y del movimiento revolucionario, se apoya en él y combate por él.

"Para cumplir con éxito la tarea histórica de vencer a los agresores, para lograr su independencia, su libertad y el socialismo, nuestro pueblo ha movilizad las fuerzas de todo el país y, bajo la dirección de nuestro partido, ha desarrollado su justa lucha con un heroísmo maravilloso. Sin dejar de organizar las fuerzas políticas de las masas, y sobre la base de este gran ejército, nuestro partido ha resuelto con éxito el problema de la organización militar del pueblo y ha creado las fuerzas armadas populares. Las fuerzas armadas populares constituyen uno de los factores determinantes de la victoria de la lucha revolucionaria en nuestro país. Su desarrollo se inscribe en el marco de las insurrecciones armadas y las guerras revolucionarias tendientes a realizar la línea del partido".⁷⁴

Las fuerzas armadas populares nacen del pueblo. En una sociedad bajo dominación capitalista e imperialista se recluta a los jóvenes para un ejército que defiende los intereses de una clase dominante minoritaria. En cambio, las fuerzas armadas populares son distintas porque nacen del movimiento popular revolucionario y son el embrión del sistema social que habrá de surgir al triunfo de la revolución. Estas se fortalecen a medida que se desarrolla el proceso revolucionario y la fuerza armada es parte integrante junto con la fuerza política, del instrumento para ejercer la violencia revolucionaria; se partió por construir las bases políticas, pero al elevarse a niveles superiores los enfrentamientos, no bastó con ellas; para derrotar a la reacción fue necesario construir fuerzas militares que se apoyen y combinen con la lucha política del pueblo.⁷⁵

300

Las fuerzas armadas populares surgen de las fuerzas políticas y desempeñan un papel directo en la lucha combinándose con ella. Las fuerzas políticas sirven de

⁷³ GIAP. *"Guerra del pueblo contra..."*, p. 100.

⁷⁴ GIAP. *"Armar a las masas..."*, p. 89

⁷⁵ BURCHETT. *"Por qué triunfa..."*, pp. 41-42.

sostén para la unidad de todas las fuerzas revolucionarias y donde el proletariado es la clase dirigente por medio de su partido de vanguardia que gana y fortalece su conducción en el proceso de lucha.

Se construyeron en los momentos de auge del movimiento revolucionario. En los inicios estuvieron dentro de las fuerzas políticas (las milicias de autodefensa), se reclutaron a los miembros más destacados del movimiento de masas para formar la autodefensa, fueron probados en la lucha, encabezando el accionar político y protegiendo las manifestaciones de la represión enemiga. Con el avance de la lucha y ante un nivel superior del accionar armado, comienzan a cobrar autonomía y a separarse organizativamente pero ligadas íntimamente al quehacer del movimiento popular que las originó. Esa fuerza armada asumió los objetivos globales del movimiento popular, es decir, alcanzar un nuevo régimen social.

En el proceso revolucionario —cuando se plantea el problema de la insurrección armada y la revolución—, los trabajadores tienen que contar con su propia organización militar. Generalmente, la organización inicial es la de las masas organizadas y de éstas se avanza hasta la formación del ejército revolucionario con fuerza regular móvil. Una vez que la insurrección armada se convierte en guerra revolucionaria, el ejército desempeña el papel más importante. La formación de un ejército permanente se hace una vez conquistado el poder por el pueblo.

Para formadas, sobre todo en sus inicios, fue una necesidad reclutar e integrar a ellas a los miembros más destacados del movimiento popular, dándoles instrucción en el arte de la lucha y la insurrección. Las fuerzas armadas son un elemento clave de apoyo a la lucha de las masas. En la guerra revolucionaria son elemento clave y fuerza principal y decisiva para desgastar y aniquilar al enemigo. Las fuerzas armadas populares no pueden separarse del pueblo. Tras la consigna, “aferrarse a la tierra, al pueblo y al enemigo!” está la idea de no ceder en nada, apoyándose en las masas.

2.2.2. Las fuerzas armadas populares se apoyan en el movimiento revolucionario, combinándose en la lucha con él subsisten y se desarrollan. Las fuerzas armadas populares son el resultado del poder global de todo el pueblo organizado. Son un elemento básico en la unidad de las masas bajo la dirección única del partido garantizando su unidad, crecimiento y poderío. Las organizaciones populares y su lucha permitieron el surgimiento de las fuerzas políticas, posteriormente éstas dieron origen a las fuerzas armadas revolucionarias.

301

A veces surgió la mentalidad o desviación ideológica de que una vez conformada la fuerza regular de las fuerzas armadas populares, se entró a menospreciar la fuerza política tratando de resolver todo con la lucha armada; este fue un error pues olvidaba que la esencia de la lucha revolucionaria es su carácter multifacético —la lucha de todo el pueblo en todos los aspectos—, y al no ser así, las fuerzas armadas

no se desarrollan, se debilitan o no pueden existir. Por ejemplo, muchas de las ofensivas llevadas a cabo por los revolucionarios vietnamitas (ofensiva de Tet en 1968) se realizaron bajo el fundamento de existencia y accionar de las fuerzas políticas; sin ellas, no podrían haberlas realizado. Es importante entender al ejército revolucionario como la fuerza directa que derrota al enemigo apoyada en la fuerza política, contando también con otros factores: terreno, clima, fuerza material, etc.

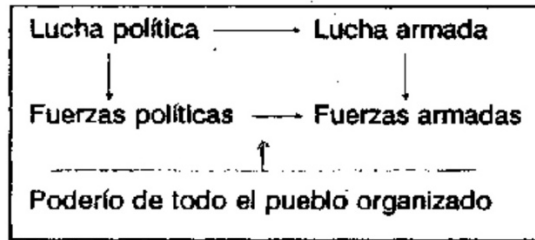

En su contenido, la combinación de la fuerza política y la fuerza militar permite lograr la consecución tanto de los objetivos políticos como de los militares. El solo cumplimiento del objetivo militar no es significativo, no eleva el movimiento de lucha, para sedo debe cumplir el objetivo político. La realización del objetivo militar ligado a la política desarrolla más la lucha global. Siempre un objetivo debe ir acompañado del objetivo político hasta llegar al levantamiento insurreccional de las masas, y en la guerra popular revolucionaria al triunfo militar definitivo.

2.2.3. Las fuerzas armadas populares combaten por el pueblo. Ese es su objetivo, su servicio y, por ende, parte de su esencia revolucionaria. Son de la clase obrera, de las masa trabajadoras, subordinándose a la dirección del proletariado. Sus miembros tienen diversas procedencias sociales (obreros, campesinos, sectores pobres, etc.), los cuales se integran por sus ideales, por una nueva vida, pero cada sector tiene sus metas e intereses; de allí la necesidad de asegurar la conducción única para que todos caminen al mismo objetivo: la revolución proletaria y el socialismo. La dirección de la clase obrera asegura la unidad de las fuerzas armadas populares con el pueblo vietnamita, una voluntad única determinada por el objetivo revolucionario y la dirección del partido.

“El ejército popular ha velado siempre por establecer y mantener buenas relaciones con el pueblo. Se funda en la identidad de sus objetivos de lucha; el pueblo y el ejército, en efecto, están en lucha contra el enemigo, por salvar a la patria y asegurar el pleno éxito de la obra de liberación de la nación y la clase obrera. El pueblo es al ejército como el agua al pez, decimos nosotros. Y ese dicho está lleno de sentido. Nuestro ejército ha combatido en el frente, ha trabajado también para educar al pueblo, y lo ha ayudado en cuanto ha podido. El combatiente vietnamita ha observado cuidadosamente el punto nuevo de su juramento de honor: “...En los contactos con el pueblo, ajustarse

a tres recomendaciones: * respetar al pueblo, * ayudar al pueblo, * defender al pueblo ...”; a fin de ganar su confianza y su afecto y realizar una perfecta alianza entre el pueblo y el ejército”.⁷⁶

302

Es importante el trabajo de educación de las fuerzas armadas populares en los objetivos e ideales revolucionarios, cada miembro debe tener muy claro al combatir y son: la independencia nacional y el socialismo, y son los objetivos del partido, la clase obrera, la nación y la época. Al tener claro los lósales asegura la firme convicción para luchar por ellos, una voluntad férrea y un alto espíritu de sacrificio para enfrentar las diversas dificultades que surgen.

3. LAS FUERZAS PARTICIPANTES EN LA LUCHA ARMADA Y FORMAS ORGANIZATIVAS DE LAS FUERZAS ARMADAS POPULARES EN VIET NAM.

El pueblo vietnamita siempre ha tenido que enfrentar a enemigos más poderosos. Por tanto, frente a esta situación ¿cómo venció al enemigo? Para poder golpearlo y vencerlo, el PCV planteó la necesidad de impulsar la lucha armada apoyada en la fuerza y poderío global de todo el pueblo, que fue una fuente fundamental de conformación de fuerza y premisa en la realización de la lucha armada.⁷⁷

La construcción y desarrollo de las fuerzas armadas populares parte de la línea y tareas revolucionarias definidas por el partido revolucionario en su programa y estrategia: la fuerza armada popular nace del pueblo y el movimiento de lucha, se apoya en él y combate por él. Pertenecen al sistema social que habrá de existir al triunfo de la revolución y se fortalece a medida que se desarrolla el proceso revolucionario.

Las fuerzas armadas populares vietnamitas comprenden a las fuerzas armadas de las masas y el Ejército Popular, las cuales son organizadas y conducidas por el partido. A esta forma de las organizaciones armadas del pueblo se llegó al considerar diversos factores, entre ellos el conocimiento y dominio de los principios marxista-leninistas sobre la organización armada en la insurrección y la guerra revolucionaria: es asimilar y recoger las herencias y tradición histórica de combatir al enemigo con las fuerzas de todo el pueblo y la nación: una correcta utilización de las experiencias acumuladas en las insurrecciones y guerras nacionales del pasado;⁷⁸ y, el

⁷⁶ GIAP. “*Guerra del pueblo...*”, pp. 91-92.

⁷⁷ GIAP. “*Guerra del pueblo contra...*”, pp. 96-100.

⁷⁸ ETUDES VIETNAMIENSES. Nr. 54.

aprovechamiento crítico de las experiencias de lucha armada de otros pueblos.

303

"Sobre la base de la constitución de las fuerzas armadas en el aspecto político, nuestro partido ha solucionado con éxito el problema de su construcción, en él procesa organizativo. Las experiencias de guerra del pueblo que hemos venido acumulando a través de 25 años han corroborado claramente que la forma de los tres tipos de tropas, tropas rurales o principales, tropas regionales y milicias guerrilleras, y de autodefensa, es la más adecuada para movilizar y organizar el combate de todo el pueblo; hay que conceder suma importancia a la construcción de las tropas principales, con la de las fuerzas locales y la de fuerzas estacionarias con fuerzas móviles. Es también un nuevo desarrollo de la tradición de nuestros antepasados en la organización de fuerzas"⁷⁹

En Viet Nam se conformaron tres tipos de fuerzas: la milicia, la tropa regional; y, la tropa regular o fuerzas principales. Esto obedece a que el país es pequeño, con poca población y lite imposible construir una fuerza regular para equiparar al enemigo y apoyarse sólo en ella para aniquilarlo. Las tres tienen un carácter estratégico; aunque es importante plantear que desde el punto de vista del terreno en que operan conforman sólo dos: las **fuerzas en sitio, territoriales o estacionarias** (milicia y tropa regional), y las **fuerzas móviles** (tropa regular). Cuando planteamos fuerza móvil o fuerza en sitio (territorial o estacionaria) nos referimos a la movilidad o no de esa fuerza en un territorio determinado y por lo mismo, a su posible manejo militar.⁸⁰ Pero al mismo tiempo, esta característica determina otras.

3.1. Desarrollo de las fuerzas armadas populares en los distintos periodos de lucha.

El proceso de construcción y crecimiento de las fuerzas armadas populares en Viet Nam siguió en líneas generales en siguiente desarrollo:

En la etapa anterior a la insurrección por la conquista del poder, el PCV planteó organizar los **grupos milicianos de autodefensa** para apoyar la lucha política de las masas e impulsar el movimiento y conservar sus fuerzas. Esta defensa armada no era separada e independiente de las fuerzas políticas, su papel fue acompañarla y defenderla en su accionar ante el acoso represivo enemigo. El general Giap. la describe así:

"Durante los años 30 nuestras **fuerzas armadas** populares eran **organizaciones de autodefensa**. Eran el germen de las fuerzas armadas de las grandes masas y también el futuro ejército revolucionario; la autodefensa

⁷⁹ GIAP. "Crecimiento del...", p. 22.

⁸⁰ GIAP. "Crecimiento del...", pp. 22-23.

estaba organizada por los obreros y campesinos, en las ciudades y el campo, para defenderse en la lucha multiforme contra el enemigo... Si no se prepara a tiempo el armamento de las masas no se podría llevar a la victoria la revolución... a la vez que se realiza un entrenamiento militar y se prepara el armamento de las masas, es preciso oponerse enérgicamente a la acción violenta prematura, a las tendencias que sólo incitan a fabricar armas y descuidar el trabajo diario entre las masas”.⁸¹

304

En la etapa de preparación directa para la insurrección, tomando como base el desarrollo de las fuerzas políticas y las milicias de autodefensa, el partido impulsó la creación de destacamentos guerrilleros, organizando grupos, pelotones y escuadras de autodefensa en las ciudades. También se formaron bases revolucionarias de retaguardia. A fines de 1944, se formó el Destacamento de Propaganda Armada que sería el fundamento del futuro. Ejército Popular del estado vietnamita.

Después de la insurrección de Agosto de 1945, el PCV simultáneamente que intensificó el armamento de todo el pueblo para defender el poder revolucionario, unificó todos los destacamentos armados para formar el. Ejército Popular, una fuerza armada de nuevo tipo que se fortaleció como tropa regular. Paralelamente, se militarizaron las organizaciones de masa, se dio instrucción militar masiva al pueblo: y, se eligió a los mejores miembros de las masas, mujeres y hombres para reforzar las unidades milicianas de autodefensa.

Al emprender los franceses en 1943 una guerra de reconquista, la resistencia de todo el pueblo amplió la participación de las masas en la lucha, paralelamente la fuerza y la lucha guerrillera se incrementó en todo el territorio. Con posterioridad, el auge de la lucha y el desarrollo de la guerra , planteó nuevamente la necesidad de conformar fuerza regular, pelotones en las comunas, compañías en los distritos, batallones en las provincias, etc.

Después de la victoria de *Điễn Biên Phủ*, al país quedó dividido en dos partes, las fuerzas armadas populares tenían la misión de defender el norte y liberar el sur. En el norte, las fuerzas armadas de masas alcanzaron un nivel superior y el ejército regular permanente se modernizó. En el sur en 1959 con los levantamientos simultáneos, se comenzó el proceso de conformación de fuerza armada, siguiendo los mismos pasos de desarrollo de acuerdo a las exigencias de la lucha y la guerra en sus diferentes etapas.

Durante el proceso de lucha respecto a la forma de organización de las fuerzas armadas el PCV ha aplicado con creatividad las tesis marxista-leninistas acerca de la organización militar del proletariado, ha continuado y desarrollado la experiencia adquirida en el pasado en la organización de las fuerzas armadas nacionales, se ha basado en las condiciones políticas y sociales, como en la base material y técnica

⁸¹ GIAP. *“Armar a las masas.”*, pp. 106-107.

existente, y a realizado en todas partes y con éxito el armamento del pueblo entero, llevando a cabo el armamento de las masas revolucionarias y la edificación de las fuerzas armadas populares con tres categorías de tropas: las tropas regulares, las tropas regionales y las milicias populares.

Las fuerzas armadas populares procedían de las fuerzas políticas de masas, constituidas progresivamente a partir de las fuerzas armadas de masas, que se organizaron gradualmente en ejército del pueblo. Las fuerzas armadas de masas procedían de las pequeñas unidades de autodefensa y de las guerrillas, y se desarrollaron en una fuerza numerosa de gran envergadura con una organización cada vez más elevada y un equipo cada vez mejor. Estas fuerzas armadas de masas y el ejército popular coordinan siempre estrechamente su acción en cualquier circunstancia, en la insurreccional y la guerra del pueblo por la liberación, como en la defensa nacional".⁸²

305

3.2. Posición, características y tareas de cada tipo de fuerza.

3.2.1. La Milicia Popular de Autodefensa y la Guerrillera. Es una fuerza paramilitar de masas, constituidas por las masas trabajadoras organizadas a nivel de base, no se separaron de las actividades cotidianas de la producción. En ellas se dio la doble condición: ciudadanos y combatientes. Al inicio de la lucha revolucionaria protegió la lucha de las masas y la lucha política del pueblo. En las zonas liberadas formó parte del poder revolucionario a nivel de aldeas y comunas. En la ciudad fueron fuerza de autodefensa en centros de trabajo, mercados, escuelas, barriadas populares. En condiciones de guerra esta fuerza en sitio favoreció las operaciones de tropa regular al actuar en la localidad, asimismo atacó y hostigó al enemigo en su lugar, y de acuerdo a su capacidad combativa, realizó pequeños aniquilamientos.⁸³

En el proceso de lucha por la liberación hay que contar con amplias fuerzas milicianas para defender los organismos de base del partido, defender a las masas ante la represión enemiga y para mantener e impulsar el movimiento de lucha política. Son éstas también las fuerzas de choque que junto a las masa se levantan en las insurrecciones, cuando las condiciones están maduras, son también la fuerza que impulsa la lucha guerrillera cuando la insurrección se transforma en guerra revolucionaria. Durante la guerra estas fuerzas locales son las que se dedican a la defensa de aldeas, comunas, barrios, organismos de las base de apoyo; realizan la guerra del pueblo a nivel de base.

Respecto al ejército enemigo las milicias realizan y combinan tres funciones: el desgaste y aniquilamiento pequeño; dispersión de sus fuerzas; creación de

⁸² GIAP. "*Armar a las masas...*", pp. 99-100.

⁸³ BURCHETT. "Por qué...?", p. 12.

condiciones para el desplazamiento y operación de las tropas regulares propias. La milicia cumple la tarea de desgaste y aniquilamiento de una parte significativa de las fuerzas enemigas por medio de miles de ataques en todo el territorio nacional; pero para poder aniquilar esas grandes fuerzas concentradas permanentes se contó con fuerzas que se separan de la producción, mejor equipadas e instruidas y tienen más alto nivel combativo.

A las milicias populares se trata de integrar el máximo de miembros (que cumplan los requisitos), y realizar prácticamente el objetivo de fuerzas armadas de masas. Lenin afirmaba "la victoria de la revolución depende del número de las masas proletarias y campesinas que se alcen para defenderla".⁸⁴ Por estar asentada en cada localidad del territorio tuvo una posición estratégica muy importante al dispersar al enemigo y golpearlo en todo el país, permitiendo que la fuerza regular revolucionaria pequeña siguiera concentrada y operara contra él. Al enemigo lo dispersó y debilitó la guerra popular, la milicia, la lucha guerrillera, desgastándole en pequeños combates y creando mejores condiciones para las operaciones de las fuerzas principales. La milicia fue fuerza de choque del pueblo en la insurrección y en la guerra revolucionaria cumplió un papel muy importante como fuerza guerrillera.

306

La fuerza miliciana fue el núcleo básico de organización y lucha de todo el pueblo ligado a su lugar natural, combatiendo al adversario con todas las armas a su alcance de acuerdo a las características de la localidad, creando una fuerza amplia y poderosa. Por ejemplo, en 1942

"...se reclutaba a todos los elementos decididos para la organización de grupos de autodefensa. Estos grupos estaban formados por gente Joven, todos voluntarios que estaban dispuestos a ir a exterminar a) enemigo por orden de la dirección. Según el reglamento cada miembro debía procurarse un arma (pico, palo de bambú, bayoneta, mosquetón, carabina, etc.) y, de ser posible, buscar todos los medios para conseguir un fusil".⁸⁵

En un comienzo, nuestro pueblo se había alzado para sí combatir con las manos vacías. Fue necesario despertar en las masas la conciencia revolucionaria y movilizarlas, crear las fuerzas políticas y, sobre esa base, crear las fuerzas armadas revolucionarias, en primer lugar las fuerzas armadas de masas. A partir de estas últimas se fue constituyendo gradualmente el ejército revolucionario; partiendo de los éxitos de la insurrección y la guerra revolucionaria, fuimos elevando poco a poco el nivel de las fuerzas armadas. Luego tuvimos que pasar de la lucha política a la lucha armada y combinar estas dos formas de lucha; ir de la guerra de guerrillas a la guerra regular y combinar estas dos formas de guerra. En la insurrección y la guerra de liberación, siempre mantuvimos estrechamente unidas la lucha política y la lucha

⁸⁴ GIAP. "Armar a las masas.", p. 242.

⁸⁵ BURCHETT. "Por qué triunfa..." p. 74

armada, las sublevaciones y los ataques, la aniquilación del enemigo y la conquista del poder por el pueblo, etc.⁸⁶

Durante la Segunda Resistencia

"El desarrollo vigoroso y generalizado de las milicias de guerrilla y de autodefensa deben marchar parejo con el desarrollo de la guerrilla para que ésta se una al gran combate para vencer la "vietnamización" en el plano militar; y también está ligado a la intensificación del movimiento de ofensiva y sublevaciones de las masas, para realizar la convergencia de las tres puntas de ataque y hacer fracasar la "pacificación". Las fuerzas armadas de masas y la guerrilla, con las tropas regionales como andamiaje, se combinan estrechamente con las fuerzas políticas para poder mantenerse firmes en el terreno y combatir al enemigo localmente, utilizando diferentes métodos, ingeniosos y flexibles: cansarlo y aniquilarlo en la mayor medida posible, dispersado, contenerlo, cercado, aislarlo, atacar por sorpresa los puntos neurálgicos, destruir las bases logísticas, cortar las vías de comunicación fluviales y terrestres. contribuir a neutralizar sus procedimientos de combate, impedir los reclutamientos y la concentración de la población, proteger nuestras bases y puntos de apoyo político, disgregar y aniquilar el aparato de coerción del enemigo en las aldeas y municipios, como sus fuerzas armadas regionales reaccionarias, volar su red de puestos militares, mantener y reforzar el potencial de la resistencia en todos los aspectos, echar por tierra el designio maquiavélico del imperialismo yanqui de "hacer combatir a los vietnamitas contra los vietnamitas, alimentar la guerra con la guerra".

307

En la larga lucha revolucionaria de nuestro país, en el sur, las fuerzas armadas de masas adquieren una importancia cada día mayor. Dondequiera que existan las bases políticas del pueblo se crean organizaciones armadas de masas. Apoyándose en el ejército político de la revolución, cada día más desarrollado sobre la base de la alianza obrero-campesina, la población del sur se preocupa por desarrollar sus fuerzas armadas de masas, tanto en número como en calidad, con formas de organización adecuadas, para lograr que en todas partes en el sur, de las montañas al llano, de los campos a las ciudades, tanto en la zona liberada como en la zona ocupada se encuentren fuerzas armadas que combatan al enemigo y, de concierto con las fuerzas políticas de masas, constituyan una fuerza considerable en cada región, como en la totalidad del teatro de guerra".⁸⁷

El proceso de construcción de esta fuerza paramilitar de masas tuvo por objetivo defender y ganar tierra y población (por medio del levantamiento) con lo cual se

⁸⁶ GIAP. "Armar a las masas..." p. 149

⁸⁷ GIAP. "Armar a las masas...", pp. 194-195.

amplió la base política revolucionaria, se fortaleció el movimiento de lucha y se dispuso de una base material que sirvió de apoyo a las operaciones del Ejército Popular.

Existen dos tipos de milicias, la **Milicia de Autodefensa** que desarrolló un accionar preferentemente urbano más ligado a la lucha concreta de las masas, a la lucha política y reivindicativa, que el accionar armado. Y la **Milicia Guerrillera**, aquellos destacamentos combativos básicamente rurales que, a diferencia de la anterior, realizó un accionar armado guerrillero en su localidad, dentro de las tareas propias de la milicia.

"Las milicias de guerrilla, fuerzas armadas ampliamente organizadas de la población, se dedicaban a la guerrilla coordinadas con las Cierzas regionales, cooperaban con las fuerzas políticas de masas en la eliminación de las autoridades fantoches y los traidores, y emprendían sublevaciones para conquistar el poder local. Los guerrilleros no abandonaban la producción, utilizaban cualquier arma, atacaban a tiempo al enemigo; sus formas de combate, muy variadas, eran de su propia invención: cansaban y destruían al enemigo en las aldeas o en los caminos, dondequiera que se presentara, incluso en la retaguardia. Las milicias locales y la guerrilla constituían el fundamento de la edificación del ejército popular y del desarrollo de la guerra popular".⁸⁸

El crecimiento que alcanzaron ambos tipos de milicia, estuvo en relación al incremento general de la lucha revolucionaria, siempre existió un aumento desigual de ambas en las diferentes zonas, provincias, ciudades y localidades del país. En aquellos lugares en que la lucha reivindicativa y política era la forma de lucha principal y no tenía un gran desarrollo, era más numerosa la milicia de autodefensa; también influyó el hecho de que en las ciudades y aldeas más importantes el enemigo concentró sus fuerzas de poder y represión condicionando en cierta manera que los grupos de autodefensa fueran la principal o única fuerza armada de masas.

308

En las zonas rurales, tendía a ser más importante la milicia guerrillera, por el nivel superior .que alcanzó la lucha revolucionaria en estas zonas, dadas las características sociales y económicas de Viet Nam, con una altísima concentración de población en el campo, en base a una economía agrícola. En las ciudades no existió la milicia guerrillera como tal, sí la de auto defensa

En sus características la milicia es clasista, militar y popular. **Clasista**, al mantener la firmeza en las posiciones de la clase obrera, **militar**, aunque su constitución es flexible se rigió por ciertas normas de organización y formación militar de sus miembros (en especial la guerrillera), y **popular**, por ser parte y estar fundida con las masas y sus intereses. Por ejemplo, fue necesario que cada miliciano

⁸⁸ GIAP. "Armar a las masas...", p. 129.

contara para apoyar su trabajo y mantener una actividad constante con una retaguardia social propia de un mínimo de 10 bases y donde cada una de ellas podía ser una persona, una familia que la apoyara en cuestiones logísticas, información, casas de encuentro, etc.

"En relación con la dirección del partido y la naturaleza clasista, el partido ha dicho: las brigadas de autodefensa de los obreros y los campesinos revolucionarios están sometidos a la dirección centralizada del Comité Militar Central del partido... Es necesario asegurar constantemente el carácter revolucionario de la brigada de autodefensa, asegurar la dirección estricta del partido en la organización de la autodefensa permanente. . Para ello es preciso hacer participar en la autodefensa y en su mando a los miembros del partido y la juventud. El jefe de la brigada y el delegado del partido deben cooperar entre ellos para asegurar el mando. Para las actividades diarias, la brigada está subordinada al escalón del partido correspondiente. Para sus actividades militares en general, obedece al responsable del escalón superior de la autodefensa y al Comité Militar del partido del escalón correspondiente".⁸⁹

El PCV desde sus formulaciones iniciales, respecto a las formas de organización de las milicias populares (en ese entonces brigadas obreras y campesinas de autodefensa) precisaba que estas diferían de los

"destacamentos guerrilleros y no constituyen tampoco el. Ejército Rojo. No se puede organizar el. Ejército Rojo y los destacamentos guerrilleros en cualquier momento, cuando se quiera, mientras que las brigadas de autodefensa pueden y deben organizarse sin demora, en cuanto exista agitación revolucionaria, y cualquiera que sea su fuerza... No debe quedar ninguna fábrica, ninguna aldea donde existan bases de partido, de la Unión de Jóvenes Comunistas y asociaciones de masas revolucionarias, sin su organización de autodefensa. Hay que organizar a la vez las brigadas de autodefensa permanentes y numerosas fuerzas de autodefensa dentro de las masas".⁹⁰

Al mismo tiempo que combatió las concepciones y las acciones erróneas referentes a la organización de la autodefensa. Algunos condenaban su formación, pues la encontraban arriesgadas. En algunos lugares sólo se le organizó provisionalmente o, si estaba organizada, no iba acompañada del trabajo de explicación y agitación entre las masas, o no se realizaba el entrenamiento militar, etc.". ⁹¹

309

Para construir las milicias fue requisito previo tener bases políticas revolucionarias de apoyo, esto exigió como condición trabajar los diversos sectores sociales y dar a cada uno tareas en función de sus características. En las ciudades, la milicia la

⁸⁹ GIAP "Armar a las masas" p. 109

⁹⁰ GIAP. "Armar a las masas" p. 10A

⁹¹ GIAP. "Armar a las masas...", p. 107.

integraron principalmente obreros, trabajadores pobres y estudiantes, impulsando previamente la organización y desarrollo de la lucha sindical y reivindicativa; los más destacados eran incorporados a la milicia. Cada uno participó en tareas que pudieran apoyarse en su oficio (obrereros con conocimiento técnico eran muy útiles en actividades de sabotaje, los vendedores ambulantes servían para el transporte de armas y propaganda, los obreros del alcantarillado ayudaron a ocultar medios, los taxistas trasladaron elementos logísticos); las mujeres en mercados y barrios populares desempeñaron múltiples tareas; también se puso bastante atención a los jóvenes y estudiantes y conducir su rebeldía y combatividad.

"Los cuadros de las milicias populares no abandonan la producción: la conjugan con su tarea militar, trabajan y combaten en conexión con la actividad productiva, con las actividades del pueblo en la base. Para su organización debemos prestar mucha atención a la calidad, a la extracción social y a los criterios políticos. Además de las cualidades políticas a los cuadros de las fuerzas armadas revolucionarias, los cuadros de las milicias populares deben conocer a fondo la línea y las tareas políticas y militares del partido y las tareas económicas, políticas y militares de la localidad, deben estar dispuestos a cumplir todas las resoluciones de la instancia local del partido, a cumplir cualquier orden del organismo militar, cualquier instrucción de la administración local, cualquier orden o instrucción del nivel superior. Deben poseer el necesario nivel de conocimientos militares y conocer la situación política económica y cultural de la localidad, la situación en la base; deben saber coordinar con maestría el trabajo militar con el trabajo económico y con cualquier otro trabajo; deben ser capaces de ayudar a la instancia del partido a asegurar la dirección concreta en materia militar, ser capaces de dirigir y mandar, de organizar la correcta realización de las tareas de construcción y de combate, y de servir al combate; deben ser capaces de ayudar en el frente, en la instrucción militar generalizada a la población, en la organización de las reservas, en la ejecución de las políticas en la retaguardia, como en cualquier otro trabajo relacionado con el robustecimiento de la defensa en la localidad.

A través de los distintos movimientos de lucha revolucionaria en las localidades, y sobre la base de las realidades del combate y el trabajo, se seleccionaran los elementos destacados para formarlos como cuadros. Para lograr una cantera de cuadros para las milicias populares es necesario llevar a cabo esta labor en coordinación con la construcción de las organizaciones del partido y las organizaciones de masas en la localidad. Es preciso distribuir correctamente el trabajo entre los cuadros, utilizarlos en forma racional. crear condiciones que les permitan asumir responsabilidades bien definidas, acumular experiencias y desarrollar sus capacidades, para cumplir con éxito

todas las misiones asignadas a la localidad".⁹²

310

La organización de la milicia fue secreta (en lugares bajo control enemigo), legal o semilegal. Dentro de su carácter amplio y para asegurar su calidad, en la incorporación de miembros fue necesario exigir dos requisitos políticos: tener una destacada participación en la lucha política, ser firme y consecuente y con historia limpia; y. que el ingreso fuera por iniciativa "propia, es decir voluntario. Se establecieron resguardos para detectar a los que les motivaba una disposición o entusiasmo pasajero, esto afectaba a la fuerza, en los momentos difíciles. Las formas organizativas que adoptó dependían del método de acción que se empleó, su envergadura podía ir desde un combatiente hasta una compañía. Su equipamiento fue ligero (fusiles, subametralladoras), el cual se obtenía casi siempre del enemigo. Sus combates eran pequeños y de corta duración.

Esta fuerza se organizó, desarrolló y actuó guiada por el principio de los tres pegues" (pegados a la tierra, al pueblo y al enemigo), combinando muy estrechamente la lucha política y la lucha militar, dependiendo del momento y lugar la preponderancia de una u otra, La combinación de esos factores gestó condiciones para derrotar al enemigo. Por lo general, con la milicia no se lograron resultados definitivos, y fue necesaria la intervención de un nivel superior de fuerza armada, las fuerzas regionales y/o las regulares. En ocasiones al no darse las condiciones para triunfar, fue necesario un repliegue momentáneo, transitorio y crear mejores condiciones en las fuerzas políticas, acondicionar más el terreno y la fuerza armada y desde una posición más favorable lanzar nuevas iniciativas.⁹³

Lo anterior evitó que se manifestaran desviaciones de derecha que detenían la lucha afectando la acumulación de fuerzas; o el aventurerismo que desarrolla la lucha sin considerar las condiciones objetivas y con una alta disposición al sacrificio, afectando la fuerza y la confianza de las masas. En cada acción política y/o militar los dirigentes tienen como un objetivo muy presente el conducir la lucha correctamente y obtener victorias con las menores bajas posibles. Deben asimilar las experiencias y evitar errores que muchas veces retrasan en años la lucha.

Por ejemplo, en la experiencia vietnamita, durante la ofensiva del Tet en 1968 —a pesar de la victoria lograda—, se cometieron dos errores en el uso de la fuerza propia; por un lado, se la exteriorizó en su totalidad, tanto la política como la militar; y, por otro, se concentró toda la fuerza armada en las ciudades, se descuidó el campo, lo que fue aprovechado por el enemigo para cambiar sorpresivamente de orientación, profundizando la política de pacificación en el campo por medio de las operaciones de limpieza. Estas valoraciones insuficientes y descuidos consiguientes, ocasionaron fuertes golpes y considerables costos que obligaron a un repliegue transitorio y

⁹² GIAP "Armar a las..." pp. 255-256

⁹³ GIAP "Guerra del pueblo contra". pp. 102-103

ocasionó retrasas en la lucha. Lu anterior recomienda evaluar bien todos los factores de la situación conoce» profundamente al enemigo, valorar correctamente la capacidad del conjunto de la fuerza propia y según esto, adecuar los posibles objetivos y tareas.⁹⁴

311

Dentro de la orientación estratégica de la fuerza militar (constituir una barrera de contención y aprisionamiento del enemigo en todo el territorio), puntualicemos que en lo específico, asumió las siguientes tareas:

* Actuar en todos los puntos del territorio a través del combate de pequeña envergadura contribuyendo a dispersar al enemigo, hostigarlo y fijarlo en el sitio, ocasionando un desgaste amplio de su fuerza

* Servir como núcleo al movimiento de lucha de todo el pueblo contra el enemigo. Apoyar la lucha política reivindicativa, antirrepresiva de las masas y contra la pacificación impulsar el trabajo de agitación al enemigo.

* Realizar la defensa de la localidad. Contribuir al orden y seguridad en el lugar Proteger y defender el partido, el poder local, las organizaciones y recursos del pueblo

* Ser ejemplares en las labores productivas, como en las tareas revolucionarias que orientó el partido

* Apoyar a la fuerza regional y regular, completar su plantilla; preparar el terreno y la condiciones para que en su localidad operen estas fuerzas. Servirse y coordinarse con ellas asegurando comunicaciones, abastecimiento logístico. exploración, dominio de la ley de actividad enemiga en la zona, sanidad apoyo en la operación, etc.

La autodefensa la desarrollaron los vietnamitas en sentido activo, como parte de una lucha única contra el enemigo; las localidades y zonas de autodefensa podían defenderse ellas mismas de ataques adversarios limitados; aseguraron siempre el suministro de efectivos a las otras fuerzas armadas, mantuvieron la producción y aseguraron el abastecimiento el frente. Cada localidad o zona de autodefensa y su lucha era parte del combate que comprometía a todo el pueblo.

Las milicias fueron la base de la pirámide en la que descansó toda la estructura de las fuerzas armadas en Viet Nam durante la Segunda Resistencia Fueron la más correcta expresión de la guerra popular. Ellas "son del pueblo, para el pueblo, designadas por el pueblo" concretando así un tipo de fuerza armada democrática, la cual realizó las tareas que demandó la lucha de resistencia. Las milicias estaban por todo el territorio, en el lugar preciso, cercando cada base y avanzada norteamericana-títere y siempre dispuestas a enfrentar a la fuerza enemiga.

3.2.2. La Tropa Regional. Para los vietnamitas “la edificación de las fuerzas

⁹⁴ GIAP y DUNG. *“La gran ofensiva...”* pp. 46-27

regionales debe basarse en las características particulares de cada región. en su posición militar, en sus específicas misiones de combate dentro del conjunto de la misión general de las fuerzas armadas, en su potencial humano y económico, en las condiciones del terreno, en la apreciación de la situación enemiga en la región. La envergadura de las tropas regionales, su composición, su equipo, su forma de combate en cada provincia, ciudad, distrito, reglón industrial, no pueden ser copiadas de las tropas regula res. ni pueden repetirse mecánicamente de una región a otra".⁹⁵

312

Es la fuerza armada menos numerosa, se construyó a nivel de distrito y provincia, aunque operó desde el nivel de aldea. En las ciudades asumió la forma de comandos. A pesar de considerársele fuerza local en sitio, actuó como fuerza móvil dentro de su territorio; podían concentrarse para dar golpes mayores o dispersarse para apoyar a las masas y a la fuerza miliciana en su accionar.

"Las tropas regionales representan el eslabón entre las fuerzas que libran la guerra del pueblo, las unidades guerrilleras de base y las tropas regulares que combaten en grandes formaciones. Las tropas regionales deben ser fuertes para poder coordinar eficazmente sus actividades con el movimiento del pueblo que combate al agresor en la base y con el movimiento insurreccional de las masas, deshacen todos los planes de ataque en la misma medida que los de pacificación y concentración de la población por parte del enemigo, y crear condiciones favorables a las actividades de las tropas regulares, con las que operan organizadamente en diferentes campos de batalla".⁹⁶

Formaron parte de las fuerzas guerrilleras junto a las milicias, pero a la vez, se le consideró parte del. Ejército Popular pero asignada a una localidad bajo la conducción directa del partido (distrito, provincia), y el mando militar regular respectivo, lo cual la ubicó bajo el mando superior o central.

Fuerza concentrada móvil de la región y servía como núcleo,⁹⁷ para impulsar la lucha guerrillera, la cual desarrolló junto a la milicia. Organizadas para adaptarse a las condiciones y tareas concretas del territorio donde actúan, constituyen el núcleo de la lucha armada local; coordinadas

"con las milicias populares y las fuerzas regulares para aniquilar al enemigo..., con la lucha política y la sublevación de las masas y hacen fracasar las maniobras enemigas de concentración y reclutamiento de la población, protegiendo a esta última, al poder revolucionario y a los recursos de la resistencia en hombres y bienes".⁹⁸

Sus miembros eran profesionales y se organizaron como unidades concentradas,

⁹⁵ GIAP. "Arma; a las masas..." p. 226.

⁹⁶ GIAP. "*Guerra del pueblo contra...*" pp. 103-104

⁹⁷ Cuando planteamos fuerza núcleo o fuerza amplia nos referimos al papel que esas fuerza desempeña en la lucha o en una operación, según corresponda

⁹⁸ GIAP "*Armar a las masas.*" p. 128.

separadas de la producción, bien preparadas y equipadas, es así como estaba ligada a la fuerza y al movimiento guerrillero, por su carácter móvil y concentrado, se ligó estrechamente a las fuerzas regulares, siendo un paso de tránsito hacia ellas.

Se construyó tomando como base las milicias, surgiendo una vez que el movimiento revolucionario de las masas y la lucha guerrillera hablan alcanzado un cierto grado de desarrollo que hacía necesaria la actuación de una fuerza armada con una mayor capacidad combativa para impulsar más el movimiento y enfrentar la respuesta del enemigo. Se construyó oportunamente; se formó una escuadra o pelotón por distrito (dependía del avance del movimiento y de la fortaleza de la milicia), apoyando a los distritos retrasados. Esto creó condiciones para formar compañías y batallones, desarrollar la lucha, pasar a zona y base guerrillera en la perspectiva de formar una Base de Apoyo Los distritos con lucha, y por ende fuerza más desarrollada, entregaban para centralizar un pelotón, y otros una escuadra de su fuerza miliciana, de esta manera se logró incrementar la fuerza regional hasta compañía, batallón o regimiento.

313

En la Segunda Resistencia sirvieron de "andamiaje, junto con la milicia popular, a la guerra del pueblo en las regiones, desarrollar las guerrillas y el movimiento insurreccional de las masas y llevados a un nivel más elevado, hacer añicos el programa de "pacificación" y, al propio tiempo, cooperar con las fuerzas regulares para destruir la "vietnamización" (...), deben ser muy fuertes, bien entrenadas, fáciles de mover, saber realizar tanto el trabajo entre las masas como el combate ... en estrecha coordinación con las milicias de autodefensa y de guerrilla han aniquilado unidades adversarias de las milicias provincial y aldeana, han desmantelado una serie de puestos, de aldeas estratégicas y de sectores de concentración de la población, han sostenido vigorosamente las luchas políticas y las sublevaciones de masas..."⁹⁹

Entre la milicia y la fuerza regional no había una relación precisa respecto a su dimensión, todo dependía del crecimiento alcanzado por el movimiento de lucha y el accionar de esas fuerzas. En su incremento se tuvo presente que el aumento del nivel superior no afectara a su base, la ampliación de uno no implicaba debilitar al otro. Siempre se tomó como referencia la fuerza global (fuerzas políticas, milicias, fuerza regional, etc.). En última instancia la proporción se determinaba por criterios objetivos de la situación política y la fuerza.

El tiempo de formación, como la capacidad combativa a que llegó, era variable y dependía del fortalecimiento del movimiento de lucha en la región y del accionar operativo que alcanzaba (victorias logradas). Cuando en una zona había un desarrollo no uniforme, la dirección apoyó el trabajo en los distritos débiles, el elevarlo a un nivel superior repercutía positivamente en toda el área con posterioridad.

Su accionar siempre obedeció al objetivo político-militar de acumular fuerza en la

⁹⁹ GIAP. "Armar a las masas..." p. 197.

región o localidad en que se asentó Su dislocación era más extensa, por lo mismo su teatro de operaciones más amplio. Realizó operaciones medianas y pequeñas contra concentraciones enemigas; operaciones de apoyo a la fuerza miliciana; operaciones coordinadas con la milicia. gestando mejores condiciones para la lucha guerrillera, el levantamiento y la acumulación de fuerzas; la defensa de la Base de Apoyo y sus organizaciones políticas de cualquier ataque enemigo.¹⁰⁰

314

La tropa regional en la primera resistencia se organizó en compañía por distrito y batallón por provincia; durante la Segunda, por compañía y batallón por distrito y por batallón o regimiento por provincia, en dependencia de las condiciones políticas, desarrollo de la lucha, fortaleza de la milicia y en consecuencia, la capacidad para aportar combatientes. Su envergadura organizativa estaba en correspondencia a la posibilidad de entrega de combatientes por la localidad y la capacidad de mantención de ellos; capacidad Ole la producción económica de la zona y posibilidades de apertrechamiento y abastecimiento independiente de la fuerza.

La tropa regional fue un componente básico de la fuerza regional. “Las fuerzas armadas regionales comprenden: las tropas regionales, parte integrante del ejército en las diferentes regiones, y las amplias fuerzas de las milicias populares y de autodefensa. Con el desarrollo de la lucha armada, una parte de las fuerzas de las milicias populares y de autodefensa puede Convertirse en tropas regionales. Las fuerzas armadas regionales desempeñaron una función considerable, estrechamente ligada a la guerra del pueblo en las regiones, el poder de las masas revolucionarias de cada región. Son las fuerzas militares estrechamente aliadas a las fuerzas políticas regionales... **Base del conjunto de las fuerzas armadas del partido, las fuerza@ armadas regionales desempeñan la función de verdadero andamiaje en la lucha armada regional**, en la guerrilla, en la guerra del pueblo regional. Sin unas sólidas y poderosas fuerzas armadas regionales omnipresentes, no puede haber una guerra del pueblo amplia y menos aún un amplio y profundo movimiento para al armamento del pueblo”.¹⁰¹

En lo específico, la tropa regional tuvo por tareas:

* Realizar maniobras de aniquilamiento mediano o pequeño contra iropas o instalaciones enemigas.

* instruir y apoyar a la milicia y a las masas (instrucción, operaciones, lucha antirrepresiva y otras); de ello dependía el fortalecimiento de la guerrilla y de su fuerza propia.

* Ser el elemento núcleo de la lucha en (a localidad junto a la milicia.

* Defender el partido, las masas, el poder popular, el orden social y la producción en la localidad.

¹⁰⁰ GIAP. “Guerra bel pueblo contra...”, pp. 104-105.

¹⁰¹ GIAP “Guerra del puebo contra...” pp. 1Q1-102

- * Movilizar a las masas en el cumplimiento de la línea del partido.
- * Coordinar acciones operativas junto a las tropas regulares y la milicia
- * Preparar el teatro de operaciones para la tropa regular y aportar com batientes a su plantilla.

3.2.3. La Fuerza Regular. El incremento de la lucha política y armada del pueblo obligó al enemigo a aumentar sus efectivos a nivel global y por ende, en las operaciones, guarniciones, postas, etc. Los imperialistas-títeres tenían un fuerte ejército profesional que aplicaba el terror. Si los vietnamitas sólo se hubieran limitado a tener a las masas armadas, por muy amplias que fueran no podían derrotar al ejército enemigo. Fue necesario que las amplias masas y sus fuerzas armadas organizaran fuerzas regulares que las respaldara; una fuerza armada concentrada, un ejército popular, mejor equipado e instruido que sirvió como sostén de las masas armadas y a la vez, cumplió la tarea de realizar acciones concentradas móviles en cada zona, en cada frente y en todo territorio nacional.

315

Tuvo que movilizarse la fuerza de todo el pueblo, las fuerzas políticas, las armadas de las masas y las fuerzas del ejército revolucionario, con ellas derrotó al ejército profesional enemigo que fue superior en armamentos y efectivos, pero el revolucionario contó con el respaldo político del pueblo, logrando una superioridad respecto a la fuerza enemiga.

Las fuerzas regulares eran las fundamentales, “tenían la misión de destruir las fuerzas regulares del enemigo, en especial sus fuerzas móviles estratégicas, librar el territorio y unir sus esfuerzos a los de la guerrilla... las fuerzas regulares y la guerra regular crearon las condiciones para desarrollar la guerrilla y acelerar la lucha política y las sublevaciones armadas de las masas, como la labor de agitación y persuasión entre las tropas y funcionarios enemigos”.¹⁰²

El. Ejército Popular fue la parte más importantes de las fuerzas armadas populares revolucionarias por su alta combatividad y capacidad de aniquilamiento. Son fuerzas móviles concentradas que actuaron a nivel de todo el país. Fue dirigida directamente por el CC del partido a través de la Comandancia General y el. Estado Mayor Central. Cumplió un papel clave para concretar los objetivos estratégicos en los puntos críticos del teatro de operaciones nacional. Es necesario “... **comprender muy bien el papel de primordial importancia que desempeñan las tropas regulares**, núcleo del conjunto de las fuerzas armadas populares. Son estas unidades, grandes unidades que comprenden distintas armas bien equipadas, bien entrenadas, bien dirigidas y comandadas, las cuales aseguran una función operacional o estratégica de tropas móviles y, en estrecha coordinación con las fuerzas armadas regionales, las que asestan golpes decisivos en la aniquilación de fuerzas

¹⁰²GIAP. “Armar a las masas...” p. 127.

importantes, grandes unidades regulares enemigas concentradas”,¹⁰³

En cuanto a su envergadura organizativa, se formaron al comienzo pequeñas unidades, hasta regimientos y divisiones en la Primera Resistencia; en la Segunda, su envergadura organizativa en la ofensiva estratégica definitiva llegó hasta cuerpo de ejército. Tenían mayor preparación y equipamiento que las otras fuerzas, incluyendo diversas secciones o armas que se formaron de manera paulatina y en relación a las tareas a cumplir en cada período o etapa.

Se construyó a partir de la milicia y las fuerzas regionales, inicialmente con pequeñas unidades, lo fundamental fue asegurar su combatividad como fuerza regular y abastecimiento de armamento. Su incremento dependió del avance del movimiento de lucha en todo el país y de las victorias regionales logradas. La envergadura de sus combates lo determinó el nivel alcanzado por la guerra y la capacidad de equipar a sus efectivos y darles prepararon combativa apropiada.

316

En el desarrollo de la guerra convencional las tropas regulares tienen que cumplir la tarea de realizar operaciones de envergadura cada día más grandes y golpear cada vez más al enemigo. Si sólo se tiene infantería y armas convencionales, sólo se puede impulsar la lucha guerrillera y hacer acciones de menor envergadura. Las tropas regulares tienen un poderío de fuego mayor que las regionales. Hacen la cooperación interarmas, los tipos de armas se dividen en armas de combate y armas de servicio.

Realizó operaciones de mayor envergadura, actuó en forma concentrada. En períodos, campañas u ofensivas, en coordinación con las tropas regionales y la milicia. Su objetivo fue desarrollar grandes combates de aniquilamiento a la fuerza enemiga, procurando eliminar unidades completas y con ello derrotar sus grandes medidas y tareas estratégicas. Si el enemigo estaba concentrado lo atacó la fuerza regular, si se dispersaba lo atacaba la fuerza regional y/o la milicia. En la Segunda Resistencia alcanzaron un gran desarrollo en el sur y desarrollaron combates de envergadura creciente hasta (a derribar todas las líneas de defensa del enemigo, además apoyaron la lucha política y las sublevaciones de las masas, etc.”¹⁰⁴

La fuerza regular cumplió las siguientes tareas estratégicas:

* Realizar maniobras de aniquilamiento de mediana y gran envergadura, obteniendo triunfos significativos sobre el enemigo.

* Liberar población y territorios importantes

* Transformar la coyuntura de la guerra, hasta lograr la victoria definitiva.

* Operar de manera móvil en todo el territorio nacional, en dependencia de las ideas estratégicas del mando central, la situación de la guerra, la base logística y medios de transporte a su disposición

¹⁰³ GIAP. *“Guerra del pueblo contra...”* p. 104.

¹⁰⁴ GIAP *“Amar a las ...”* p. 596

* Apoyar y coordinarse con la tropa regional y fuerzas milicianas.

En la construcción de estas tres fuerzas se combinó armónicamente los problemas cualitativo y cuantitativo.¹⁰⁵

"En la construcción de las fuerzas armadas populares hemos solucionado de manera satisfactoria el problema de la cantidad y la calidad y concedido importancia a los dos aspectos, tomando la construcción cualitativa como lo principal. La calidad de las fuerzas armadas es la síntesis de los factores hombre y arma, de los aspectos los militares, políticos y logísticos, de la filosofía militar, la organización, el armamento, el método de combate. Entre todos, los factores hombre y político-moral desempeñan el papel más determinante".¹⁰⁶

Estas tres fuerzas, aunque su organización y métodos operativos son diferentes, actuaron en permanente coordinación, además todas seguían las mismas ideas estratégicas orientadas por el partido y el mando central. Su accionar se interrelacionó en los distintos teatros de operaciones desplegando en ellos cada fuerza su eficacia. La milicia fue el fundamento de la actividad de las fuerzas regionales y las regulares. La milicia actuó como fuerza en sitio, la regional como fuerza móvil del territorio correspondiente y la regular como fuerza móvil nacional.

317

En las ciudades la construcción de las fuerzas armadas en la Segunda Resistencia, de acuerdo a las circunstancias concretas, planteó la constitución de dos tipos de fuerzas: milicias y tropa regional. Por ejemplo, en Saigón la situación fue la siguiente:

* **Las Milicias Clandestinas.** Estaban ligadas a la producción y fueron dirigidas por las organizaciones políticas y ramales de las cuales dependían (obreros, Juventud, mujeres y otras). Su accionar siempre se vinculó con la lucha de su organización y su frente específico.

* **Los Comandos o Tropa Especial (fuerza regional).** Fue la fuerza profesional, construida y dirigida por la dirección del partido en la ciudad y dependía de la comandancia militar respectiva. Se organizó en subgrupos, grupos y destacamento o brigadas (su envergadura organizativa aproximada era: una brigada, tres o cuatro grupos, y no más de 10 a 15 combatientes en total), todos los cuales eran compartimentados entre sí.

Cada combatiente construyó sus bases de apoyo por medio del trabajo de masas, de ellas mismas por lo general, se reclutó los nuevos miembros para la fuerza de comando. Paralelamente se organizó las bases de aseguramiento (comunicaciones, exploración, transporte, depósitos y otras); tanto a nivel de grupo como de brigada. La comandancia militar de la ciudad disponía de sus aseguramientos para apoyar a

¹⁰⁵ TRUONG SONG "Cinq Lecons..." pp. 74-76

¹⁰⁶ GIAP "Crecimiento del..." p. 27

las brigadas combativas. La comandancia de la ciudad dirigía las brigadas combativas y las de aseguramiento. Entre brigadas y grupos; entre líneas combativas y de aseguramiento: entre niveles, existió una rigurosa compartimentación.

El Partido Comunistas vietnamita,

“... aplicando de modo creador la tesis marxista-leninista acerca de la organización militar del proletariado... ha realizado en todas partes y con éxito el armamento de las masas revolucionarias y la edificación de la fuerza armada popular con tres categorías: las tropas regulares, las tropas regionales y las milicias populares (...). Las fuerzas armadas populares procedían de las fuerzas políticas de las masas, constituidas progresivamente a partir de las **fuerzas armadas de masas...** que procedían de las pequeñas unidades de autodefensa y de las guerrillas, y se desarrollaron en una fuerza numerosa de gran envergadura, con un nivel de organización cada vez más elevado y un equipo cada vez mejor (...)

Estas fuerzas armadas de masas y el ejército popular coordinan siempre estrechamente su acción en cualquier circunstancia... El muy amplio carácter de masas de las fuerzas armadas populares es un rasgo sobresaliente gracias a la política de “unión de todo el pueblo” que ha movilizó la fuerza de todo el pueblo combatiente para alcanzar los objetivos de la revolución”.¹⁰⁷

318

4. LA CONSTRUCCIÓN DE LAS FUERZAS ARMADAS POPULARES EN LO POLÍTICO.¹⁰⁸

Es un trabajo permanente, popular y consciente. Es **permanente** en cuanto es una divisa que está siempre presente para aumentar la efectividad de las fuerzas armadas populares y su disposición combativa. Es **popular** ya que participan todos los ciudadanos, lo realizan los combatientes, comisarios y jefes: las organizaciones de masas, los familiares de los combatientes. Es **consciente**, al fundamentarse en la línea del partido de conquistar a las masas. No se hace con órdenes, se basa en la voluntad de apoyo del pueblo que se manifiesta en múltiples formas: combatientes, apoyo logística, información, transporte, etc.

El trabajo político del partido en las fuerzas armadas populares está orientado a cumplir diversos objetivos, los cuales solo enunciaremos:

¹⁰⁷ GIAP. “Armar a las masas...”, pp. 97-102.

¹⁰⁸. Este contenido tendrá una presentación muy general.

a) incrementar y consolidar la dirección del partido en las fuerzas armadas populares.

- * Construir fuerzas armadas según las líneas y políticas planteadas por el partido
- * Fidelidad de las fuerzas armadas revolucionarias a la línea del partido:’.
- * Cerrar tilas en torno a la dirección partidaria.
- * Desarrollar la-naturaleza de la clase obrera y la tradición de lucha del pueblo.

b) Asimilar profunda y constantemente el pensamiento militar del partido contribuyendo al desarrollo de la ciencia y el arte militar vietnamita.¹⁰⁹

c) Educar a las fuerzas armadas populares en el marxismo-leninismo y la línea del partido.¹¹⁰

- * Elevar constantemente el patriotismo y el socialismo.
- * Construir el hombre nuevo socialista en el ejército.
- * Capacitar en la conciencia colectiva y socialista
- * Estimular a los combatientes para elevar sus conocimientos técnico-científicos.
- * Practicar la combatividad de los miembros de las fuerzas armadas populares.

319

d) Incrementar y fortalecer la unidad interna de las fuerzas armadas populares, de éstas con el pueblo, e intensificar la solidaridad internacional,

e). Educar a los cuadros y combatientes en el espíritu y disciplina voluntaria y consciente.¹¹¹

f) Construir fuerzas armadas firmes en lo ideológico, político y organizativo. Construir el destacamento de cuadros.

g) Atender constantemente a la vida material y espiritual de los combatientes.

h). Elevar la vigilancia revolucionaria y luchar contra el sabotaje enemigo: defender al partido y al pueblo. Realizar trabajo de agitación en las filas enemigas.

La construcción de las fuerzas armadas populares en lo político lo resume el compañero Giap. en los siguientes aspectos: "Los problemas principales de la construcción de las fuerzas armadas en el aspecto político que se han realizado a través del proceso de desarrollo y crecimiento son:

Consolidar y acrecentar constantemente la dirección absoluta, directa y

¹⁰⁹ (El PCV)... "desde su nacimiento, asumiendo la misión histórica de dirigir la lucha por la liberación de la nación y de su clase, nuestro partido ha aplicado de manera creadora el marxismo-leninismo a la situación concreta de nuestro país, ha heredado y desarrollado a un nivel nuevo, con una nueva calidad las tradiciones y patrimonios militares más valiosos de la nación, construyendo y desarrollando paso a paso la ciencia militar moderna de nuestro país con un contenido cada vez más completo; por eso ha conducido la causa revolucionaria y la lucha armada revolucionaria de nuestro pueblo a victorias cada día mayores" GIAP *"El trabajo de la ciencia..."* p. 21

¹¹⁰ BURCHETT *"Por qué triunfa..."* pp. 36-39

¹¹¹ BURCHETT. *"Por qué triunfa..."*. pp. 70-71. 112

multilateral del partido en las fuerzas armadas populares considerándolo como un principio de primera importancia.

impulsar constantemente el trabajo político, considerándolo fuente de fortaleza y principio de la construcción de las fuerzas armadas populares.

Conceder importancia primordial a la educación política y a la dirección ideológica en el ejército; hacer que todos los cuadros y combatientes dominen bien la línea y tareas políticas, la línea y tareas militares, las políticas y directivas del partido, las leyes del Estado; educar en el marxismo-leninismo. elevar la conciencia de clase vinculándola estrechamente a la conciencia social, al patriotismo, el amor al socialismo y el internacionalismo proletario, para sobre esta base, elevar constantemente el espíritu combativo, la voluntad y la decisión de combatir y vencer de las fuerzas armadas.

Aplicar el centralismo democrático y una disciplina consciente y rigurosa basada en una amplia democracia interna; fortalecer y lograr una unidad interna monolítica con el pueblo como la del pez con el agua y la solidaridad internacionalista con todo fervor y abnegación por la causa común”.¹¹²

5. LEYES DE CRECIMIENTO Y DESARROLLO DE LOS TRES TIPOS O CATEGORÍAS DE FUERZAS.

La construcción y crecimiento de las fuerzas armadas populares en Viet Nam se hizo por orden jerárquico y con la idea de los tres justos: justo tiempo, lugar, nivel.

El principio fundamental que orientó la construcción y desarrollo de las fuerzas armadas populares es que procedían del pueblo y eran el resultado del avance de la lucha política. El momento de nacimiento se dio cuando las circunstancias lo recomendaban y exigían, con ello se potenció la fuerza. Se comenzó con las fuerzas **milicianas de autodefensa**: cuando fue necesario y hubo condiciones se formó la milicia guerrillera, y con ello construir la **tropa regional**; y, por último, el desarrollo de la guerra planteó la necesidad de construir **fuerza regular**. La formación y crecimiento de estas fuerzas fue jerárquico pero también se dio por saltos bruscos.

El **desarrollo fue jerárquico**, primero se formó la fuerza miliciana, después la regional y finalmente la regular, determinando que los combatientes por lo general comenzaran como milicianos para culminar —no necesariamente—, algunos en la fuerza regular, considerando siempre a los más destacados. Cada fuerza completó sus

¹¹² GIAP. “Crecimiento del ejército...”, p. 22

requerimientos por estas promociones que podían ser individuales o por unidades completas (escuadra, pelotón, compañía). En el proceso se garantizó el correcto equilibrio entre las tres categorías de fuerza y el momento oportuno para su creación.¹¹³

Este desarrollo jerárquico, gradualmente ascendente y con pasos sólidos, no estuvo exento de que en ciertos momentos por exigencias de la lucha se diera en saltos. El **salto brusco** se produjo cuando se incrementó al mismo tiempo los tres tipos de fuerza, lo que suponía sacar de la milicia personal para la regional y la regular. El crecimiento brusco tuvo lugar al preverse por parte del partido la aparición de elementos objetivos que anunciaban la gestación de una próxima coyuntura propicia, la cual requería preparar las condiciones subjetivas (fuerzas) que permitieron aprovecharla correctamente y cambiar la correlación de fuerzas.

Aunque en condiciones normales las fuerzas armadas tienen que recorrer un desarrollo gradual para no perjudicar el movimiento de lucha en las localidades, durante este proceso deben prepararse condiciones, recursos humanos y materiales para que las fuerzas armadas puedan cuando sea necesario, dar el salto brusco en su desarrollo. Es el arte de tomar la iniciativa, de crear y aprovechar las coyunturas oportunas considerando los factores objetivos y subjetivos. SI no se preparan las condiciones subjetivas no se podrá aprovechar la coyuntura creada por las condiciones objetivas.

En la guerra de liberación las tres categorías de tropas siguen un camino de construcción de acuerdo al incremento de las fuerzas políticas, cumpliendo la ley de desarrollo de la lucha armada; o sea. el paso de la lucha guerrillera a la guerra regular y la combinación entre ambas.

Es importante hacer un esfuerzo activo para dar nuevos pasos en el crecimiento de una o de todas las categorías de tropas, cuando la situación lo exige y las condiciones están maduras. Por ejemplo, sacar una parte de la fuerza miliciana, para formar una unidad de fuerza regional, o sacar una parte de éstas para crear tropa regular; completando el nivel de donde se sacó personal. Esto debe hacerse correctamente en el lugar, momento y grado (nivel) adecuados, buscando un crecimiento balanceado de los distintos tipos de fuerzas armadas. Se hace por lo general donde exista un desarrollo significativo de las fuerzas políticas de las masas, en áreas de importancia estratégica, cerca de las vías de comunicación, bases enemigas, ciudades o zonas ricas en recursos naturales y población.

³²¹

La idea de los tres justos en el crecimiento de las fuerzas armadas populares implica:

* **Justo tiempo o momento.** Cuando el movimiento de lucha requiere un

¹¹³ BURCHETT "Por qué triunfa..." pp. 47-49.

desarrollo u orden superior, y en caso de que no se satisfaga esa necesidad se afecta su avance. También, se afecta el movimiento cuando éste es débil y se altera su crecimiento. El momento oportuno hay que medirlo cuidadosamente por parte de los dirigentes, y es importante hacerlo coincidir cuando el propio pueblo en su lucha expresa el deseo, disposición activa y creciente para dar paso a un nuevo movimiento de lucha. En la situación vietnamita tenemos un ejemplo que, en 1955 el PCV definió impulsar sólo la lucha política, tardó hasta 1959 en impulsar la lucha armada a pesar de que las condiciones en el sur lo exigían.

* **Justo lugar.** Son aquellos lugares críticos o abundantes en recursos humanos y materiales que permiten emplear las bases de apoyo debilitando al enemigo en puntos estratégicos (lugares cerca de las ciudades, vías de comunicación importantes, zonas colindantes entre montaña y llano, etc.)

* **Justo grado o nivel.** Es hacer crecer y desarrollar una fuerza hasta un nivel adecuado que le fortalezca a ella y simultáneamente no dañe el crecimiento de las otras. El incremento mayor de una fuerza en un momento no conveniente afecta no sólo a las demás sino al movimiento de lucha general y por lo mismo, hay que volver atrás. Por ejemplo, en 1950 en la revolución vietnamita se dio una experiencia negativa; sin haber condiciones se formaron regimientos de fuerza regular, lo que desarticuló las fuerzas armadas locales y debilitó la lucha guerrillera; para elevar el movimiento global de lucha se vieron obligados a disolver y reorientar la fuerza regular a la lucha guerrillera, debilitándose la fuerza regular y retrasando la lucha.¹¹⁴

Tanto la necesidad de formar distintas tropas como su crecimiento, están en dependencia del desarrollo de la lucha política de las masas y la lucha militar. Si el movimiento es pequeño, no es conveniente sacar personal para formar unidades permanentes, no se deben debilitar las fuerzas (locales). La construcción de fuerzas armadas no tiene que afectar la lucha de masas en la localidad no puede pasar el grado o nivel previsible y aceptable. Al tener efectivos insuficientes en algunas o todas las categorías de tropas, es recomendable aprovechar un nuevo auge y enfrentar un incremento mayor la concentración prematura de fuerza permanente perjudica a las fuerzas en sitio, y deteriora su calidad combativa.

Dentro del desarrollo global es importante aprovechar las condiciones creadas por una coyuntura propicia y hacer que este crecimiento se convierta en un salto significativo, más grande y más rápido. Es un arte, una ciencia, una exigencia de capacidad organizativa, que tiene sus leyes; si estas no se cumplen, conducen a consecuencias negativas. Decisiones y errores de meses pagan costos y se necesitan años para superarlos.

¹¹⁴ TABER. "La guerra de..", p. 70.

6. MÉTODOS PARA LA REALIZACIÓN DE LA LUCHA ARMADA

"Para lograr una gran fuerza combativa y vencer al adversario en la guerra. luego de haber concentrado fuerzas, escogido con certeza la dirección y el momento oportuno de ataque, hemos de resolver otra cuestión no menos importante, el de seleccionar y utilizar hábilmente métodos de combate adecuados.

En la reciente ofensiva estratégica (1975. N. del A.) llevamos a un nuevo grado de desarrollo los métodos de combate tradicionales de la fuerza popular en nuestro país, haciendo una combinación entre la ofensiva militar y los levantamientos de las masas, entre los diversos métodos de combate de las tres categorías de tropas, entre acciones de diferentes dimensiones, pequeñas, medianas y grandes, etc."¹¹⁵

En Viet Nam se realizó la lucha armada con dos métodos la guerra popular local (guerra de guerrillas) y la guerra convencional (guerra realizada por las tropas regulares): en base a la combinación de estos dos métodos se llevó a efecto los combates decisivos que transformaron la correlación de fuerzas y obtuvo la victoria final. Siempre existen esos los métodos y la combinación entre ambos, aunque de acuerdo a la ley de desarrollo siempre se partió de la lucha guerrillera hacia la guerra convencional y cuando ésta apareció, se combinaron y donde la guerrilla siempre se unió movimiento político de masas hasta culminar en auge.¹¹⁶

El incremento de la lucha hasta llegar a la guerra convencional se puede ilustrar de la siguiente manera, después de un largo proceso de lucha política se crean las fuerzas políticas y las armadas de masas, lo que origina la aparición de la lucha guerrillera hasta un cierto nivel. Esa lucha realizada hasta cierto grado abre paso a las insurrecciones parciales. Posteriormente la lucha armada que se inició muy pequeña acompañó y aprendió a manejar la lucha política.

La lucha armada juega un rol decisivo en el aniquilamiento de las fuerzas vivas del enemigo, transformando la correlación de fuerzas y luchando hasta la victoria en combinación con la lucha política. La lucha armada de masas sólo puede llegar hasta la guerra de guerrillas. Mas por las circunstancias objetivas puede ser necesario pasar a la guerra revolucionaria de forma convencional, entendiendo que en esta última hay una mayor importancia en lo militar y aporta los elementos decisivos para terminar la guerra.

¹¹⁵ GIAP/DUNG "La gran ofensiva..." p. 41

¹¹⁶ TRUONG SON, "Cinq leçons..." pp. 59-60

Por ejemplo, en la Segunda Resistencia se llevó a la práctica los levantamientos simultáneos como máxima expresión de la lucha política, pero el enemigo comenzó la “guerra especial” obligando a emparejar el desarrollo de la lucha armada simultánea a la lucha política o sea, la lucha armada en ese momento fue la guerra de guerrillas hacia la insurrección general de haber sucedido así, era el camino más corto para finalizar exitosamente la lucha. Pero, al decidir los yanquis quedarse en Viet Nam del Sur y contraatacar en una escalada mayor, obligó a pasar a una guerra de tipo regular.

323

Esto exigió avanzar hacia una guerra revolucionaria adquiriendo mayor impulso el combate de la fuerza militar aplicando el método de la guerra convencional. Es una ley que cuando la lucha insurreccional no culmina en la insurrección general, se salta a la guerra revolucionaria y aparece la guerra convencional.

La lucha guerrillera en Viet Nam significó el combate en sitio, en el lugar sin abandonar la población y la tierra. Se combate en el mismo lugar en que se vive se trabaja y se es ciudadano. No es una guerra restringida a la montaña y en donde los destacamentos van en ayuda del llano, sino que se realiza simultáneamente en todo el territorio (montaña, llano y ciudad) con la participación de todo el pueblo, tanto en las zonas liberadas como en las temporalmente ocupadas por el enemigo¹¹⁷

La guerra popular local o “guerra aldeana” es una guerra que se desarrolla en todo el territorio del país. Se hace visible por sus efectos contra el enemigo, más las fuerzas participantes en ella son invisibles. El adversario nunca llegó a descubrir su ubicación porque además de ser una fuerza pequeña los guerrilleros tienen una situación normal de vida y sólo en el momento de la operación se transforman en combatientes armados que son protegidos siempre por las masas populares. Estos núcleos guerrilleros pueden ser clandestinos o abiertos en las aldeas liberadas.

Para formar una zona liberada, varias aldeas liberadas se unen a otras, en correspondencia al desarrollo de la lucha, normalmente son ayudados por la Base de Apoyo ubicada en la zona montañosa que sirvió como trampolín para ampliar la zona liberada. Para extender la base política y la lucha, se bajó desde la montaña al llano acercándose a las zonas urbanas y conseguir que la lucha armada de las masas por medio del accionar guerrillero esté en el corazón del pueblo Originando una situación intercalada entre el enemigo y la revolución algunas veces se expresó en áreas geográficas, en otras esta intercalación se dio por la presencia y accionar cada vez mayor de las bases políticas en diversas zonas, formando en todo el territorio una piel de leopardo

En su papel estratégico la guerra popular local cumple un rol fundamental en la lucha armada de la guerra revolucionaria. Se realiza con la participación de todo el pueblo y con la fuerza miliciana y guerrillera como núcleos básicos. Con ella se despliega la fuerza global de todo el pueblo en todos los terrenos y lugares. Su tarea

¹¹⁷ TRUONG SON. *“Cinq lecons...”* pp. 60-61

es combatir al enemigo en el mismo sitio o localidad por medio de todas las formas y métodos variados y flexibles, golpeándolo en cualquier lugar y momento. Logró fijar las fuerzas contrarias en las localidades y dispersarlas en grandes extensiones, dividiéndolos, bloqueándolas, desgastándolas, y aniquilándolas, dejando al enemigo en una posición pasiva y sin poder resolver la contradicción entre concentración y dispersión.¹¹⁸ Al obstruirse y operar también en las ciudades creó una situación inestable en la retaguardia y sistema defensivo del enemigo, al golpear objetivos importantes de gran repercusión. Actuó como fuerza de choque en las insurrecciones y fue el vínculo con la lucha política.¹¹⁹

324

La guerra convencional se impulsó cuando la lucha entre la revolución y la contrarrevolución llegó a un determinado punto de desarrollo, en que el enemigo trató de atacar en una escalada mayor con su fuerza regular, obligando a los revolucionarios a formar una fuerza armada popular de carácter regular, de no hacerlo e podría vencer. La forma combativa de la fuerza regular es muy diferente a la guerrillera, la primera es concentrada y busca el aniquilamiento ojalá total del adversario en su medida estratégica (que es la táctica básica para concretar su estrategia), de acuerdo a su capacidad y objetivos.

Es condición primera para desarrollar la guerra con las tropas regulares, crear fuerzas regulares, la posición estratégica, los terrenos y teatros de operaciones para realizar el accionar combativo; al actuar la fuerza regular en la localidad, la guerrilla le presta servicios y se coordina combativamente con ella.

En la guerra revolucionaria por la liberación nacional la guerra regular cumplió un papel estratégico fundamental al permitir desarrollar grandes combates de aniquilamiento al enemigo para cambiar la correlación de fuerzas a favor de la revolución, originando una nueva coyuntura y terminar junto a la fuerza guerrillera con éxito la guerra. Se estructuró a nivel nacional y en cada teatro de operaciones. Con la guerra convencional se elevó constantemente el nivel de lucha armada o de guerra aumentando el grado de aniquilamiento al enemigo, produciendo saltos en su desarrollo para cumplir los objetivos estratégicos de la revolución.

A diferencia de la guerra de guerrillas que produce cambios cuantitativos, ésta produce saltos cualitativos; junto con ella concentró fuerzas en las campañas y ofensivas estratégicas, asegurando la superioridad sobre el enemigo en cada combate, en cada campaña, manteniendo la posición e iniciativa estratégica. En combinación con la guerrilla disperso las fuerzas móviles estratégicas del adversario, creando condiciones para la lucha política en su retaguardia.

La experiencia planteó la necesidad de definir con precisión el momento oportuno para pasar de la lucha guerrillera a la guerra regular; ni muy temprano ni muy tarde

¹¹⁸ BURCHETT *"Por qué triunfó..."* pp. 192-194

¹¹⁹ TRUONG SON. *"Cinq leçons"* . pp. 43-44

para que las dos se desarrollen poderosamente de acuerdo a las necesidades de cada momento y la situación en cada teatro de operaciones

Respecto a **la combinación de ambos métodos**. La fuerza integral o global de todo el pueblo sólo se desplegó plenamente en la combinación estrecha de ambos métodos, creándole a) enemigo un terreno combativo peligroso que le impidió realizar planes (sus medidas e intentos) al ser golpeado por las fuerzas revolucionarias Para combinar bien ambos métodos, la dirección de la guerra tienen que conocer y tomar en consideración a las dos La lucha guerrillera tiene que estar a nivel de distrito y provincia y a! mismo tiempo, prever el futuro desarrollo de la guerra hasta el nivel de la regular. Para pasar de la guerra de guerrillas a la guerra convencional es necesario un nivel combativo más alto, mejor equipamiento, cuadros más experimentada, mejores condiciones logísticas, etc. No puede decirse que con sólo formar una unidad regular se comienza la guerra regular.¹²⁰

325

En la conducción estratégica de la guerra no puede exaltarse o menospreciar un método sobre otro, sino combinar el accionar de ambos en (a lucha. Para impulsar los dos métodos lo primero es contar con los tres tipos de fuerzas, y lo segundo contar con la posición; siempre trabajar con el objetivo y la convicción de que la revolución avanza a medida que se eleva el nivel de lucha.

Es imprescindible evitar los siguientes errores: apurarse demasiado en pasar de la guerra de guerrillas a la guerra con las tropas regulares, ello debilita a las fuerzas armadas en la base y para corregir este error fue necesario retroceder y disolver las unidades regulares a fin de que combatan a la manera guerrillera. Otras veces se cometen errores de signo contrario, pues aunque existen condiciones para realizar grandes combates no se utiliza la fuerza a fin de evitar que el enemigo considere esto como una provocación. Esto en el caso vietnamita era la entrada masiva de los yanquis que al final entraron igual

7. LA COMBINACIÓN DE LOS MÉTODOS DE LA LUCHA ARMADA EN LAS DISTINTAS DIRECCIONES ESTRATÉGICAS Y ENVERGADURAS OPERATIVAS.

El enemigo siempre tiene una estructura político-militar, en la cual apoya su dominación; para derrotar sus propósitos estratégicos es un imperativo destruirla.

¹²⁰ TRUONG SON. *"Cinq lecons..."*. pp. 62-63.

Parte esta estructura del control del poder local con organizaciones como la defensa civil, los organismos reaccionarios, la fuerza represiva, etc., que se encuentra en los niveles de comuna, distrito y provincia. En segundo lugar, incluye al ejército regular. En tercer lugar, a los organismos de dominación y de manejo de la guerra, los cuales generalmente se ubican en las grandes ciudades. En cuarto lugar, el sistema de comunicaciones y tránsito que une la capital con el resto del país. En quinto lugar, las bases logísticas, tales como depósitos y almacenes. En sexto lugar, los funcionarios del régimen, los oficiales, suboficiales y soldados del ejército títere. Ahora bien, según el análisis que se haga de esa estructura enemiga hay que elegir los métodos más adecuados para golpear sus diferentes elementos y debilitarla en su conjunto. Esto exige desarrollar la lucha armada y militar en **seis direcciones operativas estratégicas**.

Primera dirección: El impulso de las operaciones guerrilleras. Desarrollando la ofensiva en todas partes y momentos, mediante el empleo de métodos de combate adecuados. Se dirigió al aparato enemigo en las localidades. donde existió éste se realizó operaciones guerrilleras. Esta orientación estratégica es concurrente con el primer método estratégico: la guerra de guerrillas y su objetivo principal fue aflojar o desbandar el aparato represivo enemigo en la base. La forma operativa primera que se realizó lúe la acción de propaganda armada como una advertencia a la administración títere, dando por resultado un trabajo de captación para establecer un poder de "doble cara" en caso de obstinación, el castigo fue el ajusticiamiento; para llegar a él se partió de formas simples y tratando de mantener la posición legal de las masas.¹²¹

328

Además, la lucha guerrillera tuvo como tarea importante rechazar, desgastar, hostigar y aniquilar una parte de la fuerza viva enemiga en sus excursiones; se le golpeó tanto dentro de la posición como fuera de ella, pero siempre combinando el accionar del grupo guerrillero con la actividad de las masas y el pueblo. Realizó el trabajo de agitación al enemigo en los cuarteles de su zona. La lucha guerrillera también se desarrolló en la zona urbana y en su accionar de diversas envergaduras se apoyó en las bases políticas y su trabajo.¹²²

Segunda Dirección: Impulsar operaciones con la tropa regular concentrada. Pese al desarrollo y los golpes dados por el accionar guerrillero, el enemigo no permaneció tranquilo. Con sus grandes unidades regulares intactas trató de recuperar mediante la pacificación y las operaciones de limpieza, territorios y población en las zonas conquistadas por los revolucionarios. Lo anterior exigió a la revolución estar en condiciones de realizar grandes combates con fuerzas adecuadas, de lo contrario no era posible defenderlas y mantenerlas. Por lo tanto, fue necesario

¹²¹ Ver Capítulo IX. 1.

¹²² TRUONG SON "Cinq lecons..." p. 58.

impulsar operaciones con fuerzas regulares para aniquilar el grueso de las fuerzas enemigas que estaban dispersas, lo que a su vez favoreció el trabajo y el crecimiento de la guerrilla al incentivar su accionar. Este accionar no fue sólo defensivo, de respuesta, sino también de manera importante, impulsó ofensivas contra el enemigo. Al rechazar la ofensiva enemiga se está en posición de equilibrio y el desatar la ofensiva de las fuerzas revolucionarias se va avanzando a la victoria.

En la conducción de la guerra hay que prestar atención al desarrollo de la guerrilla como a los golpes concentrados con las fuerzas regulares; para lograr éxitos, es necesario seleccionar objetivos correctos, adecuados al fortalecimiento de la fuerza. Equivocarse y experimentar derrotas afecta tanto a la fuerza regular como a la guerrillera, al pueblo y a la revolución. En una fuerza armada los primeros golpes deben ser exitosos para lo cual es requisito una alta combatividad y calificación de los combatientes.¹²³

Tercera Dirección: lanzar ofensivas en los centros urbanos (grandes ciudades). Esta orientación estratégica tendió a desestabilizar los órganos administrativos y militares del enemigo y hacer insegura su retaguardia, creando condiciones para el impulso de la lucha de masas y acrecentar su desbordamiento y debilitamiento. Estas ofensivas fueron realizadas preferentemente por las tropas especiales, comando guerrilleros urbanos y milicias de autodefensa urbana clandestina; todas ellas bajo la conducción directa del partido en la ciudad. Para que estas fuerzas actuaran, debían crearse y desarrollarse previamente las bases políticas que fueron el apoyo fundamental para un accionar exitoso.¹²⁴

327

Cuarta Dirección: golpear constantemente las vías de comunicación del enemigo. Fue muy importante, además de afectar sus medios materiales obstaculizó e impidió el desplazamiento, concentración y abastecimiento de sus fuerzas, a pesar de contar con transporte aéreo, éste era limitado para sus necesidades; esto les obligó a establecer puestos de control y realizar constantemente patrullajes en las vías. Sin embargo, su capacidad era limitada, presentando debilidades que fueron aprovechadas por los revolucionarios para golpearle e impedirle su movilidad. Pero además de los puestos de control, los patrullajes y las custodias le generaron una dispersión mayor de sus fuerzas. En las vías de comunicación se realizaron emboscadas como también sabotajes en las cuales se incorporó a las masas y al pueblo. En los golpes a las vías de comunicación se trató de evitar los efectos negativos para la población, ya que también ellos utilizaban estas vías. Las operaciones se hicieron contra carreteras, puentes, ferrocarriles, puertos, aeropuertos.¹²⁵

¹²³ VOLSKI. *"La gran victoria..."*, p. 6.

¹²⁴ GIAP. *"Guerra del pueblo contra..."*. pp. 13-22.

¹²⁵ TRUONG SON. *"Cinq lecons..."* pp. 31-32.

Quinta Dirección: atacar el sistema logístico enemigo. El enemigo requiere para combatir, de una capacidad logística muy grande y sin ella no puede hacerlo. Estas bases logísticas estaban diseminadas en todo el territorio y aunque custodiadas, su defensa no era efectiva todo el tiempo, ello facilitó atacarlas con fuerzas pequeñas (normalmente de las fuerzas especiales) cuya acción requirió un extremo secreto, una alta especialización y el manejo de diversas técnicas que permitían infiltrarse y pegarse al objetivo sin ser descubiertos. Este accionar necesitó de una fuerte base política en los alrededores de los objetivos y asegurar la realización del plan operativo en sus diversos momentos (información, exploración, infraestructura, infiltración retirada, etc.). Estos golpes o ataques no fueron frontales y se les denominó "floreamiento desde dentro". Por sus resultados fue una forma combativa muy efectiva al ocasionar grandes daños. Con estos golpes constantes y efectivos se desgastó, aniquiló fuerza enemiga, se destruyó recursos materiales y se dispersó más su fuerza dificultando con ello la concentración.

Sexta Dirección; combinar las operaciones militares con el trabajo de agitación hacia el enemigo. Además del ataque directo para aniquilar y desgastar fuerzas calificadas del enemigo los revolucionarios debieron agitar sus justas banderas de lucha para que disminuyeran su odio al pueblo y, en lo posible, captar algunos elementos que pudieran ser útiles a la revolución. El objetivo de esta agitación fueron los funcionarios, los oficiales, suboficiales y soldados del ejército títere, fue un trabajo cotidiano que realizó el ejército y las organizaciones políticas y de masas. Según las circunstancias lo realizó cualquier ciudadano por diversas acciones y tareas, conjugando que un revolucionario debe ser un político, un combatiente y un agitador. Sus resultados no se apreciaron mucho en la coyuntura sino básicamente en los momentos definitivos.¹²⁶

328

La combinación de operaciones entre los tres tipos de fuerzas con los dos métodos, y las seis direcciones estratégicas se expresan en **la forma y envergadura de las operaciones**. Los revolucionarios vietnamitas distinguieron cuatro **formas operativas**:

a). El combate. Tuvo lugar entre fuerzas regulares, combinando o no con fuerza guerrillera, contra las fuerzas regulares enemigas y se planteó como objetivo aniquilarlas en un tiempo definido; tiene un carácter táctico y partí pipan en él desde una compañía hasta un regimiento.

b) Un período de actividades. Son muchos combates o pequeñas campañas, con objetivos tácticos como conservar posiciones en un teatro de operaciones; se realizó en un tiempo más largo que se extendió hasta los cuatro meses y el terreno o espacio de accionar fue más amplio. No se requiere una estrecha vinculación entre los diversos combates del período, ya que no obedece a un plan general; el mando no es

¹²⁶ Ver Capítulo IX. 3,

directo, sino sigue una orientación general para todo el período; participaron en él los tres tipos de fuerza, y de varias compañías a varios regimientos.

c) **La campaña.** Es un conjunto de diversos combates; en cuanto al terreno y la duración (espacio y tiempo) fue parecida al período de actividades; sin embargo, entre los distintos combates hay una vinculación estrecha pues siguen un ordenamiento previsto; un combate crea nuevas condiciones para los siguientes, requiriéndose un combate clave en el cual se da un importante golpe de aniquilamiento al enemigo. La campaña necesita un mando directo y una alta coordinación; en ella participan las fuerzas milicianas. regionales y las regulares

d) **La ofensiva estratégica** Cada período culmina con una ofensiva estratégica y se tiende a realizar una batalla final o definitiva que define la guerra. Se acompaña de la lucha política y el levantamiento general, participan en ella todas las fuerzas; es una sucesión de campañas, pero donde una es la definitiva. Los combates y los período de trabajo persiguen cambios cuantitativos, en cambio las campañas buscan cambios cualitativos con incidencia estratégica.¹²⁷

Las anteriores formas operativas pueden ser de **distintas envergaduras**. En la **tropa regular** distinguimos tres. La **pequeña envergadura** en la cual se aniquilan las unidades más pequeñas del enemigo: escuadra, pelotón, compañía. La **mediana envergadura**, que realiza el aniquilamiento de unidades enemigas de mediano tamaño: batallón, regimiento, y, la **gran envergadura**, que es la que logra el aniquilamiento de la mayor unidad del enemigo, siendo por lo mismo diferente en los diversos período de lucha del país. La tropa regular no se subutiliza en pequeños combates, realiza combates medianos y grandes, y su actividad se organiza en período de actividades y en campañas medianas y grandes.¹²⁸

329

En cuanto a la **fuerza guerrillera**, la forma y envergadura de las operaciones se organizan en combates de desgaste pequeño con diversas formas y realizados por los milicianos guerrilleros y de autodefensa. Los combates pequeños son llevados a efecto por la tropa guerrillera regional. El período de actividades de la fuerza guerrillera distrital o provincial, se combina con las milicias de autodefensa y la actividad política del pueblo y se impulsa en un distrito o varios. La campaña, pero con combates de envergadura pequeña, organizados y realizados por la fuerza provincial, pueden contar con el apoyo de la fuerza regular, coordinados con la tropa distrital y la actividad política de las masas.

¹²⁷ LE DUAN. "50TH Aniversari..." pp. 21-22.

¹²⁸ TRUONG SON "Cinq lecons..." pp. 53-64

8. CUESTIONES ESPECÍFICAS SOBRE LA DIRECCIÓN DE LA LUCHA MILITAR.

Obtener la victoria requiere de una correcta dirección estratégica del mando político-militar; esto se asegura por medio del uso del pensamiento ofensivo, métodos revolucionarios correctos y una línea política acertada. La dirección estratégica de la guerra pone a prueba la línea del partido, al triunfar o ser derrotada, también lo es la política del partido. En la experiencia vietnamita, tanto en la primera como en la segunda resistencia, se trabajó con la orientación de que en la lucha armada siempre se alcanza la victoria paso a paso y que el triunfo definitivo se obtiene después de muchas victorias parciales.

Para estructurar la dirección estratégica es necesario tener en cuenta las premisas u orientaciones planteadas en el punto 1 de este Capítulo. En base a todo lo anterior, deberán hacerse los planes de corto, mediano y largo plazo, incluyendo los preparativos políticos, militares y logísticos.

Las tareas asignadas tienen que cumplirse enfrentando las diversas dificultades que de seguro aparecen en el desarrollo de la lucha; la dirección estratégica tiene lugar en todos los momentos de la guerra, adecuando métodos y formas, según las condiciones concretas existentes en cada momento.

Las tareas hay que situarlas en la perspectiva de nuevos esfuerzos, pero no muy por encima de las capacidades reales, ya que una tarea desmedida origina reveses que afectan a los cuadros, a la fuerza y a la revolución. Lo fundamental es resolver las cuestiones centrales y en base a ellas avanzar. Definir los problemas que pueden solucionarse por medios propios, como aquellos en los que se requiere apoyo, y en que a cada medida enemiga debe corresponder una contramedida revolucionaria. Para cumplir el objetivo hay que apoyarse siempre en todas las fuerzas del pueblo y hacer los esfuerzos posibles en un proceso permanente de creación de nuevos métodos de combate.

330

Respecto a los métodos de lucha, el PCV

“... ha adoptado el punto de vista marxista-leninista sobre la violencia revolucionaria. Estos métodos adoptan varias formas y materializan la ley de desarrollo de la violencia revolucionaria en nuestro país, la posición ofensiva y el poder ofensivo de nuevas corrientes revolucionarias en la posición ofensiva general de la revolución mundial. Métodos de lucha mediante los cuales participan en la insurrección y la guerra las fuerzas de todo el pueblo, de toda la nación y de todo el país; métodos puestos en acción por las fuerzas políticas y armadas, tanteen el campo como en las ciudades; por el ejército popular y por las fuerzas armadas de las masas, presentes en todas partes, que aplican muchas formas de lucha en diversos frentes fundamentalmente

coordinando la lucha armada con la política, creando la mayor fuerza global posible para lograr la victoria".¹²⁹

En la lucha armada y militar, la dirección de las distintas operaciones es realizada por los mandos en los niveles respectivos. La dirección estratégica a nivel nacional y en cada uno de los teatros de operaciones la hace el mando central. Para transformar paulatinamente la correlación de fuerzas es importante pasar de los combates a períodos de actividades de éstos a campañas y de aquí a la ofensiva estratégica.

La **dirección en el período de trabajo** consiste en orientar la actividad en cada terreno, organizando los combates con dos fuerzas, la política y la armada en un período o tiempo determinado. Esto permite golpear el poder enemigo, debilitarlo y obtener el dominio de la situación, fortalecer las fuer zas para mantener una buena situación en el campo de batalla, gestando condiciones para próximas actividades de nivel superior. Un período de actividades puede cumplir el objetivo de aniquilamiento de fuerzas enemigas se plantea la meta y las tareas concretas para cada fuerza, para cada uní dad, de acuerdo a su situación y capacidad concretas

Respecto a la **dirección en la campaña** muy importante al ser el centro de todas las actividades de la lucha armada, sus objetivos son superiores al período de trabajo los cuales busca concretar en el combate decisivo de la campaña asegurando una victoria con significación estratégica Las campañas se inician cuando la posición y los tres tipos de fuerzas han crecido son fuertes, la zona de dominio del pueblo es más amplia y, por lo mismo, los éxitos que se obtengan son significativos para cada frente.

Es importante determinar los combates claves el mando debe ser coordinado y estrecho, conjugando la participación de las tres categorías de tropas que se guían por un estricto plan de cooperación determinado por un estado mayor de la campaña. Las campañas por lo general persiguen dos objetivos el aniquilamiento de una parte de las fuerzas vivas del enemigo, lo que se expresa en el ataque a algunos de sus cuarteles para obtener el dominio de la situación en diversos grados, y ampliar el espacio territorial revolucionario. El aniquilamiento del enemigo y la liberación de la tierra se plantean cuando se es más fuerte, hay una rigurosa preparación combativa de la tropa y se ha mejorado el mando. Las primeras campañas se realizan en las zonas más alejadas de los centros enemigos básicos.

331

Sin embargo, es importante tener presente lo siguiente en los momentos decisivos de la guerra. En el arte de dirigir una guerra en su momento decisivo respecto al ataque que dará inicio a toda la campaña, no es conteniente desatar de forma ordenada ataques, de pequeña a gran envergadura, y desde el exterior hasta el interior. Lo más inteligente consiste en propinar, con audacia, decisión y sorpresa, golpes demoledores que desintegren rápidamente al enemigo. Esos golpes deben

¹²⁹ GIAP "Amar a las masas..."

dirigirse a los objetivos más importantes ciudades cabeceras provinciales, centros neurálgicos, militares y políticos y aniquilar los grupos de divisiones regulares, el grueso de su fuerza".¹³⁰

La **dirección de la ofensiva estratégica** está orientada a lograr la sucesión de un conjunto de campañas en un tiempo determinado en el teatro de operaciones nacional tras victorias decisivas para cambiar la correlación de fuerzas estratégica, cambiando la coyuntura o etapa de la lucha y creando condiciones para terminar la guerra o apurar su término. En ella, los golpes militares son los centrales pero combinados con los políticos. Siempre debe preverse la ofensiva estratégica general, determinando su orientación, objetivos, la adjudicación y dislocación de la fuerza buscando establecer la superioridad sobre el enemigo en cada combate y manteniendo la iniciativa.

“En la guerra revolucionaria la clave de la victoria, radica en una acertada orientación política y militar, en una exacta determinación estratégica y táctica, y sobre todo en los momentos cruciales y de gran viraje, la elección de la oportunidad para empezar una ofensiva y la determinación del primer combate que reviste la mayor significación. Sólo con aprovechar el tiempo y el espacio en el primer combate se puede asestar un duro golpe que promueve el derrumbe de las fuerzas enemigas”.¹³¹

Es necesario tener presente que la conducción de un combate, período de actividades, campaña, no consiste solamente en una dirección militar; esta conducción debe ejercerse en los aspectos políticos, militares y económicos, dirigiendo y coordinando los intereses y objetivos del pueblo, como el combate y la producción; ligando siempre los objetivos inmediatos a la consecución de los objetivos de mediano y largo alcance, uniendo los esfuerzos del frente a los de la retaguardia; etc., teniendo presente la situación objetiva y subjetiva concreta de» lugar donde se luche y combata.

Un requisito importante es analizar la relación entre la fuerza revolucionaria y la enemiga, tanto en lo relativo a las fuerzas armadas como a las políticas; la superioridad de una fuerza no sólo se establece por el número, sino también por la posición general determinada por todos los componentes de la lucha. Si no hay una gran fuerza militar, tiene que compensarse con una gran fuerza política. Si la fuerza política y el movimiento de lucha es débil para asegurar la victoria, el golpe militar debe ser predominante. El trabajo de agitación es muy importante para desmoralizar al enemigo, tratando de neutralizar su fuerza e incluso tendiendo pasar a algunos al campo de la revolución. Lo importante es que la fuerza global sea poderosa. La superioridad se determina por la suma de las dos fuerzas (política y militar) y si no es superior no se puede realizar la ofensiva. La fuerza global nacional integra y

¹³⁰ VOLSKI. “La gran victoria...” p. 4

¹³¹ VOLSKI. “La gran victoria...” p. 5

considera para la ofensiva las condiciones internacionales favorables o desfavorables.

9. A MODO DE CONCLUSIÓN.

En el desarrollo de una guerra de liberación nacional no se dispone de un largo tiempo para el proceso de construcción de fuerzas y poder separar los momentos de construcción y operación, entre entrenamiento y la posición combativa. Por el contrario, estos procesos se combinan estrechamente, en la medida en que se construye se opera; en otros términos, la fuerza se constituye en la lucha. Según las tareas, se prepara la fuerza y el entrenamiento se efectúa de acuerdo a la forma combativa a emplear. Con la finalidad de garantizar la realización exitosa de los combates al disponer de poco tiempo, es recomendable combinar fuerza veterana y nueva,

"asociar estrechamente los cuadros veteranos a los cuadros jóvenes. Será necesario perfeccionar a los primeros, ricos en experiencias. y al propio tiempo formar, perfeccionar y promover ampliamente a los segundos, forjados en el combate y el trabajo..."¹³²

La preparación contempla tener que actuar en diversas circunstancias previendo las situaciones posibles y variantes frente a diversas medidas que puede tomar el enemigo y. por ende, variar los planes propios. Una correcta preparación permite una alta disposición combativa en lo Ideológico, organizativo y entrenamiento.

El poderío de las fuerzas armadas populares se deriva de la participación de diversos factores: políticos e ideológicos hombres y armas disciplina y moral, arte militar y preparación combativa, estado físico y equipamiento, etc. Es responsabilidad del mando dominar la unidad dialéctica de estos factores, dándole a cada uno su importancia y lugar adecuado, pero donde el factor político y moral es lo primero a considerar, esto exige consolidar el factor humano, formar combatientes conscientes y disciplinados que es la base para desarrollar los otros factores; el poderío político y moral representa la superioridad absoluta sobre cualquier enemigo y se manifiesta plenamente si se liga a una base técnico material adecuada.¹³³. En los comienzos de una lucha revolucionaria las capacidades materiales de las fuerzas armadas revolucionarias son reducidas y su fuerza radica preferentemente en lo político y moral que suple en importante medida las deficiencias materiales.

"Hoy nuestro pueblo sigue obteniendo la victoria sobre enemigos provistos de

¹³² GIAP "Armar a las masas..." pp. 236-237.

¹³³ HO CHI MINH. "Nuestro presidente..." p. 120.

armas ultramodernas y de una economía más desarrollada, y la obtiene con armas de calidad inferior. El secreto de este brillante éxito reside en el hecho de que nuestro partido ha sabido unir el hombre al arma, siendo el hombre el factor determinante y el arma un factor muy importante"¹³⁴

"El ser Viet Nam un país de poca extensión territorial, población no numerosa y una economía subdesarrollada obligaron a potenciar puntos fuertes fundamentales, superando debilidades momentáneas; neutralizar los puntos fuertes temporales de la parte enemiga, agudizando sus debilidades, resolviendo de manera creadora los problemas de la insurrección y la guerra; aplicando métodos conforme a las condiciones concretas del enemigo y la situación en lo estratégico, en la campaña militar y el combate...

El apoyo no se basó en el número del ejército permanente o en las bases materiales o técnicas; sino lo esencial fue apoyarse en la superioridad de todo el pueblo que combate al enemigo con valentía, firmeza, inteligencia y creatividad. No se subestimó el factor material y técnico, pero se concedió suma importancia al factor político-moral: no se subestimó los asuntos cuantitativos, pero se consideró muy en alto los problemas de la calidad y el rendimiento combativo. No sólo se prestó atención al desarrollo de la energía de cada fuerza, de cada forma de lucha o de una forma operacional aislada, se brindó también atención al desarrollo de la energía conjugada de esas fuerzas y formas de lucha en estrecha combinación".¹³⁵

Por lo mismo, uno de los problemas principales de la constitución de las fuerzas armadas populares es el aspecto político. Respecto a esto la experiencia vietnamita plantea algunas cuestiones centrales: consolidar e incrementar en forma constante la dirección directa y multilateral del partido sobre las fuerzas armadas populares; educarlas en el marxismo-leninismo y la línea del partido; dar una importancia central a la educación política y la dirección Ideológica en la fuerza armada; hacer que todos los cuadros y combatientes dominen bien la línea, las tareas militares, y las directivas del partido; elevar la conciencia de clase, vinculándola estrechamente a la conciencia nacional, al patriotismo, al socialismo y al internacionalismo para, sobre esta base, elevar constantemente el espíritu combativo, la voluntad y la decisión de combatir y vencer al enemigo; formar un destacamento de cuadros fieles al partido y a la revolución y capacitados para realizar las tareas encomendadas; aplicar el centralismo democrático y la disciplina consciente y rigurosa basada en una amplia democracia interna para lograr una unidad externa monolítica, la unidad con el pueblo y la unidad internacional con las causas comunes

Otro éxito del PCV ha sido el

¹³⁴ GIAP. *"Armar a las masas..."*, p. 182. 135

¹³⁵ GIAP. *"El trabajo de la ciencia..."*, pp. 29-30.

"...aplicar creadoramente la ciencia y el arte de la guerra popular y de la guerra revolucionaria, el determinar con certeza direcciones y objetivos de la ofensiva; trasladar y concentrar oportunamente fuerzas; proyectar formas de combate con mayor efectividad; aprovechar o ahondar los errores adversarios, atacándolos siempre con sorpresa, ímpetu y velocidad legendaria; dirigir las tropas con iniciativa propia decisión, audacia y dinamismo en el aniquilamiento continuo de grupos cada vez mayores da unidades enemigas hasta la destrucción y desintegración total del ejército adversario".¹³⁶

334

La base para enfrentar toda las anteriores cuestiones fue la esencia de clase de las fuerzas armadas, constituyéndose en un aspecto clave de la teoría del partido acerca de la construcción de estas. Las fuerzas armadas populares son del pueblo, de los obreros y campesinos dirigidos por el partido de la clase obrera; recogen en sus filas a los mejores elementos que se destacan en la lucha de los distintos sectores sociales y cumplen las tareas revolucionarias del partido. Es una fuerza da combate y de producción; su naturaleza es la de la clase obrera y su posición e ideología es el marxismo-leninismo. En cualquier circunstancia y en todos los momentos, cuando eran destacamentos guerrilleros o cuando las fuerzas armadas tenían un creciente poderío como fuerzas regulares, y el PCV otorgó una gran importancia al incremento de la naturaleza de clase de la fuerza armada, lo cual es garantía y factor fundamental de su poderío.

Como conclusión podemos señalar que el arte militar vietnamita es el arte de la guerra de todo un pueblo, que combinó el accionar de tres tipos da fuerzas y dos métodos para realizar la guerra revolucionaria. Este arte militar conlleva el pensamiento ofensivo y el aniquilamiento; ataca al enemigo con creatividad, secreto y sorpresa y con una correcta determinación de la dirección de la ofensiva principal. Se construyeran fuerzas armadas con un alto grado de conciencia y combatividad, con una organización y un armamento adecuado, una preparación siempre ascendente y mandos capacitados.

"Aplicando el marxismo-leninismo a la situación concreta de la revolución y de la guerra revolucionaria en nuestro país, nuestro partido trazó con justeza a la línea de lucha contra la agresión norteamericana, y por la salvación nacional; esa línea mantenía en alto la bandera de la revolución nacional democrática popular y la de la revolución socialista, sabiendo desarrollar al máximo las fuerzas de todo el pueblo, conjugar las fuerzas de la nación con la fuerza de la tendencia de desarrollo de la época, las cuales formaron una ingente fuerza global que derrotó los máximos esfuerzos que hicieron los Imperialistas norteamericanos y sus lacayos en la guerra".¹³⁷

¹³⁶ GIAP/ DUNG. *"La gran ofensiva."* p. 35. 137

¹³⁷ GIAP/ DUNG. *"La gran ofensiva..."* p. 24.

CAPITULO XI

LA GUERRA POPULAR LOCAL O GUERRA DE GUERRILLAS. EN LA. EXPERIENCIA VIETNAMITA.

En la lucha de liberación nacional del pueblo vietnamita, se planteó el problema de cómo realizar una guerra popular revolucionaria que incorporara a todo el pueblo en el combate contra el enemigo; para ello había que armarlo y desplegar un masivo movimiento de milicias populares (guerrilleras y de autodefensa), integrando a grandes masas a la organización, entrenamiento y lucha; además constituyó una poderosa fuerza de reserva para completar y reforzar las tropas regulares en una guerra prolongada sustentada en los propios esfuerzos.

En la Segunda Resistencia

"...la agresión norteamericana planteó tres cuestiones que tuvimos que resolver antes de emprender la resistencia. Se trataba de definir si teníamos el valor de combatirla, si estaríamos decididos a combatiría, y si sabríamos como combatir y vencer.

Para tener el valor de combatir, hay que saber estimar correctamente el poderío del imperialismo norteamericano y el del pueblo vietnamita. Hay que destruir el mito de la invencibilidad del Imperialismo norteamericano y tener confianza en el pueblo.

Estar decididos a vencer es estar decidido a sostener el combate sean cuales fueran las circunstancias hasta romper la voluntad de agresión de los imperialistas norteamericanos en Viet Nam, lograr la independencia y la libertad.

Saber pelear es tener una línea que permita sacar el máximo partido de nuestros lados fuertes, restringir en los límites de lo posible los efectos de los medios de guerra que dispone el enemigo. Se trata de disponer de una estrategia y tácticas que nos garanticen la iniciativa en cualquier circunstancia. Si se tiene el valor de combatir y la determinación de hacerlo, pero no se sabe cómo sostener el combate, no se tiene asegurada la victoria. Por lo tanto, una dirección correcta, decidida y el heroísmo revolucionario del pueblo constituyen factores de importancia decisiva para la victoria".¹

¹ LU QUY KY. "El problema de..." p. 72.

La guerra popular local (GPL) o guerra de guerrillas (GG),² fue aplicada durante todo el transcurso de la lucha como una de las más altas expresiones de la lucha de masas. La fuerza guerrillera organizada significó, en la experiencia estudiada, la avanzada numéricamente inferior, de la gran mayoría del pueblo que sin armas participó en el combate en múltiples formas.

338

"La milicia de autodefensa y guerrillera es la fuerza nacional, una fuerza invencible, una pared de hierro que ampara a la patria. Por muy fuerte que sea el enemigo fracasaría si chocara con esa fuerza y esa pared. Para llevar adelante la guerra del pueblo, los tres tipos de tropas deben apoyarse en el pueblo, aferrarse a él y cooperar en las actividades de él: las fuerzas armadas tienen que atacar al enemigo en todos los frentes, tanto en lo militar como en lo político y económico".³

En el presente capítulo entregamos, por el carácter del estudio, un resumen de cinco aspectos generales y principales en la experiencia de lucha guerrillera en Viet Nam: cuestiones generales de la guerra popular local requisitos para la conducción de la GPL; algunos principios de conducción de la lucha guerrillera; principales experiencias de conducción de la GPL y la dirección de las operaciones guerrilleras.

Por la limitación planteada no se desarrollan algunos contenidos importantes en la conducción de la lucha guerrillera tales como: la educación y agitación a las masas para que se incorporen voluntariamente a la guerrilla a las organizaciones políticas de masas y a las organizaciones revolucionarias: construcción de comunas y aldeas combativas como núcleos y terreno de la guerra popular; construcción de una zona interrelacionada que comprende una zona guerrillera, la base guerrillera y la base de apoyo; la lucha contra la concentración de población por parte del enemigo, el golpe activo al poder represivo enemigo (administración, ejército, agentes y espías); la lucha contra el accionar de sabotaje y espionaje del enemigo; la coordinación de la lucha guerrillera con las operaciones regulares y la preparación del terreno para ello; etc. Sin embargo, aspectos parciales de algunos de estos contenidos se analizan en anteriores capítulos sirviendo al lector como elementos iniciales sobre este rico y amplio aspecto de la lucha revolucionaria.

1. CUESTIONES GENERALES DE LA GUERRA POPULAR LOCAL O GUERRA DE GUERRILLAS EN VIET NAM.

² A juicio del autor, el término "guerra popular local" es más apropiado para referirse a la experiencia vietnamita de lucha guerrillera; fue una expresión de la lucha de masas incorporando masivamente a todo el pueblo. En el texto ambos conceptos se utilizarán como sinónimos

³ HO CHI MINH "Nuestro presidente" p. 93.

La guerra popular local ocupa una posición estratégica y es uno de los métodos principales e imprescindibles en la lucha por la liberación nacional; incorpora a las amplias masas al combate, permite plasmar en la totalidad del territorio la guerra de todo el pueblo. Al llevar a la práctica "...la posición de una guerra del pueblo en la que se combina el combate militar con la lucha política, la ofensiva militar con la insurrección de las masas, la guerra de guerrillas con la guerra regular y en la que se ataca al enemigo en las tres áreas estratégicas. Es la posición de combate de una guerra sin frentes concretos donde cualquier lugar es un campo de batalla... Cada aldea, cada caserío es una fortaleza de combate; cada ciudadano un combatiente que se las ingenia para combatir al enemigo a través de las formas adecuadas, con luchas políticas, acciones militares, labor de agitación entre las filas enemigas con todos los medios y armas disponibles... lo cual hace que más de un millón de soldados yanquis y títeres se vean dispersados por todas partes cercados, seccionados, golpeados, forzados a revelar constantemente nuevas debilidades y descuidos, acorralados a la defensiva. Náufragos en el océano de la guerra popular...".⁴

337

En el enunciado "dinamismo, iniciativa, creatividad, movilidad, secreto, decisión rápida ante situaciones nuevas", se expresa en síntesis las características de la lucha popular guerrillera; en esas pocas palabras se manifiesta y grafica todo el difícilísimo arte de la guerra popular.

1.1. Desarrollo de le GPL y crecimiento de las fuerzas armadas locales en los diversos períodos de lucha.

En la historia de la edificación y defensa de la nación vietnamita, la consigna "todo el pueblo combate al agresor", es una valiosa tradición. En la esencia y desarrollo del arte militar el PCV ha prestado permanentemente una primordial atención a la construcción de las fuerzas armadas territoriales. integradas por la tropa regional y la milicia. Son fuerzas armadas que, combinadas con las políticas, forman un contingente de combate eficaz para cualquier teatro de guerra y momento de operación.

Desde su fundación el PCV definió "la revolución como acción violenta y señaló la vía de la lucha armada para conquistar el poder... En el Programa político sucinto de 1930 el presidente Hồ Chí Minh preconizó la "organización del ejército de los obreros y campesinos". Más tarde las Tesis Políticas de octubre de 1930 plantearon también claramente el problema del "armamento de los obreros y campesinos", de la "creación de un ejército obrero-campesino y de la "organización de las unidades obrero-campesinas de autodefensa". Desde el comienzo nuestro partido planteó el

⁴ HO CHI MINH "Escritos políticos" p. 82

armamento de las masas..."⁵

Al inicio de la lucha se construyó las milicias de autodefensa para defender las movilizaciones de masas; al construir las bases políticas y los grupos de autodefensa se les definió como el fundamento para impulsar la lucha armada en el futuro. En los años iniciales de la década del cuarenta del presente siglo, cuando la fuerza armada del país estaba integrada por unos cinco mil combatientes, bajo la dirección del partido, las fuerzas de autodefensa y la guerrilla se desarrollaron rápidamente, en casi todas las localidades, tanto en el campo como en las ciudades, contando con un gran desarrollo de la lucha política y considerando a la lucha armada como un apoyo importante. La fuerza política de las masas, en estrecha coordinación con la militar, se convirtió en la fuerza principal que determinó la victoria de la insurrección General en agosto de 1945.

Esos grupos armados populares (milicias) no eran fuerza militar regular, y además de cumplir el papel principal en la revolución, defendieron el país, controlaron la situación caótica en que estaba y sentaron las bases para construir la fuerza regular La fuerza miliciana y de autodefensa que defendieron al partido y a las bases políticas contra el accionar enemigo, fueron premisas en ese momento para la construcción de la fuerza guerrillera e impulsar la guerra de guerrillas.

338

En la **Primera Resistencia** contra los franceses, los momentos iniciales de la independencia nacional, cuando el poder obrero campesino no estaba consolidado, el país bloqueado y las fuerzas armadas populares pequeñas, débiles y con pocos medios de guerra, el partido decidió llevar a cabo una resistencia popular prolongada. Armar al pueblo, formar el ejército, combatir al agresor con cualquier arma, y hacer de cada aldea y cada calle un puesto de combate, de cada habitante un combatiente, transformando cada célula del partido en un pequeño estado mayor. Fueron tareas importantes de esa etapa y en ese momento la guerrilla concordó con la medida de avance de la lucha de resistencia.

Con posterioridad a la Campaña de Frontera y junto a la formación de muchas bases guerrilleras, el nivel de la fuerza armada se elevó hasta el nivel de regimiento; una de las formas operativas consistió en la táctica de los "batallones concentrados", formados por tres compañías y tenían por tarea impulsar y movilizar a las masas en su lucha, a la vez que realizaban la guerra de guerrillas, pero en determinados momentos se concentraron conformando un batallón para realizar la guerra regular. Lo anterior permitió fortalecer la guerra de guerrillas e ir construyendo la tropa regular en combates superiores, avanzando luego desde el nivel de regimiento hasta el de división; operando tanto en los "territorios en disputa" como en la retaguardia enemiga.

Las tropas locales resultaron una abundante fuente de refuerzo para el ejército

⁵ GIAP "Armar a las masas" p. 105

profesional, contribuyeron al avance de la guerrilla y su conversión en fuerza regular. A lo largo de la resistencia contra el colonialismo francés, sobre todo, en la campaña invierno-primavera 1953-1954, con eficaces actividades de las tropas locales, en coordinación con las fuerzas regulares en las direcciones estratégicas el ejército popular logró su objetivo de controlar, dividir e inmovilizar el grueso de las fuerzas enemigas y frustrar el intento de concentrar sus fuerzas móviles para enfrentar más fácilmente a las unidades regulares vietnamitas. Estas fuerzas a pesar de ser numéricamente pequeñas, lograron sin embargo, agruparse en direcciones previamente escogidas para crear una posición ventajosa y tomar la iniciativa en cada operación. acorralar al enemigo y colocarlo en posición pasiva y empantanarte para conducirlo irremediamente a fracasos consecutivos.

Cuando se inició la operación "Dien Bien Phu" la guerra popular había alcanzado un fuerte desarrollo en la retaguardia del enemigo desde el norte hasta el sur, donde centenares de cuarteles enemigos fueron desmantelados. Las zonas liberadas se ampliaron consolidando la base política, Gracias a la gigantesca movilización de fuerzas humanas y materiales la ofensiva estratégica invierno-primavera 1953-1954 concluyó con resonantes victorias, poniendo fuera de combate a 112 mil efectivos enemigos. La fuerza guerrillera dio un aporte decisivo en la victoria contra los franceses, de las 561 mil bajas colonialistas cerca del 43% las ocasionó la guerrilla.

339

En el período de 1945 a 1954 el despliegue de la guerrilla impulsó la resistencia, convirtió la guerra patriótica en una guerra de todo el pueblo y en todo los aspectos, para combatir al enemigo por la salvación nacional; permitió formar y forjar cuadros; construir ampliamente fuerza armada de masas, y una importante fuerza regular. En la retaguardia enemiga, hostigó, disgregó, inmovilizó fuerzas móviles, aniquilando unidades menores combinando estrechamente sus actividades con las tropas regulares en el teatro de operaciones principal. También fue una forma de lucha y fuerza básica en la insurrección armada y conquista del poder local; y en la construcción de diversos tipos de bases. Frustró intentos enemigos de "guerra relámpago para una victoria rápida"; "valerse de la guerra para sostener la guerra"; y "utilizar a los vietnamitas para combatir a los vietnamitas". Convirtió toda la retaguardia enemiga en su zona de operaciones, creando una situación de ofensiva estratégica incesante hacia el enemigo.

Durante la **Resistencia contra el Imperialismo norteamericano**, la guerra popular adquirió un nuevo desarrollo con un nivel cada día más elevado. En el sur, desde fines de 1959 se combinaron estrechamente la lucha política y armada, junto con la sublevación parcial. Cuando. Estados Unidos desató la "guerra especial", las tropas locales junto con las políticas, atacaron constantemente al enemigo tanto en el campo como en las ciudades para ampliar las zonas liberadas, contribuyendo a derrotar las tácticas helitransportada, blindatransportada. anfibioblindada y la política de las "aldeas estratégicas". A fines de 1964. las fuerzas milicianas contaban

con 238 mil miembros, mientras las tropas regionales (provinciales y distritales) disponían de 82 mil combatientes, divididos, en 34 batallones y 104 compañías.

Las victorias de Binh Gia (diciembre de 1964) y Ba Gia (mayo de 1965) fueron el inicio de la derrota de la "guerra especial" y ante el inminente derrumbe del ejército títere, Estados Unidos desató la guerra local, estrategia que se culminó de derrotar con la ofensiva estratégica del Tet "Mau Than" en 1968. En la ofensiva y el levantamiento popular de 1975, la coordinación entre el ataque militar y la insurrección de masa, y la combinación de métodos de acción de grupos de divisiones regulares con los de la guerra popular, fueron realizados con eficiencia y en gran envergadura.

En este período la lucha guerrillera conllevó un motivo y una forma superior que se expresó en los levantamientos e insurrecciones de las masas por la toma del poder en las localidades desarrollando la lucha política como lo principal y el apoyo y participación directa y permanente de los guerrilleros a la lucha de masas. Lo central, de la Segunda Resistencia es que la lucha guerrillera y sus combatientes fueron las fuerzas armadas que conquistan, apoyan y defienden el poder local revolucionario en el campo, siendo a la vez un movimiento de lucha política de las masas.

340

La lucha y la fuerza guerrillera alcanzó un nuevo desarrollo en calidad y cantidad en **la guerra popular del norte socialista contra la guerra de destrucción yanqui**, al contribuir decisivamente a la consecución de tres tareas estratégicas: la defensa del socialismo en la base por medio de su integración en diversas exigencias de la guerra popular;⁶ la movilización masiva de recursos humanos y materiales para la lucha en el sur; y, su contribución al deber internacionalista.⁷

1.2. Posición y utilidad estratégica de la guerra popular local.

Lo planteado en el punto anterior contribuye a concluir lo siguiente respecta al papel o importancia de la GPL o GG en Viet Nam: con anterioridad a 1945 las insurrecciones locales y regionales, como la insurrección general de agosto en todo el país determinan que en ese período la GPL fuera una cuestión de estrategia revolucionaria al plantearse por medio de la insurrección armada la conquista del poder. En la resistencia contra los imperialistas franceses la GPL y la lucha guerrillera constituyeron un importante componente de la estrategia político-militar al combinar estrechamente ambas formas de lucha; junto a la guerra regular fue uno de

⁶ Miles de "unidades artilleras", integradas por milicianos de uno y otro sexo, fueran establecidas. Armadas con fusiles y cartones de 37 mm., esas unidades crearon una red de luego que, unidas a las de la fuerza aérea y coheteril, frustraron los ataques de los aviones norteamericanos. Del total de 4181 aviones derribados, un 42 por ciento lo fueron por las tropas locales. La mayoría de los pilotos estadounidenses fueron capturados por la población y los milicianos.

⁷ GIAP. "Armar a las masas...", pp. 170-172.

los dos métodos fundamentales de la guerra popular y combinó su accionar con ella para enfrentar y vencer al enemigo.

En la lucha contra la agresión yanqui la GPL no sólo fue un método o un componente importante de la estrategia militar, constituyó también una forma de insurrección armada del campesinado en un proceso de lucha prolongada, según una determinada correlación de fuerzas entre revolución y contrarrevolución en un país agrícola atrasado y dominado por el neocolonialismo. Fue un importante instrumento para mantener y desarrollar la lucha revolucionaria de las masas.

Basados en el desarrollo político, militar e histórico del proceso de lucha los compañeros vietnamitas consideran a la guerra popular local o guerra de guerrillas como una forma de lucha armada de las masas, un método de la guerra del pueblo y que cumple un papel estratégico en la lucha armada que desarrollan las fuerzas patrióticas y revolucionarias por la liberación nacional.

Como plantea un autor:

“El arte fundamental de la guerra popular, el nivel de conducción como de la ejecución, **es el arte de conjugar** formas de lucha y métodos aparentemente **opuestos**, de multiplicar y fortalecer cada aspecto de lucha por su contrario, de descubrir estas relaciones de **dependencia interna**, según las cuales **la condición de existencia y de desarrollo de cada fenómeno reside en el fenómeno contrario**: por ejemplo, de la lucha política y la lucha armada; de la ofensiva a la defensiva; de la consolidación de las bases al interior de las líneas y si avance militar al exterior de las líneas; del papel del campesinado como fuerza principal y el papel de la clase obrera como fuerza dirigente; de las milicias locales y de las unidades de élite; del frente a la retaguardia; de la vanguardia a las masas. Este arte militar, así como esta amplitud para conjugarlo con el arte político y el diplomático (los tres frentes de lucha del pueblo vietnamita) es en el fondo la expresión o la realización práctica de un dominio teórico de las leyes que presiden el desarrollo de la naturaleza y la sociedad”.⁸

341

Por medio de la lucha armada guerrillera se logró la movilización de todo el pueblo, aglutinando a todos los sectores sociales populares sin discriminación de sexo y edad, se integró a las masas al combate a través de variadas e ingeniosas formas, expresando la creatividad del pueblo, y complementándose con el accionar de las otras fuerzas armadas. Con la guerra de guerrillas se construyó el terreno de la guerra popular a través de lo que los vietnamitas llaman la posición intercalada, que en esencia es la construcción de esta fuerza en las aldeas, barrios y centros de trabajo, y en los cuales la célula del partido es la conducción y el pueblo los combatientes.

La GPL contribuyó también al desgaste y aniquilamiento menor del enemigo.

⁸ DEBRAY. “La crítica de las armas”, pp. 97-98

como a dispersar al máximo su fuerza regular móvil colocándolas en una función de fuerzas de ocupación en sitio (los franceses utilizaron el 90% y los yanquis y títeres el 85%). Además, la fuerza guerrillera prestó utilidad y cumplió tareas de apoyo al crear condiciones para la formación y accionar de la fuerza regular, la cual se formó teniendo como base el desarrollo de la lucha y la fuerza guerrillera, al incrementar la lucha política de las masas y apoyar la toma del poder político en las localidades, creando el asentamiento para las fuerzas combativas regulares; dispersó al enemigo gestando condiciones para golpes concentrados de la fuerza regular revolucionarla; y, a veces, se coordinó en la operación o bien prestó servicios a la tropa regular (apoyo logístico, información, sanidad, etc.).

Las operaciones guerrillera siempre estuvieron ligadas al accionar constante y a la lucha insurreccional de las masas. Nunca se separó de ellas y de las bases políticas; y esto porque "las fuerzas fundamentales de la insurrección son las inmensas fuerzas políticas de las masas armadas...".⁹ La lucha guerrillera es una forma de lucha inevitable cuando el movimiento de masas avanza hacia la insurrección. Esto exigió que la conducción de la guerra popular local considerara algunos problemas centrales:

* **La movilización y organización de las masas como el factor fundamental para formar la fuerza y desarrollar la guerra de guerrillas.** Las masas movilizadas y armadas participan en dos aspectos estratégicos del movimiento de lucha; la lucha por la insurrección y las operaciones guerrilleras.

* **El accionar guerrillero debe evitar el sectarismo y el localismo.** En la medida que su objetivo es avanzar a la guerra regular y para ello es necesario construir fuerza regular, el sectarismo impide el crecimiento de las fuerzas próximas, además, el ver sólo los intereses locales puede malogra' futuras victorias.

342

* **Considerar el carácter global de la lucha evitando caer en el purismo militar.** Es la tendencia errónea de limitarse al accionar militar guerrillero descuidando el trabajo político de agitación, movilización y organización de las masas. "Expresa la no comprensión del carácter de la guerra popular, contenida en la consigna "nace del pueblo, se apoya en el pueblo y combate por él".

Sobre el militarismo el compañero Truon Ky, oficial de Estado Mayor de las FAPL de Viet Nam del Sur durante la Segunda Resistencia, planteo:

"Debemos evitar toda manifestación de "militarismo" o "métodos abreviados que podrían tener como resultado la pérdida de la confianza del pueblo, ya que todas nuestras esperanzas están basadas en él. Algunas veces sabemos que mediante cierta forma de acción "sólo militar podríamos lograr victorias espectaculares, y esto le podría parecer a muchos camaradas más fácil que tener que hacer gran acoplo de paciencia a incluso sufrir sacrificios. Pero

⁹ GIAP "Armar a las masas."

sabemos que mediante los métodos abreviados" los atajos o las "acciones espectaculares" no ligadas a la dinámica de la lucha solo acumularíamos problemas para el futuro".¹⁰

1.3. Características de la Guerra Popular Local en Viet Nam.

La guerra popular local o guerra de guerrillas en Viet Nam, es un método. una forma de lucha armada utilizada por las amplias masas populares Cas fuerzas paramilitares y las fuerzas armadas débiles, en medios y recursos en la lucha contra un adversario más numeroso y mejor equipado.¹¹ Con ellas se atacó al enemigo en todos los lugares, con todo tipo de armas y medios, desarrollando combates dispersos pero combinados con la movilización de las masas a través de diversas formas a fin de hostigar, disgregar y aniquilar sus fuerzas vivas y por consiguiente consolidar, acrecentar y defender a las fuerzas políticas. Para responder al accionar revolucionario en todas partes el enemigo se dispersó por todo el territorio, lo cual creó condiciones para desarrollar la guerra regular y la táctica de guerrillas.

"Nuestra concepción táctica de la guerra de guerrillas refleja la ideología y naturaleza de la clase proletaria, esta ideología y esta naturaleza conlleva, un cabal y Arme espíritu revolucionarlo, valiente e indoblegable en el combate, implican también un carácter organizativo y científico de la práctica, dicha ideología y naturaleza constituyen la fuerza de la táctica de guerrillas a lo que se agrega la astucia de las masas revolucionarlas frente a la cual los estrategas burgueses fracasan. ¿Cuál es la táctica de guerrillas? Es el método de combate de las fuerzas revolucionarias armadas y semiarmadas de las masas".

"La táctica de guerrillas es la táctica de las grandes masas populares, creada por las mismas conforme a la capacidad y nivel práctico de los trabajadores obreros campesinos y otros... La forma de combate se adapte a las condiciones específicas de cada lugar o individuo".¹²

343

Las características principales de la GPL son:

a) **La guerra popular local o guerra de guerrillas tiene un profundo carácter popular, de masas.** La lucha guerrillera como método y forma de lucha armada que integra a amplias masas populares no distingue edad, sexo, religión, partido o nacionalidad en la lucha contra el enemigo agresor y sus iIteres. Más aún, por las características económico-sociales del país, y la rica tradición histórica de lucha del

¹⁰ BURCHETT *"Por qué triunfa..."* A p. 138.

¹¹ LE THUCH UCH *"Algunas aspectos de la guerra..."*, pp. 50-51

¹² LE THUC LICH. *"Pensamiento v principios de la ..."*. pp. 9-10

pueblo,¹³ ésta es una forma de lucha común en las masas campesinas y trabajadoras vietnamitas. Esto, junto a una correcta conducción, explica la respuesta activa de todo el pueblo (con lo que tuviera a su alcance) al llamamiento del Presidente Hồ Chí Minh para resistir a los franceses y dar inicio a la Primera Resistencia,¹⁴ y su participación contra la agresión yanqui. Por ello, la guerrilla se desarrolló en todo el país, en la montaña, la llanura y las ciudades, hostigando al enemigo, obligándolo a dispersarse y, por ende, recibiendo golpes en todos lados.

Su carácter popular determina que esté influida por la situación política de las masas.

"Por muy ingenioso o brillante que sea un plan de combate, si no se cuenta con el apoyo y coordinación de las masas, no se puede llegar a su término con éxito. Sin la participación de las masas las formas de combate de las guerrillas no pueden llegar a desarrollarse y ser eficaces".¹⁵

b) La guerra popular local o guerra de guerrillas siempre se concibió e impulsó con un carácter integral, total. Con la lucha guerrillera el pueblo vietnamita no sólo accionó contra el enemigo en lo militar, sino también en el plano político y económico. La combinación estrecha entre la lucha política, militar y económica es una característica muy importante de la guerra popular local en Viet Nam. La lucha política movilizó y organizó las masas en la misma retaguardia enemiga, luchando por sus intereses básicos, desenmascarando los intentos, maniobras y accionar demagógico, hostigándole, todo lo cual lo debilitó.¹⁶

Con la lucha económica, se intentó bloquearlo, destruir sus bases económicas. transformar su retaguardia en un lugar inseguro, buscando que perdiera o al menos debilitara su fuente de suministros de recursos, medios materiales y efectivos.¹⁷ El enfrentar un enemigo más poderoso en recursos económicos, técnicos y equipo, determinó que la lucha guerrillera de los vietnamitas fuera encarnizada, prolongada y dura: pero todo el pueblo desplegó su fuerza moral, voluntad, iniciativa y creatividad para hacer frente a la potencia imperialista y derrotarla.

344

"Debido a su organización, su armamento y su carácter popular, las fuerzas de guerrilla siempre pueden estar presentes en cualquier lugar y en cualquier momento. La dirección táctica debe movilizar a todo el pueblo, con las milicias y las guerrillas como núcleo, para atacar al enemigo en todas sus formas, desgastar constantemente su moral, sus equipos, su potencial humano, valiéndose de todos los medios a su alcance y aprovechando y sumando los pequeños logros para alcanzar grandes resultados; ésta es la

¹³ ETUDES VIETNAMIENNES. Nr. 54.

¹⁴ HO CHI MINH. "Escritos políticos.", p. 127

¹⁵ LE THUC LICH. "Pensamiento y principios de la...". p. 12.

¹⁶ TRUONG SONG. "Cinq lecons...". pp. 67-69

¹⁷ LE THUC LICH. "Algunos aspectos de la..." p. 60.

forma más corriente de la guerra de guerrillas".¹⁸

A medida que se desarrolló la lucha guerrillera fue más numerosa la participación de las masas en ella, enriqueciendo las formas del combate guerrillero que en su variedad evidencian la tradición de lucha de la nación vietnamita. Entre ellas: el sabotaje, la no cooperación con el enemigo, el falso ataque y hostigamiento; formas de desgaste pequeño, minas, trampas de estacas y púas; los ataques a las vías de comunicaciones, las emboscadas; los ataques sorpresivos a puestos fortificados y postas de guardias, aeropuertos, depósitos, puestos de mando y de armas de fuego; o formas más altas aún como los ataques al puesto para aniquilar el refuerzo, los combates de contralimpieza, contra la invasión del terreno. la destrucción de "aldeas estratégicas", al mismo tiempo que la construcción de "aldeas combativas" de los revolucionarios, etc.

Esas diversas formas de combate guerrillero contribuyeron a plasmar el carácter popular, integral y total de la guerrilla facilitando la participación de las amplias masas en la lucha contra el enemigo, oponiendo lo débil a lo fuerte, lo rudimentario a lo moderno.

c) La guerrilla se vale de su "debilidad" para vencer a un enemigo poderoso.

"Las fuerzas de guerrillas casi siempre son pequeñas y débiles, sin embargo, tienen que enfrentarse a un enemigo muchas veces superior, su armamento es inferior, tanto en calidad como en cantidad. incluso con frecuencia tienen que utilizar armas blancas u otras aún más rudimentarias. Esta desigualdad de fuerzas es lo primero que hay que tener presente, porque la misma influye de manera decisiva en la forma de combate, en la forma de maniobrar y organizar las fuerzas. A pesar de que las guerrillas tienen sus principios y formas principales de combate, las mismas se transforman indefinidamente, lo cual le impide al enemigo hacer una correcta evaluación, para adoptar contrapartidas".¹⁹

1.4. Tareas principales de la Guerra Popular Local.

Las tareas de la GPL o GG se derivan de las tareas estratégicas en la guerra popular revolucionarla por la liberación nacional, también se originan de los intentos y maniobras del enemigo, cuyo intento más pérfido Ríe el golpe al propio pueblo para separarlo de la revolución, con el fin de destruir la posición intercalada y desarrollar urja guerra con límites bien definidos y desgastar a la guerrilla y a su embrión.²⁰

345

¹⁸ LE THUC LICH. "*Pensamiento y principios de...*". p. 11.

¹⁹ LE THUC LICH. "*Pensamiento y principio de...*" p. 11.

²⁰ LE THUC LICH. "*Algunos aspectos da la...*" p. 58.

"La guerra de guerrillas de las masas es la base de toda lucha armada revolucionaria. Podemos afirmar que, para que exista una verdadera guerra del pueblo, para desarrollar plenamente su inmenso poder, se debe necesariamente llegar a movilizar a todo el pueblo, en extensión y profundidad, organizar las fuerzas armadas de masas a la vez que un ejército revolucionario, asimismo saber combinar las fuerzas políticas con las fuerzas armadas, las fuerzas armadas de masas con el ejército revolucionario. Sólo así se puede realizar plenamente el armamento general del pueblo, sólo así puede lograrse una guerra del pueblo, amplia, profunda e invencible".²¹

Las tareas principales de la GPL son cuatro:

a) **Atacar política y militarmente al enemigo**, llevar la agitación a sus filas para fortalecer cada vez más las fuerzas revolucionarias y debilitar a agresores y títeres. Ganar es pueblo para gastar si dominio da la situación; construir y mantener la zona liberada; desgastar y aniquilar ampliamente las pequeñas partes del enemigo; y sus medios de guerra, contribuyendo a desmoralizado y a debilitar su voluntad agresiva; fijar y dispersar sus fuerzas estratégicas, tácticas y operativas.

b) **Promover la incorporación de las masas a la lucha y construcción de las fuerzas políticas y armadas**. Para que crezca progresivamente la lucha guerrillera que será el elemento núcleo de la lucha popular.²²

c) **Crear las bases para la operación de las unidades regulares**. Coordinarse con ellas, apoyarlas y lograr conjuntamente la victoria definitiva.

d) **Ser ejemplares en la producción económica y defenderla**. Tanto para autoabastecerse en sus necesidades de mantenimiento, como en la producción de armamento para combatir en la defensa de la tierra y sus productos.

"Hay que orientar el mejoramiento del armamento, organizar los centros especializados en la fabricación de armas, aprovechar el tiempo, la experiencia de las masas, para producir la mayoría de las armas y promover un movimiento de autoabastecimiento de las mismas".²³

De las anteriores tareas generales se desprenden las tareas concretas de la lucha guerrillera en una localidad, como también para sus cuadros y miembros, las que se sintetizan en tres: organizar y promover la lucha de masas; aniquilar al enemigo, y realizar la producción. Estas tareas rigen el Plan de Trabajo de la fuerza guerrillera en una localidad en los diversos aspectos y no sólo en lo operativo. En la evaluación de

²¹ GIAP. "Guerra del pueblo...", pp. 95-96.

²² Aunque todas las fuerzas armadas son fuerza núcleo, por su relación estrecha con las masas ésta es la más directa. El elemento núcleo se determina no sólo por la capacidad operativa sino principalmente por su papel de apoyo en la movilización y organización de las masas.

²³ LE THUC LICH. "Pensamiento y principios de..." p. 18.

un plan sea de una unidad guerrillera o de un combatiente, se consideran todos estos aspectos en el mismo orden de importancia

346

2. REQUISITOS PARA CONDUCIR LA GUERRA POPULAR LOCAL.

Para realizar en forma correcta la conducción de la GPL o GG se requiere el cumplimiento de cuatro requisitos generales, cada uno de los cuales tiene diversos contenidos.

2.1. Primer requisito; Ubicar la GPL o GG bajo la conducción unificada del partido. La célula el estado mayor en la localidad.

a) **La dirección unificada del partido.** Es el factor más importante y decisivo para mantener y desarrollar la lucha guerrillera en forma creciente, desde el nivel central hasta el nivel de base-célula en un lugar. Sin su conducción acertada, aunque las masas sean muy combativas, no podrán conquistar el éxito y la guerra de guerrillas puede dar paso al aventurerismo. En algunos lugares, al no haber partido, la guerrilla se subordinó a los simpatizantes o a las organizaciones de masas que obedecían a la conducción del partido, esta orientación ayudó a que el movimiento de lucha se desarrollara.²⁴

En la lucha vietnamita, una experiencia importante y rica fue el fortalecimiento de las organizaciones partidarias locales y de base en todos los aspectos: en el combate y la producción, en lo político, ideológico y lo organizativo. El cumplimiento de este requisito facilitó desarrollar plenamente la guerra del pueblo a nivel de la base. (Para dar una idea aproximada de la forma que el partido condujo la GPL en Viet Nam, mostramos, en el Anexo Nr. 2 un gráfico con la forma de dirección adoptada a nivel de provincia).

b) **Incrementar el papel educador y la dirección del partido en la» masas a través de la célula.** Se educó a las masas sobre la guerra popular, como en la línea del partido. La célula como dirección de la guerrilla en la localidad por medio de su trabajo de agitación, hizo que las masas mostraran en acciones la comprensión de ellas y conseguir la fuerza y decisión concreta del pueblo. Todo esto se desarrolló poco a poco hasta llegar a la máxima decisión que fue la insurrección por la toma del poder.

²⁴ LE THUC LICH. "Algunos aspectos de ..." p. 56

"La insurrección es un arte, y la principal regla de este arte es la ofensiva, una ofensiva sumamente intrépida y de una fuerza inquebrantable", "...la insurrección armada es un tipo **especial** de lucha política, sometida a leyes especiales, que deben ser analizadas con atención. Marx expresó esta verdad con mucho relieve al escribir que "**la insurrección (armada) es un arte lo mismo que la guerra.**". Entre las reglas más importantes de este arte, Marx destaca las siguientes:

1. **No jugar** nunca a la insurrección y, una vez empezada, saber firmemente que hay que llevarla hasta el fin.

2 Hay que concentrar en el lugar y en el momento decisivo **fuerzas muy superiores**, porque, de lo contrario, el enemigo mejor preparado y organizado, aniquilará a los insurgentes.

347

3. Una vez comenzada la insurrección, hay que obrar con la mayor **energía** y pasar obligatoria e incondicionalmente a la ofensiva. "La defensiva es la muerte de todo alzamiento armado"

4. Hay que esforzarse por sorprender al enemigo, por aprovechar el momento en que sus tropas estén aún dispersas.

5. Hay que conquistar éxitos **cada día** (incluso podría decirse que cada hora, si se trata de una sola ciudad) aunque sean pequeños, manteniendo a toda costa "la superioridad moral".²⁵

La educación de las masas fue paralela a) trabajo para frustrar los intentos y maniobras del enemigo, el accionar concreto en los combates mostró que sólo así la guerrilla puede avanzar a un accionar superior; apoyando el trabajo de las masas contra el enemigo, el actuar de los traidores; haciendo que el pueblo desarrollará más la confianza hacia la revolución. Teniendo presente que, "...la verdadera educación de las masas no puede ir nunca separada de la lucha política independiente y sobre todo de la lucha revolucionarla de las propias masas".²⁶

Al mismo tiempo se impulsaron otras tareas que reforzaron la función de las diferentes organizaciones de masas. Dentro de las masas existían diversos sectores, los cuales en función de sus intereses y niveles de conciencia cumplieran un papel más o menos importante en la lucha política. A la vez, cada organización política del pueblo desempeñó un papel de núcleo en la lucha guerrillera a través de los ciudadanos que esa organización tenía al servicio de la guerrilla como combatientes. Produciendo una acción recíproca entre organización política y fuerza guerrillera.

En el proceso de educación de las masas se combatió tendencias erróneas como la impaciencia, que no impulsa el accionar guerrillero de lo simple a lo complejo y se salta etapas de su desarrollo; el temor a no atreverse a elevar el nivel de lucha; el

²⁵ LENIN. "El marxismo y la insurrección". T. 1. OE. p. 351.

²⁶ LENIN. T. 30. p. 314.

realizar la educación sólo en sentido positivo, es decir en base a las ventajas y sin considerar lo negativo o desventajas con lo cual no se logra preparar bien a las masas cuando el enemigo ataca y asesta golpes (siempre hay que preparar a las masas para las peores circunstancias).

c) Desplegar el papel de los cuadros politice-militares guerrilleros en la localidad para apoyar la conducción del partido. Estos, junto al órgano militar respectivo, deben ser buenos conductores y consejeros en el territorio. Para esto tienen que conocer los intereses y medidas operativas del enemigo, el desarrollo del movimiento guerrillero en la localidad; dominar bien las órdenes militares superiores y las resoluciones del partido local en cuestiones militares para, basado en ello, elaborar las directrices y medidas que impulsen la lucha guerrillera en la localidad, elevando el plan específico al nivel de dirección superior para su aprobación.

348

Una vez aprobado el plan, hay que llevarlo a la práctica coordinando en su implementación las diversas organizaciones de la localidad, considerando que cada una de ellas tiene sus ventajas, intereses y necesidades. El órgano militar tiene que ayudar a todos en el cumplimiento de sus tareas obtener la unidad para cumplir bien lo definido, alcanzar una acción conjunta con principio y objetivo, pues si se desarrolla la tarea sin unirse no se consigue potenciar la fuerza, afectando las próximas tareas que se planteen "...el robustecimiento del papel de dirección del partido en el seno de las fuerzas armadas, depende de una buena construcción de aquel a su interior, de la intensificación del trabajo político, la correcta construcción de la fuerza armada en todos los planos; todo ello apoyado en la educación política e ideológica constituyen la garantía más sólida para elevar la capacidad combativa de la fuerza y sus miembros".²⁷

d) La célula ejerce el papel de estado mayor de la guerra popular en la localidad. Para cumplir este papel y conducir la lucha guerrillera, se requiere como requisito y capacidad básica el dominio de la línea política y militar del partido, y conocimiento militar (entendiendo por ello la capacidad organizativa para realizar las tareas planteadas, ya que la planificación militar la hacen los militares).

La célula se concentra en las cuestiones, tareas más importantes, y en las fuerzas principales que aseguren el cumplimiento de lo planteado; concentra a parte significativa de sus integrantes en las tareas de lucha armada para reforzar la guerrilla, pero fundamentalmente para poner en pleno juego el papel de vanguardia de sus miembros en las tareas político-militares. Sus militantes ubicados en las tareas centrales y más importantes son los primeros y ejemplares en la lucha militar, lo cual moviliza a otros después.

En general la célula en la localidad cumplió las siguientes tareas; integrar a las masas a la lucha; reconquistar al pueblo que estaba en zona enemiga; construir una

²⁷ GIAP. "Armar a las masas...", p. 98

fuerza armada guerrillera poderosa; edificar las aldeas y comunas combativas; dirigir al pueblo contra las "operaciones de limpieza" del enemigo; conducir al pueblo y a las masas para lograr una producción autosuficiente, etc.

Para desplegar una conducción correcta la célula tiene que asegurar una vinculación muy estrecha a las masas y dirigirlas sin intermediaciones; ser sensible para sacar enseñanzas de las experiencias concretas de sus luchas a fin de mejorar su trabajo; saber explotar la inteligencia y talento de las masas; recoger las experiencias propias de los sectores más avanzados para educar a los más retrasados; practicar la tenacidad y los "tres pegues"²⁸ en el trabajo de acompañamiento del movimiento de lucha.

2.2. Segundo requisito: La fuerza y la lucha guerrillera se apoyan en el pueblo.

La fuerza guerrillera y miliciana es el tronco, el elemento núcleo para promover al pueblo en su lucha constante contra el enemigo.

a) **La fuerza de la GPL o GG es la fuerza de las grandes masas populares, en primer lugar de las masas obrero-campesinas.** Estas fuerzas sociales por su posición de clase son las que tienen mayor odio al enemigo. La guerrilla como fuerza armada de las masas en un lugar desarrolla una mayor potencia al recibir el apoyo de éstas en todos los aspectos, resolviendo a veces problemas que parecían insuperables. Esta vinculación y ligazón correcta con las masas se alcanza sólo con la presencia activa y cotidiana, por medio de la educación del pueblo, participando en todas sus luchas, sus tareas productivas, defendiendo la tierra y la producción; todo ello contribuyó a que los guerrilleros tuvieran un terreno favorable donde operar y nunca estuvieron bloqueados.²⁹

349

b) **La lucha de las masas debe tener un avance gradual.** Por lo mismo, la educación y apoyo de la fuerza guerrillera a éstas partió de niveles simples y de allí avanzó a otros más altos y frontales en el enfrentamiento contra el enemigo. Al interior del movimiento popular se crearon las **fuerzas núcleos**, o fuerzas de acción; con ello se construyó un sector más firme dentro de ese movimiento, a la vez que consideró el trabajo con las **fuerzas amplias** que dieron apoyo al accionar de la fuerza núcleo o motor; y llegar en el proceso a acciones más altas, a la insurrección popular con apoyo de las fuerzas militares para tomar el poder local), establecer una zona liberada, fortalecer las organizaciones del pueblo. Ya que, "La consolidación de las organizaciones de masas tales como la Unión de Campesinos, las Unión de Mujeres, la Unión Juvenil Revolucionaria Popular Hồ Chí Minh, etcétera, constituye una de las

²⁸ Ver Capítulo XI. 3.7.

²⁹ LE THUC LICH. "Algunos aspectos da...", p. 58.

garantías para la consolidación de la zona liberada y del poder revolucionario".

"Una zona liberada juega el papel de una fuerte base de retaguardia en la guerra del pueblo. Es un lugar donde las fuerzas armadas pueden reorganizarse, entrenarse y descansar... Es además, el punto de partida de los ataques lanzados por las fuerzas de liberación contra los refugios del enemigo. No sólo satisface todos los requisitos materiales del frente, sino también es una fuente de entusiasmo revolucionario para nuestras fuerzas armadas y para la población..."³⁰

En esa lucha además de desarrollar el prestigio entre las masas por sobre otras fuerzas políticas, se tomaron medidas de resguardo contra la acción de agentes enemigos infiltrados en el movimiento y que intentaron poner obstáculos, a los cuales se aplastó políticamente haciéndoles sentir la fuerza y poder revolucionario.

c) La construcción de la fuerza armada de las masas facilita obtener el elemento núcleo de la lucha popular. El movimiento guerrillero es fuerte cuando se construye en la base de la lucha del pueblo; siempre hay una relación dialéctica entre él y el crecimiento del movimiento de lucha; sin una lucha política amplia y fuerte nunca se logró tener unidades guerrilleras fuertes y poderosas. El combate y actividad de todo el pueblo contra los invasores no se elevó sólo con la lucha política y las milicias de autodefensa, fue necesario el accionar superior de la fuerza guerrillera.³¹

350

La fuerza combativa es la fuerza núcleo en el movimiento la fuerza que realiza la operación, la fuerza núcleo dentro de las guerrilla son los combatientes guerrilleros. En la ciudad, las milicias de autodefensa cumplen el papel de núcleos en las movilizaciones; los comandos que realizan acciones son fuerza núcleo y las bases políticas que apoyan la acción son la fuerza amplia. En las organizaciones de masas hay miembros que participan en la organización guerrillera, ellos son los elementos núcleos al interior de esa organización, allí realizan trabajo político, reclutan nuevos miembros para la unidad guerrillera considerando su alta disposición para integrarse a la lucha en un nivel superior.

También el papel de núcleo de un miembro en una organización de masas tiene que darse por medio de la emulación en las diversas tareas señaladas en ella;. El reclutamiento de nuevos miembros se hace considerando que han conquistado el mérito, que se muestra fundamentalmente en la práctica combativa concreta y en el compromiso de cumplir consecuentemente las siguientes decisiones;

- * Utilizar todos los medios posibles para combatir al enemigo.
- * Golpear al enemigo donde se encuentre.
- * Luchar con todas las formas, métodos y mañas " Combatir con todas las armas a

³⁰ BERGMAN. "Las mujeres..." p. 148,

³¹ LE THUC LICH. "Algunos aspados..." pp. 55-57.

su alcance.

* Combatir todos los enemigos.

* Golpear al enemigo en todo momento, no importando si es pequeño o numeroso.

* Combatir con audacia, de la mejor manera y con la confianza en la victoria.

Hay que tener presente sí, que el contenido de estas decisiones puede variar según las orientaciones que emanen centralizadamente en un período determinado y según las circunstancias de cada localidad. En última instancia la implementación de ellas depende de la situación concreta, de la correlación de fuerzas y de las orientaciones específicas en lo político y militar.

En el apoyo del pueblo a la lucha y fuerza guerrillera, hay que tratar de evitar que se manifiesten tendencias erróneas: usar a las masas sólo para apoyar a la fuerza sin tomar en cuenta que hay que educarlas para integrarlas a la lucha, el no hacerlo trae como consecuencia que el movimiento de lucha y el guerrillero sean débiles. La tendencia que sólo pretende mantener la lucha en un nivel intermedio, sin llevarlo a uno superior, pensando que esta es la única forma de sobrepasar la represión enemiga. El insertarse débilmente en el movimiento de lucha y en consecuencia no lograr promover su desarrollo, dando por resultado que la ligazón sea mala. Tampoco sirve que se promueva el movimiento y éste no sea capaz de cumplir las tareas planteadas.

351

2.3. Tercer requisito: La correcta combinación entre la lucha política y la armada.

En la lucha por la liberación y en toda lucha revolucionaria, deben combinarse la lucha política con la armada, la fuerza política con la armada, utilizar las "tres puntas de lanza" contra el enemigo. Esta es una exigencia fundamental para favorecer la creación y desarrollo de una fuerza integral de gran poderío apoyada en la guerra popular local. En lo concerniente a la combinación de la lucha política y armada la revolución vietnamita acumuló experiencias esenciales:

"1. Durante el proceso revolucionario es absolutamente necesario estimular a las masas para que participen en la lucha política en diferentes formas, y de esta manera educarlas, movilizarlas y organizarías; se deben reclutar más miembros a fin de desarrollar el partido y ampliar las organizaciones políticas de las masas (construir un "ejército político de masas"). Sólo en un momento dado, cuando maduren las condiciones, se organizarán las fuerzas armadas del pueblo y se librerá la lucha armada. Las organizaciones políticas de masas constituyen la base de las fuerzas armadas populares. Solamente en esas condiciones el pez (las fuerzas armadas populares) podrán disponer del agua para nadar (organizaciones de masas).

2. La combinación de la lucha militar con la lucha política se alcanza a un nivel

elevado: combinación antes, durante y después de la insurrección; combinación en la insurrección para la toma del poder; como en la guerra de liberación; combinación en el campo y la ciudad, entre el campo y la ciudad; combinación en los planos operacional, táctico y estratégico durante la guerra de liberación-combinación al grado máximo en la ofensiva e insurrecciones generales"³²

Esta combinación se manifiesta de la siguiente manera;

a) La combinación entre la lucha política y armada, entre la fuerza política y armada, no se expresa sólo a nivel estratégico sino también en los combates concretos. En el desarrollo de la lucha política (que es muy compleja dada la permanente e intensa represión del enemigo), es importante considerar algunos principios;

* Movilizar el máximo de masas. Mientras más numerosa es la fuerza, política participante más grande será la victoria.

* Levantar consignas adecuadas que permitan recoger los intereses de las masas y convoquen a más participantes.

* Usar la unidad como fuerza para vencer al enemigo.

* Determinar correcta y concretamente el objetivo de la lucha

* Detallar (al igual que en una acción militar) el objetivo, el tiempo y la forma de llevar a cabo la acción.

* Evitar las generalidades y abstracciones que originan problemas en la conducción y dificultades para terminar el movimiento de lucha.

³⁵²

* Partir de las consignas centrales de carácter legal para que en forma progresiva y al final de la lucha se obtenga el resultado ilegal, que el enemigo no ha querido aceptar (esto porque la lucha política conlleva un aspecto frontal y otro indirecto).

* Dominar el arte de detonar y provocar una "explosión en cadena" para lo cual se comienza por una lucha legal y a través de la agitación y movilización de las masas, se llega a un objetivo ilegal.

* Determinar las fases consecutivas de la lucha a fin de no detenerla al obtener triunfos parciales o respuestas favorables a un objetivo parcial; por el contrario, buscar los planteamientos y hechos que permitan incrementar a un nivel superior el movimiento, previendo las maniobras demagógicas con las que el enemigo trata de detener y debilitar la lucha del pueblo.

* Prever que en el desarrollo del movimiento y ante un enfrentamiento frontal con el enemigo, éste intensifique la represión y por lo mismo, se derrame sangre, ligando con esto los aspectos demagógicos, con el accionar represivo intimidatorio. Es necesario considerar medidas que permitan una respuesta adecuada, originar una manifestación mayor y no el repliegue de las fuerzas propias.

b) Al organizar la lucha política constituir al interior del movimiento los

³² TRUONG CHINH. "El marxismo vietnamita" p. 66.

grupos necesarios para concretar los diferentes objetivos planteados. Por ejemplo, al impulsar una manifestación hay que constituir diversas fuerzas para una mejor organización de ella: los elementos núcleos; las fuerzas de coordinación y de diversionismo; fuerzas para la exploración; comunicaciones; fuerzas de dirección y de mando; las fuerzas de reserva. Cada una de ellas actuará respecto al enfrentamiento frontal, la agitación al enemigo y la defensa a los cuadros, dirigentes y masas de la lucha. Además, hay que constituir fuerzas logísticas (para asumir tareas tanto en las manifestaciones como en los lugares físicos donde vive la población).

c) **Aprovechar la lucha política para desarrollar la lucha armada.** La lucha política gesta las condiciones básicas para impulsar e incrementar la lucha armada: además, en su combinación contribuye a facilitar el accionar armado; las masas por ser contacto más abierto con el enemigo lo conocen más exactamente, con esa información la fuerza armada le puede atacar mejor. Con la lucha política se atrae a parte de la fuerza viva enemiga (sus fuerzas armadas), haciéndoles diversionismo y favoreciendo el accionar de la fuerza armada revolucionaria: por medio de la lucha política y la agitación se lanzan ofensivas a la fuerza militar; la lucha política puede también utilizarse para obstaculizar o detener la fuerza militar enemiga, favoreciendo la retirada de la fuerza propia.³³

"Para lograr el triunfo de la guerra de resistencia y la revolución hay que derrotar militarmente al enemigo. La lucha militar es una forma de lucha básica que decide directamente el aniquilamiento de las fuerzas militares enemigas, y con ello, desbaratar todas sus maniobras militares y políticas. Sin embargo, siempre la lucha militar está vinculada a la lucha política, con vistas a ayudar a las masas para que continúen las insurrecciones destrocen la opresión enemiga conquisten y defiendan los derechos del pueblo e impulsen la revolución".³⁴

353

d) **La lucha política en combinación con la ofensiva militar realiza la insurrección armada para tomar el poder local o regional.** Es preciso ganar, movilizar y organizar al pueblo antes de abordar el problema de la insurrección, ya que "...la insurrección para poder triunfar no debe apoyarse en una conjura, en un partido, sino en la **clase de vanguardia**, esto en primer lugar. En segundo lugar, debe apoyarse en el **entusiasmo revolucionario del pueblo**. Y, en tercer lugar, debe apoyarse en el **momento crítico** de la historia creciente de la revolución, en que sea mayor la actividad de la vanguardia del pueblo, en que sean mayores las **vacilaciones en las filas de los enemigos y en las filas de los amigos débiles, inconsecuentes e indecisos de la revolución**. Estas tres condiciones al plantear el problema de la insurrección son precisamente las que diferencian el **marxismo del blanquismo**".³⁵

³³ SERGMAN "Las mujeres..." pp. "93-195

³⁴ LE DUAN. "La revolución vietnamita", p. 68

³⁵ LENIN. "El marxismo y la insurrección". OE. T. 1. p. 351.

Para derrotar al enemigo imperialista, los compañeros vietnamitas partieron de un trabajo político poco desarrollado y una organización poco extendida, avanzaron apoyándose en la fuerza ilimitada del pueblo, la cual en momentos puede ser calmada, latente, pero en períodos rico en sucesos puede llegar a ser violenta, impetuosa, y no existe enemigo que pueda detenerla. El pueblo y sus fuerzas políticas son el origen de todo, son la base de las fuerzas armadas.

"...Sólo procediendo desde una sólida organización política ha sido posible construir organizaciones paramilitares sólidas y avanzar hacia la creación de pequeños grupos de guerrilla estrechamente vinculados a las masas revolucionarias y ser capaces de operar y desarrollarse. (...) la lucha política juega un papel primordial, pues es en el campo político donde encontraremos nuestra superioridad fundamental y la debilidad fundamental del enemigo".³⁶

En la preparación del levantamiento en un lugar las tareas iniciales fundamentales consistían en hacer un trabajo de agitación, de propaganda armada entre la población, organizar a las masas, establecer bases políticas sólidas, impulsar el accionar político junto al accionar armado de la milicia. Esas fuerzas armadas de las masas estaban ligadas a la actividad y vida misma de éstas y su potencial lo desarrollaron directamente en el medio en que estaban insertos, utilizando variados medios, armas y recursos, distintos métodos de combate, según el lugar o momento en que actuaban ofensivamente contra el enemigo para conquistar el poder en la localidad.

La lucha armada guerrillera en el camino a la insurrección o levantamiento local debe contribuir a cumplir los objetivos políticos y servir de palanca para la construcción y desarrollo de las bases políticas. Este trabajo se realizó en el campo y la ciudad, contribuyendo a la conformación de las milicias guerrilleras y de autodefensa y realizándose el armamento del pueblo.

"En relación con la realización del armamento de las masas, nuestro partido ha decidido que es necesario no sólo organizar las milicias populares y los destacamentos de guerrillas en el campo, sino también las brigadas de autodefensa en las ciudades, que no sólo el campesino debe convertirse en un combatiente, sino también cada obrero, cada trabajador de las ciudades.

354

En el armamento de las masas, no sólo nos esforzamos de hacer de cada calle una fortaleza, sino que debemos tratar también de hacer de cada fábrica, de cada calle una muralla (...) Las milicias de guerrilla son la fuerza básica del campesinado... las fuerzas de autodefensa constituyen la fuerza armada básica de la clase obrera. Subestimar la importancia de la autodefensa es un error que es necesario rectificar".³⁷

³⁶. ETUDES VIETNAMIENSES Nr. 23. p. 40.

³⁷ GIAP "Guerra del pueblo..." p. 94

La lucha armada contribuyó a crear la posición legal de las masas para evitar la represión enemiga; las acciones armadas pueden dar paso al "doble poder", y apoyar a las masas frente a las venganzas del enemigo. La lucha armada combina con la actividad política para culminar en la insurrección armada o levantamiento, asegurando quebrar el control y poder local del enemigo, ayudando a liberar amplias zonas y la población de una localidad, en la perspectiva de apoyar posteriormente otros lugares.

e) La combinación de fe lucha política y armada se adecuó a las directrices de trabajo en cada una de las áreas estratégicas. La división del territorio vietnamita en tres zonas o áreas se definió por sus características sociales y políticas, condiciones del terreno y la correlación de fuerzas con el enemigo. La realidad mostró que el adversario tenía mayores debilidades en la zona selvático-montañosa, en cambio la revolución tuvo aquí mejores condiciones para impulsar la lucha y construir fuertes Bases de Apoyo; en ella se impulsó fundamentalmente la lucha armada.

En la zona rural de llanura, lugar de asentamiento de la mayoría de la población, los revolucionarios vietnamitas se plantearon el impulso paralelo de la lucha política y armada, sin destacar ni una ni otra, aunque en ocasiones de acuerdo a las situación concreta de un lugar, la correlación de fuerzas y la oportunidad, se desarrolló una más que otra.

En la zona urbana y ciudades se destacó más la lucha política, el accionar armado se utilizó como palanca al servicio del desarrollo y actividad de las bases políticas. Esto, no significó que la lucha armada en las ciudades no se promoviera, lo cual se hizo especialmente en los momentos de apogeo de la lucha revolucionaria (por ejemplo, en la ofensiva del Tet). Es difícil determinar en abstracto el grado en que se puede impulsar la lucha armada guerrillera en la ciudad; lo que si hay que tener claro es que ésta es correcta cuando responde adecuadamente a las necesidades de la lucha política allí y ayuda a conquistar la posición legal de las masas. Cualquier acción armada que se separe de la lucha política será insignificante: las acciones militares tienen que realizarse siempre según el avance y desarrollo de la lucha y fuerzas políticas.³⁸

355

“En la práctica, las fuerzas de liberación no emprendieron ninguna actividad militar hasta que hubieran sentado las bases políticas para ello. Por ejemplo, no importaba cuán importante fuera un área contenida en términos militares, las FAPL no iniciaban una batalla allí hasta que estuviera claro que la gente de esa área había pasado por una lucha política y aceptaría la fuerza de liberación. “Las mujeres jugaban un papel decisivo en este trabajo.

La actividad política fue de especial importancia en las áreas en donde la actividad militar fue difícil, es decir en las ciudades o cerca de las bases

³⁸ LE THUC KICH. *“Algunos aspectos...”*. p. 62.

militares norteamericanas. La actividad política abierta, usando todas las posibilidades legales, sirvió para defender los intereses populares, socavar la autoridad del régimen de Thieu y educar al pueblo. A la vez, las actividades clandestinas desgastaron la retaguardia del enemigo, inmovilizando a grandes contingentes de soldados enemigos".³⁹

f). En el proceso de desarrollo del movimiento de lucha deben preverse los momentos ascendentes (flujo) y descendentes (reflujo). La lucha es muy dinámica, esto exigió a la conducción preparar ideológica, política y materialmente a las fuerzas y a la población para todo tipo de eventualidades en los éxitos y en los reveses. Así, se pudo pasar a un nivel de lucha superior, por ejemplo, de la "zona en disputa" a una "zona o base guerrillera", o que en la zona urbana se dieran condiciones para el accionar armado y crear una nueva situación; es decir, llevar el accionar armado guerrillero a la madriguera del enemigo que es la ciudad. Sin embargo, es muy importante prever las tendencias descendentes, bajar a un nivel inferior del movimiento de lucha.

En esta cuestión fue importante considerar tres condiciones: la fuerza, la oportunidad y el terreno; donde lo más decisivo es la fuerza y dentro de ellas la fuerza en sitio. El paso obligado de un nivel superior a otro inferior se efectuó para resguardar y preparar la fuerza para los próximos encuentros del movimiento de lucha y no para detener su avance.

El paso de un nivel superior a otro inferior obliga a:

- * Guardar el secreto del propósito evitando que el enemigo avance más.
 - * Tomar medidas adecuadas que permitan no agudizar las debilidades y dificultades.
 - * Resguardar a los cuadros, no exteriorizarlos, evitar que el enemigo los golpee y debilite.
 - * Realizar la propaganda y educación de las masas para mantener su espíritu de lucha ya que aunque ellas no conocen todos los elementos de la situación por sus manifestaciones concretas la perciben.
- ³⁵⁶
- * Contrarrestar la desinformación y calumnia del enemigo, pues éste aprovecha esos momentos de debilidad para desacreditar a la revolución y a los revolucionarios.
 - * Potenciar las bases políticas que cumplirán un papel básico en la reversión de la situación.
 - * Buscar la forma y métodos adecuados para seguir la lucha,
 - * Trabajar con un buen arte de dirección para que el paso de una situación superior a una inferior no lleve a la pasividad y al derechismo.

³⁹ BERGMAN. "Las mujeres..." pp. 185-186.

2.4. Cuarto requisito: incrementar y fortalecer la fuerza combativa y productiva de la guerrilla para asegurar una lucha de largo plazo y un poderío creciente.

En su actividad la fuerza guerrillera tiene que combinar el combate y la producción, sus miembros están ligados al pueblo y a las actividades productivas de éste, no pueden separarse de él. el hacerlo implicaría perder su carácter popular. Junto al pueblo luchan y satisfacen todas sus necesidades a través del autoabastecimiento. En la realidad vietnamita, esto corresponde a un gran sentimiento del pueblo, los campesinos quieren mucho a su tierra y por ningún motivo desean moverse de ella. Además, la fuerza guerrillera al asegurar su abastecimiento rompe con la mentalidad de dependencia, de esperar ayuda de otros lugares con lo cual fortalece y amplía su fuerza.

"La marcha paralela de la producción y el combate es un aspecto de importancia en la guerra del pueblo. Es una cuestión común de toda la guerra y asimismo una cuestión planteada para cada localidad, cada familia y cada habitante... combinar estrechamente el combate y la producción en la vida cotidiana del pueblo... "Combatir para defender la producción y la vida, producir para sostener la vida y el combate" ".⁴⁰

Por lo mismo, "desde el punto de vista organizativo, prestamos gran atención a crear una relación justa entre la producción y el combate, entre el fortalecimiento al ejército regular y los efectivos necesarios a la defensa sobre el fugar, y fijar una cifra conveniente para la movilización en cada región. Las regiones que han sabido hacer el reclutamiento son las que mejor combinan la movilización con el impulso dado a otros trabajos en la localidad; asimismo saben nutrir y desarrollar las fuerzas-núcleo de la región, crear las milicias populares y fuerzas de reserva, mantener fuerzas suficientes para el combate sobre el lugar y disponer a la vez de reservas permanentes para una movilización posterior."⁴¹

"Podemos llegar a la conclusión de que, sí llegamos a edificar una autodefensa y unas milicias potentes, en cualquier circunstancia podremos no sólo asegurar la preparación al combate y el combate mismo, sino mantener también e intensificar la producción".⁴²

a) Combinar activa y adecuadamente los problemas de la producción y el combate. El enemigo en su guerra de agresión trató de golpear al pueblo en todos los planos con la finalidad de debilitarlo e impedir que siguiera luchando. Uno de los objetivos importantes de su accionar fue la producción (el "estómago de la revolución"); para ello realizó medidas como: dañar la cosecha fumigándola con sustancias tóxicas; cañonear y bombardear aldeas para desestabilizar la producción;

⁴⁰ LE THUC LICH. *"Algunos aspectos de p. 53.*

⁴¹ GIAP *"La guerra del pueblo de..."*, pp. 53-54.

⁴² GIAP. *"Guerra del pueblo..."*, p. 96.

realizar "operaciones de limpieza", destruyendo casas, elementos de producción y destruyendo o apoderándose de la producción del pueblo, estableciendo el bloqueo económico, etcétera.⁴³

357

En respuesta al accionar enemigo los vietnamitas tomaron una serie de medidas de carácter activo que se concentraron en el momento de la cosecha: distribuir a los guerrilleros en los lugares más conflictivos para defenderla; establecer la ayuda mutua entre una zona y otra para mantener la producción continua; después de la cosecha se fijó un plan para ocultarla. Se buscó fuentes económicas para abastecer las necesidades del pueblo y la lucha popular; se organizaron las uniones o sociedades de madres de combatientes para mejorar las condiciones de vida de los familiares de guerrilleros; se golpeó al enemigo para requisar alimentos, armamentos; se instalaron pequeños talleres de producción de armamento casero (granadas, minas, anzuelos, trampas); se estableció una serie de normas para el consumo, y para el uso de medicamentos y armamento; los guerrilleros tienen que combatir a la manera pobre, apoyándose en el pueblo y requisando medios al enemigo:

"Nuestro partido estableció correctamente que la fuente de equipos de nuestras fuerzas armadas es la siguiente: apoyarse en las masas populares, equiparse con lo que halla, hacer esfuerzos para fabricar armas, arrebatarlas al enemigo para aniquilarlo, y cuando las condiciones lo permitan, ganarse toda la ayuda posible de los países hermanos para perfeccionar constantemente los equipos y armamentos de nuestras fuerzas armadas...

Durante el período inicial de la constitución de las fuerzas armadas, debido al atraso de nuestra economía, a la inexistencia de industrias de fabricación de armamentos, y a las condiciones en que nuestro país se veía cercado por el imperialismo, nos tropezamos con innumerables dificultades en el problema de armamento y equipos, pero ayudándose en las masas y guiándose por la máxima consigna de "combatir con lo que se tuviera"; nuestro partido movilizó al pueblo a fin de suministrar lo necesario y posible a las fuerzas armadas para que pudieran combatir mientras hacían esfuerzos para superar las dificultades y organizar la fabricación de una parte de las armas y municiones. Nuestro partido supo señalar sabiamente que las fuerzas armadas debían buscar su fuente de armas y equipo en el frente mismo, arrebatándose las al enemigo para dispararle a la cabeza. Durante la guerra de resistencia contra los colonialistas franceses, nuestras fuerzas armadas se equiparon fundamentalmente con armas modernas capturadas al enemigo, sólo mucho tiempo después, desde 1950, empezamos a recibir ayuda de los países socialistas hermanos".⁴⁴

358

⁴³ LE THUC LICH. "Algunos aspectos de..." pp. 53-55

⁴⁴ GIAP. "Crecimiento del ejército...", p. 25.

b) Fortalecer y ampliar la fuerza guerrillera combinando el combate y la construcción de fuerzas. La fuerza se constituye en la lucha, combatiendo. La mejor forma de construir, conservar e incrementar la fuerza propia es mediante el accionar constante contra el enemigo por medio de la lucha política, la armada y la agitación en sus filas. En algunos momentos se preparan condiciones para “el combate y éste prepara mejor la fuerza. Son dos momentos de una misma cuestión, se construye y entrena la fuerza para operar mejor, y la operación asegura una mejor organización y preparación de ella.

La formación de un combatiente guerrillero y más aún si era un jefe de la fuerza, fue un proceso que partió con la capacitación inicial que durante cerca de tres meses se dio en la Base de Apoyo. Allí se hacían cursos cortos sobre táctica de lucha guerrillera, algunas técnicas combativas (manejo de armas, superación de obstáculos, mando en el combate, etc.) pero, en última instancia, y en forma decisiva, el forjamiento y nivel que cada cuadro alcanzó, dependió de su capacidad, talento e inteligencia aplicados en la experiencia combativa directa. Algunos progresaban más rápido, otros marcaban el paso y otros debían dejar esa responsabilidad; todo dependía de las características del individuo.

En momentos de mayor desarrollo de la lucha se efectuaron cursos de capacitación de Misión Global; en ellos se entregó un conjunto de contenidos y tareas formativas que se impartieron en el mismo lugar en que se asentaban las unidades combativas guerrilleras. Esto respondió a que por las diferencias de cada grupo, fue necesario adecuar dichos contenidos y tareas de capacitación; el curso, tenía una duración de quince días, distribuido en un período de 2-3 meses, la responsabilidad de él la asumían instructores previamente capacitados, y un cuadro de mando evaluaba el trabajo favoreciendo la homogeneidad en la preparación. Sus contenidos comprendían: manejo de armas, tiro, aprovechamiento del terreno para el acercamiento al objetivo, superación de obstáculos del campo minado, elaboración del plan operativo, etc.

Para realizar la capacitación fue necesario recambiar las fuerzas del frente por las de reserva, esto era muy importante pues en el combate se practica lo aprendido y se aprende del combate mismo, aumentando la capacidad combativa de las fuerzas. Cumplir lo anterior exigió resolver correctamente algunas cuestiones tales como: coordinar estrechamente las unidades presentes en el frente con la finalidad de no desarticular las operaciones; realizar bien el trabajo de traspaso de la actividad en el frente a los que entrenan en combate (información enemiga, situación propia, etc.); resolver bien los problemas logísticos para el grupo que llega al frente, conseguir de todas formas el éxito inicial para el grupo que llega a combatir al frente; y, no descuidar o debilitar la retaguardia o la defensa al mandar fuerza al frente.

En lo relativo a la instrucción militar de las milicias populares, para los vietnamitas el contenido debe corresponderse con el método de la guerra, el arte

militar con las exigencias y tareas de cada región en las diferentes situaciones de la lucha, de acuerdo con el adversario a combatir, con las condiciones concretas de organización, equipo, actividades productivas y trapajos de las milicias. inculcarles una fuerte voluntad ofensiva, que asimilen al pensamiento operacional de las guerrillas en las condiciones modernas y proporcionarles un buen nivel técnico y táctico especializado que responda al imperativo del combate en la región. Que adquieran un conocimiento perfecto de los lugares de su zona y un gran valor combativo...".⁴⁵

359

Para favorecer la capacitación fue conveniente la combinación de la vida cotidiana con el entrenamiento, realizando diversas prácticas que apoyaran la preparación de los combatientes, como gimnasia, caminatas, alertas y otras. Además, antes de los combates las prácticas se hacían en circunstancias semejantes a la real, en condiciones lo más similares posible a la acción a emprender.

3. PRINCIPIOS DE CONDUCCIÓN DE LA LUCHA GUERRILLERA.

Aunque la guerrilla es una fuerza armada inserta en sitio, y que operó en la localidad, en su trabajo se guio y cumplió diversos principios generales comunes a todas las fuerzas armadas, pero aplicados a la especificidad de la conducción guerrillera; los cuales se combinaron con los propios y adecuados a las características del terreno. La experiencia de los compañeros vietnamitas en las dos guerras de resistencia presenta ocho principios básicos:

- * Aniquilar al enemigo e incrementar la fuerza propia para potenciarla cada vez más.

- * Oponer lo poco a lo mucho, lo pequeño a lo grande, la calidad a la cantidad, los medios rudimentarios a los modernos.

- * La fuerza guerrillera es independiente en la operación; toma la iniciativa en la coordinación y crea una posición interrelacionada en la operación guerrillera.

- * Desplegar la capacidad guerrillera en combates cercanos, ininterrumpidos y en los nocturnos.

- * Realizar la ofensiva multilateral. Combinar la ofensiva militar con la ofensiva política.

- * Hacer la lucha guerrillera en forma activa, con iniciativa, movilidad, flexibilidad, talento, creatividad, secreto y sorpresa.

- * Realizar los "fres pegues", pegarse al pueblo, pegarse a su tierra, pegarse al

⁴⁵ GIAP "Armar a las masas..." pp. 250-251.

enemigo.

* Desplegar la valentía, la inteligencia y la astucia para vencer a un enemigo más poderoso en lo material y efectivos.

360

3.1. Aniquilar al enemigo e incrementar la fuerza propia para potenciarla cada vez más.

a). El aniquilamiento a las fuerzas vivas del enemigo es la máxima demanda de la guerra y el objetivo real expresado en metas concretas de cada combate. La guerrilla como fuerza en sitio en las localidades buscó obtener el dominio parcial que es el punto de partida para el dominio total. En la búsqueda de ese dominio parcial, la guerrilla se propuso aniquilar al enemigo, lo cual logró en dos situaciones; la primera, aniquilándolo por su propia cuenta, creando la posición y el dominio e incrementando la fuerza propia; la segunda, cuando se obtuvo el dominio de la situación con apoyo de una fuerza externa, esto se dio cuando el desarrollo de la lucha armada fue más lento que lo político. Siempre hay una estrecha relación entre el aniquilamiento y el dominio de la situación.

Para conquistar el dominio en un sitio hay que liquidar al enemigo por propio esfuerzo y después apoyarse en esa posición para aumentar el aniquilamiento, y consolidar el dominio de la situación. Sólo por medio del aniquilamiento del enemigo se transforma la correlación de fuerzas en cada combate, zona o teatro de operación, quebrándole la voluntad agresiva y favoreciendo el logro de la victoria decisiva y la definitiva, "...cuando en la lucha hay que recurrir a la violencia armada, la misma se encuentra en su fase decisiva. Se libra entonces una lucha de vida o muerte al objetivo de aniquilar al enemigo y así proteger la propia vida".⁴⁶

Aunque la envergadura de la fuerza guerrillera fue pequeña, ésta realizó una importante función estratégica de desgaste a la lucha enemiga, ya que

"Debido a la organización y el equipo de las fuerzas de guerrilla y a su amplio carácter popular, el mando táctico tiene que prestar atención también a la forma de guerrilla de desgaste mediante la utilización de francotiradores apostados, hostigamiento, minas, trampas, lucha defensiva en las áreas combativas, etc."⁴⁷

En cuanto al aniquilamiento, éste se limitó normalmente al combate, sólo cuando el auge de la lucha fue muy grande pudo plantearse a nivel de campaña. En el nivel de combate la operación guerrillera debió realizar muchos para elevar su nivel de aniquilamiento. En un combate de aniquilamiento se tuvo en cuenta las siguientes consideraciones la capacidad de la unidad o fuerza propia que realiza el combate, el

⁴⁶ LE THUC LICH. *"Pensamiento y principios ."* pp. 4-5.

⁴⁷ LE THUC LICH. *"Pensamiento y principios..."* p. 7.

objetivo de aniquilamiento o fuerza enemiga; y, la demanda de ese combate (las mayores bajas enemigas, requisita de armas, resguardo de la fuerza propia y cumplimiento del objetivo planteado).⁴⁸

b) Dirigir los combates de aniquilamiento. Al dirigir unidades guerrilleras, el combate de aniquilamiento tenía que contemplar que la conducción es diferente a la de las unidades regulares (éstas debían aniquilar a lo menos el 75%, incluido el mando de una unidad enemiga); en cambio, en la operación guerrillera el aniquilamiento se dio según el propósito del combate y en caso de que no se lograra el, objetivo, se consideraba un combate de desgaste. El nivel de los aniquilamientos y por ende de los objetivos se fueron graduando por medio de combates mayores, pero todo a medida de la capacidad y envergadura de la fuerza y del desarrollo de la operación guerrillera. Para favorecer el incremento de la lucha y la fuerza guerrillera, fue necesario establecer formas de aniquilamiento, las cuales cada vez fueron mayores. En el accionar de la fuerza guerrillera,

"Una resuelta ofensiva debe tener por objetivo el aniquilamiento del enemigo; para aniquilar al enemigo hay que infringirle pérdidas tanto en hombres, armas y equipos, como en su misma voluntad de acción".⁴⁹

361

En el combate de aniquilamiento al enemigo es muy importante la defensa y resguardo de la fuerza propia; una fuerza aniquilada es muy difícil reconstruirla. En la dirección de estos combates es importante; profundizar el pensamiento ofensivo por medio de la educación a los combatientes para que posean voluntad, inteligencia y talento, y resolverles todas las inquietudes que manifiestan. Dominar bien la situación enemiga, sobre todo del enemigo principal para obligarle a combatir al deseo y la medida propia y ojalá llevarte a una posición de pasividad en el espacio, tiempo y manera combativa que más beneficia a los revolucionarios. No podemos olvidar que, "el criterio para evaluar la capacidad combativa de las diferentes fuerzas y unidades, reside en la eficacia de sus combates".⁵⁰

c) La necesidad de una dirección específica para el combate de aniquilamiento. Esta depende fundamentalmente de las características generales del período, requiriendo atención especial al presentarse situaciones nuevas como; surgimiento de nuevos enemigos (por ejemplo, se golpeaba a los títeres y llegaron las tropas yanquis a impulsar la guerra local): cuando se plantean normas superiores a las existentes a través de nuevas formas combativas; cuando aparecen nuevas técnicas o armas; cuando la fuerza guerrillera es muy nueva, etc.

d) Superar las tendencias erróneas en la conducción de la lucha guerrillera. Esto implica:

⁴⁸ GIAP. *"La guerra de pueblo..."*, pp. 46-47.

⁴⁹ LE THUC LICH. *"Pensamiento y principios..."* p. 7.

⁵⁰ GIAP. *"Guerra del pueblo..."*, p. 32.

* Superar el "purismo militar que sólo pretende aniquilar al enemigo sin desarrollar, cuidar y defender a la fuerza política y a los cuadros, no contribuyendo a favorecer el desarrollo de la lucha política y el movimiento en general.

* Combatir la tendencia a realizar sólo combates de desgaste indirectos, organizados por la fuerza guerrillera pero no con participación directa de ésta; por ejemplo, priorizar sólo la instalación de campos minados.

* Enfrentar la desviación que sólo busca llevar la fuerza al combate pero sin preocuparse de su educación y entrenamiento, no elevando por consiguiente su capacidad combativa.

362

3.2. Oponer lo poco a lo mucho lo pequeño a lo grande, i® calidad a la cantidad, los medios rudimentarios s los modernos.

a) **Vencer lo mucho con poco, con lo pequeño lo grande.** Este principio expresa una característica importante de la operación guerrillera, pues ésta tiene que combatir y vencer con poco a un enemigo poderoso; más, como la ley de la guerra plantea que el más fuerte es el vencedor en ella, la fuerza de la guerrilla descansa en la fuerza global que la apoya. Una unidad nunca está sola, cuenta siempre con la superioridad política y el apoyo de la lucha del pueblo, además del apoyo de otras unidades guerrilleras y su propia iniciativa. Para vencer lo mucho con lo poco se requiere tener talento militar, aplicando la inteligencia y la creatividad.

b) **Creación de la posición ventajosa, para que al presentarse 9a oportunidad con pocos se pueda vencer a muchos.** La creación de la oportunidad concreta no es responsabilidad de los mandos, sino de los que combaten en el terreno, realizando y creando nuevas formas combativas. Los jefes del movimiento guerrillero favorecen la creación de condiciones generales como; la superioridad política, el profundo conocimiento del enemigo, etc.

La posición ventajosa se da respecto al tiempo, al espacio y al método combativo, siempre tomando la iniciativa para enfrentar al enemigo. Además, el grupo guerrillero lo favorece el hecho de que cuenta con el apoyo político de la localidad, en ocasiones apoyo de otros grupos guerrilleros, además el ser nativos del lugar permite que conozcan muy bien el terreno. Simultáneamente esas ventajas propias se transforman en desventajas para el enemigo que no conoce el terreno, le afecta el clima, está fuera de sus fortificaciones, no toma la iniciativa en el tiempo, quedando en una posición defensiva y cuando entra en combate está en una disposición pasiva.

c) **Crear nuevas formas y métodos combativos.** Es necesario que los métodos combativos golpeen al enemigo sorpresivamente, contrarrestando las medidas defensivas que toma. Una forma combativa se puede aplicar repetidas veces, pero siempre sorprende al adecuarse a la situación concreta. En la creación de nuevas

formas y métodos combativos es muy importante apoyar y desarrollar la creatividad de las masas. "La táctica de guerrillas evoluciona constantemente; las masas por su naturaleza esencialmente revolucionaria, no cesan de crear nuevas formas adecuadas de combate, impulsando así el desarrollo y evolución de dichas tácticas de guerrilla".⁵¹

d) Elevar el nivel combativo y le envergadura de las unidades guerrilleras de lo más pequeño a lo más grande. La construcción y desarrollo de las unidades guerrilleras está orientado a golpear al enemigo en la forma más contundente posible, esto exige preparar a la fuerza en cuestiones como: exploración, camuflaje, técnicas para superar obstáculos, campos minados, explosivos, sacarse a los perros, etc. Es responsabilidad del jefe guerrillero descubrir ventajas dentro de las posibles debilidades que tiene la guerrilla, buscando formas que eleven la combatividad y superioridad de su fuerza y vencer con ella a un enemigo poderoso, eludir los combates frontales, siempre dispersar al enemigo y golpearlo poco a poco. "Debido al carácter pequeño, débil y disperso de las fuerzas guerrilleras, las condiciones objetivas y subjetivas favorables para la ofensiva, no existen por sí mismas en lugar alguno, por ello hay que crear condiciones tanto durante la preparación del combáis como durante el combate mismo".⁵²

3.3. La fuerza guerrillera es independiente en la operación, toma la iniciativa en la coordinación y crea una posición interrelacionada en la operación.

a) La fuerza guerrillera es independiente en i® operación. Lo independiente se manifiesta en que la operación de esta fuerza se realiza generalmente mediante combates pequeños que no cuentan con el apoyo de otras fuerzas armadas de mayor envergadura. Además, la guerrilla como fuerza en sitio vinculada a la localidad no concentra grandes fuerzas; la oportunidad aparece y desaparece muy rápido. Por ello los combates guerrilleros son normalmente cortos. 10 a 20 minutos, máximo una hora. Además, la forma operativa guerrillera es muy variada: de emboscada a golpe de mano, de golpe de mano a emboscada separada, etc., todo lo cual hace difícil coordinarse; ello determina que la conducción guerrillera posea independencia en la acción,

“...las formas básicas de la guerra de guerrillas son el ataque a la posición por sorpresa y la emboscada. En los casos de combate a la defensiva las guerrillas deben ser firmes y móviles y, a la vez, evitando el encuentro frontal y la guerra de posición, sin obstinarse en la posesión del terreno”.⁵³

⁵¹ LE THUC LICH. "Pensamiento y principios..." p. 10.

⁵² LE THUC LICH. "Pensamiento y principios..." p. 7.

⁵³ NAVILLE. "La guerre et..." p. 7.

b) La fuerza guerrillera toma la iniciativa en la coordinación. La fuerza guerrillera toma la iniciativa en la coordinación. La fuerza guerrillera además de desarrollar su accionar independiente, es importante que tome la iniciativa en la coordinación, lo cual no es planificada ni detallada previamente, se da en el combate mismo y se determina por tiros, ruidos, señas, etc., que permiten actuar. En esta coordinación hay que considerar la forma combativa de la unidad amiga como el arte de coordinación de su propia forma. Por ejemplo, si la unidad amiga combate contra la operación de limpieza del enemigo, la coordinación se establece al apoyar atacando por los flancos, o por atrás para evitar el refuerzo o la retirada del enemigo; la forma de actuar de este último determina la táctica combativa. Esa coordinación se hace por propia cuenta o iniciativa, sin orientación central; se han de dar las facilidades para la unidad amiga y recibir las dificultades para la que apoya.

c) La fuerza guerrillera crea la posición interrelacionada en la operación. Respecto a la posición interrelacionada en la operación guerrillera, se da si en una operación o sitio opera también fuerza regular, ello hace imprescindible la coordinación entre ésta y la fuerza guerrillera, estableciendo un régimen de trabajo conjunto en el que la tropa que llega se subordina en lo político al partido, pero ella subordina en lo militar, salvo que la unidad regular sea más pequeña que la fuerza regional o local existente.

364

Se forma un mando conjunto y se establece un Plan Operativo común de la fuerza regular y guerrillera, en la elaboración de éste el secretario del partido juega un papel fundamental, pues es él quien entrega los elementos de la situación en la zona y que enmarcan el plan. Con posterioridad se realiza la distribución de trabajo para cada una de las fuerzas, a través de diversas tareas y objetivos en diferentes lugares en base a un tiempo global común, pero variando el tiempo concreto de realización; en oportunidades pueden darse combates simultáneos en el mismo sitio pero con diversos objetivos, nunca atacan ambas fuerzas el mismo objetivo y si lo hacen tiene cada una funciones distintas de acuerdo a sus formas combativas.

Al tener la guerrilla como orientación principal de su trabajo el combate en sitio, en la distribución de tareas no se puede movilizar esta fuerza muy lejos de su asentamiento, ni por mucho tiempo en caso sea necesario. Aunque a veces por requerimientos estratégicos se le movilizó de una comuna a otra, o a otro distrito, pero nunca salió de la provincia. En momentos se planteó que, ante el gran desarrollo del movimiento de lucha en una comuna y por tanto en la fuerza guerrillera existía más de un grupo y en otro lugar del distrito no habla; ante esto, fue preciso trasladar un grupo a este último, pero garantizando siempre la presencia en sitio de la fuerza guerrillera en su nuevo lugar. En la coordinación entre ambas fuerzas se da a la unidad guerrillera tareas adecuadas a su fuerza, capacidad, preparación combativa, etc., además de las tareas de servicio o apoyo a la fuerza regular.

Aunque los combates guerrilleros son independientes, es imprescindible la coordinación en el mando respecto al objetivo, el sitio y el tiempo para favorecer el cumplimiento de los propósitos. La distribución del trabajo tiene que ser muy clara y concreta. En la coordinación de estas fuerzas es importante evitar tendencias erróneas como: cuando la fuerza regular exige que la guerrilla combata a la manera regular o viceversa, en ambas situaciones no se establece la coordinación entre las fuerzas; evitar el desprecio a la unidad guerrillera por parte de los regulares, que se expresa en darle sólo tareas de servicio y no combativas; el no practicar la generosidad y equidad en la distribución de los botines de guerras, el criterio correcto es asignar según las necesidades.

3.4. Desplegar la capacidad guerrillera en combates cercanos, ininterrumpidos y en los nocturnos.

a) **La fuerza guerrillera despliega su capacidad en el combate cercano.** Así desorganiza la fuerza enemiga y reduce las bajas propias al mínimo, la distancia conveniente en un combate cercano es menor a los 50 metros; a mayor distancia disminuye la efectividad del ataque, aumentan las ventajas del oponente, las bajas propias y disminuyen las posibilidades de requisar armamento. En el combate cercano hay que tener en cuenta las siguientes cuestiones: guardar en secreto la presencia guerrillera; tener gran coraje y valentía; dominar bien la técnica de tiro cercano; dominar las artes de lucha cuerpo a cuerpo, pegarse al enemigo para disminuir su poder de fuego; mantener la formación combativa.

365

b) **La fuerza guerrillera despliega su capacidad en el combate nocturno.** El despliegue de la capacidad en el combate nocturno es muy específico de la fuerza guerrillera en él se aprovechan al máximo las ventajas políticas, morales y tácticas de la guerrilla, se golpea al enemigo por sorpresa disminuyendo su capacidad de fuego e impidiendo el refuerzo.

Al realizarlo, es importante tomar en cuenta las siguientes cuestiones: dominar bien la situación enemiga para asegurar el golpe preciso al objetivo, evitando ser engañados con algún diversionismo; conocer profundamente las características del terreno, los caminos, las dificultades posibles, de lo contrario cualquier error puede conducir a equivocaciones respecto al objetivo y afectar con ello la fuerza propia, dominar bien la técnica de infiltración silenciosa al objetivo, tener y conocer detalladamente el plan de coordinación, establecer una serie de señas y contraseñas para reconocerse en la noche; establecer previamente el plan de retirada con varias alternativas ante circunstancias imprevistas; la jefatura participa en la acción pegada a la fuerza. Aunque los combates nocturnos manifiestan condiciones favorables, esto no puede llevar a menospreciar la alta eficacia de los diurnos, al aprovechar las numerosas oportunidades que se presentan.

c) La fuerza guerrillera despliega su capacidad en el combate ininterrumpido.

El desplegar la capacidad por medio de combates ininterrumpidos es una necesidad de la operación guerrillera. La guerrilla no combate según la estación del año, por el contrario, su accionar es continuo y muchas veces lo prosigue a consecuencia de la situación gestada por el combate anterior. Por esto la fuerza guerrillera expresa su carácter ofensivo, la disposición a enfrentar las dificultades, golpear al enemigo en cualquier espacio, lugar y tiempo con diversas formas y envergaduras. Apenas se sale de un combate ya se piensa en el próximo.

A fin de garantizar la continuidad de los combates, el jefe guerrillero debe: estimular a la fuerza para superar las condiciones de agotamiento y cansancio, hacer claridad en los combatientes que la lucha no es sólo talento sino que ella va acompañada de esfuerzo, voluntad y tenacidad; educar a los guerrilleros para combates continuos y de larga duración; crear condiciones para mejorar la situación de vida de la fuerza de acuerdo a las posibilidades existentes, evitando el "demandismo material", preocuparse de la fuente de reserva humana y material para completar la fuerza en caso de bajas; preparar constantemente el terreno para el combate; prever siempre los planes alternativos de reserva; tener siempre objetivos para atacar, pues la inactividad de una fuerza afecta su ánimo y capacidad combativa; abastecer de los medios materiales necesarios; etcétera.

3.5. Realizar la ofensiva multilateral. Combinar la ofensiva militar con la política.

Esta es una cuestión que se ha visto en diversos capítulos; aquí se puntualizará un aspecto específico que dice relación con su inserción en el plano operativo. Lo más importante es que el plan y el accionar logren combinar las "tres puntas de lanza" en el movimiento de lucha, esto permite un resultado mayor del accionar militar y potencia la fuerza de los grupos guerrilleros.

366

“Las fuerzas políticas son la base de formación y desarrollo de las fuerzas armadas revolucionarias del pueblo. Sin el pueblo revolucionario, sin las poderosas fuerzas políticas del pueblo, cuyo contingente principal lo constituyen los obreros y campesinos organizados y dirigidos por el partido, no puede haber fuerzas armadas populares grandes y poderosas (...) La práctica de la lucha revolucionaria en nuestro país ha enseñado con claridad que las fuerzas políticas de las masas constituyen además una fuerza ofensiva contra el enemigo, la que hace uso de la violencia tanto en la insurrección como en la guerra revolucionaria, sobre todo en la combinación bajo formas muy fecundas y flexibles con las fuerzas armadas populares...

La aparición del ejército de lucha política en la guerra ha sido un rasgo

creativo destacado en la organización actual de las fuerzas de la guerra revolucionaria en el sur. Este ejército de lucha política, cuya organización se apoya en las poderosas fuerzas políticas de las masas y que tiene a los obreros y campesinos como cimiento, agrupa a los elementos mejores y más valientes de las organizaciones de masas, de todas las capas sociales y de todas las edades, y extiende sus organizaciones a todas partes tanto en el campo y en las montañas como en las ciudades. Este ejército con una organización buena y militarizada, tiene un arte de lucha revolucionaria y científica caracterizada por métodos de lucha fecundos y flexibles es la fuerza que nuclea la lucha política de las masas en la revolución, y en la guerra revolucionaria en Viet Nam del Sur".⁵⁴

Para facilitar la combinación de las "tres puntas de lanza" hay que asumir la iniciativa, discutir las con los dirigentes políticos y ver si el accionar militar es el adecuado a las otras formas de lucha que se impulsarán paralelamente, entregando las cuestiones generales y no detalles tácticos de combate. La combinación entre diversas formas de lucha se concreta en planes específicos a nivel de aldea, comuna, distrito y provincia

3.6. Hacer la lucha guerrillera en forma activa, con iniciativa, movilidad, flexibilidad, talento, creatividad, decisión, secreto y sorpresa.

a) Lo activo o empeño y la iniciativa. Se

"...manifiestan en la línea de la guerra popular, en la movilización de las masas trabajadoras para participar directamente en la guerra revolucionaria. Basándose en la fuerza política del pueblo y en el empleo de un escaso y rudimentario armamento, establecemos creativamente las formas y medios de operación para resolver un problema fundamental, que es el de valerse de nuestra debilidad para vencer a un enemigo poderoso".⁵⁵

"El empeño se manifiesta principalmente en la ofensiva, con esto queremos decir que debemos buscar constantemente al enemigo para atacarlo, creando las condiciones y buscando las oportunidades para hacerlo; no permitiendo que las condiciones topográficas, climatológicas o de armamento constituyan un obstáculo con este fin y según las circunstancias hay que valerse de todas las formas y hacer uso de toda la astucia".⁵⁶

367

El carácter va ligado a la iniciativa, lo cual significa crear la oportunidad tomando en

⁵⁴ GIAP. "Crecimiento del ejército...", pp. 19-20.

⁵⁵ LE THUC LICH. "Pensamiento y principios..." p. 12.

⁵⁶ LE THUC LICH. "Pensamiento y principios..." p. 13.

cuenta que ésta no se genera sola sino por los esfuerzos subjetivos.⁵⁷ La oportunidad generalmente viene de la coyuntura, según la correlación de fuerzas entre el enemigo y la revolución; con los esfuerzos subjetivos se actúa sobre la coyuntura recogiendo las circunstancias que entrega; pero, la coyuntura puede crear no una, sino una serie de circunstancias, por lo mismo el dirigente debe desplegar su arte de conducción suprimiendo las circunstancias secundarias y concentrándose en la principal; el orientar el esfuerzo principal propio sobre la circunstancia principal resuelve la situación pasando a una nueva coyuntura y una vez creada se repite nuevamente el proceso desde el comienzo.

Ahora bien, ese proceso de reacciones sucesivas exige algunas condiciones fundamentales, en que lo central es la fuerza real, si se le tiene se puede actuar, si no se dispone no se puede esperar resultados óptimos. Para realizar la operación guerrillera nunca es posible reunir todas las condiciones fundamentales, esto no implica detener la lucha, y para asegurar la victoria es preciso luchar aún en condiciones incompletas e insuficientes. Lo activo se expresa en crear y encontrar oportunidades; si al enemigo no se le golpea en un lugar se hace en otro, si no un día, otro, nunca quedar pasivos y sin desarrollar actividad.

La interrelación entre condiciones objetivas y subjetivas es decisiva; respecto a esto el compañero Giap. plantea:

"El desarrollo y resolución de la insurrección y la guerra dependen de las condiciones objetivas y subjetivas de los adversarios. Para avanzar en la victoria deben darse determinadas condiciones de tipo objetivo, pero el triunfo o fracaso no depende sólo de ello; ellas crean las posibilidades del triunfo o fracaso, pues el triunfo de la insurrección y (a guerra dependan en gran medida de los esfuerzos subjetivos del hombre, que se concretan en la dirección de la insurrección y la guerra (...)) Para dirigir y realizar la guerra el hombre debe buscar, conocer y actuar de acuerdo a ciertas leyes aplicándolas con iniciativa y creatividad y vencer al enemigo en la forma más ventajosa...

El carácter justo de la guerra revolucionaria vietnamita creó condiciones para desarrollar al máximo el papel de los esfuerzos subjetivos, es decir, el papel y rol de la energía revolucionaria, de la iniciativa y creación de los dirigentes, cuadros combatientes y de las masas populares en la consecución de la victoria".⁵⁸

Pero la posición activa sola no sirve, siempre va ligada a la iniciativa; y ésta, en este caso, se refiere a cómo comenzar el combate, el pasar de una posición pasiva a una activa, la reflexión en el momento de desarrollo y curso de él; la iniciativa para

⁵⁷ TRUONG SON. *"Cinq lecons..."* pp. 37-40.

⁵⁸ GIAP *"El trabajo de la ciencia..."*, pp. 35-36.

finalizarte, como la forma de engrandecer la victoria.⁵⁹

368

Para producir la relación entre lo activo y la iniciativa hay varios factores

* Dominio profundo del enemigo, conocerlo bien en sus momentos diferentes, sus puntos fuertes y débiles, su capacidad, ventajas y desventajas, sus principales objetivos para el combate, observar su ley de actividad tanto en movimiento como cuando está acampado, detectar sus maniobras de diversionismo.

* Controlar bien la fuerza combativa propia, tanto en el terreno práctico material como en el ideológico,⁶⁰ “determinando los elementos que influyen sobre ella y enfrentarlos considerando que cualquier cuestión que le preocupe afecta su capacidad combativa; ejercer el control sobre el armamento a fin de evitar afectaciones que inciden en el desarrollo *de* los próximos combates; control sobre la movilidad de los grupos guerrilleros en la localidad para enfrentar los momentos de concentración — recordemos que los guerrilleros viven de la ayuda del pueblo—; lograr una buena coordinación entre las fuerzas combativas y las fuerzas coordinadas (políticas).

* Desplegar al máximo la creatividad de las masas, recabando la opinión de ellas y de los combatientes a través de la discusión colectiva; de esta forma se recogen las excelentes Ideas y experiencias aportadas de su práctica.

* Los dirigentes guerrilleros tienen que actuar en forma adecuada a las circunstancias, aunque éstas sean precarias es posible pasar de una situación de derrota a una posición de victoria. Antes del combate, es importante contemplar el plan, las variantes posibles ya que surgen circunstancias imprevistas, las cuales hay que resolver correctamente. Para transformar una situación desfavorable en favorable, es importante que el dirigente se apoye en la iniciativa y la actividad, manteniendo en esos momentos la energía y el coraje para contribuir a que los combatientes superen las dificultades. El dirigente además de tener talento, es el más valiente y el más ejemplar, influyendo de manera decisiva en la fuerza que dirige.

* Organizar cuidadosamente el trabajo de vigilancia contra los traidores y de protección al secreto de las masas populares y las fuerzas armadas

* Estar siempre alerta, listo para el combate; plantear de antemano varias hipótesis y proyectos con la solución correspondiente.

* Prestar suma importancia a las astucias para engañar al enemigo, desviarlo, atraerlo, sitiar sus puestos para atraer a los refuerzos, etc.⁶¹

b) La fuerza guerrillera desarrolla la flexibilidad y la movilidad en el combate.

"Por ser flexible se entiende el evitar al enemigo en el lugar y momento en que resulta más poderoso y atacarlo cuando es débil. Hay que variar constantemente las formas de combate sin aferrarse a un procedimiento fijo así el enemigo no puede

⁵⁹ LE THUC LICH. *"Pensamientos y principios..."*, p. 13.

⁶⁰ LE THUC LICH. *"Algunos aspectos de la guerra..."*, pp. 52-53.

⁶¹ HOANG VAN THAI. *"Algunos aspectos de la..."*, pp. 40.58.

detectar nuestras reglas de combate y nuestros designios".

369

“La movilidad consiste en desplazar las fuerzas a tiempo y en el lugar indicado. El objeto de los movimientos de tropas es el buscar el lugar donde el enemigo está más al descubierto para atacarlo y también el de evitar una situación desventajosa para nosotros (...) Al desplazamos hay que hacerlo en secreto, con rapidez y agilidad para desviar al enemigo”⁶².

Estas se concretan en la dislocación, utilización de la fuerza, el método combativo depende mucho de la flexibilidad, la dislocación y utilización de la fuerza debe ser tal que de cualquier situación se pueda golpear al enemigo. Según la experiencia vietnamita, el mejor uso de la fuerza guerrillera se dio combinando la concentración y la dispersión y nunca aplicando una sola. La concentración se realizó cuando apareció una situación favorable y en cambio la dispersión se hizo cuando se deseó hacer un gran desgaste al enemigo y crear condiciones para el golpe concentrado, lo que permitió cumplir tanto el objetivo de aniquilamiento como el de desgaste.

El dirigente tiene que conocer bien las posibles variantes, actuar con flexibilidad y encontrar soluciones acertadas de acuerdo a las circunstancias. Para crear la unidad táctica del grupo guerrillero, contribuyendo a que después de un período de práctica combativa haya Identidad entre dirigente y combatientes y que estos últimos actúen con iniciativa y espontaneidad; la unidad táctica dirigente-combatiente crea la unidad total de toda la tropa. El prestigio de un mando militar se determina por muchos factores pero los más decisivos son el talento, la flexibilidad y la inteligencia; el dirigente es un artista que tiende a lograr buenos resultados en cualquier circunstancia, y ese arte se manifiesta creando nuevas coyunturas a las cuales hay que responder con nuevos métodos combativos.

“La dirección y el mando deben estar en plena iniciativa propia, preservar nuestra iniciativa en el ataque; llevar al enemigo a la pasividad creciente; deben ser decididos, audaces y sensibles para poder percatarse de los elementos nuevos en las contiendas entre nuestras fuerzas y el enemigo; deben ser sagaces, inteligentes y dinámicos; y ser capaces de tomar decisiones osadas y oportunas en circunstancias decisivas”.⁶³

c) La operación guerrillera desarrolla la inteligencia y la creación en el combate. Este contenido expresa el carácter de una lucha popular que en su desenvolvimiento crea diversas formas combativas que no se rigen por ninguna ley especial y se manifiestan no sólo en el jefe o dirigente, sino en el accionar concreto de los combatientes. Para desarrollar estos elementos es necesario que se resuelvan las siguientes cuestiones: educar y estimular cualquier forma combativa que logre gran eficiencia (altas bajas enemigas y pocas en la fuerza propia); hacer resúmenes y recopilación de experiencias combativas en forma separada para sistematizar y

⁶² LE THUC LICH. *“Pensamiento y principios ...”* p. 8.

⁶³ BURCHRTT *“Por qué triunfa el...”*, p. 44.

recoger enseñanzas; realizar acciones de diversionismo para engañar al enemigo, etc.

370

d) Actuar con decisión ante las oportunidades que presenta el enemigo.

"...la oportunidad no se presenta en cualquier momento y se escapa rápidamente, por eso en la guerra de guerrillas la decisión es la que aumenta la velocidad del ataque, incrementa la capacidad combativa, aprovecha las oportunidades ventajosas y evita pronto las coyunturas peligrosas. Este principio se manifiesta de la siguiente manera:

* Tomar una resolución de manera correcta, rápida y determinante si la situación es ventajosa, si las obligaciones operacionales no impiden y hay condiciones para ello se ataca resueltamente; si la situación no ofrece ventajas y por lo mismo no permite tal ataque, hay que retirarse sin vacilaciones.

* A pesar de la desigualdad de fuerzas atreverse a superar las dificultades, utilizar todos los artificios de combate incluyendo los más osados que el enemigo no pueda jamás sospechar para atacarlo y aniquilado. Cada combatiente tiene que luchar con rapidez, coraje, agresividad, precisión, atacar, asaltar, perseguir al enemigo resueltamente".⁶⁴

e) Asegurar el secreto y la sorpresa en el combate guerrillero. En el accionar, la idea operativa, objetivo a atacar, dislocación de fuerzas, etc.

"El factor "secreto-sorpresa" es de principal importancia en la guerra de guerrillas, porque es fundamental para conquistar la iniciativa, limitar nuestros puntos débiles en relación con nuestro armamento, la organización de nuestras fuerzas y el desarrollo de los elementos que nos proporcionan ventajas. Lo secreto permite la acción sorpresiva, lo cual es condición para asegurar la victoria. Lo secreto tiene que estar estrechamente relacionado con lo sorpresivo. Aplicar el factor "secreto-sorpresa" tiende a hacer que el enemigo no sepa de antemano nada sobre nosotros, de esta forma al iniciar la batalla, el enemigo no puede contar de inmediato con un plan para hacernos frente, su mando, su organización, sus filas se desarticulan y su fuerza de combate disminuye rápidamente".⁶⁵

Para ponerlos en práctica asegurar las siguientes cuestiones: cumplir estrictamente los reglamentos y determinaciones sobre la vida cotidiana y el combate; educar al pueblo y las masas en guardar el secreto sobre el accionar guerrillero; preocuparse por purificar las filas revolucionarias, tanto en las fuerzas guerrilleras como en las organizaciones de masas, purgarse de los infiltrados; variar constantemente los métodos combativos a fin de evitar que el enemigo nos descubra la ley combativa; establecer ciertas normas sobre las relaciones de amistad de los guerrilleros, etc. "Secreto, rapidez, iniciativa:

⁶⁴ LE THUC LICH. *"Pensamiento y principios..."*, p. 16.

⁶⁵ LE THUC LICH. *"Pensamiento y principios..."*, p. 14.

estos tres objetivos son suficientes para expresar la esencia de la guerrilla. El presidente Ho, insiste mucho en la palabra secreto. Es necesario guardar absolutamente el secreto, disimular bien nuestras fuerzas, desorientar al enemigo. El enemigo debe evaluar mal nuestras fuerzas, debe ignorar totalmente nuestras actividades".⁶⁶

371

3.7. Realizar los "tres pegues". Pegarse el pueblo, pegarse a su tierra y pegarse al enemigo.

Para los vietnamitas el gestar premisas que aseguraran la victoria, exigía llevar "a la práctica la directiva de que los cuadros se mantengan unidos a la población, que la población se aterre a la tierra y que los guerrilleros hostiguen al enemigo".⁶⁷

a) Pegarse bien al pueblo. Este contenido permite derrotar el intento enemigo de separar al pueblo de la revolución por medio de su política de "sacar el agua para pescar"; los guerrilleros deben realizar bien los tres pegues pero el principal es el apoyo y apego al pueblo.⁶⁸ El pegue de los cuadros, militantes y combatientes a las masas y al pueblo, se da aun cuando no hay un desarrollo del movimiento de lucha para originarlo y, una vez que se logra esto, deben pegarse más para desarrollado a un nivel superior. Este pegue tiene quedarse en todas las circunstancias y en especial en las más duras y difíciles.⁶⁹

b). El pueblo y la guerrilla deben pegarse a su tierra para seguir combatiendo y produciendo. La vida del pueblo está ligada a su tierra, en Viet Nam es una necesidad sagrada, por tanto el plantear el pegue de los guerrilleros a la localidad se cumple el objetivo del partido y el pueblo: el apego a la tierra. Cuando el enemigo concentró la población en otra tierra, la fuerza guerrillera debió acompañarlo y luchar por la demanda del retorno, ayudar a reconstruir sus casas, refugios y buscar todos los medios para rehabilitar la producción y la vida económica. Cuando no fue posible retornar a la tierra de origen se elaboró un plan de lucha para la población en el nuevo lugar de acuerdo a la fuerza guerrillera real.

C) La fuerza guerrillera debe pegarse al enemigo. Los guerrilleros tienen que pegarse al enemigo para conocerlo primero y golpearlo luego, siendo esta última la tarea fundamental de la fuerza guerrillera en sus operaciones. Los tres pegues" son posibles de realizar por los guerrilleros ya que éstos son ciudadanos y combatientes. La guerrilla combate pegándose al terreno y esta necesidad es la que determina si

⁶⁶ BURCHETT. "Por qué triunfa...". p. 117.

⁶⁷ GIAP. "Armar a las masas...", p. 170.

⁶⁸ CHAFFARD. "Indochina dix..." pp. 172-174.

⁶⁹ TRUONG SON. "Cinq lecons..." pp. 60-61.

método combativo para cada grupo. El método se rige por un desarrollo gradual adecuado al avance de las masas y su lucha.

Los **"tres pegues"** se impulsan en una relación dialéctica, facilitando cumplir las **tareas del pegue**; son una palanca para desarrollar la lucha política cuando aún ésta no se manifiesta; cuando existe un movimiento de lucha el pegue hay que aprovecharlo para llevar el accionar de las masas a un nivel superior, utilizando todas las medidas y métodos combativos adecuados a la situación; levantar consignas adecuadas para mantener la posición legal de las masas; cuando el movimiento de lucha está muy desarrollado es importante definir métodos combativos que impidan la operación de limpieza enemiga; si el enemigo no ataca hay que buscarlo y atacarlo fuera del sitio, creando nuevas oportunidades.

372

En el proceso formativo de integración de las masas a la lucha, se parte de los métodos indirectos para llegar con posterioridad a los métodos directos; en los combates hay que prever la peor circunstancia de la guerrilla y que es la expulsión del pueblo de su tierra, por esto se crean los grupos guerrilleros clandestinos, los cuales siguen viviendo en la localidad, apoyando la lucha del pueblo y su desarrollo.

Es importante combatir y superar desviaciones y tendencias erróneas como el pegue indirecto, a través de un intermediario, lo cual significa en la práctica cuatro pegues; quedarse tranquilo sin buscar el enfrentamiento directo con el enemigo y esquivando las circunstancias difíciles; las tendencias Impacientes que buscan el enfrentamiento con el enemigo, en forma directa cuando no hay aún bases sólidas, es decir, cuando el pegue con las masas está "Verde" o "no está cocido". En cada uno de los tres pegues se tiene que cumplir el principio de que la ofensiva al enemigo debe conseguir preservar y fortalecer la fuerza propia.

3.8. Desplegar la valentía, la inteligencia y fe astucia para vencer a un enemigo más poderoso en lo material y efectivos.

Aunque siempre se enfrentó a un enemigo más poderoso, mejor entrenado y equipado, los revolucionarios y, por ende su fuerza guerrillera contaron con una superioridad cada por factores políticos y morales que son los decisivos para la victoria. Engels señalaba que el elemento moral se transforma en fuerza material y Lenin afirmaba que la victoria se condiciona en último término "...por el estado anímico de las masas que derraman su sangre en el campo de batalla...".⁷⁰

"... En los países atrasados la concepción de la táctica de guerrillas tiende a estimular el factor moral, la facultad creativa, el dinamismo del hombre, permitiéndole convertir la madera, el machete, la piedra, el martillo, etc., en eficaces armas de combate... En la táctica de guerrilla se puede hacer uso

⁷⁰ LENIN. OC. I. 41. p. 121.

tanto de las armas más rudimentarias como las más modernas, agrupando las fuerzas lo mismo en pequeños grupos que en grandes unidades para vencer al enemigo.⁷¹

"Para desarrollar y potenciar al máximo la superioridad político-militar y poner en pleno juego las fuerzas de todo un pueblo consciente de los objetivos justos de la insurrección y la guerra que se desarrolló en condiciones en que se empleó poco número para vencer a un gran número, y una pequeña fuerza para vencer a una fuerza grande (efectivos y equipos); fue necesario combinar la lucha militar con otros frentes de lucha como el político, el económico, el diplomático; la combinación de la lucha armada y el trabajo de captación en las filas enemigas; la combinación *de* la insurrección y la guerra; los levantamientos de las masas y las actividades operacionales de las fuerzas armadas; la combinación de los métodos de combate regular y los métodos guerrilleros en el plano estratégico, de campaña militar y el combate.,.

373

En cuanto a la construcción de fuerzas para la realización de la insurrección y la guerra, se conjugó hábilmente la construcción de las fuerzas armadas con la edificación de las fuerzas políticas; la labor de armar a las masas con la construcción del Ejército Popular y la construcción de las tres categorías de tropas que fueron el núcleo en el combate de todo el pueblo".⁷²

Estos factores, el moral y el político, también se expresan en los ejércitos burgueses pero son muy diferentes en su carácter. Los combatientes revolucionarios luchan por sus Ideales que corresponden a los de todo el pueblo. La formación del factor político y el moral desempeña un papel importante en la creación de las condiciones necesarias, pero no aseguran la victoria, sólo aseguran más posibilidades de triunfo sobre el enemigo y éstas hay que hacerlas realidad tomando en cuenta otros factores influyentes como: fortalecer la preparación combativa; conseguir niveles superiores de armamento; elevar la capacidad de conducción de los dirigentes; etc.⁷³

En la operación guerrillera al mencionar los factores materiales hay que referirse a ellos adecuadamente, ya que los guerrilleros nunca disponen de todo lo que desean y combaten con lo que tienen a su alcance. Nunca se puede colocar como condición para un combate exigencias de orden material; el dirigente, con los elementos materiales a su alcance, toma la decisión para el combate.

Aunque para una fuerza armada es importante

“disponer de los armamentos más modernos a su alcance... los mismos no serán determinantes en el sentido de que la técnica se considere el factor decisivo. El factor humano siempre debe ocupar el primer lugar en la

⁷¹ LE THUC LICH. *"Pensamiento y principios..."*, p. 10.

⁷² GIAP. *"El trabajo de la ciencia..."*, pp. 32-34.

⁷³ HO CHI MINH. *"Nuestro presidente"*, p. 128.

planificación militar, pero también se le debe entregar (a la fuerza) los mejores armamentos de que se disponga. El coraje y disposición al sacrificio son esenciales para una fuerza combativa dispuesta a vencer; pero donde el coraje sea empleado con inteligencia y el sacrificio sea el menor posible".⁷⁴

En la operación guerrillera es necesario resolver bien la utilización de hombres y armas (medios) pero considerando que en el campo de batalla la victoria la deciden los hombres y no las armas; estos hombres concretos deben tener características y condiciones básicas como: ser concientizados en los ideales revolucionarios; un odio profundo al enemigo; la disposición al sacrificio por los ideales revolucionarios; fieles a la revolución; poseer un nivel técnico-operativo, y si es dirigente o jefe, tener la valentía y la capacidad de dirigir, entrenar y controlar la fuerza a su cargo; practicar una estricta disciplina organizativa; tener la capacidad de agitar, movilizar y organizar a las masas, vincularse estrechamente a ellas y recibir sus enseñanzas.

Para desplegar el factor político y moral en las responsabilidades de conducción de la guerrilla el jefe debe considerar cuestiones como las siguientes: aplicar el trabajo de educación política de los combatientes en forma paralela a la preparación combativa, estimulándolos para superar las condiciones de la situación combativa guerrillera; superar las pruebas iniciales como la victoria en el primer combale; seguir los ejemplos positivos, repetirlos y superarlos, tanto en las experiencias militares como en los aspectos de construcción y desarrollo del movimiento de lucha; en los combates y estímulos ser concretos, destacando los objetivos y tareas de éstos, siempre planteando la peor circunstancia combativa y cómo superar esa condición; concentrar la preparación en la parte de la fuerza principal; educar a los combatientes en la coordinación combativa buscando las dificultades para sí mismo y concediendo facilidades para las unidades amigas; educar en el cumplimiento de la política de heridos, mártires, hacia los prisioneros y rendidos; educar a los combatientes en los ejemplos y tradición de lucha de la unidad guerrillera, etcétera.

374

Estos ocho principios se vinculan estrechamente, su base de cumplimiento es lo político-moral, y el pensamiento ofensivo, valentía e iniciativa. Esto permite desplegar al máximo los esfuerzos subjetivos de los combatientes y la capacidad dirigente del jefe para conseguir y crear oportunidades que allanen el camino a victorias más grandes al realizar las operaciones guerrilleras con las "tres puntas de lanza" combinadas estrechamente. Elevando gradualmente el nivel combativo y las envergaduras de las operaciones guerrilleras, consiguiendo victorias significativas y aportando con ello al cambio de la correlación de fuerzas, abriendo una nueva coyuntura y un desarrollo mayor del movimiento de lucha.

⁷⁴ BURCHETT. *"Catapulta hacia ..."*. p. 43.

4. PRINCIPALES EXPERIENCIAS DE CONDUCCIÓN DE LA GUERRA POPULAR LOCAL EN VIET NAM.

En la guerra del pueblo vietnamita por la liberación nacional hubo distintos períodos, cada uno con sus características propias. Al comienzo se definió la lucha no como una guerra sino como una ofensiva política al enemigo con la actividad violenta de masas apoyada en acciones armadas que permitieron alcanzar un dominio parcial. Con el crecimiento de la lucha, las ofensivas siguieron incrementándose hasta llegar a una situación de guerra popular revolucionaria. Al analizar la guerra popular Ideal vietnamita, no pueda hacerse solamente como una necesidad combativa sino como un principio del movimiento de lucha global y de la guerra.

La lucha guerrillera tiene una importante posición general en la revolución y para apreciarla correctamente es necesario analizar tanto las cuestiones generales como las particulares respecto a la fuerza revolucionaria, al enemigo, al período, la oportunidad, etc. La posición siempre varía, es distinta en la fase inicial, en el desarrollo o en la fase final de lucha; su análisis correcto permite utilizar una pequeña fuerza para vencer a otra posición y a una fuerza mayor; la pequeña fuerza basada en una posición poderosa crea en un proceso una fuerza y posición poderosa. La lucha guerrillera tiene su propia posición, pero ubicada dentro de la guerra popular que combina diversas formas de lucha a través de las fuerzas políticas y armadas, y estas últimas están integradas por tres tipos de fuerzas armadas populares.⁷⁵

375

“En estrecha combinación con las fuerzas políticas, los tres tipos de tropas se organizan y constituyen con capacidad conveniente y proporcionada y se distribuyen de manera adecuada en cada plataforma estratégica, teatro de operaciones y localidad, con vistas a garantizar la existencia de poderosas fuerzas estacionarias y fuerzas móviles y lograr una combinación estrecha y centralizada con las fuerzas móviles de cada nivel y de todo el país. He aquí un rasgo típico en el problema de la construcción de fuerzas de la guerra del pueblo y a la vez una supremacía destacada de ésta en nuestro país. Con poderosas fuerzas estacionarias podemos golpear al enemigo en todas partes con unidades que conocen bien el terreno y la situación enemiga, ser capaces de asestar golpes certeros y, a la vez, golpearlo a tiempo dondequiera que se meta, diezmado, aniquilarlo, provocar o dispersar sus fuerzas o tenerlas clavadas en todas partes, creando así condiciones para que las fuerzas móviles les propinen grandes golpes de aniquilamiento en los lugares descuidados.

⁷⁵ LE THUC LICH. “*Algunos aspectos...*” pp. 55-56.

En las circunstancias de estrechez de nuestro territorio, de un amplio desarrollo de la guerra del pueblo y de la gran movilidad del adversario, esta forma de organización y distribución de fuerzas nos permite limitar las ventajas del enemigo y desarrollar las nuestras, creando una sólida disposición estratégica en la guerra del pueblo capaz de mantener en cualquier momento el control de la iniciativa en los ataques contra el enemigo. Nos permite además disponer siempre de suficientes fuerzas para golpearla en todas partes y a la vez concentrar poderosas fuerzas regulares capaces de vencer a las fuerzas móviles estratégicas contrarias y lograr sucesivas victorias cada vez más importantes sin tener necesidad de un ejército permanente numéricamente superior o igual al del enemigo".⁷⁶

4.1. El éxito de la guerra popular local y la lucha guerrillera lo asegura una correcta conducción del partido.

La lucha guerrillera expresa el punto de vista de la violencia revolucionaria de las masas, de la guerra popular y el pensamiento ofensivo, pero, para obtener una exitosa conducción, es necesario que se subordine directamente a la conducción del partido local y se coordine estrechamente con las ramas, organizaciones y sectores sociales a fin de integrar a todo el pueblo en la lucha teniendo a la fuerza guerrillera como núcleo.⁷⁷

En el cumplimiento de sus tareas de dirección general y de dirección concreta de la guerra del pueblo en las diferentes regiones, las organizaciones locales del partido deben prestar una preferente atención a su propia consolidación en los aspectos político, ideológico y organizativo. Es importante considerar aspectos como:

* Los comités provinciales/regionales del partido deben fortalecer su dirección frente a los organismos militares regionales y locales, fortaleciendo el papel de estos últimos.

³⁷⁶

* Los organismos militares regionales para convertirse en buenos estados mayores para los comités regionales del partido deben ser competentes, no solo en lo militar, sino también en lo político y económico, estar al tanto de los principales problemas de la región y saber combinar hábilmente la responsabilidad militar con otras tareas.

* El que los diferentes sectores sociales de la región conozcan las necesidades militares; ligando estrechamente el combate a la producción.

* Elevar el nivel de conocimientos militares de los cuadros y miembros del partido. Adoptar un estilo de trabajo y modo de vida de acuerdo a las exigencias y

⁷⁶ GIAP "Crecimiento del ejército pp. 23-24

⁷⁷ LE THUC LICH. "Algunos aspectos...", p. 56.

condiciones de la lucha.

* Coordinar hábil, eficaz e inteligentemente las actividades de los distintos sectores sociales bajo la conducción centralizada de los comités locales del partido.⁷⁸

El eslabón principal para impulsar la lucha guerrillera es el partido local que debe tener las siguientes capacidades.

Ser sensible a la situación y evaluar correctamente la correlación de fuerzas.

* Ser capaz de elaborar un plan global de lucha en la localidad que garantice el cumplimiento ininterrumpido de la lucha y la obtención de mayores victorias.

* Responder bien a las demandas inmediatas pero vinculando éstas al desenvolvimiento de la lucha general.

* Aferrarse firmemente al terreno para mantener el movimiento y desarrollarlo.

* Ser capaz de construir un estilo de dirección, oportuno y acertado para poner en juego la creatividad de las organizaciones y las ramas, sin que el partido abarque y haga todo.

* Aplicar las instrucciones de la dirección superior en los contenidos principales, sin interrumpidas en ningún momento.

* Ser capaces, atentos, acertados y concretos en la conducción de la lucha.

* Escoger algunos puntos importantes para establecer la condición modelo.

* Capacitar algunos cuadros y aprovechar al máximo el talento de ellos.

* Apoyar a los militantes para que conquisten el papel de vanguardia y sean ejemplares en la lucha.

* Procurar que los miembros del comité del partido trabajen minuciosamente y con sensibilidad para prever los cambios de la situación”.⁷⁹

377

4. 2. Educar, movilizar y organizar a las masas para incorporarlas cada vez más a la lucha guerrillera

La guerrilla se sustenta, en el pueblo como raíz, reafirmando así que la revolución es obra de las masas populares. Para asegurar la actividad y organización de las masas es requisito básico definir una línea política que interprete las aspiraciones e intereses más sentidos de los trabajadores, en especial de los obreros y campesinos; mantener constantemente el amor a la patria, el odio al enemigo; inculcar una alta conciencia revolucionaria, la voluntad de independencia y soberanía nacional; la valentía de combatir a cualquier agresor, apoyados en los propios esfuerzos para superar todas las privaciones y dificultades y luchar con firmeza hasta la victoria total.

Para ello es importante compenetrarse profundamente en las masas trabajadoras

⁷⁸ GIAP *“Guerra del pueblo contra...”* pp. 66-89

⁷⁹ GARCÍA. *“Viet Nam, cuatro experiencias...”* pp. 15-17.

del campo y la ciudad

"...conocerías de cabo a rabo, saber determinar sin errores, en cualquier asunto y en cualquier momento, el estado de ánimo de ellas, sus necesidades verdaderas, sus deseos, pensamientos, saber determinar sin sombras de falsa idealización el nivel de su conciencia y la fuerza de la influencia de unos y otros rezagos y prejuicios del pasado. Saber conquistar la confianza ilimitada de las masas mediante la vinculación camaraderil con ellas y la satisfacción cuidadosa de sus necesidades".⁸⁰

"Para educar a los cuadros y combatientes en una voluntad intransigente, en un espíritu de combate valiente. indoblegable y en la astucia ante el enemigo. ...La educación ideológica y moral de los combatientes tiene una importancia decisiva para aplicar con éxito la táctica de guerrillas...".⁸¹

"...Una vez que la revolución se gana al pueblo ideológicamente, lo ha conseguido todo recursos humanos y medios materiales, sabiduría y fuerza combativa, terreno donde mantenerse, etc. Tener al pueblo es tenerlo todo. Sin el pueblo no hay guerra revolucionaria ni triunfo de la revolución. Sería un grave error cualquier acción o política que aleje al pueblo de la guerra revolucionaria".⁸²

Las masas se unieron en un amplio frente nacional basado en la alianza obrero-campesina, consolidando constantemente las fuerzas políticas que son la base para el desarrollo de la guerrilla y de poderosas fuerzas armadas de masas, las cuales se forjan incesantemente en la lucha y el combate.

"Desde que surgió nuestro partido, su línea militar es la de la **guerra del pueblo bajo la dirección de la clase obrera** (...) Todo el pueblo combate al agresor y en lo referente a las fuerzas armadas, son las tropas regionales y las milicias populares y de autodefensa las que hacen la guerrilla, la guerra del pueblo en el plano regional

La guerrilla, la guerra del pueblo en las diversas regiones constituyen un elemento fundamental de la línea militar de nuestro partido durante todas las etapas revolucionarias. La guerra del pueblo en las diversas regiones, las milicias populares y de autodefensa, así como las tropas regionales, conforman una de las más sólidas y amplias bases, tanto para la lucha armada como para las fuerzas armadas populares en su totalidad".⁸³

378

⁸⁰ LENIN. OC T 44 p. 348

⁸¹ LE THUC LICH *"Pensamiento y principios"* p. 17

⁸² LE THUC LICH *"Algunos aspectos..."* p. 53

⁸³ GIAP *"Guerra del pueblo contra"* p. 37

4.3. Combinar estrechamente la lucha política con la armada. Realizar tres tareas principales de la guerrilla. Determinar acertadamente los principios de trabajo en cada una de las tres zonas del país.

La combinación estrecha de la forma de lucha política y armada junto con la agitación al enemigo, en Viet Nam permitió desplegar la poderosa potencia política de las masas en el campo y ciudades, atacando los puntos débiles del enemigo y disgregándole su base política y militar. Asegurando cumplir las tareas principales de la guerrilla.⁸⁴

Para el cumplimiento de las cuatro tareas fue condición trazar directrices adecuadas para cada zona estratégica. En las ciudades, zonas temporalmente ocupadas por el enemigo, lo principal fue preparar a las masas en variadas formas y métodos de lucha, desde lo más elemental a lo superior, organizándolas y movilizándolas para acumular constantemente fuerza real revolucionaria.

En la llanura, lugar de asiento de zonas y bases guerrilleras, se combinó la lucha política y armada, con énfasis en alguna de ellas de acuerdo al tiempo y lugar, favoreciendo que la guerrilla se adhiriera firmemente a las masas y se fijara al terreno. En la montaña, lugar de asiento de Bases de Apoyo, paralelo a la construcción de fuerzas en todos los aspectos se pre vieron y frustraron los intentos y maniobras de invasión del terreno por parte del enemigo.

4.4. Consolidar y extender incesantemente las bases guerrilleras, construir las Aldeas de Combate.⁸⁵

La base guerrillera y las Aldeas Combativas constituyen al mismo tiempo hábitat y retaguardia de la guerrilla: el mantenimiento y despliegue de ella se vincula orgánicamente con la consolidación y ampliación de la base guerrillera y la construcción de las aldeas de combate, en que la condición primordial es el apoyo activo de las masas populares. Para construir correctamente la base guerrillera y las aldeas combativas los cuadros dirigentes y los grupos guerrilleros deben adherirse al pueblo y al terreno; educar, organizar, orientar y movilizar permanentemente a las masas en su lucha, mejorar su nivel de vida, realizar la repartición de tierras para los campesinos en los lugares que sea posible.

Paralelamente se aprovechan las condiciones naturales favorables del terreno, introduciendo modificaciones para construir un sólido sistema de defensa (refugios, trampas, púas, campos minados, etc.) de modo de resistir las operaciones de limpieza del enemigo y defender (mantener) las bases. Estas debían ser fuertes en todos los aspectos político, militar y económico, además, se buscó ampliarlas

⁸⁴ LE THUC LICH. *"Algunos aspectos..."* p. 50

⁸⁵ Ver Capítulo 86

constantemente, tratando de transformar las zonas en disputa en zonas y bases guerrilleras, creando una coordinación y apoyo mutuo entre las bases para hostigar dividir y atacar al adversario

379

4.5. Realizar el desgaste y dispersión de la fuerza enemiga, favoreciendo su debilitamiento estratégico y facilitando la guerra de movimientos de la fuerza regular propia.

Para enfrentar a la guerra de todo el pueblo, el enemigo tuvo que dispersar sus fuerzas por todo el territorio, siéndole imposible formar frentes con límites precisos.⁸⁶ El deseo del enemigo era lograr establecer una línea que dividiera sus fuerzas y territorios de los revolucionarios y construir una retaguardia estable. No consiguió ni lo uno ni lo otro, pues la lucha miliciano-guerrillera le combatió en todas partes, con todas las formas y medios, golpeándole e impidiéndole sus propósitos; tuvieron que defenderse de un accionar permanente a lo largo y ancho del país. En esa tarea la fuerza guerrillera contó con la participación y ayuda de todo el pueblo, y al combatir en su medio natural desarrolló al máximo sus capacidades y posibilidades combativas. Al dispersar al enemigo y hacerlo combatir con todo el pueblo, en todo el territorio se puso de manifiesto la contradicción entre la defensa y la ofensiva, situación que nunca pudo resolver.⁸⁷

Paralelo al desarrollo del trabajo político, la fuerza y actividad guerrillera favorecieron la operación de la tropa regular revolucionaria en la guerra de movimientos. Sobre este aspecto el compañero Giap. ha señalado:

"Frecuentemente decimos: la guerra de guerrillas debe crecer y extenderse. Pero es una ley que para mantenerse y desarrollarse debe impensablemente desembocar en la "guerra de movimientos". Es claro que en las condiciones concretas de nuestra resistencia, sin guerrilla no habría podido haber guerra de movimientos, pero si la lucha guerrillera no se hubiera desarrollado y transformado en guerra de movimientos, no solamente no hubiéramos podido cumplir la tarea estratégica de aniquilar las fuerzas vitales del enemigo, sino que las propias guerrillas no hubieran podido mantenerse y desarrollarse.

Hablar de la necesidad de desarrollar la lucha guerrillera y transformarla en guerra de movimientos no significa de ninguna manera eliminar la guerrilla, significa que en el corazón mismo de una guerra de guerrilla ampliamente desarrollada, crecían progresivamente tropas regulares capaces de asumir tareas de la guerra de movimiento, tropas en torno a las cuales era todavía indispensable mantener formaciones guerrilleras y la lucha guerrillera. A partir de ese momento en que la

⁸⁶ TRUONG SON. *"Cinq lecons"* pp. 29-30

⁸⁷ BURCHETT *"Por qué triunfa..."* pp. 122-124 y 192-194

guerra de movimiento aparecía en una zona guerrillera era importantísimo combinar estrecha y acertadamente esas dos formas de combate, sólo así era posible hacer avanzar la resistencia, desgastar y aniquilar en masa al enemigo y obtener triunfos cada día mayores”.⁸⁸

380

4.6. Combinar estrechamente las actividades de las fuerzas militares y paramilitares, en especial entre las fuerzas regionales y las milicias.

Los tres tipos de fuerzas armadas combinan su accionar aunque cada una de ellas tienen sus tareas y atribuciones propias, además de organización y armamento adecuados. Reciben un entrenamiento apropiado y poseen en primer lugar, alta combatividad y gran conocimiento del terreno población y condiciones climáticas de la localidad. Sus métodos de combate son de su mayor conveniencia, combativa, se enfrentan al enemigo con maestría y sin muchos efectivos ni grandes cantidades de municiones. Sus tareas las cumplen de forma eficaz.

Las **milicias** son las fuerzas armadas (paramilitares) de las masas, especialmente de los campesinos y trabajadores, no se separa de la producción y con la lucha la defienden. Se ligan al pueblo y al terreno constituyendo los pilares para el accionar de la guerrilla en las aldeas, fijando al enemigo y creando condiciones favorables para el combate de las otras tropas.

Las **tropas regionales** son fuerzas armadas en provincias y distritos, constituyen el núcleo de la actividad guerrillera en la localidad y al mismo tiempo el eslabón que liga las milicias con las tropas regulares; una de sus tareas más importantes es contribuir al crecimiento de las milicias.

Las tropas regulares, además de realizar la guerra de movimientos cuando se dividen en unidades menores contribuyen a desplegar la lucha guerrillera en la retaguardia enemiga. Ayudan y orientan a las tropas regionales y a las milicias en el combate.

La combinación y conjugación estrecha entre estas fuerzas armadas y paramilitares constituye una condición indispensable para garantizar el crecimiento de ellas y contribuir a que la guerrilla se desarrolle en sus tareas y a la vez de paso a la guerra regular. Tanto la insurrección armada y la guerra revolucionaria constituyen la forma más elevada de la lucha revolucionaria para la toma y defensa del poder.

No se puede hablar de insurrección y de guerra sin fuerzas armadas. Por consiguiente, para preparar y realizar la insurrección armada y la guerra revolucionaria paralelamente con la construcción de las fuerzas políticas, nuestro partido concede una especial importancia a la construcción de las fuerzas armadas

⁸⁸ GIAP “Guerra del pueblo...” p. 125

populares que sirven de núcleo al combate de todo el pueblo".⁸⁹

4.7 Aplicar acertadamente los principios del combate guerrillero.

Los principios que orientan la actividad y la operación guerrillera constituyen la línea directiva que rige todas las actividades combativas de la guerrilla de las fuerzas militares y paramilitares, a fin de asegurar la victoria de las fuerzas armadas populares sobre un enemigo más poderoso. La experiencia vietnamita demostró la necesidad de dominar los siguientes principios.

³⁸¹

- * El alto despliegue del factor moral, la valentía y sabiduría del pueblo.
- * La decisión de vencer con armas rudimentarias a un enemigo mejor equipado.
- * Disposición a aniquilar las fuerzas vivas enemigas, conservando y fortaleciendo la fuerza propia.
- * La práctica activa y amplia de los pequeños combates para desgastar y aniquilar al enemigo.
- * La iniciativa de atacar activa e incesantemente al enemigo, no cayendo en la pasividad.
- * El uso de la agilidad, el secreto y la sorpresa para atacar los puntos débiles y descubiertos del enemigo.
- * Ante cualquier condición por más desventajosa que sea la situación, los cuadros y combatientes guerrilleros tendrán que aferrarse estrechamente al pueblo, a su localidad, movilizar a las masas para combatir contra el enemigo.

5. LA DIRECCIÓN DE LAS OPERACIONES GUERRILLERAS.

Dentro de los muchos contenidos de la lucha guerrillera, la operación es el principal; es la forma combativa fundamental en las localidades contribuyendo a derrotar al enemigo en sus intentos, maniobras y operaciones; es además la palanca de apoyo para incrementar la lucha de todo el pueblo en el cumplimiento de las cuatro tareas generales de la guerra popular local.

5.1. Requisitos para la dirección de las operaciones guerrillera.

5.1.1. Dominar las características de la operación guerrillera.

⁸⁹ GIAP Crecimiento del ejército..." p. 20.

Dentro de todos los requisitos es el más importante, sin dominar esas características y practicarías no se puede ser un buen dirigente guerrillero. Estas características son:

* La guerrilla se enfrenta a un enemigo más poderoso, mejor equipado y preparado, ello obliga a que los dirigentes guerrilleros piensen y actúen en pos del éxito buscando vencer lo mucho con lo poco, lo numeroso con la buena calidad.⁹⁰

* Combinar el alto esfuerzo propio con la continuidad combativa; normalmente los guerrilleros combaten aislados de otras fuerzas, sin contar con apoyo o refuerzo en su actividad permanente de día y de noche y en cualquier terreno, ello plantea desarrollar el espíritu combativo independiente, preparándose para impulsar el combate cotidiano.

382

* Las operaciones guerrilleras siempre están al servicio de las decisiones políticas y vinculadas estrechamente a las necesidades de otras luchas, esta exige que los dirigentes guerrilleros eduquen a sus combatientes en esa perspectiva, evitando caer en su purismo militar.

* El método combativo guerrillero es muy diverso, amplio y es de carácter popular. Los dirigentes guerrilleros deben recoger y convertir la creación de las masas en las nuevas formas combativas.

5.1.2. Dominar y combinar objetivos correctos con directrices adecuadas.

Las operaciones combativas y los golpes que «e le clan al enemigo corresponden a **directrices de trabajo** definidas con anterioridad, las cuales son diferentes para cada período, coyuntura zona estratégica y localidad. Cada acción debe responder a las características concretas de una localidad. al momento político general y al específico del lugar, a los objetivos que se persigan y a la situación de las fuerzas actuantes, las propias y las adversarias.

Algunas directrices de acción guerrillera que se pueden plantear en una zona pueden ser. construir bases políticas; apoyar el levantamiento popular; realizar operaciones guerrilleras para mantener el dominio de la situación, acciones de diversionismo para atraer y engañar al enemigo; actuar guerrillero para defender la cosecha; etc. Puede ser una, dos o varias orientaciones, siempre tienen presente que la lucha guerrillera responda a las orientaciones generales de la revolución y las necesidades concretas del lugar.

Los métodos combativos guerrilleros responden a las directrices de trabajo en la localidad, adecuadas al nivel de desarrollo del movimiento (bajo o superior), a la posición del enemigo y buscando crear la posición legal para las masas. Todo esto permite la existencia y desarrollo de los grupos guerrilleros; crear bases políticas y

⁹⁰ GIAP "Guerra del pueblo" pp. 96-100

operar en lo militar.

La directriz de trabajo sólo se modificó ante una situación de cambio total; por ejemplo, cuando una aldea fue arrasada por una operación de limpieza: en oportunidades en diversos lugares se cambió la forma combativa o de trabajo manteniendo "a directriz general. Para concretar positivamente las directrices de trabajo, es necesaria la definición de objetivos acertados que aseguren una correcta conducción guerrillera para desarrollar el movimiento en la dirección deseada. El objetivo debe ser el más adecuado para la operación guerrillera al inielo del movimiento de lucha la operación guerrillera se orientó al ajusticiamiento de cabecillas y esbirros.

Para una correcta dirección de las operaciones definidas, además de dominar bien los objetivos es importante cumplir algunas condiciones

* Dominar las instrucciones superiores relativas a la dirección operativa, evaluando globalmente las decisiones y perspectivas de la situación.

383

* Contar con medidas adecuadas para conocer bien al enemigo; a cada acción de él responder con la mejor acción revolucionaria, lo que exige disponer de fuerzas informativas fidedignas y oportunas.⁹¹

* Poseer la capacidad de analizar r sintetizar la situación enemiga con firmeza revolucionaria, valorando correctamente los factores subjetivos contrarios que determinan hasta qué punto este puede llegar así como los revolucionarios, para precisar las capacidades reales.

* Evaluar bien las medidas enemigas determinar su ley de actividad de acuerdo a loa situación concreta.

* Superar las dificultades para dar golpes adecuados al enemigo acertados. entendiendo que la fuerza guerrillera ataca al enemigo operativo contribuyendo a debilitar al principal del período y de la revolución.

* Las diversas fuerzas no pueden competir en el accionar contra el enemigo, cada una golpea en el marco de sus correspondientes tareas. Esto plantea una correcta distribución de trabajo entre las diversas fuerzas

Un objetivo acertado, una directriz correcta y las fuerzas debidamente preparadas dan como resultado una correcta operación

5.1.3. Dominar el pensamiento ofensivo.

Este rige el transcurso de la conducción guerrillera, sin un pensamiento ofensivo y luchar a la defensiva debilita cada vez más la fuerza propia; hay que buscar siempre diversas forma para combatir el enemigo y con ello asegurar un desarrollo mayor de la guerrilla. El pensamiento de la guerrilla en la operación es ofensivo, activo y

⁹¹ TRUONG SON. "*Cinq lecons* ." pp. 24-28

continuo. El pensamiento ofensivo se expresa en que la confianza y audacia para combatir y lograr la victoria no bastan, deben ir acompañadas de correctas y adecuadas maneras combativas, y de esta manera " utilizar las fuerzas en forma concentrada, dispersa o desplazada de acuerdo con **la tarea, la situación nuestra y la del enemigo y las condiciones del terreno.**"⁹²

En el accionar guerrillero hay que superar manifestaciones negativas como: combatir por combatir, esperar que el enemigo venga; sólo sacudir al enemigo y no aniquilarlo; así como el miedo a la lucha, al combate. Hay que favorecer la iniciativa y la creación de las fuerzas participantes en la lucha guerrillera para encontrar nuevas formas combativas. En cada una de las operaciones definir bien la orientación de los golpes, la dirección principal y las secundarias.

5.1.4. Elaborar un adecuado plan operativo en base a la emulación.

La elaboración del Plan Operativo exige tomar una decisión que se plasma en determinados propósitos y tareas a cumplir. Para la definición del plan es importante analizar minuciosamente la situación del enemigo y la propia, la manera de afectar al oponente, objetivos a golpear, tipos de combates que eleven la combatividad de la fuerza, forma de conducir a los cuadros, etc.

384

Entre las tareas del plan operativo este contempla el tipo de fuerza enemigo a aniquilar; el grado con que la acción guerrillera impulsará la lucha política y facilitará la construcción de la base, el servicio y la coordinación entre la fuerza guerrillera y la regular; y el nivel de desarrollo de la guerrilla misma a través de los combates. Una vez definidas las tareas más genera les por parte de la dirección guerrillera para un territorio tienen que fijarse las más concretas dentro de él lo cual se hace de acuerdo a los objetivos planteados, tanto los principales como los secundarios.

Es importante también, establecer la norma para el éxito de los combates (enemigos aniquilados, armas requisadas, aldeas estratégicas destruidas. tierra y población ganada, etc.). Respecto a la elección de las formas operativas éstas se hacen de acuerdo a las condiciones del terreno, del enemigo y las características de la fuerza guerrillera, y según ellas se opta por las más adecuadas.

5.1.5. Combatir según las directrices de lucha en cada zona.

Como ya se ha planteado, la directriz de trabajo se traza en dependencia de los objetivos generales y de la situación concreta. Son diferentes para cada una de las zonas y lugares; no pueden ser las mismas en los controlados por el enemigo, que en los que hay dominio de los revolucionarios (aunque todo esto en distinto grado y una

⁹² LE THUC LICH "Pensamiento y principios..." p.8.

situación que varía constantemente). Por ejemplo, en una zona controlada por el enemigo la directriz puede ser una o varias; fortalecer la lucha y construir bases políticas, aquí el accionar operativo guerrillero más adecuado fue el ajusticiamiento a los criminales; en una zona guerrillera la directriz de trabajo es rechazar toda operación de limpieza; en el llano los golpes a las vías de comunicación y el apoyo a los levantamientos populares, etc.⁹³

5.1.6. Cumplir estrictamente los regímenes de vigilancia en el combate.

Cualquier descuido en el accionar operativo puede costar grandes bajas internas, por lo mismo cada tarea planteada tiene que cumplirse totalmente y en buena forma. Cada detalle por muy pequeño que sea ha de ser considerado, controlado y vigilado, un descuido en ellos puede ser aprovechado por el enemigo para golpear. Deben tomarse los resguardos para evitar que aspectos del plan operativo se filtren a niveles que no corresponden y menos que lleguen a conocimiento del enemigo.

Para cumplir lo anterior es necesario aplicar las siguientes normas: guardar en secreto el propósito y las leyes de actividad de los revolucionarios; compartimentar toda información sobre la fuerza propia, bases logísticas, bases clandestinas de apoyo tanto en la zona liberada como en la controlada. Hay que intensificar la educación a los combatientes, asegurando con ello el resguardo de bases, cuadros, combatientes y el accionar concreto.

⁹³ TRUONG SON “*Cinq lecons...*” pp. 64-66

TERCERA PARTE ENSEÑANZAS VIETNAMITAS ACERCA DEL METODO REVOLUCIONARIO Y LA CONSTRUCCION DEL PARTIDO.

"En la lucha revolucionaria, después de haber trazado una línea de lucha acertada, lo decisivo para el triunfo de la revolución será el método creativo con que se hace".

Vo Nguyễn Giap.

"Nuestro partido no tiene otros intereses que los de nuestro pueblo y de nuestra Patria".

"El marxismo-leninismo es una poderosa fuerza ideológica que guía nuestro partido y hace posible que éste sea la más alta organización de las masas trabajadoras y la personificación de la inteligencia, la dignidad y la conciencia de nuestro pueblo..., bajo la bandera del marxismo-leninismo... ha ganado la confianza de nuestro pueblo y está considerado como su partido y vanguardia".

Hồ Chí Minh

Los últimos 55 años de la nación vietnamita se caracterizan por la permanente situación de lucha, coronados en importantes victorias que dieron paso a profundas transformaciones en el conjunto de la sociedad, que se reafirman en el proceso de construcción del socialismo en el país.

Motor de todos estos acontecimientos ha sido el Partido Comunista de Viet Nam, en medio de ellos se ha forjado y desarrollado incesantemente. Puntos culminantes fueron los auges revolucionarios que cristalizaron en el triunfo de la Revolución de Agosto, la conducción exitosa de guerras de resistencia nacional contra los franceses y posteriormente contra los norteamericanos; la realización de la revolución nacional democrático popular enfrentando a los enemigos internos y externos, la aplicación consecuente del internacionalismo proletario, el proceso de construcción socialista etc.

La correcta dirección de este proceso en cada uno de los distintos periodos y la consecución de los grandes objetivos propuestos, tuvieron como base que el PC vietnamita asumiera el marxismo-leninismo, aplicándolo creadoramente según las características de su sociedad; evidenciándose en la definición de una correcta línea política, y la aplicación de formas y métodos de lucha adecuados a las circunstancias específicas.

Sobre la base de los antecedentes proporcionados en las partes anteriores trataremos de sistematizar y sintetizar, **en sus contenidos generales algunas enseñanzas** que nos entrega la revolución vietnamita respecto al método revolucionario, y aspectos de la asimilación, aplicación y recreación de los principios básicos del marxismo-leninismo en el proceso de construcción del partido revolucionario en Viet Nam.

CAPÍTULO XII

LOS METODOS REVOLUCIONARIOS.

Una vez definido —como parte de la línea política general— el objetivo estratégico, la elección de métodos y formas de lucha constituye un factor determinante que asegura la construcción, distribución y despliegue de fuerzas que favorece la obtención de victorias revolucionarias.

Es el aspecto que exige del dirigente y militante revolucionario más talento y creatividad para buscar, escoger y aplicar el o los métodos más correctos para una situación, momento y lugar concreto. Para ello, no sólo basta voluntad o la valentía, sino que es muy importante poseer conocimientos, experiencia e inteligencia. Además, es importante apoyarse en la práctica concreta de la lucha de masas, ellas muestran y señalan métodos y formas de lucha más ricas y reales.

La lucha del pueblo vietnamita, aplicando creadoramente el principio de la violencia revolucionaria, desarrolló de singular forma este aspecto en base a 10 cuestiones fundamentales:

1. Empleo de la violencia con dos fuerzas, la política y la armada.
2. Combatir al enemigo con “tres puntas de lanza”; el trabajo político, la lucha armada y la agitación en sus filas.
4. Realizar insurrecciones parciales encaminadas a avanzar a la guerra revolucionaria.
5. Combinar el levantamiento de las masas con la guerra revolucionaria.
6. Combatir al enemigo en las tres zonas estratégicas: la montaña, el llano y la ciudad.
7. Combinar los tres tipos de fuerzas armadas: milicias de autodefensa y guerrilleras, tropa regional y tropa regular para impulsar la lucha guerrillera y la guerra convencional.
8. Hacerse dueño del Serrano para aniquilar al enemigo y viceversa.
9. Dominar la línea de lucha a largo plazo y saber aprovechar el momento oportuno.
10. Aplicar en todo el transcurso de la lucha y la guerra el pensamiento estratégico ofensivo.

Los anteriores aspectos se analizaron en diversos capítulos, algunos como puntos específicos, otros de manera general. En éste, analizaremos de manera global el problema de los métodos, el pensamiento ofensivo y el aprovechamiento de la

oportunidad.

388

1. EL MÉTODO REVOLUCIONARIO.

El método revolucionario es un conjunto de formas y medidas para desarrollar la lucha revolucionaria, y es empleado por el partido proletario para integrar amplias masas al proceso y a las actividades prácticas de la lucha a fin de transformar la sociedad "El método revolucionario sirve para vencer al enemigo de la revolución, de la forma más ventajosa y para llevar más rápidamente la revolución al triunfo".¹

Forma parte orgánica de la estrategia revolucionaria del partido; en ella hay dos componentes, que aunque estrechamente relacionados cumplen diferentes papeles: uno, el correcto objetivo estratégico (planteamiento de las tareas para alcanzar el objetivo final estratégico), y el otro, los métodos revolucionarios que resuelven las formas para cumplir las tareas y alcanzar el objetivo final. Según como esté planteado el objetivo estratégico determina el método más apropiado para alcanzarlo.

El método revolucionario adquiere concreción en cada período de lucha, por ejemplo, la aplicación de la violencia revolucionaria en sus distintas formas no es la misma en un período democrático que en uno contrarrevolucionario. La elección correcta de un método revolucionario desempeña un papel decisivo directo en el triunfo de la revolución —no siendo la parte más importante de la línea estratégica—, es un factor básico para triunfar. Una línea política correcta siempre alcanza sus objetivos mediante métodos correctos y si éstos no son buenos, los objetivos no se logran: la experiencia revolucionaria enseña que en diversas experiencias nacionales, por falta de métodos adecuados la revolución no ha avanzado, al contrario, se ha frustrado y retrocedido.

1.1. Características fundamentales del método revolucionario.

a). **El método revolucionario es a la vez una ciencia y un arte.** Su carácter de ciencia se expresa cuando se adecúa a las circunstancias de cada país; partiendo de las condiciones objetivas y subjetivas y de la correlación de fuerzas de las clases sociales y los frentes o bloques políticos que se forman en cada uno de ellos. De acuerdo a esto, cada forma y medida que se adopta tiene su propia ley de desarrollo y movimiento; para poder actuar según la ley hay que dominarla evitando los criterios subjetivos de rechazo o adopción "a priori" de alguna forma o medida en la lucha

¹ LE DUAN "La revolución ..." p. 43

revolucionaria. Su carácter de arte se expresa en la habilidad para combinar diferentes formas y medidas entre sí. en saber utilizar y dislocar las fuerzas con iniciativa, también es necesario saber transformar y pasar de una forma y medida a otra flexiblemente. La relación entre lo científico y lo artístico se da porque en lo científico opera todo lo que implica carácter de ley y que se realiza independientemente de nuestra voluntad; mientras que lo artístico es el complemento de lo científico, es la participación creativa del hombre desplegando al máximo todas las iniciativas para extraer el mayor provecho de la situación.

389

b). El método revolucionario tiene un carácter histórico concreto. Las formas y medidas deben ser concretas, adecuadas a cada lugar y a cada momento, o en cada país. A este respecto no existe un método revolucionario multinacional, adecuado a todos los lugares y para todos los momentos. Por eso exige una gran creatividad que se expresa en las distintas formas y métodos de lucha, evitando al máximo las réplicas y copias mecánicas. No hay ningún otro terreno en que se requiere más talento y creación; porque precisamente el método se basa en las características histórico-concretas de una sociedad determinada, requiere siempre una aplicación adecuada en el tiempo y espacio. Como plantean los compañeros vietnamitas. "Ningún otro aspecto del militante revolucionario exige tanta fuerza creativa, como el de escoger y aplicar los métodos revolucionarios adecuados. Aquí no basta sólo el coraje, hace falta poseer conocimientos, experiencia e inteligencia. La práctica concreta de la lucha de las masas han hecho hacer los métodos y formas de lucha más reales, más ricos". "Erigir como un principio absoluto tal o cual método o forma de lucha constituye un error".² "Nunca ha habido o habrá una forma única acerca del método adecuado para todas las circunstancias y todos los tiempos. Un método determinado adecuado para un país es imposible en otro, puede ser correcto en un período o una circunstancia, pero será erróneo si se aplica mecánicamente a otro período y otra circunstancia Todo depende de la situación histórica concreta".³

c). El método revolucionario tiene un carácter popular. Esto se expresa en poder conducir a las masas a la lucha con las formas más adecuadas, en un nivel que corresponda a cada tipo de masas, pues éstas son en general una comunidad humana numerosa y heterogénea en conciencia e intereses. Los niveles de conciencia de los diversos sectores de masas no son iguales y por ende sus capacidades y condiciones son distintas; de ahí la necesidad de que los dirigentes revolucionarios busquen la forma y medidas más adecuadas para incorporar las masas a la acción, sólo así se desarrolla la posibilidad de impulsar al máximo su potencial revolucionario. La importancia de la educación, organización y movilización de las masas para que se conviertan en fuerza revolucionaria está directamente ligada al método; de allí las diferencias importantes entre el método que definen e impulsan los revolucionarios

² TRUONG CHINH. "*Hồ Chí Minh...*". pp. 25-26.

³ LE DUAN. "*La revolución vietnamita*", p, 44.

con respecto al utilizado por los reformistas y oportunistas.⁴ Además es importante tener como premisa que el trabajo de profundización y ampliación de la influencia en las masas siempre es igualmente necesario, tanto después de cada triunfo, como después de cada derrota, tanto en la época de estancamiento político como en el mismo tempestuoso tiempo revolucionario.⁵

390

d). El método revolucionario tiene un carácter práctico. Mediante la actividad práctica se realizan las transformaciones revolucionarias en la vida social, de manera gradual o en saltos bruscos. En otras palabras, hace falta unir las actividades prácticas del conjunto de las masas a las de la clase obrera y el partido revolucionario, esto debe darse en cada esfera de las actividades sociales que son multifacéticas, requiriéndose un método concreto adecuado para cada tipo de actividad o para cada rama-sector social. Por lo tanto el método general de la violencia revolucionaria debe expresarse en métodos prácticos y concretos que se impulsan en cada tipo de actividad social, y esto se consigue mediante la penetración profunda de las fuerzas revolucionarias en los distintos sectores sociales; es decir, como componentes del método revolucionario deben utilizarse los métodos concretos que se impulsan en la lucha de cada sector social.

Después de analizar las principales cualidades propias del método revolucionario es importante enunciar sumariamente algunas de las **características de la sociedad y revolución vietnamita que determinaron la aplicación del método revolucionario.**

a) Viet Nam era un país agrícola, colonial y semifeudal.⁶ Estas características básicas crearon condiciones para que el enemigo ejerciera una dominación directa con toda su potencia y violencia reaccionaria, explotando y despojando al pueblo de todo derecho y libertades democráticas; todo esto determinó que como respuesta a las condiciones objetivas, el método adoptado fuera el de la violencia revolucionaria. En lo relativo a línea política, programa y método en Viet Nam las expresiones reformistas no se dieron; no existió ninguna ilusión de derrotar al enemigo y tomar el poder por vías que no utilizaran la violencia. Lo anterior se reafirma en el

⁴ Lo que caracteriza a los oportunistas es poner en primer término los logros inmediatos de la lucha, dejando como tarea subordinada la construcción de las fuerzas reales de la revolución a través de las luchas. Como variedad del oportunismo, los reformistas (planteando en su teoría que luchan por la revolución y el socialismo) orientan en la práctica su acción a la obtención de reivindicaciones inmediatas (reformas) y en aras de conseguirlas se subordinan a la legalidad burguesa e impiden la movilización independiente y decidida de las masas populares. En ocasiones pueden recurrir a la lucha armada, pero sin impulsar la acción y organización de las masas para ello; por regla general, plantean como camino la lucha no violenta. Un caso extremo del reformismo es el revisionismo, es decir, no sólo ya el abandono de la lucha revolucionaria por el poder sino también la renuncia al marxismo y a la defensa de los intereses clasistas del proletariado y los trabajadores.

⁵ LENIN. OC T 10. pp. 356-357

⁶ VIET NAM "Un Siglo de..", pp. 135-136; LE CHAU "El Viet Nam..." op. 15-30

planteamiento siguiente:

"Desde su fundación, constantemente fiel a la teoría marxista-leninista de la revolución violenta y basándose en una justa apreciación de la naturaleza ultrarreaccionaria de imperialistas y feudalistas; como de la fuerza, la unidad y lucha del pueblo, en primer lugar la de los obreros y campesinos, nuestro partido considera la vía de la revolución violenta como el único camino justo para derrocar al enemigo de clase y de la nación, conquistar el poder para el pueblo, defender el poder revolucionario y llevar la revolución de nuestro país a la victoria".⁷

b). Era toda la lucha del pueblo vietnamita el enemigo principal de la (revolución fue externo y poderoso. Siempre hubo que enfrentarse a grandes potencias, mucho más fuertes que la reacción interna y más poderosos en lo económico, medios y efectivos que los revolucionarios; estableciéndose a partir de esto la correlación de fuerzas entre revolución y contrarrevolución y determinando de manera decisiva el método que siempre dirigió el golpe principal al enemigo externo; se aplicó al máximo una política de alianzas flexible que aglutinó a la gran mayoría del pueblo, y planteó las líneas y políticas correctas para cada sector social. En toda esa lucha de 45 años el PCV logró dirigir y asestar el golpe principal del pueblo contra el enemigo agresor: primero el colonialismo francés, luego el fascismo japonés nuevamente los franceses y finalmente el imperialismo norteamericano.⁸

c) La revolución vietnamita enfrentó muchos enemigos al mismo tiempo. Esta situación es muy clara con posterioridad a 1940, se luchó contra los franceses y contra el fascismo japonés; después de la Revolución de Agosto contra los franceses, los chinos e ingleses; en la primera resistencia, contra los franceses y el imperialismo yanqui que los apoyaba, y en la segunda resistencia contra el imperialismo yanqui, sus satélites y sus títeres. Lo anterior determinó como exigencia de método tener una política y tácticas para dividir al enemigo, un ordenamiento de prioridades, evitando a toda costa enfrentar a varios al mismo tiempo, sino dividirlos y vencerlos uno a uno, utilizando formas y métodos para cada enemigo concreto en un momento determinado. Frente a algunos fue necesario emplear la lucha armada, pero para otros no se empleó por momentos esta forma, sino se buscó la lucha política y las salidas políticas (como sucedió en 1946 con las fuerzas chinas en el norte del país).⁹

d) La clase obrera y el campesinado ocupan desde el comienzo el papel de fuerza principal de la revolución, con la primera en la posición dirigente. Esta característica determinó que la lucha con diversos métodos se incrementara en forma simultánea en todo el país, tanto en la ciudad como en el campo, en los territorios donde estas clases están establecidas. Gracias a ello se pudo construir "bases

⁷ DEVILLERS. *"Histoire du..."*, p. 60.

⁸ GIAP. *"La peuple du Sud Viet Nam..."*, pp. 25-32.

⁹ GIAP. *"Años y masas..."*, pp. 200-240.

políticas” en esos lugares y extender el movimiento de lucha a todo el territorio.

e) La revolución vietnamita pasó por diferentes períodos y por circunstancias muy complejas. Se expresó en las diversas coyunturas y momentos en los cuales se tuvo que pasar de una situación o estado de paz a otra situación o estado de guerra. Esta característica determinó que el método revolucionario permitiera elaborar diferentes variantes o proyectos según sea una situación de guerra o de paz; esas variantes o proyectos no eran pasivos sino activos; no se esperaba que la situación se presentara, sino que se hacían los preparativos necesarios cuando aún había tiempo, previendo la peor posibilidad, que es la situación de guerra. Por ejemplo, en la resistencia antifrancesa se aprovechó de construir fuerzas en los lugares donde todavía no se desarrollaba la guerra en un nivel intenso; sobre la base de las condiciones sociales y políticas existentes se conformaron las zonas o bases liberadas. Con posterioridad a los Acuerdos de Ginebra no hubo una correcta aplicación de esta característica (al no tener claridad si el sur estaba en estado de paz o de guerra) vacilándose en la aplicación del método adecuado a la política enemiga, lo cual afectó transitoriamente el movimiento revolucionario.¹⁰

392

El compañero Le Duan, ex Secretario General del PCV, respecto a los cambios de la situación, señala: "...hay que mostrar audacia y resolución al elaborar las tareas y los nuevos métodos; hay que lograr prever, por lo menos en los rasgos más generales, el resultado de las próximas acciones y de todas las posibilidades de desenvolvimiento de la situación objetiva. En la práctica, los hechos siempre revelan factores y posibilidades nuevas. Hay que saber basarse en ello para modificar y corregir a tiempo las acciones y elaborar nuevos métodos para asegurar que la dirección estratégica y táctica concuerda siempre con la situación en proceso de cambio constante. Sólo así se puede lograr que la lucha avance a pasos firmes, por medio de procesos paulatinos intercalados entre pequeños y grandes saltos adelante, tanto en el movimiento de lucha como en la correlación de fuerzas, hasta llegar al salto decisivo, el cual conduce a la victoria final".¹¹

f) La posición de victoria de la revolución vietnamita estuvo estrechamente ligada a la revolución mundial. Determinando que el método que la revolución vietnamita puso en práctica considerara la posición de ofensiva y de victoria abierta por la Revolución de Octubre, que marcó el inicio de la época de las revoluciones proletarias. Por ejemplo, la Revolución de Agosto está muy ligada a la adecuada relación entre los factores nacionales y los internacionales derivados de la coyuntura gestada por el desenlace de la Segunda Guerra Mundial. Ese pensamiento y posición de ofensiva de la revolución mundial creó una sólida base de confianza para enfrentar y lograr la victoria sobre el imperialismo norteamericano; al mismo tiempo el triunfo

¹⁰ "Documentos Segundo Simposio...". Nr. 8. pp. 39-40.

¹¹ LE DUAN "La revolución vietnamita pp. 52-53.

del pueblo vietnamita afirmó más la posición ofensiva de la época de las revoluciones proletarias, favoreciendo el desarrollo de otros procesos revolucionarios.

El método revolucionario aplicado por los revolucionarios vietnamitas recogió las características anteriores, permitiendo que en los diversos períodos se obtuvieran grandes éxitos, esto no descarta que en determinados momentos se hiciera una aplicación incorrecta de ellos, cometándose "errores en la dirección táctica", pues en lo estratégico siempre fueron muy claros los objetivos centrales y los enemigos.

393

1.2. Experiencias y éxitos de la revolución vietnamita en la aplicación de los métodos revolucionarios.

a) **La correcta aplicación del método de la violencia revolucionaria de las masas con dos formas (política y militar), dos fuerzas (fuerza política y fuerza militar) y la combinación entre ellas.** Si la revolución es la causa de las masas, el método revolucionario debe ser el de la violencia de masas, que contiene dos aspectos, el político y el militar, y cuya combinación es ley fundamental de la revolución violenta,

"...la revolución es el paso más elevado del desarrollo de la lucha de clases y siempre se realiza mediante la violencia de las clases oprimidas contra las clases dominantes, con vistas a resolver el problema del poder. La violencia puede manifestarse y realizarse bajo formas muy distintas. En rasgos generales, podemos decir que la violencia revolucionaria debe apoyarse en dos fuerzas: la fuerza militar y la fuerza política; y abarca dos formas de lucha: la lucha armada y la lucha política, así como la combinación de ambas. La experiencia de la revolución vietnamita demuestra que si se quiere lograr el triunfo de la revolución, además de la fuerza política, es preciso contar con fuerza armada. Además, se debe utilizar hábilmente la lucha armada y la lucha política de acuerdo con cada momento y lugar. Sin tener preparadas las fuerzas, incluyendo las armadas, es imposible enfrentarse a las enfurecidas ofensivas del enemigo.

Sin embargo, la violencia no se apoya sólo en la fuerza armada ni la lucha armada es la forma única, sino que son imprescindibles la fuerza y la lucha política. Sin éstas, la lucha armada y la fuerza militar no pueden triunfar. Naturalmente, no es la violencia cualquier forma de lucha política. Sólo se consideran como violencia aquellas **acciones revolucionarias de las masas fuera de las leyes del estado de las clases dominantes y cuyo objetivo inmediato consiste en derrocarlo y tomar el poder para el pueblo**".¹²

Es erróneo entender la violencia sólo como lo militar o el uso del armamento. Experiencias revolucionarias diversas, muestran que el factor político es decisivo y la

¹² LE DUAN. "La revolución ...". pp. 61-62.

relación entre el factor político y el factor armado depende de las condiciones concretas existentes; siempre conviene considerar las características específicas para adoptar formas apropiadas de lucha revolucionarla, emplearlas de forma correcta y además combinar con habilidad las formas de lucha política y armada a fin de asegurar victorias en la lucha por la revolución.

La lucha política tiene una fuerza enorme y desempeña un rol decisivo en la revolución vietnamita, crea condiciones favorables para la lucha armada y es una "punta de lanza" poderosa; incluye la lucha legal y la ilegal. Las grandes manifestaciones de las masas se consideraron más bien como un ensayo de éstas para futuros y más encarnizados combates, pues no fueron en sí mismas una forma de violencia revolucionaria. La fuerza política debe organizarse como trabajo de largo plazo y donde quiera que estén las masas, en función de prioridades que concuerden con los objetivos revolucionarios básicos. Es necesario tener en cuenta que "Junto a la lucha militar, la lucha política de las masas es también una forma de lucha básica y de importancia decisiva en todos los períodos del desarrollo de la revolución eo Viet Nam del Sur. Para su triunfo, la fuerza política no constituye solamente la base de la fuerza militar sino que se erige en un organizado ejército político que golpea al enemigo en las mismas regiones por ellos controladas temporalmente e inclusive en los lugares donde tienen concentradas sus fuerzas militares, políticas y económicas".¹³

394

La **lucha armada** también es una forma de lucha fundamental que tiene **la tarea de desgastar y aniquilar la fuerza vive enemiga y permite ganar control sobre el terreno y población**. Sólo la victoria armada asegura el triunfo de la revolución. La lucha armada crea condiciones para la lucha política y se combina con ésta para avanzar juntas; en la ofensiva general la lucha armada debe "adelantarse un paso" respecto al accionar político.

La lucha armada por sí sola no permite la victoria de una pequeña nación sobre un país poderoso, necesita combinarse estrechamente con la lucha política. La práctica y desarrollo de la revolución siempre refleja el movimiento e integración entre la lucha política y la lucha armada. Por ello es Imprescindible

"llevar paralelamente la lucha armada y la lucha política: tal es la forma básica de la violencia revolucionaria en el sur. La combinación de la lucha militar y política es una ley básica que rige los métodos revolucionarios allí. Son dos "puntas de lanza" muy efectivos que crean una grao fuerza...".¹⁴

Esta es la única forma de construir las fuerzas necesarias para derrotar a un enemigo rico y fuerte. La combinación entre ambas formas de lucha debe partir de la fuerza de masas, que es donde se conformará la fuerza armada; la fuerza política debe

¹³ LE DUAN. *"La revolución..—"*, p. 69.

¹⁴ LE DUAN. *"La revolución..."*, p. 69.

actuar permanentemente para crear conciencia, organizar y movilizar a las masas, pero también para aflojar el aparato represivo enemigo y facilitar los ataques militares. La correlación de fuerzas y las tareas políticas determinan cuál es la forma fundamental de lucha en un momento determinado; asimismo, todo el pueblo combate al enemigo en la lucha política y en los tres tipos de fuerza armada (milicias de autodefensa y de guerrilla, tropas regionales y fuerzas regulares).¹⁵

Cada movimiento de lucha lleva a cabo la acción política; pero al mismo tiempo es necesario una fuerza que defienda esa lucha política, de allí la necesidad de la fuerza armada y la lucha armada. Aunque la lucha política en su desarrollo superior forma la milicia, ésta no es una fuerza militar sino una fuerza de autodefensa de las masas, una fuerza armada de masas preparado hasta cierto grado, que con el incremento de su actividad gesta y forma el embrión de una fuerza militar superior (las fuerzas armadas populares..... (7 líneas de texto no legible))

395

No puede olvidarse que la lucha política y las fuerzas políticas son al elemento básico de todo al proceso, mientras que lo militar, aunque también **mantiene un papel fundamental, sólo se** destaca como principal en los momentos en que se genera una situación de guerra. Las dos formas y las dos fuerzas son fundamentales, cuál de ellas se destaca y, en qué momento, depende de la situación concreta. Cuando surge la situación de guerra se destaca la forma armada como principal, combinándola al máximo con la lucha política; se destaca, pero sin eliminar la otra. La ley general es que siempre las formas y fuerzas políticas son las fundamentales en la lucha, adecuándolas muy bien a las condiciones concretas y a la tradición nacional. Como dicen los compañeros vietnamitas.

"Sólo se puede estimar que cierto método o forma de lucha es la mejor, la más correcta, cuando corresponde cabalmente a las exigencias de una situación concreta, cuándo concuerda enteramente con las condiciones en las que se pone en aplicación, cuando permite desarrollar al máximo las fuerzas revolucionarias y progresistas en la trinchera de lucha, cuando deja aprovechar al máximo "as debilidades del enemigo, y por todas esas razones es capaz de obrar una victoria tan grande como lo permita la correlación de fuerzas en cada momento".¹⁶

b) La combinación flexible entre las diversas formas de lucha para transformar los diferentes métodos. Concretamente, la experiencia plantea la necesidad de combinar las actividades clandestinas y abiertas, la lucha parlamentaria y la lucha de masas en la calle, la combinación de la insurrección parcial hacia la insurrección general, las negociaciones para establecer la paz y la preparación para la guerra que defiende esa paz. La combinación entre la insurrección popular y la guerra

¹⁵ GIAP. "Crecimiento del...", pp. 22-23.

¹⁶ LE DUAN. "La revolución...", pp. 44-45

revolucionaria, entendiéndolas como métodos de la revolución violenta y como ley de desarrollo mayor porque son el más alto grado de expresión de las formas políticas y armadas de lucha; pues ambas tienen el objetivo de organizar la fuerza política y armada para enfrentar el momento de la toma del poder. En la insurrección popular y la guerra revolucionaria los compañeros vietnamitas emplearon las dos formas esenciales, la política y la militar, reflejando fielmente la ley de la lucha de clases y la lucha de la nación incrementada al máximo. Para los vietnamitas

"...la violencia revolucionaria encaminada a derrotar a la clase dominante debe ser necesariamente la **violencia de masas**. de las amplias masas oprimidas y explotadas. Las masas, bajo la dirección del partido, disponen de innumerables formas diferentes para demostrar su fuerza y voluntad. Un determinado método capaz de crear y organizar las formas de violencia más adecuadas en las circunstancias concretas y que permitan movilizar al máximo la fuerza de las masas para golpear a las clases dominantes y lograr el triunfo de la revolución en las condiciones más ventajosas, es el método mejor y más revolucionario. Titubear cuando es necesario la lucha armada o, al contrario, desatarla cuando todavía no existen condiciones, constituyen graves errores".¹⁷

396

En la Primera Resistencia el desarrollo de la lucha de clases partió de la lucha política a la insurrección popular, proceso que siguió diversos pasos tanto previos como posteriores al levantamiento, y entre los cuales podemos citar: el incremento de la lucha y fuerza política, apoyo de lucha y fuerza armada, toma del poder local, contraataque enemigo, defensa del poder local por la fuerza armada de masas y la fuerza política. lo cual ocurría en un proceso de disputa permanente con el enemigo, que buscaba retomar territorio y población, y en el que las diversas formas de lucha y fuerzas combinaban en el mismo espacio y tiempo, permitiendo movilizar a toda la población y hacer uso de los más diversos medios de combate.

En la Segunda Resistencia se siguieron los mismos pasos pero la insurrección se elevó a la guerra revolucionaria de todo el pueblo —por el mayor incremento de los enfrentamientos de clase—, combinada con las insurrecciones parciales y la general en la ofensiva. Este paso superior es

"una guerra del pueblo en que se combina el combate militar con la lucha política; la ofensiva militar con la insurrección de masas, la guerra de guerrillas con la guerra regular y en la que se ataca al enemigo en las tres zonas estratégicas. Es la posición de combate de una guerra sin frentes concretos donde cualquier lugar es un campo de batalla... Cada aldea, cada caserío, es una fortaleza de combate; cada ciudadano un combatiente que se las ingenia para combatir al enemigo mediante formas adecuadas, con luchas políticas, acciones militares, labor de agitación entre las filas enemigas, con

¹⁷ LE DUAN. "La revolución". pp. 62-63.

todos los medios y .armas disponibles... lo cual hace que. más de. un millón de soldados yanquis y títeres se vean dispersados por todas partes, cercados, seccionados, golpeados, forzados a revelar constantemente, debilidades y descuidos, acorralados, a la defensiva... Náufragos en el océano de la guerra popular”.¹⁸

c) **La importancia de desarrollar la lucha y el cómbate al enemigo en las tres zonas o áreas estratégicas: montaña, llano y ciudad.** El enemigo en las ciudades, tiene puntos débiles en lo político; en lo militar, sus puntos fuertes pueden convertirse en débiles. En la lucha urbana, como cuestiones básicas, debe contemplarse el impulsar la lucha legal y la clandestina; la combinación de la lucha reivindicaba con la armada, partiendo de las formas simples a las superiores; él impulsó de la construcción de fuerzas en todos los sectores sociales con la clase obrera, como núcleo, estudiantes y mujeres como fuerza de choque; el aprovechamiento de las contradicciones “del "enemigo y la combinación de la lucha urbana y suburbana considerando a esta última además como base de repliegue de las fuerzas y de la dirección revolucionaria.

397

La lucha en el campo (llano y montaña) cumplió un papel fundamental, se concentró allí la mayoría de la población que era más simpatizante con la revolución que (a población urbana, siendo el aparata represivo de control enemigo más débil que en las ciudades. También en esta área se presentaron condiciones propicias para construir bases revolucionarias de retaguardia La orientación permanente que se siguió fue atacar al enemigo en todo lugar, en las tres zonas.¹⁹

d) **Desarrollar la lucha de largo plazo y aprovechar correctamente la oportunidad contando con la fuerza real de la revolución, sabiendo cuándo y cómo emplearla.** La lucha de largo plazo está determinada por la necesidad de contar con la fuerza necesaria para derrotar a un enemigo poderoso, lo que requiere tiempo. Pasar de lo débil a lo fuerte, de lo pequeño a lo grande, en general es un proceso prolongado en el tiempo, que implica ir de las victorias parciales a las victorias totales o definitivas. La lucha de largo plazo no es contradictoria con la creación y aprovechamiento de momentos oportunos para victorias rápidas. Sin caer en el subjetivismo ni el pesimismo, la premisa debe ser realizar una lucha larga y prolongada, ganar fuerzas en el transcurso de la lucha y mediante ella.

La oportunidad viene de la situación objetiva. Sin embargo, por la iniciativa de los esfuerzos subjetivos se consigue descubrir y empujar más la maduración de la misma, o crear otras superiores. La oportunidad no es más que la intersección más adecuada entre las condiciones objetivas y las subjetivas para lo cual es necesario analizar bien la situación concreta para poder definir el quehacer y pronosticar el

¹⁸ LE DUAN. “*La revolución vietnamita*”, pp. 82-83.

¹⁹ LE DUAN “*La revolución vietnamita ...*” pp. 70-71.

desarrollo de ella en el futuro.

El esfuerzo propio o factor subjetivo, prevalece por sobre las condiciones objetivas en la creación del momento oportuno, siendo éste de gran importancia, de allí surge la necesidad de incrementar los esfuerzos subjetivos para crear más condiciones propicias; agilizar y movilizar a las masas, construir y desarrollar las diversas fuerzas para que estén dispuestas cuando se genere la situación. Sin lo subjetivo jamás se puede alcanzar la victoria, pero a la vez es importante el dominio de las condiciones objetivas, pues sólo sobre la base de ellas se crean los esfuerzos subjetivos para obtener una situación más ventajosa, que permite gestar condiciones para cambiar la correlación de fuerzas. Es importante crear más condiciones cuando la situación es favorable, aunque sea medianamente, para movilizar y organizar a las masas, combinando su lucha con el accionar armado. Cuando se da la coincidencia entre el factor objetivo y el factor subjetivo, cuando madura la oportunidad, es el momento adecuado para pasar a una fase o período superior de lucha.²⁰

Por ejemplo, con anterioridad a la Revolución de Agosto, se hizo un análisis correcto sobre el posible desenlace de la Guerra Mundial, se pronosticó las contradicciones entre franceses y japoneses en indochina, con lo cual se dominó al aspecto objetivo, pero a la vez fue necesario incrementar los esfuerzos subjetivos para crear más condiciones favorables. A esto contribuyó el que en vísperas de la revolución todo el pueblo vietnamita sufrió una gran hambruna; el partido, con una alta sensibilidad, encauzó bien las aspiraciones de las masas por la salvación de la hambruna, levantando la consigna de asaltar los almacenes y depósitos de arroz de los japoneses para salvar al pueblo” con lo que se logró movilizar a millones de personas. En ese momento, los japoneses dieron el golpe de estado contra los franceses, evidenciándose el encuentro de las condiciones objetivas y subjetivas. Al fijarse correctamente la orientación de realizar las insurrecciones parciales que respondían a dos movimientos de lucha (por la liberación nacional y por el término de la hambruna), gestó condiciones que hicieron madurar más la situación para lanzar la insurrección General de Agosto, situación que fue aún más propicia cuando los japoneses capitularon y con ello desmoralizaron completamente a su tropa. El tener fuerzas preparadas permitió aprovechar la oportunidad singular esperada muchos años.

a) Saber orientar la lucha del pueblo para alcanzar victorias parciales contribuyan y gesten las victorias decisivas, las cuales aseguran la victoria definitiva. La práctica de lucha vietnamita enseña que hace falta regirse por la ley de obtener victorias parciales, para conseguir la victoria final; esta ley se expresa en todos los períodos: en la lucha previa a la Revolución de Agosto (al liberarse seis provincias en el norte que se transformaron en Bases de Apoyo de la Revolución), en

²⁰ Ver Capítulo. XII. punto 3.

la Primera Resistencia, cuando se logró liberar sólo a una parte del país; en la Segunda Resistencia cuando la lucha se dividió en dos fases principales: la decisiva (yanquis) y la definitiva (títeres), etc. Esto no es causal, es una ley general de la dialéctica sobre el desarrollo jerárquico, pero sin olvidar que en determinados momentos el cambio de calidad se realiza mediante saltos bruscos que pueden ser totales o parciales.

En la lucha revolucionaria, para enfrentar lo grande a lo pequeño, no sólo se aplica el desarrollo jerárquico, sino que uno de los pasos es la conquista de victorias parciales que permiten saltos y cambios en la situación. La aplicación de esta ley por los vietnamitas muestra como experiencias algunos criterios:

* El partido determinó las necesidades y el contenido de cada victoria parcial. La dirección define el por qué y para qué de esas victorias.

* Los pasos anteriores crean en la lucha las condiciones y premisas para los pasos siguientes: los pasos anteriores logrados no sólo sirven para los objetivos y contenidos de ellos mismos, sino que crean las bases para los objetivos y contenidos de los próximos pasos.

* Los próximos pasos multiplican las premisas alcanzadas por los pasos anteriores, no sólo conformarse con las premisas ya planteadas sino que hay que esforzarse por multiplicarlas, de no hacerlo en forma inmediata el tiempo pasa » se pierden, favoreciendo la situación enemiga; las anteriores premisas nunca son suficientes para el éxito de los próximos pasos.

* El partido se orientó por un solo objetivo revolucionario durante todo un período de lucha, fue fiel a los objetivos planteados en el Programa. Si esta fidelidad no es estricta conduce a conformarse sólo con la victorias parciales sin tomar iniciativas para enfrentar nuevas situaciones, aunque a veces hace falta detenerse temporalmente en algún paso para mejorar y consolidar la situación. Le Duan señala al respecto que

"...es una cuestión de principio para el revolucionario, en la política diaria, como en la práctica de la lucha bajo cualquier forma y en cualquier circunstancia, nunca olvidarse de su objetivo final. Considerar que las pequeñas victorias cotidianas por objetivos inmediatos lo son todo", mientras "que el objetivo final no significa nada", y sacrificar el futuro del movimiento por el presente",

constituyen manifestaciones de oportunismo cuyo resultado no puede ser menos que mantener a las masas populares en la esclavitud.

399

Sin embargo, no basta sólo con conocer bien los objetivos. Sobre la base del conocimiento a fondo de ellos, el arte de la dirección revolucionaria consiste en **saber vencer adecuadamente era cada paso...** Por ello siempre la revolución es un proceso

largo”.²¹

f) **Crear una fuerza global para aplastar al enemigo.** El empleo de métodos revolucionarios correctos conduce a la construcción de la fuerza global victoriosa de toda la nación sobre el enemigo. El método revolucionario proporciona éxitos sólo si se ha creado la fuerza global de la revolución que permita aplastar al enemigo. Esta fuerza es el resultado integral de todos los métodos aplicados. En Viet Nam se expresó en;

* Se movilizó el máximo de fuerzas revolucionarias y progresistas de todo el país.

* Se aplicó la violencia revolucionaria en sus distintas formas.

* Se combinó armónicamente los diferentes métodos y formas de lucha.

* Se combinaron diversos movimientos en distintos lugares, principalmente el movimiento obrero y campesino; en el movimiento urbano se combinó la movilización de los distintos frentes, y la acción común con otros partidos políticos democráticos y antiimperialistas.

* Se explotó correctamente las favorables condiciones nacionales e internacionales. ocupando el factor de la época un lugar importante. La opinión pública mundial apoyó moral y políticamente, otros ayudaron materialmente, todo ello favoreció la posición revolucionaria en el país.

* En la lucha contra los norteamericanos se combinaron las banderas de la liberación nacional y la reunificación de la Patria con la construcción del socialismo en el norte

La fuerza global construida en todo el proceso de lucha permitió acumular la fuerza necesaria para asegurar el triunfo definitivo sobre el enemigo y liberar el territorio y población sureños, la aplicación de la fuerza global en la ofensiva estratégica de la primavera de 1975 se manifestó

"Como aplicación de la ley de desarrollo de la fuerza global de la guerra popular y la guerra revolucionaria a las condiciones concretas de una ofensiva estratégica cuando el enemigo disponía todavía de un numeroso ejército y ese ejército estaba llevando a cabo rabiosamente su guerra contrarrevolucionaria, recurrimos a la acción bélica de las grandes unidades estratégicas como fuerza motriz con que destruimos por completo al adversarlo. Esto es reflejo de la ley común de todas las guerras aprovechar las fuerzas armadas propias para aniquilar a las adversarias

400

Al mismo tiempo sobre la base de la ley peculiar de la guerra popular en nuestro país, dedicamos grandes esfuerzos al desarrollo de las **fuerzas armadas locales** y las **fuerzas políticas de las masas**, con el objeto de lograr una fuerza global más grande de la guerra del pueblo. Y logramos una estrecha combinación entre las tres categorías de tropas, entre el ejército

²¹ LE DUAN. "La revolución..." pp. 45-46.

regular y las fuerzas armadas de las masas, entre las fuerzas armadas y las fuerzas políticas, entre los golpes militares y la insurrección de las masas, entre el aniquilamiento de la fuerza viva del enemigo y la conquista del poder para la población. Al golpear al enemigo en las regiones montañosas, en el llano y en las zonas urbanas, procuramos realizar con audacia golpes directos contra sus puntos neurálgicos en cada localidad y finalmente su capital".²²

2. EL PENSAMIENTO ESTRATÉGICO OFENSIVO EN LA LUCHA REVOLUCIONARLA.

El pensamiento ofensivo no sólo se expresa en la estrategia sino también es una cuestión de la táctica, de la lucha política y la lucha armada, de la insurrección popular y de la guerra revolucionaria, en las cuales para obtener el éxito fue necesario aplicar un pensamiento estratégico ofensivo. Como ha planteado Le Duan: "La estrategia de ofensiva de la guerra del pueblo de Viet Nam del Sur es la estrategia en que todo el pueblo toma parte de los combates, basada en el poderío unido de las fuerzas militar y política, y en combinación con formas de lucha militar y política; es la estrategia de ofensiva en las tres áreas estratégicas y de coordinación operacional de las tres categorías de tropas con los levantamientos de las masas revolucionarias; es la estrategia de la combinación de los combates con las conquistas de los derechos del pueblo a ser dueño colectivo: ser dueño para destruir al enemigo y destruido para afianzar el derecho de ser dueño colectivo; es la estrategia de mantener la posición de iniciativa en todo el escenario de batalla, forzando al enemigo a defenderse pasivamente contra nuestras formas de combate, verse siempre en tensión, cercados, fragmentados y bajo constante presión".²³

El pensamiento estratégico ofensivo es el resultado de la combinación justa de dos factores: los elementos objetivos y los esfuerzos subjetivos, evitando basarse sólo en lo subjetivo que conduce al voluntarismo o, por el contrario, enfatizar demasiado en lo objetivo que hace caer en el mecanicismo.²⁴ Teniendo presente que al poner de relieve de manera particular el papel de los factores subjetivos del hombre, del partido de vanguardia de las masas populares

401

²² GIAP DUNG. *"La gran ofensiva"* p. 33.

²³ LE DUAN "La revolución..." pp. 75-76

²⁴ Mecanicismo desconocimiento del papel de la actividad y voluntad humanas en la transformación de la realidad social, asignando importancia sólo a los factores "objetivos" (a los que se considera regidos por leyes inmutables).

“Lenin siempre recordaba a los comunistas que no se permite en absoluto basar una política sobre el deseo subjetivo ni tomar los sentimientos como punto de partida para la estrategia y táctica revolucionarias. La ley objetiva del desarrollo social siempre debe ser el punto de partida de nuestra línea política... El triunfo de la revolución y la creación revolucionaria son siempre el resultado de la justa combinación de lo general con lo particular en la aplicación de las leyes objetivas... La revolución es producto ante todo de la agudización de las contradicciones de clase en cada país”²⁵

Los dirigentes y cuadros revolucionarios deben aplicar de manera permanente y correcta el pensamiento ofensivo; la lucha revolucionaria para ser exitosa contempla lanzar movimientos ofensivos, como repliegues correctos y oportunos pasando de una lucha pequeña a una mayor, de una simple a una más compleja, siempre tratando de iniciar y finalizar bien una lucha o un combate, evitando que el enemigo golpee la fuerza propia y frustre los propósitos revolucionarios, en especial cuidando de que no se golpeen duramente las bases políticas que son el fundamento de la revolución y las generadoras de condiciones y cuadros político-militares, como de combatientes para las fuerzas armadas en todo el curso de la lucha.

Siempre el pensamiento ofensivo se manifiesta en el impulso y ligazón de la lucha política y militar, a veces con preponderancia de una u otra o bien combinándola. La experiencia vietnamita mostró en lo esencial que

“ durante el proceso revolucionario es absolutamente necesario estimular a las masas para que participen en la lucha política en diferentes formas, y de esta manera educarlas, movilizarlas y organizarlas; se deben reclutar miembros a fin de desarrollar el partido y ampliar las organizaciones políticas de masas (construir un "ejército político de masas"). Sólo en un momento dado, cuando maduren las condiciones, se organizarán las fuerzas armadas del pueblo y se librará la lucha armada. Las organizaciones políticas de masas constituyen la base de las fuerzas armadas populares. Solamente en esas condiciones el pez (las fuerzas armadas populares) podrán disponer del agua para nadar (las masas y sus organizaciones)... La combinación de la lucha militar con la lucha política se alcanza a un nivel elevado: combinación antes, durante y después de la insurrección; combinación en la insurrección para la toma del poder, como en la guerra de liberación; combinación en el campo y en la ciudad, combinación en los planos operacional, táctico y estratégico durante la guerra de liberación: combinación en máximo grado en la ofensiva e insurrecciones generales”.²⁶

²⁵ LE DUAN *“La revolución”* pp. 174-175.

²⁶ TRUONG CHINH. *“El marxismo”* p. 66

2.1. Aplicación de este pensamiento por el PCV en distintos períodos. El Partido Comunista vietnamita, durante los distintos períodos de la lucha de clases, aplico algunos criterios generales respecto al pensamiento ofensivo, los cuales se enriquecieron en la actividad práctica. A continuación planteamos su desarrollo.

402

* **Período 1930-1931.** La tarea fundamental fue lanzar la ofensiva promoviendo un auge revolucionario entre las masas, considerando que la clase obrera y el campesinado eran el eje en la lucha contra el colonialismo francés y los terratenientes feudales: ese pensamiento ofensivo dio paso incluso a la formación prematura de "soviets" en algunos lugares del país: mas ante la correlación de fuerzas existentes, se redujo la envergadura del movimiento pasando de formas superiores a formas inferiores (aun cuando masivas) de esta manera y ante la intensa represión enemiga, el repliegue evitó perder la fuerza conquistada. Fue un correcto repliegue transitorio en un momento oportuno, limitando por consiguiente, los costos del movimiento popular en los años posteriores,

* **Período 1936-1939,** Se promovió el impulso de un amplio movimiento de masas en el marco de una actividad legal abierta tras objetivos democráticos, aprovechando la situación generada en Francia al triunfar el Frente Popular; también se luchó por reformas y conquistas democráticas, sin caer en la política reformista. Hacia el Anal, y por los cambios operados en la situación internacional y nacional, el PCV llamó oportunamente pasar a la clandestinidad e impulsar la lucha ilegal clandestina.

* **Periodo 1939-1945.** Las condiciones de guerra mundial exigieron realizar en forma multifacética el pensamiento ofensivo. Además de la lucha política se promovió el desarrollo de la guerra de guerrillas (agosto de 1941) según las circunstancias de las diversas zonas; se impulsó las insurrecciones parciales, y a pesar de ser éstas positivas, (al mostrar un camino y dejando experiencias que hubo que asimilar), hubo que suspender la realización de algunas por debilidades en el desarrollo de las bases políticas que impidió un accionar político y armado superior, evitando que la represión enemiga golpeará las bases políticas que son el sustento del movimiento revolucionario. Las insurrecciones parciales que se realizaron se hicieron, por lo general, en lugares y momentos convenientes elegidos y conducidos en forma consciente por el partido; fueron importantes y necesarios pasos previos para el objetivo central que fue la insurrección General, que maduró en una sola oportunidad: agosto de 1945.

* **Período de la Primera Resistencia contra los franceses, 1946-1954.** La lucha de resistencia se inició en todo el territorio nacional en diciembre de 1946. en un accionar que aseguró la iniciativa a los revolucionarios; a comienzos de 1947 se promovió la lucha armada en el campo, al tiempo que en las ciudades se incrementaba la lucha política combinándola con la armada de manera adecuada. Desde fines de 1947 y ante el intento enemigo de aplastar a los revolucionarios en la

Base Nacional del Viet Bac, se tomó la iniciativa política y militar y, junto al accionar coordinado en otros teatros de operaciones del territorio nacional, en el lugar se lanzó un movimiento de ofensiva y contraofensiva que logró derrotar el intento enemigo. En 1960, se realizó con éxito la Campaña de Frontera, y con posterioridad un permanente pensamiento ofensivo en lo político y militar, derroto las diversas maniobras del enemigo, desgastándolo ostensiblemente mediante la guerra de guerrillas, todo culminó con el triunfo en la batalla de Điện Biên Phủ

403

* Periodo de la Segunda Resistencia, 1955-1975. En la lucha contra los yanquis y sus títeres hay dos momentos generales: desde 1954 a 1959 los revolucionarios estaban en una posición de victoria inicial como producto de la derrota de los franceses, pero al respetar y enmarcarse en los acuerdos de Ginebra, la lucha se dio fundamentalmente por medio de ofensivas políticas, las cuales fueron insuficientes para responder al agresivo accionar político y militar del enemigo, produciéndose un revés temporal de los revolucionarios y no cumpliéndose el objetivo de presentar las fuerzas; la aplicación del pensamiento ofensivo fue débil e insuficiente en estos actos.

Desde 1959 a 1975, en las diversas fases y coyunturas, se desató un proceso ofensivo político y militar, promoviéndose los levantamientos y un accionar armado superior. Aquí, el pensamiento ofensivo se manifestó en el impulso y ligazón de la lucha política y militar, combinándolas, con preponderancia de una u otra según el momento y lugar, todo lo cual condujo a la victoria decisiva contra los yanquis en 1973 y a la victoria definitiva en 1975.

2.2. Criterios generales sobre el pensamiento ofensivo.

Lo anteriormente expuesto facilita sintetizar cuatro criterios generales respecto a esta cuestión.

a) **La lucha por la revolución tiene de por sí un carácter ofensivo.** Está orientada a abolir lo reaccionario y construir lo progresista y revolucionario, su fuerza radica en que representa el desarrollo de la sociedad. La lucha por la revolución es el deseo y sentir de las grandes masas trabajadoras y contribuye a que cada hombre y mujer, todo el pueblo y toda la nación estén en disposición de lanzarse y participar en la lucha contra el enemigo. Los métodos de la revolución vietnamita están impregnados del concepto estratégico de ofensiva. Este concepto traduce la naturaleza radicalmente revolucionaria de la clase obrera".²⁷

b) **La revolución dentro de su carácter ofensivo, se inicia de lo pequeño a lo grande, de lo simple a lo complejo, de lo más concreto (particular) a lo general, de**

²⁷ TRUONG CHINH. "Hồ Chí Minh..." p. 27.

la ofensiva parcial a la ofensiva general. Al nielo, la ofensiva no es multifacética, aunque progresivamente va golpeando en forma más amplia y con mayor fuerza, partiendo de las ofensivas parciales a las ofensivas generales, buscando

"...desplazar poco a poco al enemigo, lograr una victoria tras otra, hasta llegar a derrotado definitivamente. hasta lograr la victoria total, es una ley que rige las luchas revolucionarias".²⁸

c). El pensamiento ofensiva responde a cuatro condiciones básicas:

* Se rige por el punto de vista de la violencia revolucionaria (lucha política y armada); punto de vista que no sólo hay que reconocerlo, sino también asimilado y aplicarlo con fuerza durante todo el proceso en todos los aspectos de la lucha contra el enemigo de clase y de la nación con la violencia revolucionaria se enfrenta la violencia contrarrevolucionaria tanto cuando se busca la conquista del poder como cuando una vez obtenido hay que defenderlo y consolidado.

* Los factores de esa violencia se han de configurar bien es decir determinar correctamente los factores políticos y los militares Hay que estudiar la situación concreta, para adoptar formas de lucha adecuadas y empleadas en forma correcta, combinar con habilidad la lucha política y armada hasta alcanzar el triunfo de la revolución. Su expresión concreta son los métodos y formas de lucha que define la vanguardia revolucionaria.

* Tomar correctamente la oportunidad, para (o cual deben lanzarse las campañas correspondientes en los momentos oportunos

* Plantear consignas adecuadas que deben estar orientadas a satisfacer los intereses de las grandes masas populares. El dirigente Le Duan plantea:

"Hay que establecer una diferencia entre consignas de propaganda y de acción, para no lanzar a las masas a combates decisivos prematuros o demasiado tardíos. Las consignas de propaganda, como las de acción, deben cambiar constantemente de acuerdo con el desarrollo concreto de la situación de lucha. Sobre todo las consignas de acción, por estar estrechamente vinculadas a la lucha cotidiana, deben ser altamente flexibles y a veces ser cambiadas de un momento a otro".²⁹

Lo anterior reafirma el planteamiento de Lenin,

"Cualquiera consigna lanzada por el partido a las masas, tiene la propiedad de petrificarse, hacerse algo inmóvil, de mantener su fuerza para muchos, incluso cuando hayan cambiado las condiciones que crearon la necesidad de esta consigna. Este mal es inevitable y sin aprender a luchar contra él y vencerlo,

²⁸ LE DUAN "La revolución..." p. 46.

²⁹ LE DUAN. "La revolución" p. 57

no es posible garantizar la política correcta del partido”.³⁰

d). El pensamiento ofensivo debe utilizar la defensa o el repliegue cuando sea necesario. A veces hay que realizar repliegues pues al no haber considerado a veces todos los factores de la lucha (políticos, militares, internacionales, etc.), obliga a repensar algunos objetivos planteados, Por ejemplo, una gran ofensiva política sin acompañamiento de accionar armado lleva a altos costos en las masas, en las fuerzas políticas y el partido; a la inversa, no puede desarrollarse lo militar sin tomar como base el avance y el desarrollo político del movimiento, ambos deben dosificarse y combinarse adecuadamente. En la experiencia vietnamita, durante el período 1954-1959, una ofensiva política correcta no fue acompañada de accionar armado, ocasionando altos costos a los revolucionarios. En 1968. sé aprovechó bien la oportunidad y se partió con iniciativa, sin embargo no se previó profundamente las maniobras enemigas y el sostenimiento de la lucha apoyada por la fuerza militar especialmente en el campo, lo cual además de los costos sufridos obligó, con posterioridad, a un repliegue (que para una parte de la fuerza significó retroceder a Kambodia).

405

En general, la defensiva debe ser concebida como táctica y temporal, a veces se realiza en un punto y acompañada de la ofensiva en otro, la mejor defensa es la ofensiva, sólo cuando ya no hay posibilidades se pasa a la defensiva

“incluso las retiradas, y lo que podría interpretarse como derrotas, se podrían contar como victorias si el efecto político era positivo”.³¹

El repliegue o defensa al realizarse, lo importante es saber evaluar cuándo y cómo aplica hasta qué punto se hace y qué importancia se le da. Depende en última instancia del carácter de la lucha y la guerra. Por ejemplo. en la lucha antiyanqui de la Segunda Resistencia, se manifestó con las siguientes características; se le consideró como algo temporal, provisional, sólo como una táctica, defensa en un lugar para pasar a la ofensiva en otro, siempre se hizo una defensa activa, empleando al máximo la ofensiva, y pasando a la defensa cuando aquélla se agotaba.

2.3. Principales experiencias vietnamitas.

a). El pensamiento ofensivo se garantiza por una justa línea política y métodos correctos. Siempre hay una interrelación estrecha entre línea, métodos y pensamiento ofensivo; con la línea y métodos correctos se crea una fuerza superior para atacar y derrotar al enemigo,

³⁰ LENIN OC T 37 pp. 194

³¹ BURCHETT “*Catapulta hacia...*” p. 130

"...en el largo camino que conduce al objetivo final no pueden dejarse de tomar en cuenta las condiciones concretas de la lucha en cada período; tampoco pueden olvidarse cuestiones como cuando y de qué manera están llevando a efecto las masas su lucha revolucionaria, cual es el estado de distribución de las fuerzas sociales, cuáles son los lados débiles y fuertes del enemigo, sus maniobras, medios y planes. Lenin exigía que los revolucionarios siempre examinaran con suma objetividad no sólo la situación nacional sino también todos los factores de la economía mundial y la política internacional y todas las fuerzas de clase tanto en el país como en el mundo, y la correlación entre esas fuerzas. Si no se presta atención al conjunto de estos factores del movimiento práctico y concreto, el revolucionario sólo ve el objetivo final de la lucha, pero no puede dominar los medios para su realización, ni encontrar los caminos, los métodos y las medidas prácticas para alcanzarlo, lo que significa el riesgo de cometer errores en la orientación de la estrategia y táctica revolucionarias".³²

Con una justa y correcta línea política no se descarta la utilización de ninguna fuerza, por el contrario se utilizan todas las fuerzas al máximo, dentro de las fuerzas sociales se pone más atención a la clase obrera y al campesinado, pero también se le da importancia a la pequeña burguesía, al sector juvenil, a los estudiantes y a otros sectores sociales. Una línea correcta no descarta ninguna forma de lucha, las emplea todas según las condiciones concretas tanto formas de lucha política como armada, formas de lucha legal como ilegal. No hay que asumir una posición dogmática de desprecio de la lucha legal, que ayuda a la organización y movilización de las masas, permita y facilite una ofensiva constante en la cual pueden combinarse diversos métodos y formas de lucha.

406

"La línea de la guerra revolucionaria de nuestro partido siempre domina a la perfección **el pensamiento de una estrategia de ofensiva y aplica constantemente una estrategia integral** que combina la lucha militar con la política y a veces con la diplomática, conjuga los golpes militares con la insurrección y levantamientos de las masas, conjuga el aniquilamiento de la fuerza viva del enemigo con la conquista del poder, golpea al enemigo con un ataque conjunto con medios militar, político y de agitación contra sus filas; acomete al enemigo en las tres zonas estratégicas del país: montañosa y boscosa, rural llana y urbana, logrando victorias paso por paso encaminadas a la victoria completa".³³

En las ofensivas que se expresan en las campañas es importante combinar las pequeñas con las medianas y las de mayor envergadura, dándoles diversos

³² LE DUAN *"La revolución..."* pp. 46-47

³³ GIAP / DUNG. *"La gran ofensiva"* p. 24

contenidos, pero siempre realizando una ofensiva constante y continua.³⁴

b). El pensamiento ofensivo requiere de una conducción estratégica correcta. Con una justa orientación estratégica se desarrolla una ofensiva adecuada, entendiendo que en el proceso de lucha se va perfeccionando la conducción; sin una orientación correcta y avanzada en la ofensiva, se cae en el aventurerismo;³⁵ a la inversa, si hay una orientación correcta y no se toma la ofensiva aprovechando las condiciones existentes, se cae en el derechismo u oportunismo. En ocasiones, algunos apoyándose en lo formal esperan que se reúnan todas las condiciones para lanzar el movimiento, envidándose que lo básico es tener presente que la lucha ayuda a crear más y mejores condiciones, no se puede esperar reunir las condiciones ideales y suficientes para poder luchar.

El revolucionario debe tener una visión amplia para planificar situaciones futuras, considerar la posición, la fuerza y la oportunidad para desarrollar ofensivas mayores, y crear nuevas situaciones; entendiendo que la oportunidad pueda darse por las condiciones objetivas o crearse por los esfuerzos de los elementos subjetivos, pero siempre estos dos factores van relacionados. Es de suma importancia saber aprovechar la oportunidad, buscando dejar al enemigo en la peor posición.

c). El pensamiento ofensivo precisa de una correcta evaluación de la correlación de fuerzas. Es una necesidad permanente enfrentar los aspectos fuertes de los revolucionarios con los puntos débiles del enemigo; para ello, en cada situación concreta deben determinarse cuáles son. La evaluación de la correlación de fuerzas debe ser global y completa, contemplando con atención los factores políticos que constituyen la fortaleza básica de las fuerzas revolucionarias y el punto débil del enemigo, evaluando la alta capacidad del pueblo que lucha por una causa justa. Hay que considerar que el enemigo es fuerte en sus ventajas en recursos y medios, pero aún en esa posición favorable tiene desventajas, las cuales hay que aprovechar.

407

“En esta guerra como en cualquier otra guerra, entre ambas partes beligerantes vence el más fuerte y fracasa el más débil. Por términos "fuerte" y débil' aquí entendemos la fuerza y debilidad tanto moral como material que se manifiestan en las ventajas y deficiencias de cada parte. Aquella parte que tenga más ventajas que deficiencias tiene más posibilidades de vencer a la parte cuyas deficiencias superan las ventajas. A veces una parte tiene más ventajas, pero se trata de ventajas secundarias, mientras padece de pocas deficiencias, pero que son fundamentales. Entonces le será difícil vencer a su

³⁴ LE DUAN. "Sin al partido..." p. 9

³⁵. El aventurerismo es también una variedad del oportunismo. Como tal se manifiesta en el intento por aprovechar determinadas condiciones particulares sin considerar la correlación global de fuerzas; de manera que (aun obteniendo una victoria en la acción realizada), el resultado más notorio de la acción es la creación de condiciones adecuadas para que el enemigo pueda golpear a las masas populares y dañar seriamente el proceso de construcción de las fuerzas reales de la revolución

adversario cuyas ventajas son pocas pero fundamentales y cuyas deficiencias son muchas pero secundarias. Y aquella parte beligerante cuyas ventajas vayan aumentando y sus deficiencias disminuyendo a medida que se prolongue la guerra, tendrá capacidad de vencer al adversario cuyas ventajas vayan disminuyendo y sus deficiencias creciendo".³⁶

Por ejemplo, en sus cuarteles el enemigo muestra su fortaleza, pero por su dispersión —especialmente en el campo—, son débiles, facilitando el ataque revolucionario. Es exigencia ver íntimamente relacionada la posición con la fuerza en sus amplios contenidos políticos, como en los específicos. La posición se determina por los factores políticos, existiendo siempre una relación recíproca entre ella y la fuerza; una buena posición crea más fuerza y una mayor y mejor fuerza contribuye a una mejor posición; por lo mismo, las diversas situaciones y momentos de la lucha deben verse en su tendencia de evolución, y no en forma estática y formal.

Al analizar la correlación de fuerzas es de vital importancia considerar la posición estratégica o voluntad del enemigo, tanto en los inicios como en el proceso de desarrollo de una guerra y lucha de larga duración y cruenta. Para derrotarlo hay que actuar sobre su decisión, su voluntad y debilitarla o progresivamente quebrada. Al examinar las fuerzas reales del enemigo, es necesario considerar sus fuerzas movilizables y no la totalidad de su potencia de fuerza, ya que por su estrategia global contrarrevolucionaria, está obligado a dispersar la totalidad de su fuerza en diversas zonas del mundo o del propio país.³⁷ En el análisis de la correlación de fuerzas es importante prever los saltos bruscos; los avances en la lucha pueden darse por desplazamientos graduales o por saltos bruscos que se producen por la aparición de ciertos hechos objetivos que alteran cualitativamente la situación. Al enemigo hay que evaluarlo en forma permanente, conocerlo en la práctica del combate frontal directo; la mejor valoración de la correlación de fuerzas se obtiene participando en la lucha directa en el frente.

d) La aplicación del pensamiento ofensivo en la lucha militar. La posición de ofensiva de la guerra revolucionaria en el sur durante el período de combate contra la guerra especial está basada en una **supremacía absoluta en lo político y moral, en la fuerza arrolladora de las masas revolucionarias** que se levantaron para sostener firmemente una lucha de vida o muerte contra los agresores y vendepatrias, por la conquista del derecho a vivir...

“Durante el período de la 'guerra local', esta posición de fuerza se basó en **el despliegue de las fuerzas militares y políticas en las plataformas estratégicas en todo el campo de batalla**, permitiendo que los combatientes y el pueblo de Viet Nam del Sur tuvieran una posición sólida y fuerzas poderosas para mantener la iniciativa en la ofensiva después de haber

³⁶ TRUONG CHINH. “La resistencia...” pp. 96-97.

³⁷ COURET “Viet Nam campo de...” pp. 44-46

derrotado la estrategia norteamericana de "guerra especial" () La estrategia de ofensiva de la guerra del pueblo en el sur es la estrategia en la que todo el pueblo toma parte de los combates, basada en el poderlo unido de las fuerzas militar y política y en la combinación de las formas de lucha militar y política: es la estrategia de ofensiva en las tres áreas estratégicas y de coordinación operacional de las tres categorías de tropas con los levantamientos de las masas revolucionarias...

408

Para aplicar la estrategia ofensiva, es indispensable solucionar con éxito toda una serie de problemas relacionados con el arte y el modo de combatir. En este aspecto, los combatientes y el pueblo de Viet Nam del Sur han creado formas de combate muy adecuadas, originales, fecundas, flexibles y de mucha eficacia, que no solamente permiten propinar duros golpes al enemigo sino que nos ocasionan pocas bajas. Es el método que combina las formas combativas guerrilleras de las tropas locales, milicias y destacamentos de autodefensa, con las formas combativas concentradas de las tropas principales. Es el modo de combatir que combina los combates de pequeña, mediana y gran envergadura, encaminados a elevar el grado de aniquilamiento del enemigo y al mismo tiempo consolidar y ampliar constantemente el derecho del pueblo de ser dueño en las tres áreas estratégicas. Es el método de valerse de la alta calidad de las fuerzas, armadas revolucionarias para vencer la superioridad numérica del enemigo, crear una permanente situación de ventaja para con poco vencer mucho y con pequeñas fuerzas obtener grandes victorias. Es la forma de combatir con ímpetu audacia, astucia, secreto y sorpresa... Es el modo de combatir con firmeza y plena iniciativa, sin permitir al enemigo desarrollar sus lados fuertes, haciendo que sus tácticas se vuelvan pasivas, remendadas, y que todas sus reacciones y medidas defensivas se tomen impotentes. Es la forma de combatir combinando distintos métodos y ataques para aniquilar al enemigo, utilizando todas las fuerzas, todas las armas y equipos militares disponibles, aprovechando al máximo todas las condiciones topográficas y climáticas, golpeándolo en cualquier coyuntura, lo mismo que cuando está avanzando o se repliegue, y castigándolo en cualquier momento o lugar, donde se muestra débil o descuidado y donde se halla con fuerzas y prevenido...

En conjunto, el proceso de desarrollo de la guerra revolucionaria es un proceso de aplicación de la estrategia de ofensiva, un proceso de ofensiva enérgica, continua y con fuerza creciente, que evoluciona de abajo a arriba, a pasos progresivos, intercalados por saltos. Mediante este proceso, hay lugares y momentos en que se libran combates defensivos que no son sino lácticos y

temporales, con vistas a crear condiciones para la ofensiva".³⁸

409

La aplicación del pensamiento estratégico ofensivo concentró la energía evolucionaría, la iniciativa y creatividad de todo el pueblo vietnamita en la guerra popular, aseguró una relación de fuerzas a su favor entre el enemigo y los revolucionarios que aprovechando la posición favorable y aplicando métodos adecuados pudo agudizar sus debilidades, atacarlo y aniquilarlo con el empleo de todas las fuerzas todas las formas, métodos de combate. Se inmobilizó y dispersó al enemigo en un ataque continuo en todos los aspectos y en todo lugar, de tal manera que sus fuerzas materiales y humanas se desgastaron día a día. su moral y disposición combativa se fue debilitando hasta la derrota total

Las orientaciones políticas y los métodos aplicados en el curso de la revolución vietnamita están caracterizados por la aplicación permanente, creativa y flexible del concepto estratégico de la ofensiva, que no es sino el recoger fielmente según sus condiciones específicas la naturaleza revolucionarla de la clase obrera y el hecho que la revolución es obra de las masas Tengamos presente que para los vietnamitas

"...la aplicación de la estrategia de ofensiva en las condiciones concretas de la época actual es: atacar decidida y constantemente al enemigo, hacerlo retroceder paso a paso, desmoralizado parte por parte con miras a derrotarlo totalmente y lograr la victoria final de la revolución".³⁹

La larga lucha del pueblo vietnamita antes de lograr la victoria definitiva debió conquistar victorias parciales. La guerra de liberación fue un continuo y gradual proceso de lucha, con sus avances y retrocesos; fue necesario incrementar las fuerzas políticas de resistencia de toda la nación, avanzando de lo simple a lo complejo, de lo pequeño a lo grande, de la parte al todo. Forzando a que el enemigo no cumpliera sus propósitos y se le venciera progresivamente Reparemos sí que en la concepción vietnamita el "vencer gradualmente" o "progresar lentamente por escalones sucesivos", no significa en ningún momento seguir un camino predeterminado, o fijado de antemano en sus pasos concretos, por el contrario, sobre la base de ese avance o evolución progresiva, se aumentaron los esfuerzos, buscándose con iniciativa y creatividad conquistar la victoria en breve plazo, siempre tratando de encontrar y realizar un salto para triunfar, aunque fuera parcial y allanar más el camino de la revolución

3. LA CREACIÓN DE LA OPORTUNIDAD Y SU APROVECHAMIENTO

³⁸ LE DUAN "La revolución..." pp. 74-78.

³⁹ GIAP "La guerra del pueblo..." p. 21.

ADECUADO.⁴⁰

Los compañeros vietnamitas, en sus definiciones políticas y preparaciones, con el objetivo de debilitar y destruir progresivamente las fuerzas enemigas y a la vez incrementar las propias para obtener una correlación de fuerzas más favorable siempre concibieron la lucha como de largo plazo, se prepararon para impulsada el tiempo que fuera necesario, a través de un polifacético y dinámico proceso que Le Duan sintetiza así:

410

“Esta guerra prolongada es un proceso de continuas ofensivas contra el enemigo a poder rechazarlo paso a paso, frustrar uno tras otro sus planes estratégicos y llegar a vencerlo totalmente. Durante este proceso de guerra prolongada si se logra desarrollar al máximo el esfuerzo subjetivo, emplear al máximo las condiciones objetivas favorables, crear y aprovechar las debilidades enemigas, ejecutar una dirección estratégica precisa y hábil, escoger direcciones y objetivos correctos y coyunturas propicias, propinar golpes verdadera mente duros y mortíferos, lograr grandes victorias militares y combinar hábilmente la lucha armada con la política y la ofensiva militar con la insurrección, podrá haber saltos cualitativos que provoquen cambios de posición y fuerza entre ambos bandos, como virajes en la situación de la guerra”.⁴¹

También constituye otro rasgo característico de la revolución vietnamita el accionar permanente para crear condiciones y momentos oportunos o propicios, que explotados y aprovechados permitan hacer avanzar o triunfar la revolución. Esos momentos oportunos se manifiestan cuando el enemigo está en crisis, afectado o debilitado; las masas a la ofensiva en un sostenido accionar, la vanguardia está fortalecida y asume la conducción hacia la victoria. Bajo esas condiciones, es deber y tarea de la conducción revolucionaria concentrar todas sus fuerzas con la finalidad de orientar y asestar golpes decisivos que rompan las posiciones más débiles del enemigo y asegure la disgregación y derrota de sus fuerzas. Lo importante es asestar un golpe decisivo que asegure un nuevo salto en el proceso o permita concluir victoriosamente la guerra.

Lo expuesto permite definir a **la oportunidad** como una categoría objetiva que se refiere a los momentos de salto y viraje en el proceso general de la lucha y la guerra revolucionaria. Es un intervalo de tiempo favorable y maduro para el desarrollo del

⁴⁰. En traducciones al castellano de textos vietnamitas para denominar la categoría "oportunidad" se han utilizado diversos términos que son sinónimos: coyuntura propicia, momento propicio, momento favorable, ocasión favorable, momento crítico, momento oportuno o sólo oportunidad. En el presente trabajo aunque usamos algunos de estos sinónimos, preferentemente utilizaremos los dos últimos.

auge revolucionaria en función de alcanzar los objetivos estratégicos de la revolución, o pasar a una fase superior de desarrollo de ésta. El compañero Le Duan al explicar esta cuestión plantea:

“como lo enseñan la experiencia de todas las revoluciones, además de las preparaciones de las fuerzas políticas y militares, existe el problema importantísimo de saber aprovechar a tiempo la coyuntura propicia. Esta coyuntura puede ser creada por la posición de fuerza de la revolución en el interior del país, pero, también por las circunstancias de afuera. Si no se dispone de una posición de fuerza suficientemente fuerte es imposible **crear una coyuntura propicia**, y cuando ésta surja, no será posible aprovecharla. Por consiguiente lo fundamental consiste en esforzarse para cambiar la correlación de fuerzas entre nosotros y el enemigo y crear una fortaleza decisiva en favor de la revolución tanto en el aspecto de la posición como en el de la fuerza. Cuando la revolución ha llegado a ser sólida tanto en el aspecto de su posición como en el de su fuerza, cuando el enemigo se halla en una situación sumamente crítica, la vida político-social cotidiana estará dispuesta a proporcionarnos todas las coyunturas y acontecimientos necesarios, entonces el problema dependerá sólo de la claridad y de la especial sensibilidad de los dirigentes.

Además como lo enseñó Lenin, la historia en general y la historia revolucionaria en particular, siempre se desarrollan de una manera mucho más fecunda variada, multifacética, viva y 'talentosa' en comparación con la capacidad de imaginación de los mejores partidos políticos, de los destacamentos de vanguardia más conscientes y de las clases más avanzadas. Por ello en la revolución muchas veces sólo hace falta que el dirigente conozca de antemano y a fondo la tendencia de desarrollo fundamental, ciertos factores y condiciones básicas, y tenga la audacia de actuar. Durante la acción, los hechos nos revelarán suficientemente las posibilidades y tendencias de desarrollo y, además, la capacidad creadora ilimitada de las masas, que hacen la historia, nos proporcionan el rumbo y modo de solucionar todos los problemas concretos".⁴²

3.1. Características de la oportunidad en la revolución.

La importancia de la oportunidad está determinada por algunas características, consideraremos cuatro.

a) La oportunidad es una categoría objetiva que señala los virajes o santos en el proceso de lucha revolucionaria. Como categoría se deriva de las leyes del

⁴² LE DUAN. "La revolución..." pp. 64-65.

materialismo dialéctico sobre el cambio cuantitativo y cualitativo, así como el desarrollo gradual y los saltos.⁴³ Los procesos de lucha revolucionaria se rigen por leyes de desarrollo jerárquico, ordenados, gradualmente o también a saltos. A este salto se le llama oportunidad; esta oportunidad puede ser tanto táctica como estratégica y abre paso a nuevas oportunidades más estratégicas o definitivas. Tenemos por ejemplo, las insurrecciones parciales que abrieron paso a la insurrección general, las ofensivas estratégicas crean condiciones a la ofensiva estratégica general. Como afirma un dirigente vietnamita.

"En el curso de esta lucha, debíamos, y nos era posible detener al enemigo, forzándolo a desescalar y vencerlo gradualmente. No obstante, vencer gradualmente no significa bajo ningún concepto "progresar lentamente por escalones sucesivos", Al contrario, teníamos que duplicar nuestros esfuerzos, conquistar la victoria lo más pronto posible, teníamos que esforzarnos por registrar un salto en la revolución, sobre la base de una evolución progresiva".⁴⁴

b) La creación y aprovechamiento de la oportunidad es el conocimiento de las leyes de los procesos revolucionarios y el manejo correcto del desarrollo (movimiento) de tales procesos para intervenir oportunamente. Una visión amplia permite distinguir las tendencias de ese desarrollo con tal fin; se trata de un arte de dirección y una ciencia, basada en las siguientes premisas: dominar la ley de la transformación de la cantidad en calidad: dominar el conocimiento de los objetivos de corto y largo plazo: estudiar las condiciones objetivas y subjetivas, actuar con suficiente audacia creando la fuerza y la posición favorable, combatir las tendencias a la pasividad y la impaciencia.

412

c) La oportunidad es producto inevitable de las condiciones objetivas y es ley del desarrollo de la lucha (en el aspecto científico); pero también es el producto de los esfuerzos subjetivos de los oponentes enemigos (aspecto artístico). La elección de la oportunidad puede darse tanto en la lucha política como en la armada, en el desarrollo del movimiento de lucha en los distintos períodos. La elección de **la oportunidad para la insurrección** es una de las cuestiones esenciales del punto de vista del marxismo-leninismo. Las fuerzas que se enfrentan difieren bastante, el enemigo cuenta con un ejército bien armado, los revolucionarios con la fuerza de las masas organizadas y movilizadas, pero malamente equipadas. Por ello, la utilización de la oportunidad hace posible la victoria en un momento en que las fuerzas enemigas se han desorganizado y la revolución tiene las suficientes fuerzas de apoyo. Lo primero a considerar fue la creación de la oportunidad para las insurrecciones parciales en camino a la insurrección general.

43

44 TRUONG CHINH. "*Hồ Chí Minh...*". p. 29.

Por ejemplo, en 1940. se desarrollaron insurrecciones parciales en el norte pero estas fracasaron al sobrevalorarse las condiciones para tomar el poder. En 1944, se definió que la lucha política por sí sola no podía lograr los objetivos revolucionarios, y como no había llegado aún el momento para la insurrección era una exigencia impulsar de manera conjunta la lucha armada y la política, siendo esta última la más importante. Y, en 1945, al producirse el "golpe de mano" contra los franceses por parte de los japoneses y luego la rendición de éstos ante los aliados (agosto), generó el momento oportuno para realizar la insurrección general en todo el país, precedida por las insurrecciones parciales.

En cambio, a diferencia de la insurrección, **en la guerra** se enfrentan dos fuerzas armadas regulares con intereses antagónicos, o sea, el enfrentamiento alcanza su nivel más alto. Golpear en la oportunidad adecuada es aprovechar que las fuerzas militares enemigas estén dispersas, desprevenidas, desmoralizadas o confundidas. En el caso de la primera y segunda resistencia hay hitos importantes que ilustran esta situación, casi todas las campañas realizadas se aprovecharon oportunidades tácticas o estratégicas, cada una con sus importantes particularidades.

La "campaña de frontera" en 1950, tenía como objetivo: el aniquilamiento de fuerza enemiga, ampliación de la base de apoyo y liberación de la zona fronteriza con China, en ella se hizo un buen aprovechamiento de la situación de las tropas enemigas, y de las fuerzas armadas revolucionarias, obteniéndose todos los objetivos propuestos y permitiendo un salto superior en la guerra. Para realizar la batalla de *Điền Biên Phủ*, hubo que evaluar las dificultades que afrontaba el enemigo para continuar la guerra, preparar las fuerzas revolucionarias necesarias y orientar con antelación cinco acciones en las direcciones en que las fuerzas enemigas eran más débiles, por lo cual se golpeó, dispersó y disminuyó su fuerza en muchos lugares, una vez conseguido esto, se comenzó la batalla que significó el fin de la primera resistencia y el comienzo de un nuevo período de lucha.

413

Durante la segunda resistencia, en 1960. se crearon las condiciones políticas y sociales necesarias para plantearse en el momento oportuno la constitución del FNL que fue un importante paso adelante en el desarrollo de la lucha. En 1968 se aprovechó la oportunidad para golpear al enemigo en sus maniobras estratégicas, pero también se mostró que aún no era el momento oportuno para derrotarlo decisiva y definitivamente. En 1973 las continuas ofensivas facilitaron condiciones para exigir y lograr por medio de negociaciones (respaldadas por los triunfos políticos, militares y diplomáticos de los revolucionarios) el retiro de las tropas norteamericanas. En 1975, se aprovechó de manera magistral el momento oportuno para desencadenar la ofensiva final y obtener la liberación total.⁴⁵

d). El aprovechamiento adecuado de la oportunidad requiere de fuerzas reales

⁴⁵ GIAP/DUNG "La gran ofensiva..." pp. 38-39

y a la vez construye fuerza, cuestión que los vietnamitas la explican así:

"...con un golpe oportuno, las pocas fuerzas brindarán una gran fuerza, y esa fuerza será más grande proporcionalmente con la cantidad de fuerzas empleadas. Se puede decir por lo tanto, que el momento oportuno exige fuerzas y también construye fuerzas".⁴⁶

Los factores anteriores permiten construir en un esfuerzo prolongado las fuerzas reales que permiten ganar y disponer de las masas para la lucha. La fuerza de los revolucionarios crece paralelamente a la construcción de las bases de masas y a la intensidad de su lucha.

3.2. Factores que crean la oportunidad.

Tan importante como aprovechar la oportunidad es saber crearla, son dos aspectos de mismo problema. Construir la fuerza real de la revolución para crear la oportunidad, es lo fundamental al permitir incrementar toda la efectividad que contiene ese momento. Hacer la revolución implica tomar siempre la iniciativa tendiente a crear la oportunidad que facilite el cambio en la correlación de fuerzas. Entre los factores que la crean tenemos:

a) La oportunidad puede generarse o crearse por la situación interna del país a través del decisivo papel de las fuerzas reales de la revolución. La fuerza real se construye por la relación de tres factores:

* Tener una correcta línea política por la vanguardia revolucionaria.

* Dominar el pensamiento ofensivo, y los objetivos estratégicos. Actuar con decisión e inteligencia para descomponer la fuerza enemiga. Anteponer los intereses de la revolución a los intereses de grupos o personas. Imbuirse de un espíritu revolucionario radical

* Poseer y aplicar correctos métodos revolucionarios, lo que equivale a la correcta combinación y dosificación de la lucha política y armada según el momento y situación que se viva.

b) La generación de la oportunidad influida por las condiciones internacionales. Los revolucionarios deben evaluar las tendencias de desarrollo de la situación internacional y prever saltos de calidad para preparar las fuerzas reales de la revolución que permitan intervenir y aprovechar la oportunidad creada. Por ejemplo, en 1945 se produce la capitulación de Los japoneses ante los aliados por la derrota que les infringió el ejército rojo. Este hecho gestó una gran oportunidad revolucionaria en Indochina, pero lo más importante es que el PCV había previsto tal situación y se había preparado para intervenir cuando se presentara. Si bien las

⁴⁶ GIAP/DUNG "La gran ofensiva..." p. 39

guerras imperialistas desempeñaron un rol decisivo en el triunfo de varias revoluciones en décadas pasadas, esto es cada vez menos determinante; las victorias revolucionarias últimas no han dependido de guerras mundiales: Cuba, Angola, Nicaragua, etc., son prueba de ello.

414

En el caso de la Segunda Resistencia, la estrategia yanqui de "guerra especial" fracasó y el régimen títere se encontraba hacia 1964 a punto de caer, lo que obligó a que Estados Unidos interviniera directamente, éste, a pesar de su poderío, tenía factores de debilidad como, librar una guerra de agresión injusta, repudiada mundialmente incluso dentro del país; dispersar aún más sus fuerzas militares en diversas partes del mundo, lo cual le debilitaba sus posiciones globales, oponer sus tropas a una naturaleza y clima hostiles; enfrentarse a una guerra del pueblo, con un enemigo invisible que le atacó por todos lados. A la luz de esos elementos, el PCV planteó la línea de "expulsar a los yanquis y derrocar a los títeres", lo que derivó que a fines de 1972 y comienzos de 1973 (con las conversaciones de París en marcha) se lanzaran ataques a la zona de Quang Tri, que obligó a los yanquis a replegar sus líneas defensiva y con posterioridad firmar los Acuerdos de París. La retirada de las tropas yanquis planteó el derrocamiento de los títeres como el objetivo fundamental, para lo que fue preciso crear condiciones, construir fuerzas. 1973 y 1974 fueron años de preparativos para la ofensiva general, continuando paralelamente la lucha hasta cierto nivel en algunos lugares.⁴⁷

c) La oportunidad generada por errores del adversario. Esto se origina al dar el enemigo ciertos pasos que en un momento puntual parecen correctos, sin embargo, al situarlos en el desarrollo global de la situación, se manifiestan con posterioridad como errores estratégicos que facilitan la consecución de los objetivos por parte del oponente. Por ejemplo, después de la ofensiva del Tet en 1968 y ante la contraofensiva enemiga, las fuerzas revolucionarias evidenciaron debilidades y reveses que llevaron a concluir a los yanquis que la situación en Viet Nam ya estaba controlada; esto, más otros factores, les llevó a promover el golpe de estado en Kampuchea el 18 de marzo de 1970; al no poder controlar los títeres la fuerte resistencia del pueblo Khmer, el 30 de abril de ese año, los yanquis invadieron este país indochino, lo cual fue un grave error, ya que dispersó mucho más su fuerza, posibilitando que los revolucionarios golpearan a las fuerzas títeres reaccionarias y a los imperialistas al interior de Kampuchea y en Viet Nam.⁴⁸ Es importante tener presente que mientras más correcta es la línea revolucionaria más errores comete el enemigo.

415

⁴⁷. ETUDES VIETNAMIENNES. Nr. 47 pp. 5-101

⁴⁸ BURCHETT "La tercera guerra de indochina"

3.3. Condiciones fundamentales para aprovechar la oportunidad.

Para aprovechar la oportunidad cuando esta se presenta, es necesario considerar algunas condiciones o requisitos:

a) **Contar con suficiente fuerza real de la revolución, construida en un esfuerzo de largo plazo y respaldada en la fuerza de las masas.** Acumular fuerza en las masas es conducida mediante la lucha hacia la causa y el triunfo de la revolución, sólo se acumula y construye fuerza a través de la lucha; en todo hay que apoyarse en las masas, hasta los problemas financieros más agudos pueden afrontarse con la ayuda de ellas. Para ello es imprescindible, "vivir en su seno, conocer sus estados de ánimo. Saberlo todo. Comprender a las masas. Conquistar su absoluta confianza".⁴⁹

b). **Evaluar correctamente la correlación de fuerza» desde un punto de vista integral, totalizador.** La correlación de fuerzas, por lo general, al comienzo es desfavorable para los revolucionarios, especialmente en el aspecto militar, de allí que es fundamental considerar los factores políticos sobre los que deben apoyarse las fuerzas para la victoria. Es importante considerar los factores cualitativos y cuantitativos para realizar una valoración correcta. Pero lo fundamental siempre será tener fuerza de masas, ligarse a ellas, organizarlas, conducir las al combate; apoyarse en el esfuerzo propio, la ayuda internacionalista es un apoyo importante.

Al hacer el análisis y valoración de la correlación de fuerzas es importante seguir las posiciones y metodología del marxismo-leninismo considerando diversos factores: político, económico, moral, cultural, histórico, militar (cantidad de fuerzas, organización, equipos, armamento, capacidad combativa, capacidad de dirección y de mando, etc.); iodo ello en relación estrecha con las condiciones internacionales, nacionales y de la situación concreta de las posiciones y fuerzas que se manifiestan en cada momento y lugar determinado; en cada intento y táctica adversaria determinando las contradicciones y puntos débiles que manifiestan.

Una valoración acertada de las fuerzas de ambas partes permite detectar a tiempo los posibles cambios o saltos en el desarrollo del situación y tomar a favor iniciativas para impulsarlas y acelerarlas a fin de cambiar la correlación de fuerzas a favor de la revolución y dar virajes en el desarrollo de la lucha y de la guerra. Para el pronóstico del posible desarrollo de la situación hay que tener una alta capacidad, sensibilidad, perspicacia e iniciativa y poder aprovechar las coyunturas oportunas y adoptar medidas estratégicas o tácticas aprovechando las debilidades fundamentales del enemigo.

Un ejemplo de cómo el PCV analizó correctamente la correlación de fuerzas fue en la ofensiva estratégica de marzo-abril de 1975 respecto a la cual el compañero Giap. plantea:

⁴⁹ LENIN OC T 44. p. 497

"Un éxito relevante de nuestro partido es valorar con justeza la correlación de fuerzas entre el enemigo y nosotros, percatar a tiempo el momento histórico favorable al tomar la decisión de liberar totalmente el sur y derrotar por completo la guerra norteamericana de agresión neocolonialista; nuestro partido siguió de cerca el desarrollo dialéctico de la correlación de fuerzas entre las dos partes participantes en el mismo curso de la ofensiva para activarse en crear el momento favorable, y tomar ese momento favorable para conducir de manera audaz, decidida y oportuna, la ofensiva a la victoria total tan pronto era posible".⁵⁰

416

c) Dominar por parte de la vanguardia revolucionaria la dirección principal del desarrollo de la situación, los intentos del enemigo y su posición de lucha y de combate, para definir la línea política a seguir y los métodos y formas de lucha a aplicar. Esta capacidad es particularmente importante cuando se parte de condiciones desfavorables y se trata de remontar una situación; hay que precisar los puntos débiles del enemigo, determinar los fuertes propios, y los posibles apoyos para mantener la ofensiva. Estos son momentos complejos en que muchas veces surgen tendencias derrotistas y críticas, por lo que es imprescindible mantener la objetividad para enfrentar con decisión la situación concreta y sus requerimientos.

d) Adecuada capacidad de dirección. Sin una dirección revolucionaria capacitada, no puede realizarse adecuadamente ninguno de los aspectos anteriores y por lo mismo, el movimiento de lucha no se desarrolla, se estanca o retrocede. El proceso de dirección correcta que realiza la vanguardia proletaria debe dominar los aspectos principales de la situación, las posibilidades de accionar enemigo y las propias; definir en forma oportuna los objetivos, cursos de acción y métodos de combate para enfrentar nuevas situaciones. La previsión de situaciones exige una alta capacidad y sensibilidad de la dirección para detectar oportunamente los momentos favorables o desfavorables de la lucha y de acuerdo a ello fijar el camino a seguir.

3.4. Condiciones para desplegar los esfuerzos subjetivos en la creación y aprovechamiento de la oportunidad.

Por último, es imprescindible considerar algunos criterios a tener en cuenta en el despliegue de los esfuerzos subjetivos para crear y aprovechar la oportunidad. El despliegue de los esfuerzos subjetivos para crear y aprovechar la oportunidad hace posible convertir las condiciones objetivas en hechos concretos y victorias reales. Bajo condiciones objetivas dadas adquiere gran importancia "la carrera" entre los esfuerzos subjetivos de ambos antagonistas, en especial a nivel del arte de dirección en todos los aspectos de la lucha. Si la dirección es sensible, sabia y sensata en la

⁵⁰ GIAP / DUNG. "La gran ofensiva..." p. 26

determinación de las tendencias de desarrollo de la situación, podrá conducirse la revolución a la victoria: si no lo es, las dificultades y reveses aumentarán. Los revolucionarios para asegurar el éxito, deben preparar previamente algunas condiciones necesarias para, cuando "llegue el momento", poder desplegar con éxito los esfuerzos subjetivos. En este trabajo de preparación y despliegue de los esfuerzos subjetivos, hay cuestiones insoslayables como.

a) Trabajar por construir la posición y la fuerza de la revolución para acumular fuerza a su favor; eligiendo adecuadamente el momento y lugar para explotar mejor las debilidades del enemigo y ganar una posición ventajosa. Esta fuerza se construye y desarrolla en la lucha y el combate. Por ejemplo, si no se construyen fuerzas políticas en los sectores sociales fundamentales, se afecta todo el movimiento si se construye fuerza en un lugar lejos del enemigo y donde no se puede golpear no se está ganando una posición ventajosa, tampoco se obtiene una posición ventajosa en lo militar si solo se construye fuerza armada en las zonas urbanas (donde opera con apoyo de la fuerza política) Las distintas fuerzas y formas de lucha hay que impulsarlas y construir las en las tres zonas estratégicas: la montaña llano y ciudad

417

b) Crear y desplegar al máximo la fuerza integral, o sea, la fuerza de todo el pueblo en sus distintas expresiones de lucha.

c) Dominar la tendencia fundamental de desarrollo de la situación y proveer las oportunidades estratégicas para tomar la decisión estratégica correcta⁵¹

d) Aprovechar el tiempo para preparar fuerzas poderosas, capaces de librar luchas y combates organizados y ofensivos en momentos oportunos.

e) Determinar correctamente los objetivos y direcciones estratégica de la ofensiva que debe desarrollarse en el campo y la ciudad, aunque en los centros urbanos, por ser el centro de poder del enemigo, se concretan los objetivos finales. Es importante determinarlos para cada ofensiva, buscando que los objetivos y direcciones golpeen los puntos débiles del enemigo y apunten a desarticular su fuerza para derrotado.

Además de los elementos anteriores, en la lucha militar hay que considerar factores como los siguientes:

a) Tener siempre preparadas y dispuestas al combate a las fuerzas armadas revolucionarias.

b) Movilizar y concentrar oportunamente las fuerzas, aprovechando golpear al enemigo e impedirte concentrar sus fuerzas; un rápido despliegue eleva la capacidad de una fuerza.

c). Elegir los métodos de combate más efectivos, atacar de manera sorpresiva, cercarlo masivamente mediante grandes campañas, etc.

d) Mantener una fuerza de reserva para circunstancias imprevistas y poder

incrementar los resultados de un combate o campaña.

e) Organizar un régimen de mando con conducción unificada y concentrada, cuanto más se logre esto y bajo una idea de dirección o "cerebro único", mejor será la dirección.

f) Guardar el secreto absoluto de la dirección estratégico y el plan de acción, combinándolo con el diversionismo hacia el enemigo.

Concluamos que, según a experiencia vietnamita, la creación y aprovechamiento de la oportunidad fue decisiva en la insurrección, pero aún más en la guerra revolucionaria, fue una cuestión científica y un arte abstracto, pero con exigencias muy concretas. Sólo revolucionarios preparados con calidad y capacidad, pudieron resolver esta cuestión, basados en el pensamiento ofensivo, en formas de lucha y métodos revolucionarios adecuados, y en las masas como cuestión esencial y permanente.

CAPITULO XIII

ALGUNOS ASPECTOS DE LA CONSTRUCCION DEL PARTIDO

1. SOBRE EL PAPEL DE CONDUCCIÓN Y ASPECTOS DE CONSTRUCCIÓN DEL PARTIDO REVOLUCIONARIO.

La historia de Viet Nam probó que la lucha por la liberación nacional, la guerra popular se pudo iniciar, realizar y finalizar exitosamente al contar con la dirección de la clase obrera, expresada en su vanguardia, el partido marxista-Seninista. El papel de conducción del PCV fue condición necesaria y factor determinante para culminar el proceso de insurrección, de guerra de todo el pueblo, conquistar el poder y abrir paso al socialismo.

Lo anterior es consecuencia de que la fundación del partido expresó la unión del marxismo-leninismo con el movimiento obrero y el elemento patriótico reafirmado por la lucha de liberación nacional, un partido con una teoría científica, un espíritu revolucionario radical, una fuerte organización, con disciplina rigurosa, una estrecha vinculación con las masas que le llevó a ser el partido de la clase obrera y de la nación vietnamita.

Su papel de vanguardia dirigente de la revolución en Viet Nam se reflejó en la definición de líneas políticas correctas, de los objetivos centrales de la revolución, las tareas para cada uno de los períodos; aplicación creadora y oportuna de métodos revolucionarios convenientes, también realizó la construcción y organización de las fuerzas reales de la revolución, y adoptó las medidas, medios de lucha y formas de combatir adecuados.

Definir el camino general de la revolución en un país, es una cuestión de importancia primordial, pero es insuficiente, ya que debe acompañarse de una estrategia y táctica apropiada a las condiciones y circunstancias histórico-concretas de los diversos períodos y etapas del desarrollo de la lucha revolucionaria en el país. Esa estrategia y táctica deben responder adecuadamente a problemas centrales como: los objetivos que persiguen, los enemigos que deben enfrentarse, los métodos y formas de lucha a desarrollar; la construcción, distribución y despliegue de las fuerzas revolucionarias; las alianzas a conseguir, etc. Sobre esta cuestión, el compañero Giap. recogía la siguiente enseñanza del Tío Ho:

“Para fijar la línea de la revolución es preciso ver el conjunto y ver lejos, pero en el momento de pasar a la ejecución es necesario atribuir una gran importancia a las cuestiones derivadas, hasta los menores detalles prácticos. Descuidar los detalles es no comprender las grandes líneas”.¹

Para cumplir exitosamente ese papel los compañeros vietnamitas realizaron de manera adecuada la construcción del partido en aspectos centrales:

420

* Primero, **la construcción del partido en lo político, o la elaboración de la línea política** requiere dos condiciones: el dominio de los principios del marxismo-leninismo y el conocimiento científico y profundo de la realidad nacional. La falencia o deficiencia en cualesquiera de ellas conduce a errores o desviaciones que dañan el curso de la revolución. La línea política se expresa en el programa, la estrategia, la táctica,² desprendiendo de ellas las tareas de los distintos períodos y momentos; el programa es básico, ya que define los objetivos centrales y finales de la lucha, permitiendo diferenciar al partido y sus miembros de otras corrientes democráticas, patrióticas y populares en un país determinado.

La construcción del partido debe enfatizar el aspecto político que es el más importante, es el que fija el contenido y orientación para el trabajo ideológico y organizativo: "Definir una línea justa es de importancia decisiva, pero no es suficiente. Es necesario emprender además, un amplio trabajo de organización a fin de movilizar y poner en acción todas las fuerzas sociales, todos los recursos materiales y morales con vistas a resolver las tareas concretas".³

* Segundo, **la construcción del partido en lo ideológico y organizativo**. Una vez que se cuenta con una línea política correcta, es un factor determinante en la materialización de la línea; las orientaciones y medidas tomadas en estos aspectos están en directa relación con la situación concreta de la lucha; los objetivos y tareas específicas que se fijan en cada momento determinan el camino de construcción y las tareas ideológicas y organizativas. La inadecuación ideológica u organizativa respecto al momento de la lucha de clases, conduce a desviaciones de tipo "izquierdista" o "derechista" u oportunista. En lo ideológico, lo más importante es el fortalecimiento

¹ GIAP. *“La primera resistencia”* p. 18

². En forma general y aproximada entregamos, como entienden los compañeros vietnamitas, el contenido de estos componentes de la línea política. El programa define los objetivos centrales, así como los objetivos finales de la lucha revolucionaria que dirige el partido. La estrategia define los objetivos que ha de seguir la clase obrera y su vanguardia en cada período de la lucha de clases, precisa el enemigo principal para derrocarlo, los aliados de la clase obrera y cómo ganarlos, los planes generales para la construcción y utilización de las fuerzas de la revolución y favorecer la consecución de los objetivos propuestos. La táctica es parte integrante de la estrategia, define los objetivos que se plantean para las diversas etapas de un período y que cambiara a merced del flujo o realidad de la acción revolucionaria, precisa las formas de lucha y organización a realizar, las consignas de propaganda y agitación que exige la situación de la etapa o de cada movimiento de lucha. TRUCNG CHINH. *“El marxismo...”* p. 83

³ LE DUAN *“La revolución...”* p. 176.

del partido y sus bases, que son las que ejecutan la línea entre las masas y el pueblo; las formas organizativas adecuadas garantizan que se aplique la línea correctamente.

El trabajo ideológico y organizativo se van corrigiendo de acuerdo a los cambios que la situación objetiva impone a la línea política, línea que sólo se perfecciona a través de la práctica política y organizativa de las masas. La correcta construcción del partido en lo organizativo, crea una organización fuerte que garantiza el papel de dirigente político y de estado mayor del pueblo y la revolución: es construir un sistema orgánico partidario de arriba a abajo que garantice el trabajo interno y fundamentalmente la ligazón con las masas, aseguraría o el dinamismo y la eficacia en la conducción, la cual crece en la medida que avanza la lucha por la revolución y va asegurando la consecución de los objetivos y tareas planteadas.

421

En el impulso de la línea de la revolución nacional democrática y popular, el Partido Comunista vietnamita

“...no solamente ha trazado una línea correcta, sino que manifiesta también sus grandes capacidades de organización. En la acción clandestina, en la acción legal, en la lucha armada combinada con la política, en los momentos de calma y en los turbulentos, tanto antes como después de la aparición de situaciones revolucionarias. Nuestro partido siempre ha llevado a cabo un trabajo organizativo que puede calificarse de nivel científico, que le ha permitido agrupar, movilizar y explotar todas las fuerzas latentes de las grandes masas, todas las capacidades revolucionarias grandes y pequeñas, crear y combinar hábilmente diversas formas de propaganda, organización y lucha acordes con la correlación de fuerzas entre nosotros y el enemigo en cada momento y en cada lugar”.⁴

El proceso de construcción y conducción del partido para los compañeros vietnamitas, fue una permanente, estrecha y adecuada relación de aquél con las masas. Con ello aplicaron el principio leninista de que la revolución es obra de las masas dirigidas por el partido revolucionario de la clase, y que el Presidente Hồ Chí Minh explicitó al señalar:

“Todas las victorias no son sólo obras del partido. Son el logro común de todos nuestros compatriotas en el país. La revolución es obra de las masas y no de un héroe individual. SI nuestro partido ha tenido éxitos, es porque ha sabido organizar y estimular la inagotable energía revolucionaria del pueblo, porque ha sabido dirigir al pueblo en su lucha, bajo la victoriosa bandera del marxismo-leninismo”.⁵

El planteamiento leninista del partido como destacamento de vanguardia de la clase obrera, consciente y organizada, como una organización de revolucionarios. en la

⁴ LE DUAN “*La revolución...*” p. 177.

⁵ HO CHI MINH. “*Escritos políticos*”, p. 266.

práctica vietnamita no contradujo en modo alguno el principio de amplia vinculación entre el partido, la clase obrera y otros sectores populares; siempre el esfuerzo de la organización partidaria se orientó a ejercer una influencia decisiva sobre todo en la clase obrera, los trabajadores, campesinos y también en otras capas sociales. Esta influencia se ejerció mediante sus militantes, obreros y campesinos de vanguardia, personas de prestigio en el seno de las organizaciones obreras y ramales de lucha, de líderes, y por medio de su política y consignas que expresaban los intereses vitales de la clase obrera y demás fuerzas patrióticas y progresistas.

La clase obrera debe ser la base social del partido, en correspondencia a las condiciones concretas de una sociedad determinada. Es importante asegurar la composición obrera a interior del partido, evitando el error de tratar de reclutar sólo obreros y no incorporar a otros sectores sociales; pero, también eludiendo otra tendencia extrema que niega la composición clasista al no enfatizar en los sectores obreros y hacerlos en otros. Es necesario superar estos errores trabajando en dos sentidos por un lado dirigiendo el reclutamiento hacia los sectores obreros más concientizados y por otro, reclutar a los miembros más avanzados de otros sectores sociales que asuman el marxismo-leninismo y la línea política del partido

422

El partido reúne la experiencia de las masas, captando muy atento opiniones, sus estados de ánimo y estructurando con ellos su propia política Lenin consideraba que "A fin de servir a las masas y expresar sus intereses justamente comprendidos, el destacamento de vanguardia, la organización, debe realizar toda su actividad entre las masas, comprobando a cada paso, de manera escrupulosa y objetiva, si se mantiene y es vivo el contacto con las masas. Así, y sólo así, el destacamento de vanguardia educa e instruye a las masas, expresando sus intereses, enseñando a organizarse y orientando toda su acción por la vía de una política consciente de clase".⁶

El partido es parte de la clase, pero se diferencia de ella en la teoría y la práctica; el partido es el destacamento de avanzada de la clase en lo teórico, político y organizativo, lo cual implica un partido armado de una teoría revolucionaria expresada en el programa político; dominar el marxismo-leninismo como teoría revolucionaria y su aplicación a la realidad concreta; conformado por militantes con capacidad de dirección política; un partido que sea vanguardia en la acción, sus miembros sea los más destacados de la clase obrera y de otros sectores sociales, con conocimientos teóricos apropiados y apertrechados de métodos correctos para trabajar y ganar a las masas, conducirlos en la lucha cotidiana y en el combate para conquistar el poder.

Lenin, respecto a esta cuestión afirmaba que "Uno de los más graves y peligrosos errores de los comunistas... es el imaginarse que la revolución puede llevarse a cabo

⁶ LENIN. OC T 24 p. 37

por los revolucionarios solos. Por el contrario, para el éxito de todo trabajo revolucionario serio, es necesario comprender y saber aplicar en la práctica el concepto de que los revolucionarios sólo son capaces de desempeñar el papel de vanguardia de la clase verdaderamente vital y verdaderamente de vanguardia, la vanguardia cumple sus tareas como tal vanguardia sólo cuando sabe no aislarse de la masa que dirige, sino conducir realmente hacia adelante a toda la masa".⁷

El partido se distingue de las masas por su carácter de vanguardia. El leninismo considera que el partido es el guía político y organizador de las masas, la expresión viva de los vínculos entre la vanguardia y la clase obrera, entre la vanguardia y todos los trabajadores. La necesidad de que exista una estrecha relación entre el partido y las masas, y del respaldo de estas últimas a la política de aquél, emana del papel que han de desempeñar ambos en la transformación de la sociedad. La tarea del partido afirma Lenin,

"no estriba en servir pasivamente al movimiento obrero en cada una de sus etapas, sino en representar los intereses de todo el movimiento en su conjunto señalar a ese movimiento su objetivo final, sus tareas políticas, salvaguardar su independencia política e ideológica".⁸

423

Los vínculos entre el partido revolucionario y las masas no se establecen en forma repentina o por el mero hecho de que dicho partido se "proclame" popular o revolucionario o que comunique" su decisión de luchar por los intereses de ellas. Por el contrario, la consolidación de vínculos entre el partido y las masas es un proceso complejo y largo, y está determinado por las diversas circunstancias de la lucha, con momentos de flujos y reflujos del movimiento revolucionario, de triunfos y reveses de las fuerzas revolucionarias. Es necesario

"ir de forma abierta a las amplias masas, contarles la situación, explicarles toda la verdad, abrirles los ojos, porque mientras más conozcan esta verdad los obreros y... los campesinos..., ellos pasarán a nuestro lado, de una forma más resuelta, firme y consciente".⁹

La confianza de las masas hacia el partido y su política no surge espontáneamente, ni tampoco surge de las consignas que proclama el partido, aun cuando éstas sean las más revolucionarias y se reiteren a menudo y con gran entusiasmo. Incluso las consignas más revolucionarias no llegan a calar en las masas si no expresan sus verdaderos intereses. La confianza de las masas hay que ganársela, y se la gana primero, con una certera política clasista; segundo, con una participación consciente de éstas en la formulación y aplicación de dicha política; y, tercero, con los resultados que esta política rinde. Al respecto, Lenin señalaba

"...sólo podremos dirigir si expresamos con acierto lo que el pueblo piensa. De

⁷ LENIN. *"Informe de la..."* p. 474

⁸ LENIN OC T 4 p. 373

⁹ LENIN OC T 39 p. 34

otro modo, el Partido Comunista no conducirá a las masas, y toda la máquina se vendrá abajo".¹⁰

La capacidad para trabajar con las masas es una de las condiciones más importantes para triunfar en la dirección política. Esta capacidad incluye como elementos orgánicos los siguientes: primero, la de expresar correctamente sus demandas, y formularlas en políticas justas y consignas precisas y claras; "plantear las cosas en toda nuestra agitación, sin ambages y rodeos"; segundo, la destreza del partido para practicar una labor cotidiana en todas las direcciones y frentes donde están las masas populares, incluidas las de orientación reaccionaria; y, tercero, la capacidad de luchar para satisfacer las necesidades inmediatas y cotidianas de los trabajadores. Todo ello permite reafirmar el señalamiento de que

"...millones de seres no escucharán jamás los consejos de los partidos, si esos consejos no coinciden con su propia experiencia".¹¹

Para interpretar correctamente lo que las masas y el pueblo sienten es necesario que el partido exista en el mismo seno de éstas, conozca el ánimo de todos sus sectores, las comprenda y sepa tratarlas; hace falta que los dirigentes no se divorcien de las masas que dirigen; y el partido no se divorcie del pueblo. Otra condición muy importante para ganarse su confianza es realizar una constante actividad a favor del partido en el seno de las masas e incorporarlas a la formulación y ejercicio consciente de la política partidaria, y poder captar en ellas a sus mejores fuerzas, y verificar objetiva y detalladamente si se mantienen y funcionan los vínculos con ellas. Por último, los resultados de la política del partido adquieren una importancia decisiva para ganarse la confianza de las masas, pues éstas enjuician basándose en dichos resultados, los fines y el carácter de esa política, determinando si las políticas del partido se corresponden con lo alcanzada o no, si hay diferencias o no entre lo dicho y lo hecho.

424

Es importante evitar algunas tendencias que hacen daño, por ejemplo, no respetar la autonomía de las organizaciones de masas, las cuales son correas de transmisión de la política del partido en la medida que aceptan la conducción de éste, asumen su política a través de los militantes del partido que trabajan en ellas, pero sólo en tanto se recojan acertadamente sus aspiraciones e intereses, respeten las opiniones de las organizaciones de masas, y se evite el desarrollo de un espíritu sectario. El partido es una organización selectiva, que prioriza la calidad por sobre la cantidad; las organizaciones de masas son lo más amplias posible para aglutinar a mayor número de miembros.

El fortalecimiento del partido revolucionario en Viet Nam se logró por medio de su vinculación estrecha con la clase obrera y las masas por diferentes vías: su correcta

¹⁰ LENIN OC T 45 p. 112

¹¹ LENIN OC T 32. p. 178

línea política que le sirve de orientación y estímulo; la construcción de amplias organizaciones de masas que aglutinen sus diferentes sectores (sindicatos, federaciones, organizaciones o frentes, etc.): asignando cuadros en las organizaciones de masas para realizar su política, dirigir coordinar y evaluar sus actividades mediante su capacidad educativa y convincente; fijando métodos correctos de vinculación y trabajo de sus miembros; mediante la actitud ejemplar de sus militantes; integrando a las masas a las actividades prácticas que defina el partido; la preocupación permanente por representar las aspiraciones de las masas y generalizar sus experiencias positivas, etc. Para lograr una estrecha y correcta vinculación es condición tener un partido fuerte, de alta calidad, y disponer de organizaciones de masas de carácter amplia en los diferentes sectores sociales, en todos los frentes, trabajando aún en aquellos controlados por el enemigo.

De la composición social del partido depende la firmeza de sus organizaciones, sus vínculos con las masas y su influencia sobre todas las clases y otras capas sociales populares, "...cuanto menos vacilación e inconsistencia haya dentro del partido, tanto más amplia y polifacética, tanto más rica y fructuosa será la influencia del partido en los elementos de las masas obreras que lo rodean y que él dirige".¹²

Y esa vinculación la realizan los cuadros y militantes del partido, que elevan su calidad combinando el estudio con la práctica, en las tareas concretas de la lucha de masas (planificar, dirigir, participar al frente de las masas, evaluar los resultados, etc.). Contribuyendo en un proceso multilateral a elevar la calidad de las células del partido, el fortalecimiento de los órganos de dirección y el aparato organizativo partidario de cada nivel y rama.

425

Es necesario resolver la cuestión de la relación entre el militante (individuo) y la organización (colectivo): entre el todo y la parte. El militante desempeña su actividad revolucionaria en una organización del partido, y la construcción del partido pasa por el trabajo y formación de cada militante en la organización. La preparación y superación de los cuadros y militantes constituyen un problema clave para dirigir la lucha en todos los aspectos y es de suma importancia en el desarrollo del partido: mediante ellos se realizan las tareas de agitación, educación y organización de las masas para el cumplimiento de las líneas políticas y tareas del partido; fortaleciendo en ellos como cuestión fundamental su carácter de clase y de vanguardia. Respecto a la relación de "1a parte con el todo", ésta debe darse según la orientación leninista que coloca al todo en el papel rector y a los intereses de cada parte subordinados a los intereses y tareas de todo el partido. "Lo particular debe guiarse por lo general y no a la inversa".¹³

El crecimiento del partido en su desarrollo debe ir acompañado de su

¹² LENIN. OC. T 8. p. 244

¹³ LENIN OC T 15 p. 362.

consolidación, a él sólo ingresan los mejores elementos de la clase obrera y de las masas populares, prestando especial atención a la calidad y no a la cantidad, se trata de la vanguardia, la misma selectividad enriquece la relación entre el pueblo y las masas; ello no significa subvalorar la cantidad, un número insuficiente de militantes hace imposible cumplir los objetivos trazados; el partido debe crecer garantizando siempre la calidad de los militantes e intensificando la formación de ellos. Consolidación y desarrollo deben darse paralelamente.

En la construcción del partido, la experiencia vietnamita enseña la importancia de conjugar estrechamente los planos político, Ideológico y organizativo, en especial en momentos de viraje de la lucha de clases cuando la tendencia dominante es la de separados. Es importante también que en la relación entre el papel dirigente del partido y el papel de las masas se distinga claramente el rol de uno y otro. Asimismo, que al interior del partido se valore en su justo rol la función individual del dirigente en el colectivo y en el que el papel de aquél debe situarse en el marco de la dirección colectiva en todos los eslabones e instancias de la organización.

Un principio básico de trabajo en el partido es **la dirección colectiva y la responsabilidad individual en todas las instancias**;¹⁴ es permanente aún en condiciones de trabajo clandestino, y debe crearse las condiciones necesarias para que cada miembro pueda participar plenamente en la discusión y decisión de las políticas y al mismo tiempo asumir tareas, atribuciones y responsabilidades que a cada una se asignan. Es importante evitar el autoritarismo y la arbitrariedad, como la tendencia a descansar en él colectivo y no asumir las responsabilidades individuales. El proceder así garantiza tomar decisiones correctas, afianzar el papel del partido para elevar el movimiento de lucha y evitar que se adopten decisiones erróneas que puedan atrasar o destruir al movimiento, al mismo tiempo se combate el personalismo. El compañero Le Duan explica de la siguiente manera este aspecto:

"La dirección del partido siempre se apoya sobre el principio de la dirección colectiva. La arbitrariedad ejecutada por tal o cual individuo es un fenómeno totalmente extraño a la naturaleza del partido. Un individuo incluso dotado de cualidades excepcionales, jamás podrá comprender todo, conocer toda la realidad de las cosas y de los acontecimientos con sus aspectos multifacéticos y sus transformaciones incesantes. De ahí la necesidad de la inteligencia colectiva. Solamente las decisiones tomadas en conjunto, basadas en la inteligencia colectiva, permiten evitar el subjetivismo, fuente de errores con consecuencias a veces peligrosas. El principio de la dirección colectiva es el supremo en la dirección del partido. La responsabilidad individual del dirigente no disminuye en absoluto por esto".¹⁵

¹⁴ LE DUAN "Some present tasks ..." pp. 116-119

¹⁵ LE DUAN. "La revolución..." p. 202

Más, el rol de conducción del partido en la experiencia vietnamita, además de lo planteado con anterioridad, se manifestó en otras cuestiones como: priorizando la educación de las masas en la línea, los objetivos y tareas revolucionarias de la lucha mediante una continua movilización política en el seno de todo el pueblo y sus organizaciones; contribuyendo a elevar al máximo el heroísmo revolucionario que, con inteligencia y habilidad crea métodos revolucionarios, correctas medidas de lucha, buenas formas y tácticas de combate: acrecentando la decisión de combatir y vencer al enemigo en todas partes y cumplir los objetivos, propósitos y tareas de cada período y momento; impulsando, combinando y solucionando de manera correcta la realización de las tareas de la revolución en el mismo desenvolvimiento de la lucha revolucionaria, a través de un proceso de dirección y conducción adecuado, tanto en el frente como en la retaguardia, en la ciudad y el campo, en la lucha política y la armada y bajo el principio de que se tendrá mayor fuerza, mientras más se combata, mientras más se luche.

A través del proceso de conducción de la lucha se construyó y afianzó el sistema y organismos de dirección del partido desde el nivel central o nacional hasta la base, garantizando una dirección polifacética, centralizada y única y bajo la exigencia de que debe haber organización y dirección del partido en cualquier lugar en que haya masas e impulsar las diversas formas de lucha con los métodos convenientes.

La condición primordial para crear una fuerza efectiva en la lucha y la guerra revolucionaria del pueblo en Viet Nam, en cada región, distrito, comuna y localidad, fue la dirección del partido en cada nivel, basados en la experiencia y requerimientos, se crearon organizaciones que dirigieron el movimiento y construyeron las fuerzas reales de la revolución, abarcando todos los aspectos de las diferentes formas de lucha: política, económica, armada, la agitación en las filas enemigas, y otras.

Para fortalecer la dirección del partido en el transcurso de la lucha y en la guerra, se impulsó la tarea de su construcción en las organizaciones del pueblo y las masas, en las fuerzas armadas populares, realizando la formación y superación de sus cuadros y militantes, fortaleciendo y perfeccionando constantemente sus organizaciones de base, sus células.

427

Resumiendo sus experiencias acumuladas los compañeros vietnamitas plantean que la construcción del partido hay que realizarla según algunos principios directivos:

Primero, se debe fortalecer al partido en tres aspectos, político, ideológico y organizativo. Estos tres aspectos se ligan y determinan recíprocamente. En la construcción del partido se debe combinar estrechamente lo político con lo organizativo, partir de la línea y tareas políticas y a la vez asegurar que esta línea y tareas políticas sean acertadamente definidas, comprendidas y realizadas cabalmente.

Segundo, el trabajo de construcción del partido debe realizarse a través del movimiento revolucionario y de la promoción del régimen de dueño colectivo de las

masas. Ha de organizar la participación de las masas en el trabajo de construcción del partido, hacer que contribuyan al control sobre las actividades del partido, y las cualidades de sus cuadros y miembros.

Tercero, al asumir el partido la dirección del poder, su fuerza reside en la potencia global del sistema de la dictadura del proletariado. La construcción del partido, la elevación de su combatividad, deben, por tanto, ligarse con el perfeccionamiento organizativa del. Estado y el desarrollo de su capacidad, la edificación y la consolidación de las organizaciones de masas.

Cuarto, la elevación cuantitativa de los cuadros y militantes del partido debe ir combinada con la de las células y organizaciones de base del partido, con el reforzamiento de los organismos dirigentes, y el fortalecimiento del aparato organizativo de cada instancia y rama. La fuerza de la organización es una condición que asegura la fuerza de cada cual y viceversa.

Quinto, en el trabajo de crecimiento del partido, ha de darse mucha importancia a la calidad y evitar la tendencia puramente cuantitativa. El crecimiento debe ir siempre acompañado de la consolidación del partido. Por un lado se admiten en las filas del partido las personas verdaderamente selectas que reúnen los criterios requeridos, y por el otro, se excluyen a tiempo los elementos descompuestos. Ha de estar vigilante para evitar la infiltración a los elementos reaccionarios, oportunistas e interesados".¹⁶

2. EL TRABAJO IDEOLÓGICO EN LA CONSTRUCCIÓN DEL PARTIDO REVOLUCIONARIO.

La construcción ideológica del partido es una tarea de gran importancia para lograr su unidad y cohesión en torno a la línea y sus políticas; expresando la fuerza de la voluntad y la conciencia de los ideales del destacamento de vanguardia; con la unidad ideológica del partido es posible acceder con mayor facilidad a la conducción de las masas. El objetivo de la construcción ideológica apunta a cambiar la conciencia y educación político ideológica de los militantes y por medio de ellos, de las masas, lo cual asegura al partido su papel como núcleo dirigente.

⁴²⁸

El trabajo ideológico pretende despenar la mente humana con el fin de convertir las ideas progresistas y revolucionarias en material y herramientas de transformación social. Según el marxismo-leninismo, el ser social determina la conciencia. La fuerza

¹⁶ PTV. "Documentos III...". pp. 203-205

material sólo puede ser derrotada por otra fuerza material, pero la ideológica puede convertirse en una poderosa fuerza material si se afianza en las masas; la ideología desarrolla el elemento subjetivo y pone en juego el factor consciente de las masas para su accionar científico.

En su naturaleza el marxismo-leninismo contiene dos propiedades como elementos fundamentales, ambas estrechamente ligadas entre sí: lo revolucionario y lo científico. El carácter revolucionario se expresa en su doctrina que refleja las aspiraciones e intereses fundamentales de la clase proletaria, de la nación y el hombre, y en la convicción acerca del carácter ininterrumpido de la revolución que liberará a la sociedad de toda forma de opresión.

El carácter científico se expresa al reflejar fielmente la realidad, extrayendo del conocimiento de ella —sin caer en visiones subjetivas y parciales—, las leyes que rigen su movimiento y desarrollo. El carácter científico del marxismo-leninismo lleva implícito el carácter revolucionario en la medida que demuestra la necesidad histórica de la revolución proletaria para avanzar a un nivel de desarrollo superior de la sociedad, el socialismo y el comunismo.

La doctrina marxista-leninista, por su carácter científico y revolucionario, permite definir correctamente el programa político y la línea estratégica del partido, trazando los objetivos y tareas concretas en cada período de la lucha revolucionaria. Estas definiciones políticas son básicas al determinar otros aspectos como la capacidad para conducir a las masas, el crecimiento del partido, la creatividad de sus miembros y la factibilidad de alcanzar el triunfo. Una línea errónea deteriora a los cuadros, conduce a la derrota y al desprestigio del partido entre las masas. Una línea política correcta es producto de la aplicación creadora del marxismo-leninismo a la situación concreta del propio país, es decir, el partido debe responder a las demandas prácticas planteadas por la realidad, resolver los problemas de la vida y de la sociedad para conducirla a un nivel superior de desarrollo. En este sentido, es importante tener presente lo planteado por los vietnamitas:

"El marxismo-leninismo "no es dogma sino una guía para la acción". Estudiar el marxismo-leninismo es comprender su espíritu, su esencia, combinar la teoría con la práctica y aplicarlo de manera creadora a las condiciones nacionales concretas de cada país para resolver correctamente los problemas planteados por la revolución en cada fase de su desarrollo y en las distintas condiciones de la lucha de clases nacional e internacional!".¹⁷

Por consiguiente, es una exigencia para el partido revolucionario orientar; el estudio de la teoría marxista-leninista, el conocimiento profundo de sus principios generales, de su esencia científica y política, de la metodología del materialismo dialéctico, la formación científica, el desarrollo del pensamiento creador y de la capacidad

¹⁷ TRUONG CHINH. *"El marxismo..."* p. 141

cognoscitiva, de profundas convicciones ideológicas y de elevada moral revolucionaria, la educación activa ante la vida y de las correspondientes reglas y normas de conducta. Et que se domine la leona marxista-leninista no presupone de manera alguna, el fijar sólo conocimientos abstractos, por el contrario, su asimilación significa conocer el sistema de sus principios, leyes, categorías básicas y aprovecharlas en la actividad cognoscitiva y en la lucha revolucionaria cotidiana.

429

Cuando el partido revolucionario hace un análisis correcto de la sociedad concreta a transformar, define un programa y línea política adecuada, está creando las premisas para la victoria. Esta exigencia reafirma la importancia del señalamiento del Presidente Ho Chí Min: "Debemos intensificar nuestro entrenamiento marxista-leninista para aplicar la posición, el punto de vista y el método marxista-leninista al resumir a experiencia de nuestro partido y analizar correctamente las peculiaridades de nuestro país. De esta forma, lograremos gradualmente captar las leyes que gobiernan el desarrollo de la revolución vietnamita y preparar la línea, el principio rector y los pasos concretos de la revolución, adecuados a la situación de nuestro país..."¹⁸

En la realización del trabajo ideológico, es importante, señalan los compañeros vietnamitas, considerar y aplicar algunos criterios principales;

a). El trabajo ideológico es el quehacer sobra la conciencia del hombre a la cual se le asigna un papel muy importante para el avance de la sociedad humana. Las fuerzas materiales sólo son derrotadas por otras fuerzas materiales, pero la importancia de la teoría está dada en que ésta se convierte en fuerza material cuando penetra en la conciencia de las masas y se traduce en acción; a decir de Lenin, "*sin teoría revolucionaria, no hay acción revolucionaria*", esto es que sólo un partido armado con una ideología avanzada puede desempeñar un papel de vanguardia. El pragmatismo o desprecio por el trabajo ideológico conduce a la falta de elementos para entender la esencia de la realidad y abre paso a políticas erradas y al oportunismo; el exagerar el trabajo ideológico, colocándolo en la raíz de todas las victorias, concibiéndolo como única herramienta, conduce a expresiones idealistas y voluntaristas.

b). El trabajo ideológico es revolucionario; por medio de él se crean los factores subjetivos que posibilitan la acción consciente de las masas para transformar la sociedad y el hombre. Entre los factores subjetivos podemos considerar; el nivel de conciencia, el valor, la decisión revolucionaria, el entusiasmo revolucionario, la creatividad revolucionaria de las masas, la capacidad de ligazón de los militantes con las masas, etc. Todos ellos son fundamentales, tanto en el período de lucha por el poder, como en el período posterior de construcción de la sociedad socialista hacia el comunismo y de creación del hombre nuevo, entendiendo que éste no es un

¹⁸ HO CHI MINH "*Discurso de...*" pp. 132-133.

fenómeno que se enfrente sólo en el momento de la conquista del poder, sino que los revolucionarios van plasmándolo mediante un cambio de conciencia en el transcurso del proceso de lucha revolucionaria, antes y después de la toma del poder.

430

Para alcanzar los objetivos revolucionarios en el plano ideológico es fundamental luchar contra algunas concepciones erróneas. Por ejemplo, despreciar la teoría y conformarse con el empirismo conduce a desarrollar ciertas concepciones y criterios oportunistas, para evitarlos es necesario desarrollar ideológicamente a cada militante, entregándole elementos teóricos para disponer de una metodología que le permita analizar correctamente la realidad en los hechos y tendencias que en ella se manifiestan. Por otra parte, se da a veces una exaltación excesiva al papel del trabajo ideológico, pretendiendo explicar todos los éxitos en función de este aspecto sin considerar otras cuestiones (políticas, orgánicas, militares, etc.) de la lucha revolucionaria, y cayendo por ende en el voluntarismo.

c) Las concepciones ideológicas orientan los actos del hombre. Estas concepciones son conceptos filosóficos, políticos, económicos, culturales, religiosos, de conducta, etc., de una clase reflejando la situación económica y los intereses de ella; en el aspecto teórico podemos apreciar el programa y la línea política del partido representante de esa clase. Las concepciones ideológicas de una clase implican también el aspecto psicológico (que se expresa espontáneamente en el estado de ánimo, sentimientos, gustos, hábitos e intereses) y en aspiraciones de esa clase. El marxismo-leninismo como ideología de la clase obrera, sustentado en la línea política del partido, ayuda a comprender el carácter dinámico del movimiento revolucionario y ordena las acciones concretas de los militantes sobre la realidad, señalando objetivos, métodos y pasos a seguir, fortaleciéndolos ideológicamente y contribuyendo a un mayor sentimiento y decisión combativa.

d). Establecer una correcta relación entre la capacidad científica y el sentimiento revolucionario. El sentimiento revolucionario es necesario entenderlo como energía y fuerza de acción necesaria e importante para forjar una actitud revolucionaria que se temple y desarrolla en la lucha; la combinación de una fuerte capacidad y el sentimiento son la fuerza motriz de la actitud revolucionaria. Asimilar las leyes del desarrollo social y del conocimiento científico. El dominar bien la línea y políticas de un partido de vanguardia, no basta por sí solo para forjar la actitud revolucionaria; a la inversa, el sentimiento revolucionario sin conocimiento o capacidad científica del marxismo-leninismo tampoco es estable ni proporciona una base sólida para conducir la revolución a la victoria.

Sin la capacidad científica no puede crearse una política y sin el sentimiento revolucionario la línea política no puede traducirse en acciones concretas. Una posición revolucionaria sólida debe asentarse simultáneamente en la conciencia, los sentimientos y en la voluntad de clase que se forjan en la asimilación de la teoría

revolucionaria del socialismo científico. Lo fundamental del trabajo ideológico es establecer una visión objetiva de la realidad, lo cual se armoniza con la conciencia política del revolucionario ex presado en la fidelidad a la patria, a la clase, al partido y al internacionalismo proletario.

431

El trabajo ideológico en la causa revolucionaria del partido cumple un importante papel en la fase de lucha por la toma del poder. Respecto a **la forma de realizarlo**, ello se logra por medio del proceso de educación, concientización y movilización de las masas para que se levanten en la lucha por el poder. Este trabajo debe orientarse a dos cuestiones centrales: una, lograr que las masas se reúnan voluntariamente alrededor de la línea del partido para hacer la revolución, lo cual es una forma de convencimiento teórico que se hace con el programa político del partido; y otra; hacer que las líneas estratégicas y tácticas del partido sean desarrolladas en una lucha efectiva. El trabajo ideológico debe enseñar a las masas para qué levantarse (objetivo), y cómo (el método). El trabajo Ideológico debe centrarse en los factores fuertes propios y en los aspectos débiles del enemigo.

En cuanto a **los contenidos del trabajo ideológico**, en la etapa de lucha por el poder, algunos de ellos fueron; educar a las masas en el programa, la línea política, la estrategia y la táctica, los objetivos inmediatos y los de Sargo plazo, como en la visión del mundo, Ideales y sentimientos revolucionarios; fortalecer el amor a la patria, rescatando la tradición da lucha y los aspectos positivos de la historia nacional (en Viet Nam el amor a la patria se sintetizó en la frase de Hồ Chí Minh "Nada hay más precioso que la independencia y la libertad"), educar al partido y a las masas en el internacionalismo proletario, demostrando que la lucha nacional es parte de la revolución mundial, que se pueda entregar una contribución a la causa revolucionaria internacional y que a la vez se requiere de la solidaridad y ayuda de los pueblos hermanos; saber despertar el odio hacia los enemigos, identificándolos primero para ir posteriormente a la actividad revolucionaria concreta (tanto de los enemigos internos como los externos, el secundario y el principal para orientar hacia él todos los golpes; en una lucha prolongada sucede a menudo que el enemigo principal y el secundario se alternan en los distintos períodos de la lucha, lo cual redobla la importancia del trabajo Ideológico para que las masas comprendan hacia donde debe orientarse la lucha).

Para desarrollar estos contenidos del trabajo ideológico lo fundamental es la firmeza del partido, la corrección de su línea política, facilitando y permitiendo con ello conducir a las masas de la espontaneidad a una participación consciente en la lucha. Papel destacado tuvo el trabajo ideológico en el partido para actuar como núcleo revolucionario de vanguardia entre las masas. Todos los militantes y cuadros fueron orientados a desarrollar y ampliar la influencia del partido entre las masas, estar atento a sus aspiraciones y aprender de ellas con el fin de movilizarlas y conducidas. Para cumplir esta exigencia, hay que. Elevar la combatividad del partido,

esforzarnos por perfeccionar e incrementar el **trabajo ideológico** en el seno del partido, mejorar la calidad de las reuniones y actividad política; organizar bien el sistema de información de noticias y políticas; realizar periódicamente cursos de capacitación de corta duración para los cuadros y militantes sobre la línea y concepciones del partido".¹⁹

432

3. LA UNIDAD Y COHESIÓN DEL PARTIDO REVOLUCIONARIO.

La unidad y cohesión en el partido revolucionario son vitales; contribuyen a que éste se transforme en el centro de la unidad nacional de todo el pueblo y aumente su prestigio en las masas. Al no existir unidad en el partido, el movimiento popular se desorienta, se pierde su conducción y facilita el camino para que la dirección la obtengan otros. Sin unidad y cohesión, el partido destruye su fuerza organizativa, afectando la implementación de la línea política por más correcta que ésta sea. Para los vietnamitas

"La unidad es una tradición sumamente preciosa de nuestro partido y nuestro pueblo. Los camaradas desde el Comité Central hasta las células, deben defender la unidad y cohesión del partido como a la niña de sus ojos".²⁰

El organismo partidario es un complejo de organizaciones que presenta una calidad superior respecto a las partes que lo integran; esto se da por el alto nivel de organización y la multiplicación de la fuerza de las partes integrantes —sus organizaciones—, como resultado de su asociación, interconexión e interacción en el marco de un todo único. El orden de creación y funcionamiento de cada organización del partido determina y establece la integridad del partido, pues prueba que cada una de ellas se considera como parte integrante de todo el partido. Lenin precisaba esto cuando planteaba:

"¿Qué es una "organización del partido"? Es una organización reconocida por éste e incluida en el sistema de instituciones del partido"

La unidad ideológica y organizativa del partido es una condición obligada para su existencia y desarrollo, y se basa en los principios programáticos, políticos, organizativos y normas de vida partidaria que, al ser aprobados en eventos generales democráticos con participación de todo el partido asegura su cumplimiento por todos los miembros.

Sin embargo, siempre **al interior del partido se manifiestan divergencias**, las cuales se producen por lo general en los momentos de viraje de la lucha de clases,

¹⁹ PTV. "Documentos III..." p. 222.

²⁰ HO CHI MINH "Escritos políticos..." p. 342

tanto en los momentos de retroceso y reflujo, como en los de avance y flujo y pueden ser causados tanto por las condiciones objetivas como subjetivas.

Entre las **condiciones objetivas** se pueden mencionar las que a continuación se relacionan; cuando se produce un cambio de fase y no se ha fijado la línea o ésta se ha definido en forma incompleta, lo cual determina que los cuadros al no tenerla o no estar clara, actúan durante un período desorientados. Cuando no se diferencia claramente a los amigos y a los enemigos, originando en el partido diferentes criterios tanto en la teoría como en la acción práctica, al no lograrse la unidad requerida, surgen las contradicciones

Entre las **condiciones subjetivas** podemos mencionar; cuando la línea ha sido definida, pasa un tiempo entre su formulación y el momento en que es asumida por los cuadros y militantes; debe considerarse también que después de este proceso media otro tiempo para hacerlas llegar a las mesas y que éstas la asuman También cuando en el partido una parte de los cuadros y militantes no asumen el viraje y quedan retrasados, determinando que no todos responden de igual manera, lo cual exige realizar al interior de la organización una ofensiva ideológica para explicar, discutir los cambios y las nuevas definiciones. También influyen las diferencias o divergencias que pueden darse entre las distintas generaciones de cuadros al interior del partido. Y, muchas veces, valoraciones y opiniones políticas diferentes por cuadros o sectores del partido.

433

La experiencia muestra que la dirección revolucionaria debe tratar de superar a la brevedad estas situaciones y evitar que sean aprovechadas por el enemigo y los oportunistas. Estas situaciones, por ser normales, hay que contempladas y proveerlas a fin de enfrentadas correctamente, resolviéndolas por medio del trabajo ideológico y organizativo, y para ello, cada militante y cuadro debe poner su voluntad al servicio de la unidad del partido.

En la lucha vietnamita encontramos diversas experiencias en el tratamiento de esta cuestión, entre las principales podemos mencionar:

a) **La unidad del partido se basa en la unidad ideológica en lomo al marxismo-leninismo y la definición de una correcta línea política.** Hay que cuidar que esta unidad no sea formal, pues algunos tienen la creencia y tendencia equivocada que para mantener la unidad no se debe discutir y criticar, es decir, no impulsar la lucha Ideológica, colocando el énfasis en los aspectos formales de la vida orgánica y no en los asuntos político-ideológicos centrales del quehacer; la unidad verdadera se logra a través de la discusión abierta de las diferencias, aún a costa de desprendimientos.

Lo anterior se explicita en el siguiente planteamiento: "Unidad y cohesión no quiere decir que no existan discusiones y debates; bien al contrario, son precisamente las discusiones, los debates de manera democrática, premisas y métodos imprescindibles para el logro de la unidad y cohesión. El centralismo

democrático, lejos de limitar la libertad de pensamiento, exige y garantiza a todos los militantes el derecho a la discusión y decisión en los asuntos del partido y el derecho a exponer, en el seno de las organizaciones del partido, sus opiniones sobre toda cuestión que interese a la revolución. El pleno ejercicio de los derechos democráticos y el pleno desarrollo de la inteligencia y espíritu creador de todos los miembros es una de las garantías importantes de la vitalidad del partido. La arbitrariedad, el abuso del poder, el paternalismo, la represión ideológica, al igual que la unidad sin lucha conciliatoria ante los problemas que no son de principio son completamente ajenos a un partido proletario".²¹

Respecto a este aspecto, Lenin planteaba: "Las divergencias existentes en el seno de los partidos políticos y entre ellos suelen superarse no sólo discutiendo con argumentos fieles a los principios, sino también por efecto del curso de la propia vida política, y sería más exacto decir que no tanto de la primera forma como de la segunda. Sobre todo las divergencias en cuanto a la táctica del partido, o sea, a su conducta política, se zanján a menudo con el paso efectivo de quienes están bajo el influjo de las enseñanzas de la vida, bajo la presión del propio curso de los acontecimientos, que obliga a seguir ese camino acertado y desecha simple y llanamente los razonamientos equivocados, los deja sin base y contenido abatidos y faltos de interés. Eso no significa, desde luego, que las divergencias de principio en problemas de táctica carezcan de gran importancia y no exijan aclaraciones fundamentales de la cuestión, pues tales aclaraciones son las únicas que pueden mantener al partido a la altura de las convicciones teóricas. No. Eso sólo significa que es necesario comprobar con la mayor frecuencia posible, a la luz de los nuevos acontecimientos políticos, las decisiones tácticas adoptadas antes. Tal comprobación es necesaria en teoría y en la práctica: en teoría, para que la realidad de los hechos nos convenzan de si son acertados, y en qué medida lo son. las decisiones tomadas y qué correctivos obligan a introducir en ellas los acontecimientos políticos ocurridos después de que fueron adoptadas; en la práctica, para aprender a guiarnos con tino por esas decisiones, para aprender a considerar las directrices que deben ser aplicadas de inmediato".²²

434

b). En la experiencia vietnamita se consolidó la unidad organizativa del partido en base del centralismo democrático, el cual es un principio básico de la organización leninista, principio que no es una táctica organizativa, sino una concepción acerca del carácter de la relación entre el partido y las masas y entre la dirección y sus bases. Quienes deciden el destino del partido son las bases y las masas. Por lo mismo, debe combatirse la concepción estrecha y desnaturalizada del centralismo democrático que se limita a los aspectos formales de la relación entre las

²¹ PTV "Documentos III ..." pp. 219-220

²²

bases y la dirección no recogiendo y generalizando la experiencia de las masas.

La unidad e integridad de la organización partidaria constituye (a base del principio del centralismo democrático, que es un principio rector en toda la estructura y actividad del partido al cumplir el rol de factor aglutinante que asegura el desarrollo y funcionamiento del partido como un todo íntegro. El partido adopta el centralismo democrático como principio organizativo que le permite concentrar la fuerza para enfrentar a la burguesía y sus aliados y realizar sus objetivos. Es un principio básico de la organización partidaria y se establece sobre la base de la democracia subordinada o bajo conducción centralizada. Lo que se centraliza es la fuerza creativa de todo el partido, el talento de las masas que contribuyen con sus experiencias a la vanguardia: además, se centraliza el poder, las responsabilidades concretas. La organización es un arma del proletariado, es un arma de la lucha de clases. El centralismo democrático es distinto y opuesto al personalismo al centralismo burocrático, al poder individual; concentra o centraliza la voluntad de la mayoría y la ejerce mediante la dirección centralizada

La democracia es un derecho y un deber (una facultad y una responsabilidad) para todos los miembros y organizaciones del partido, que hace que los militantes desplieguen su capacidad, creatividad y aporte máximo los derechos deben asumirse responsablemente, lo importante es tener presente la contribución al partido. La democracia no sólo es el derecho a criticar los problemas por el contrario es asumirlos responsablemente para empezar a solucionarlos y fortalecer al partido. El centralismo democrático requiere que toda la actividad de la militancia y organizaciones del partido se realice según el programa, la línea política y estatutos aprobados en Congresos Nacionales que se realizan periódicamente y es la instancia suprema. Entre uno y otro Congreso, la instancia máxima de dirección es el Comité Central, el cual se conforma con dirigentes legitimados, de gran capacidad, potencial y prestigio.

435

Al plantear la dirección central una línea política determinada, es conveniente y necesario que previamente se consulte y considere la opinión de las bases a fin de recoger el máximo de Ideas, experiencias y proposiciones, asegurando con ello que lo que se defina sea expresión de todo el colectivo partidario, el cual a través de sus organizaciones, especialmente las de base, integran el aporte y talento de las masas. El realizar lo anterior es lo único que asegura la creación colectiva y la fortaleza del partido.

c) La necesidad de utilizar la autocrítica y la crítica que constituyen una ley de desarrollo y progreso del partido, como también un método fundamental para fortalecer su unidad y cohesión. El partido es un todo unido con conciencia y voluntad de acción. Sin embargo, en su interior existen contradicciones a pesar de que lo integran los miembros más destacados de la clase y de las masas y a todos los guían los mismos ideales; estas contradicciones deben enfrentarse mediante la

elevación de la conciencia de los miembros retrasados y simultáneamente realizar en forma permanente y correcta la crítica y autocrítica orgánica. Esto se origina porque

"El desarrollo de la sociedad es un proceso complejo, lleno de contradicciones. La lucha entre lo nuevo y lo viejo, entre lo progresista y lo atrasado se desenvuelve ininterrumpidamente. Según la evolución de la situación, se plantean siempre ante el partido nuevas tareas que exigen nuevos enfoques de los problemas, y nuevos métodos de organización y de trabajo político e ideológico. El partido es un bloque unido en lo ideológico y político, pero el nivel de los cuadros y militantes no es igual. Ante la evolución de la situación y las tareas que tal evolución implica, ciertos cuadros descubren con rapidez la marcha de las cosas y determinan a tiempo la orientación de sus propias actividades; otros perciben con lentitud o de manera insuficiente las nuevas cosas; otros demasiado lentos, no alcanzan a conocer la situación y las nuevas tareas, se aterrorizan a sus viejos métodos de pensar y actuar".²³

De lo expuesto se desprende que la organización partidaria como cuerpo social que tiene movimiento, en su crecimiento y desarrollo produce a su interior una lucha de carácter no antagónico entre lo viejo y lo nuevo, entre los avanzados y los atrasados, entre lo correcto y lo incorrecto, entre los que asimilan rápido y los de lenta asimilación, etc. Estas diferencias se resuelven a través de la discusión ideológica, de la crítica y la autocrítica, la elevación del nivel político e ideológico de los militantes, refuerza la conciencia de cada miembro, fortalece al partido al asegurar un camino para acrecentar su unidad. Es importante

"hacer la crítica y la autocrítica, extraer las lecciones de la práctica, difundirlas, aprender de ellas, éstas son tareas extremadamente útiles".²⁴

436

Las discrepancias deben considerarse como un fenómeno normal en los distintos niveles e instancias de la vida partidaria, lo importante es que tanto en las cuestiones de resolución urgente como en las de más largo plazo, se conozca a fondo el problema planteado, con la finalidad de analizar la situación concreta en todos sus factores y de acuerdo a ello, buscar el mejor camino para llegar a una decisión adecuada. Tanto los individuos como los colectivos han de practicar la crítica y la autocrítica de manera sincera y "tener el coraje para corregir los errores".²⁵

Hay que intensificar la fraternidad, la solidaridad, el compañerismo y la cooperación mutua, la actitud sincera, la modestia entre la militancia a fin de fortalecer y reforzar la unidad partidaria; especialmente en los momentos difíciles es necesario desarrollar esos aspectos. En este sentido:

"Cada cuadro y miembro del partido deben colocar los intereses de la revolución, del partido y el pueblo por encima de todo y delante de todo. Es

²³ LE DUAN. "La revolución..." pp. 201-204

²⁴ HO CHI MINH. "Escritos políticos", p. 163.

²⁵ HO CHI MINH. "Acerca de la..." p. 86

necesario **combatir enérgicamente el individualismo y elevar nuestra moral revolucionaria**, cultivar el espíritu colectivo, el espíritu de unión, el respecto a la organización y el sentido de la disciplina..."²⁶

"Todo camarada debe mostrarse modesto. Mientras más veteranos seamos en la lucha revolucionaria, mientras más capaces seamos, más grande debe ser nuestra modestia. Debemos aspirar a ser mejores y llevar siempre presente en nuestra mente estas palabras de nuestro maestro: 'aprender más, aprender siempre' (Lenin). Mostrarse presumidos y autosuficientes, va contra nosotros mismos y nos impide progresar".²⁷

La línea del partido se impone por su justeza y mediante el convencimiento. Para resolver cuestiones de línea política es importante hacer participar al conjunto partidario en los eventos democráticos y periódicos del partido, tanto en la definición como en la recreación de la línea hay que reforzar el espíritu colectivo y el centralismo democrático, ya que esto determina en gran medida la actitud de los miembros hacia la línea política, en especial cuando ésta no se cumple o se actúa en contrario.

d) La importante relación directa entre línea política y disciplina. Una línea política correcta garantiza la disciplina y una buena disciplina facilita el fijar e impulsar la línea; pero, en el partido revolucionario siempre hay que empezar por la línea como elemento básico y determinante: y nunca la disciplina debe basarse en elementos coercitivos, decisiones organizativas que dejen de lado los elementos políticos que se imponen por su justeza y mediante el convencimiento y la persuasión. La disciplina es una para todos cualquiera sea la responsabilidad que se ocupe en el partido, su contenido se rige por lo consciente, la disciplina de las tareas y el deseo voluntario de hacer todo lo posible para cumplirlas y bien.

437

En el caso que sea necesario sancionar, siempre debe hacerse a través de procedimientos adecuados y establecidos con antelación, precisar claramente los cargos por parte de las instancias regulares y como decisión colectiva, dando oportunidad para los descargos, etc., todo ello con la finalidad de que para todos quede muy claro que se procedió correctamente.

e) La necesidad de construir y defender el núcleo de dirección; la experiencia estudiada muestra que es un objetivo y tarea importante, éste desempeña el rol central de conducción tanto en el plano estratégico como en el táctico; es conveniente que sea unido, con capacidad y mucha legitimidad, para contribuir a la unidad de toda la militancia y por consiguiente lograr la unidad en las masas y el pueblo, situación que a la vez influye de forma recíproca en una mayor unidad y fortaleza de la organización. El PCV

²⁶ HO CHI MINH "Escritos políticos" p. 321

²⁷ HO CHI MINH. "Escritos políticos" p. 134

“...desde su fundación hasta hoy día, siempre ha mantenido la **unidad y cohesión** de sus filas ante las pruebas de toda índole de la lucha revolucionarla. Continuar desarrollando esta preciosa tradición y llevar a vías de hecho la recomendación del Presidente Hồ Chí Minh: “Defender la unidad y cohesión del partido como la niña de nuestros ojos”, ese el deber más sagrado de todo el partido, de todos sus cuadros y militantes”.²⁸

4. SOBRE EL CRECIMIENTO DEL PARTIDO.

El estar estrechamente vinculado a la práctica de las masas permite disponer de una amplia y fuerte base social que asegura un buen desarrollo y crecimiento del partido. En el partido revolucionario la base social fundamental de su crecimiento es la clase obrera; ofrece las mejores perspectivas históricas, es más receptiva a la ideología de vanguardia, su número siempre aumenta y tiene una alta centralización y organización; pero también existen elementos de avanzada de otros sectores sociales, aliados estratégicos del proletariado, como son los campesinos, que en la situación concreta de Viet Nam, por sus características específicas adquieren un papel protagónico muy importante. El partido revolucionario se fortalece al captar los mejores representantes de las masas populares y por medio de ellos consolida permanentemente sus vínculos con ella.

El partido revolucionario de la clase obrera no puede realizar el crecimiento de sus efectivos partidarios a cuenta del debilitamiento de su naturaleza de clase y de la incorporación de elementos que carezcan de las condiciones ideológicas necesarias, no seguir esta orientación afecta al partido en su papel dirigente. Lenin señalaba que en el período anterior a la toma del poder "...el número de miembros de una organización no debe ser superior a un mínimo determinado".²⁹

El simple aumento cuantitativo no tiene como correspondencia un mecánico cambio de cualidad. Un crecimiento significativo del partido se logra sólo con la incorporación de militantes idóneos, fieles a la revolución, los líderes, la vanguardia de clase obrera y de otros sectores populares. La labor organizativa del partido debe centrarse prioritariamente en la calidad de sus efectivos y según los requerimientos concretos, determinar los aspectos cuantitativos. El crecimiento del partido siempre debe mayor importancia a la calidad que a la cantidad, ello asegura su fortaleza y desarrollo.

²⁸ PTV *“Documentos III...”* p. 219

²⁹ LENIN OC T 23 p. 210

La cantidad de efectivos del partido revolucionario depende de la etapa histórica, de las tareas que se le plantean, de la situación en que se vive y trabaja, de su papel en una sociedad concreta. Ello orienta la estricta selección individual de quienes se plantean ingresar al partido, lo importante es que a través del movimiento revolucionario de las masas se descubre a las personas selectas, educadas, formarlas, para poder admitir a aquéllas que sean realmente conscientes del ideal del partido y que sean trabajadores abnegados y estrechamente vinculados con las masas.

“Se debe dar prioridad a los mejores elementos de la clase obrera... Al mismo tiempo, seleccionar a los mejores elementos en las filas del campesino trabajador, de los cuadros y combatientes de las fuerzas armadas populares. Se debe también prestar atención a los intelectuales selectos que han sido forjados y probados mediante la práctica revolucionaria”.³⁰

Basados en los anteriores criterios, los revolucionarios vietnamitas han definido el crecimiento del partido —mediante la captación de nuevos miembros—, como una de sus tareas principales, ya que no sólo el número, sino las características de su militancia es lo que incrementa, da fuerza y capacidad a toda la organización, por tener militantes cualitativamente superiores. Para incorporar al partido miembros que posteriormente se transformen en buenos militantes y cuadros es necesario desarrollar numerosos trabajos y tareas en distintos aspectos, los cuales descansan en la concepción marxista-leninista del partido revolucionario y la nueva sociedad.

El Partido Comunista vietnamita trabajó este aspecto en distintas situaciones y condiciones a lo largo de toda la lucha de liberación nacional partiendo de dos consideraciones centrales, la primera, que en el trabajo de reclutamiento e incorporación de nuevos miembros, el partido requiere conocer y definir características políticas y morales (requisitos) para ello. Y segundo, comprender y desarrollar esos criterios, características y requisitos en las distintas fases y tareas del proceso de incorporación de los nuevos miembros. El cumplimiento de estos requisitos por los nuevos miembros que se reclutan, garantiza el carácter marxista-leninista del partido, que sea una organización selectiva que sólo incorpora a aquéllos que reúnan determinadas cualidades, distinguiendo claramente entre los miembros activos de las masas, y un militante que se supera como cuadro del partido, de no hacerse así. el resultado será el debilitamiento de la organización.

Según la situación o tareas del partido, cada fase de lucha genera distintas exigencias para ser militante; los distintos partidos revolucionarios asumen o enfatizan aspectos diferentes en las exigencias para los militantes. Sin embargo, hay características y requisitos básicos y permanentes, cual quiera sea la situación y lugar. Entre estos podemos enunciar ser miembros avanzados de las masas, tener conciencia clasista, asumir los principios marxista-leninistas, adscribirse al programa

³⁰ PTV “*Documentos III...*” p. 312.

del partido cotizar en la organización pertenecer a una organización del partido (hacer vida de base). Si no se cumplen estos requisitos básicos para *ser* militante el partido se debilita de allí que éste debe desprenderse de los miembros que no tienen las cualidades necesarias. Estas exigencias, requisitos y características las expresa el partido en sus Estatutos.

439

En el PCV actualmente los requisitos básicos para ser incorporados como militante, son cinco:

- * Conciencia comunista, fidelidad a la revolución, aceptar todas las dificultades en pro del socialismo y el comunismo, asumir la misión histórica del proletariado

- * Conocimiento del marxismo-leninismo y dominio de la línea del partido, capacidad de asumir las tareas encomendadas y dirigir a las masas, aportar a la dirección colectiva del partido.

- * Respetar y hacer todo lo posible para materializar el derecho de ser cuadro colectivo, ligarse y dirigir a las masas-

- * Fortalecer al partido, ser crítico y autocrítico, preservando la unidad del partido.

- * Poner en alto el internacionalismo proletario y asumir sus exigencias.

El reclutamiento realizado por el partido en los diversos períodos antes de la toma del poder tomó en consideración algunas cuestiones básica: se rigió por los requerimientos políticos y organizativos; fue siempre individual y nunca colectivo; los simpatizantes del partido provenían de las masas, eran los más destacados en la lucha y en la movilización del pueblo y sus organizaciones, lo cual fortaleció la organización pues a través de ellos pudo influir e irradiar sus ideas en las masas, organizarías y movilizarlas de manera adecuada, respondiendo siempre a las condiciones concretas y buscando integrar a los más amplios sectores Según las circunstancias se desarrolló constantemente el trabajo político-orgánico de frentes (legal, semilegal e ilegal), impulsando las luchas concretas que permitieron ganar a los mejores. Los nuevos miembros se buscan, no se espera pasivamente que vengan al partido.

Respecto a la orientación del trabajo de reclutamiento, en la definición de las clases o sectores sociales ejes a trabajar, con la finalidad de asegurar una composición social correcta (teniendo presente que lo decisivo es la línea política del partido y la posición de clase) los compañeros vietnamitas se plantearon como objetivo fundamental la clase obrera, pero sin reglas tijas, pues concretamente ello dependía de las características específicas del país (agrícola, 90% de la población en el campo, etc.). Asimismo, tenían presente que el dar prioridad a la construcción y organización del partido en la clase obrera no determinaba de por sí que todo obrero estaba en condiciones de ser miembro del partido. También se dio importancia a otros sectores como el campesinado (especialmente el pobre) que junto a la clase obrera fueron las

fuerzas principales de la revolución, y a sectores de la pequeña burguesía, que como miembros del partido asumieron las posiciones de la clase obrera y el marxismo-leninismo.

440

Es importante distinguir entre la naturaleza de clase (pertenencia de clase) y la conciencia de clase (disposición y actitud de vanguardia), lo fundamental es asumir las tareas históricas que debe realizar la vanguardia. Por su naturaleza de clase y posición, es más fácil trabajar con sectores proletarios que con otros, pero es incorrecto centrar sólo los esfuerzos en la clase obrera y no considerar los miembros de vanguardia de otros sectores sociales en los cuales es necesario prestar atención a su práctica política y a sus características.

La experiencia vietnamita mostró que, en la selección del miembro que se incorpora al partido, hay que seleccionar a los mejores, los más activos y destacados en el trabajo y la lucha de las masas por sus intereses y el combate contra el enemigo. Los verdaderos revolucionarios se prueban en la lucha práctica, allí se mide su voluntad y decisión de combatir. Es necesario elegir a aquéllos que conocen y defienden los intereses de clase y están estrechamente relacionadas a las masas, los más capacitados para enfrentar los problemas con iniciativa, que no se desconciertan ante los reveses ni se jactan de las victorias: los más disciplinados. Es un error integrar al partido a los cobardes, a los aprovechadores, a los oportunistas.

Antes de integrar a un miembro como militante del partido, se le asignaron tareas que implicaban diversas dificultades, que ponían a prueba su voluntad revolucionaria y su disposición a participar en la lucha de acuerdo a las exigencias de un período concreto. Los militantes deben ser firmes y estar dispuestos a dar su vida por la revolución; en caso de que no manifiesten una alta disposición es preferible no integrarlos como miembros del partido y encomendarles tareas de apoyo y colaboración. Especial atención se prestaba al factor seguridad, estando permanentemente atentos a los intentos de infiltración del enemigo a través de diversas formas: el reclutamiento se acompañaba de medidas de seguridad permanente, acordes con el principio de organización clandestina;

"antes de hablar con quien fuera, estudiábamos su historia, sus planteamientos y sentimientos, para evitar cualquier infiltración".³¹

Y ello más aún, considerando que el enemigo utilizaba técnicas adecuadas a los requisitos y formas revolucionarias. Los nuevos miembros del partido ingresaban a él mediante la lucha y se probaban demostrando claramente sus características a través de ella.

En lo relativo al crecimiento del partido, la experiencia muestra que el desarrollo debe ir acompañado de su fortalecimiento, sólo pueden ingresar los mejores, prestando atención a la calidad y no a la cantidad, se trata de la vanguardia de la clase

³¹ SERGMAN. *"Las mujeres"*, p. 190.

obrero y las masas, teniendo presente que la selectividad no debe limitar la relación entre el partido y las masas, sino al contrario, fortalecerla. En las organizaciones de masas es posible establecer requisitos muy flexibles para que cada vez sean más amplias, pero en el partido eso no puede ocurrir. No se trata de subvalorar la cantidad, pues un número insuficiente de militantes hace imposible cumplir los objetivos trazados. Hay momentos en que el partido necesita crecer, pero garantizando siempre la calidad de los militantes e intensificando la formación de ellos. En ocasiones se identifica la consolidación del partido con la suspensión del reclutamiento, es un error; resta sensibilidad al partido hacia el movimiento de masas. La consolidación y el desarrollo se dan paralelos. Consolidación también significa separar del partido a elementos descompuestos o deformados.

441

En Viet Nam, el éxito del trabajo desarrollado consistió en haber construido un partido de la clase obrera a pesar de ser un país agrícola, con una sociedad semifeudal y una clase obrera muy pequeña; aunque en la composición social del partido predominaban los campesinos y la pequeña burguesía, aquel siempre se ha definido y mantenido su carácter clasista obrero, expresando los intereses históricos de la clase revolucionaria y los intereses de todo el pueblo y la nación.

Desde los inicios se formó a los miembros y cuadros en el marxismo-leninismo, fomentando el movimiento de proletarianización de ellos al orientados a insertarse en los centros de trabajo y en el campo, para divulgar el marxismo-leninismo y realizar la línea del partido, forjándose en ese ambiente. En sus Congresos partidarios, el PCV ratificó la tesis de que en un país agrícola atrasado es posible construir un partido revolucionario de la clase obrera.

Sobre **la educación y entrenamiento de los miembros, la formación de cuadros**, es una tarea que debe desarrollarse en forma permanente y como un trabajo prioritario al interior del partido, tomando como base las buenas cualidades que poseen los militantes. Es una tarea decisiva que contribuye a una mejor definición de la línea y un mejor cumplimiento práctico de los objetivos y tareas propuestas, los compañeros vietnamitas la entienden como:

"Una tarea decisiva... es la de luchar por un mayor y mejor número de cuadros; promover de una manera justa y racional la existencia de los mismos y la formación metódica y paciente de los nuevos. Cada cuadro tiene la obligación de guiar de cerca a los principiantes, para que éstos sean capaces, a su vez, de formar a nuevos cuadros".³²

En la experiencia formativa práctica de los vietnamitas, en lo general se ha hecho dos tipos de trabajo. Se les educa y entrena en su vida y trabajo dentro de la organización del partido; esto se realizó mediante las escuelas políticas del partido organizadas y basadas en todo un sistema graduado de enseñanza para todos los

³² LE DUAN "La resolución vietnamita", p. 48.

niveles organizativos y jerárquicos de la organización partidaria.

Cuando aún no se había tomado el poder, se organizaban escuelas en función de la situación y requerimientos concretos y para lo cual fue necesario valerse en gran medida del propio esfuerzo y en momentos contar con la ayuda de los partidos hermanos. También estas actividades formativas se realizaban por medio del trabajo interno, para lo cual se recogían las experiencias y lecciones del trabajo partidario, realizando la crítica y la autocrítica del quehacer, aprovechando los eventos democráticos internos en el quehacer educativo.

442

El otro tipo de trabajo fue educar y entrenar a los militantes y miembros para dirigir y actuar en la lucha junto a las masas, entendiendo que el verdadero instrumento de formación es la participación activa en la lucha misma, contribuyendo a que la formación del militante se efectúe combinando teoría y práctica. La lucha concreta contra el enemigo exige del militante en todos los aspectos poner en práctica sus virtudes en la acción revolucionaria. Esta tarea se implementó bajo el principio de que

"un revolucionario, debe estudiar durante toda la vida; debe estudiar la teoría; debe aprender de las masas y de la práctica. De lo contrario sería como alguien que viaja de noche sin luz...".³³

La práctica de los militantes debe evaluarse en la vida regular y colectiva del partido. El evaluar periódicamente a militantes y miembros del partido permite ir constatando su calidad, pero también determinar los casos que no pueden continuar como miembros de la organización revolucionaria, estos últimos son costos proporcionales a la eficacia con que la organización partidaria —en especial las bases—, desarrollaron el reclutamiento y una correcta línea de formación de cuadros en el aspecto ideológico y político; si lo anterior se ha hecho correctamente, los miembros eliminados serán pocos, por el simple hecho que siempre en el proceso se cometen equivocaciones y en la lucha misma se produce la exclusión; estas situaciones deben enfrentarse a tiempo. El partido no puede mantener a miembros que no lo merecen o no están a la altura de los requerimientos; el no depurar afecta y es un peligro para el partido, especialmente en los miembros de altas exigencias, esos casos con debilidades son posibles vías que aprovecha sí enemigo para infiltrar y golpear.

Constatemos que para Lenin el problema de la depuración del partido debía realizarse en estrecha relación con la elevación de las exigencias a todos los miembros, reforzando la organización de toda la labor del partido, a incorporando a la vanguardia de la clase obrera y de otros sectores sociales. En el partido revolucionario sólo pueden tener cabida los que no ingresen en la búsqueda de ventajas, sino los dispuestos a trabajar abnegadamente en pos de los objetivos y

³³ BERGMAN. *“Las mujeres”* p. 222.

propósitos de la clase y el partido.

El partido debe eliminar a los oportunistas, a los miembros que en un momento determinado no son capaces de seguir adelante, los de baja conciencia y que no desempeñan un rol de vanguardia ante las masas, a los militantes "regulares o mediocres" que no se superan y marcan el paso. Muchos de estos que se separan del partido por no tener voluntad o capacidad suficientes para ser miembros, se transforman en buenos colaboradores partidarios y para lo cual no es necesario altos niveles de conciencia política.

443

La lucha entre esas tendencias constituye una ley de construcción de partido. El oportunismo se desarrolla por el trabajo de infiltración del enemigo, deficiencias en el trabajo ideológico y organizativo, etc. Para evitarlo o superarlo, es necesario realizar un correcto trabajo de reclutamiento que se afirme en el criterio de selección por el desempeño en la lucha, una formación de cuadros permanentes apoyadas en la práctica concreta, un fuerte trabajo ideológico interno, una estrecha ligazón con las masas, la utilización permanente de la crítica y la autocrítica. Los militantes

"al realizar cada tarea se ayudan mutuamente en la comprensión de sus debilidades y fallas, y también de los logros, para plantear alternativas positivas. A este proceso lo llaman "kiem thao", autocrítica y crítica. El respeto mutuo y la solidaridad son la base. Se ha aprendido que es natural que cometamos errores y tengamos desacuerdos, pero la autocrítica y crítica nos ayuda a mantener nuestra unidad y estimarnos más unos a otros. Nunca presionamos demasiado. Si es un error de principios, luchamos hasta el final. Pero si es de personalidad, generalmente lo dejamos pasar. En todo caso a nadie se le acosa y hostiga. Nuestra lucha se hace siempre con espíritu de amor".³⁴

En situaciones determinadas, el partido sanciona a militantes. Toda medida disciplinaria tomada contra algún miembro de la organización, debe estar claramente estipulada en los Estatutos y Reglamentos del partido; para realizar la separación del partido debe haber criterios al respecto, establecidos y conocidos previamente, ser muy claros con los errores y faltas que se pueden cometer, y definir la sanción que corresponde a cada una de ellas, partiendo de la crítica hasta llegar a la expulsión. Toda situación debe investigarse por una Comisión que informa a un nivel partidario regular para que éste colectivamente aplique una sanción. La existencia de reglamentos especiales es muy importante para que se uniformen esta tarea en los diferentes niveles y lugares. Desde el nivel de regional deben existir las Comisiones de Control y Cuadros. Ante una resolución tomada se puede apelar a ella y el propio nivel u otro superior, pueden rectificar o ratificar una decisión/sanción tomada con anterioridad y puesta en apelación

³⁴ BERGMAN. *"Las mujeres..."* p. 162.

5. ASPECTOS DEL TRABAJO DE CUADROS EN EL PARTIDO.

Para alcanzar en la práctica los ideales revolucionarios es necesario contar con hombres capaces de dirigir el proceso hasta lograr la victoria, cuadros que constituyan la dirección de la revolución. La aplicación exitosa de la línea política trazada por el partido revolucionario, exige formar y educar cuadros de manera permanente. De allí que el problema de los cuadros está ligado a la lucha y organización del proletariado, a la organización revolucionaria y sus esfuerzos para cumplir sus tareas emancipadoras.³⁵

Por cuadros se entiende a los dirigentes del partido, de las organizaciones de masas, las fuerzas armadas populares, el Estado (una vez que se ha tomado el poder), con responsabilidades en diferentes niveles; con antelación a la toma del poder, se trata de cuadros político-militares. Mediante la formación y la experiencia práctica, el cuadro permanentemente se reafirma en su condición de tal por medio del cumplimiento de sus responsabilidades, influyen también sus características, procedencia, antigüedad, etc.

444

La lucha revolucionaria en Viet Nam mostró que la política de cuadros en toda la historia del partido ha estado inseparablemente unida y subordinada a su línea política; y la estructura de cuadros del partido es un elemento básico que le permitió fortalecerse y multiplicarse. En el proceso de lucha, se forman y seleccionan nuevos cuadros para impulsar las tareas, tener los de reemplazo y más aún, para trabajar en la perspectiva de disponer de una reserva de ellos. La formación de estos cuadros puede llevarse a efecto en diversos planos, al interior del partido y su actividad, en la práctica externa o como un quehacer específico orientado a reforzar la formación. El proceso formativo de ellos responde a los objetivos y exigencias de los distintos períodos de la lucha de clases.

Recojamos el testimonio que sobre este aspecto nos entrega el compañero Giap en dos momentos importantes de la lucha vietnamita, en los años 1941 y 1946:

“Para extender y consolidar las organizaciones de base del partido se abrieron numerosos cursos de formación política acelerada para los militantes en los distritos, impartidas por instructores “móviles”. El contenido de esos cursos era muy sencillo: después de la sumaria exposición de la situación nacional e internacional, exponíamos por qué debíamos emprender la lucha contra los franceses y los japoneses, hablábamos seguidamente de la preparación para la

³⁵ LE DUAN *“Some presents...”* pp. 86-154.

insurrección armada, de la organización de asociaciones para la salvación nacional, de los destacamentos de autodefensa y, finalmente, de los cinco puntos del trabajo clandestino. Enseñábamos también la forma de presidir las reuniones, de hablar en público, etc.”.³⁶

"El contenido de la educación política (1946) —con la finalidad de formar cuadros político-militares para dirige el nuevo movimiento—, consistía en el estudio de la situación y tareas concretas, las políticas de Viet Minh, principios elementales del comunismo, conocimientos elementales sobre el materialismo dialéctico e histórico y trabajo político en of ejército revolucionario Con respecto al contenido de la educación militar, las escuelas impartían clases de táctica guerrillera, formación militar, métodos combativos individuales hasta compañía; en cuanto a la lucha regular, por falta de experiencias propias, los alumnos conocían tácticas de los países extranjeros".³⁷

En condiciones de lucha aguda, de guerra, se presentan en muchos momentos dificultades para formar contingentes de cuadros numerosos; son pocos y constituyen el núcleo para el trabajo de organización y conducción. Los éxitos o reveses dependen en gran medida de que las tareas y responsabilidades sean dirigidas por buenos o malos cuadros. El problema de los cuadros tiene una importancia decisiva durante todo el proceso revolucionario. donde hay línea correcta y buenos cuadros están dadas las premisas para el éxito y aja vez puede suceder la situación inversa. La existencia de los cuadros es vital para acelerar el proceso de concientización de las masas. El Presidente Hồ Chi Minh planteó que

“...en la aplicación de una política, en la ejecución de un trabajo, con buenos cuadros se llega a tener éxito... Sin buenos cuadros, el trabajo fracasa...”.³⁸

445

Para asignar responsabilidades a los cuadros es necesario realizar una evaluación de ellos, esto no se efectúa en abstracto, sino basado en criterios concretos y uniformes que permitan que en todos los niveles y lugares el partido los aplique homogéneamente. Para el Partido Comunista vietnamita, la evaluación de un cuadro debe hacerse sobre la base de tres relaciones. en relación con la línea política, la organización y el movimiento de masas.

a) La relación entre el cuadro con la línea política y las tareas del partido. El cuadro partidario se debe a la fijación de tareas políticas para cumplir los objetivos del partido determinados por la existencia de una línea política y la necesidad de concretarla; el cuadro no puede estar claro ni menos orientar a otros, si no sabe para qué se le ha formado y para qué sirve. Lo básico es contar con una línea y tareas

³⁶ GIAP *"La primera resistencia..."* p. 24

³⁷ GIAP *"Años y meses "* p. 238.

³⁸ HO CHI MINH *"Escritos políticos "*, p. 159

políticas correctas y asegurar en ellos una correcta posición de clase y accionar práctico. Con línea y/o tareas políticas erróneas se desorientan y caen en reiteradas fallas, lo cual, si sucede a menudo, contribuye a deformar su proceso formativo político-práctico. Una línea política correcta genera un fuerte movimiento de masas y los cuadros surgen y se desarrollan al calor de su lucha, además de ser una buena base para que por los resultados de su trabajo se enfrente su preparación y selección. Si la línea es incorrecta, puede ocurrir que malos militantes y dirigentes sean evaluados como buenos, y los buenos evaluados como malos. Se precisa una línea política correcta para tener un destacamento de buenos cuadros, aunque esto no se determina mecánicamente y hay que considerar otros aspectos, como la práctica concreta, la superación personal, etc.³⁹

Si la línea correcta es condición necesaria pero no suficiente para la generación y desarrollo de buenos cuadros, estos no dependen pasivamente de la línea, hay una relación recíproca. Aunque son el resultado de una línea correcta, los cuadros a su vez aportan a su perfeccionamiento mediante su práctica, deben contar con un efecto positivo expresado en el éxito, pues ellos mismos en tanto dirigentes deben plantear e impulsar la línea en la práctica para dar cumplimiento a sus tareas políticas específicas. Así como los cuadros se desarrollan y se forman fundamentalmente en la práctica política concreta tras el cumplimiento de la línea política del partido, este proceso también contribuye a eliminar las posiciones y a los elementos oportunistas en el seno de la organización, en la acción misma ponen de manifiesto sus intereses erróneos.

b) La relación entre el cuadro y la organización partidaria. La aplicación práctica de la línea requiere del partido y de las masas, en ambos es necesario la existencia de cuadros. La organización partidaria es un todo, pero comprende un conjunto de organismos, niveles, normas (de trabajo, de funcionamiento, de seguridad, de compartimentación, de vigilancia revolucionaria, etc.), que garantizan la ligazón del cuadro con ella, dándole a esta fuerza y solidez. La organización sólo se justifica en función de una práctica, de la acción, y ésta la realizan los hombres y mujeres que la conforman, quienes le dan vida.

⁴⁴⁶

En las diversas organizaciones que pueden ser del partido o de masas, está definida la función y papel que desempeña cada cuadro y miembro al interior de la estructura orgánica; los diversos niveles son dirigidos por cuadros cuya autoridad se manifiesta en la medida que están ligados a la organización; su existencia se debe a las tareas, y su importancia a la ligazón orgánica. La organización decide sobre el cuadro, determina lo que será, qué función cumplirá, la orientación y la posición que ocupará en el conjunto, lo obliga actuar de una manera determinada.

La capacidad de un cuadro, y su eficiencia, dependen de la organización y de ésta

³⁹ LE DUAN "Some prasents..." pp. 88-97

depende la capacidad de multiplicar la fuerza del cuadro, un cuadro aislado pierde su fuerza. Pero, (os cuadros también aplican la fuerza a la organización, el hombre como factor activo principal determina la organización por medio de sus cualidades y capacidades de trabajo, haciéndola cada vez más poderosa.⁴⁰

Para conformar un destacamento de buenos cuadros hay que combinar en un proceso permanente la construcción de la organización con la creación y formación de éstos. La función y estructura de la organización permite ubicar adecuadamente a los cuadros. La experiencia muestra que su ubicación se hace de acuerdo a las necesidades de la organización y no al revés; un nuevo organismo o nivel surge por necesidades políticas y no por la existencia de cuadros, es decir, la función crea el órgano

c) La relación entre el cuadro y el movimiento de masas. La existencia de cuadros en el partido revolucionario es para agitar, organizar y movilizar a las masas, en el seno de sus luchas, el cuadro se educa y supera, es su mejor escuela; actúan en ellas trasladando la línea de la organización partidaria y recogiendo de éstas sus aspiraciones para llevarlas al partido, y proceder por éste si corresponden las necesarias correcciones o readecuaciones a la línea. Un movimiento de masas activo genera buenos cuadros, cuando es débil origina pocos cuadros. La práctica misma va formando y seleccionando a los verdaderos cuadros revolucionarios, su selección se facilita más en los momentos difíciles de la lucha: siempre los mejores están a la vanguardia.

Es necesario considerar los **requisitos que deben reunir los cuadros**. El no definirlos plantea dificultades en su selección, capacitación y promoción, es necesario de ciertas normas generales que eviten desvirtuar los criterios y anulen prácticas subjetivas que dañan al partido. Los requisitos dependen del tipo de tareas y las condiciones en que se realizan (al interior del partido, masas, legal o clandestino, tareas especiales, etc.) Hay que diferenciar los requisitos generales (para todos los cuadros) y los requisitos específicos (necesarios para una actividad o rama en particular); es importante tener presente que los requisitos se basan en las tareas que desempeñarán esos cuadros concretos, lo cual obliga a analizar sus cualidades y ver si ellas se corresponden con los requisitos planteados.

447

En lo relativo a los **requisitos generales de los cuadros**, los compañeros vietnamitas los enmarcan en la conducta de trabajo que involucra dos aspectos de un mismo problema: el que los cuadros deben contar con la **calidad o conducta política personal, y con la capacidad**.

Sobre la **calidad del cuadro**, señalan que la conducta política está referida a la conciencia de clase, la firmeza, abnegación, posición consecuente, el sacrificio por la revolución, la perseverancia en el impulso de la línea; el cuadro se guía por la línea

⁴⁰ LE DUAN *Some presents. * pp. 06-114.

del partido y tiene una concepción y posición de clase claramente definidas. No puede identificarse mecánicamente la calidad política con la trayectoria revolucionaria, pues cada período demanda una actitud y exigencias determinadas que hace que los cuadros se prueben en los diferentes momentos de la lucha de clases.

La calidad personal o conducta moral tiene que ver con el carácter, estilo de vida: comportamiento ante los demás, el gusto, hábitos de actuar, forma de desenvolverse en el medio, etc. Estos rasgos deben ser tomados en cuenta sin poner demasiado énfasis en ellos cada vez que no determinan en último término la eficacia política.

La calidad política y la calidad personal interactúan permanentemente modificándose recíprocamente. En la evaluación de los cuadros la calidad o conducta política es la decisiva, pues el cuadro nace para las tareas políticas como objetivo central. Sin embargo, la experiencia señala que a responsabilidades más altas el cuadro requiere una conducta moral superior, de lo contrario se puede afectar el prestigio del dirigente, pues su conducta moral desempeña un rol o papel orientador para el país, región, organización, etc. Es necesario considerar que la conducta moral apropiada varía de un país a otro, e incluso, dentro de él, de una región a otra.

La capacidad del cuadro consiste en su talento, potencialidad de asimilación de la línea y política del partido, la aptitud de agitarla, llevarla a la práctica en la movilización de las masas. La capacidad de los cuadros no puede equipararse solamente con su nivel cultural o teórico, pues la aptitud real se expresa en la práctica, en el cumplimiento e impulso de las tareas en el seno de las masas; la capacidad se desarrolla en la relación y tránsito continuo entre teoría y práctica.

Los cuadros deben asumir en su trabajo la unidad dialéctica entre teoría y práctica, como un principio básico del marxismo-leninismo. La práctica, sin la orientación de la teoría carece de rumbo, y por el contrario, la teoría sin práctica se queda sólo en el discurso teórico. Ambos aspectos son importantes. La teoría es "guía para la acción" revolucionaria, no un dogma, no debe tomarse como algo estático y definitivo, debe recrearse, mejorarse permanentemente a la luz de las enseñanzas y conclusiones sacadas de la práctica concreta, tanto la propia como la de otros procesos.

448

La práctica real son los problemas y contradicciones que la lucha revolucionaria plantea y deben resolverse para avanzar en ella, tanto, la experiencia del trabajo de cada cuadro, de la aplicación de la línea y política de todo el partido en su experiencia histórica. Es importante siempre relacionar la teoría con el trabajo del cuadro, ello permite hacer una síntesis que fija el éxito o no del trabajo, determinar errores de puntos de vistas, concepciones, posiciones, métodos, formas de trabajo, etc.

La relación entre la calidad y la capacidad. Es muy estrecha y es importante considerada. Según el período de la lucha se puede priorizar por la calidad (conducta)

o la capacidad. En la etapa de lucha por el poder, la calidad puede ser un factor de gran importancia, pero a medida que las tareas se hacen más complejas ello no basta y requiere elevar la capacidad. La calidad y capacidad se expresan en el rendimiento de trabajo del cuadro y sus resultados dentro de las condiciones concretas dadas en cada caso, y lo sustancial es buscar la relación adecuada entre ellas.

En momentos de la lucha vietnamita para algunos la conducta y factores morales expresados en el entusiasmo, la disposición al sacrificio, eran determinantes para generar el talento (esto se dio fundamentalmente en el trabajo militar), mientras otros defendían la idea de que la capacidad o talento era lo determinante. Ambas formas de ver el problema eran equivocadas, pues separan dos factores que van unidos, siempre están presentes para formar un todo. Se puede decir que la conducta es básica para el cuadro, con ella puede esforzarse para conseguir talento y que sin buena conducta la capacidad puede desviarse; pero la conducta sin talento no resuelve mucho. No puede existir un cuadro de talento sin conducta y sin conducta no hay talento.

De lo planteado podemos derivar que una buena evaluación de un cuadro se basa en el trabajo y responsabilidades concretas que asume en las tres relaciones analizadas en páginas precedentes. El cumplimiento de las tareas asignadas debe analizarse en función de la conducta y capacidad del cuadro, y no por la formación previa; pues, algunos de ellos son producto de la práctica, en cambio otros han tenido facilidades para formarse en centros de estudios, por lo mismo los cursos o títulos se consideran en las evaluaciones como elementos complementarios. La antigüedad de los cuadros contribuye a que éstos tengan mayor experiencia, mayor capacidad, sean mejores, lo cual no es estático o definitivo, ello obliga a tomar en consideración las responsabilidades concretas que ha asumido en el desarrollo histórico.

A un militante se le considera cuadro después de un proceso que ha involucrado una cantidad de responsabilidades y tareas y en las cuales ha expresado las cualidades requeridas para ser apreciado como tal. Al cuadro debe ubicársele donde existan las condiciones para que pueda desarrollarse y cumplir sus tareas, bajo el entendido que algunas tareas las cumplirá mejor que otras. Es importante establecer una unidad que permita potenciar los intereses revolucionarios, de la organización, como del cuadro mismo, y esto sólo se logra mediante una correcta ubicación.

449

La experiencia vietnamita enseña que es fundamental elegir a los cuadros activos en la lucha y el quehacer, fieles al partido y la revolución, estrechamente ligados a las masas, con calidad y capacidad. Orientados por la línea del partido, debe dárseles libertad de dirección —en las responsabilidades asignadas—, sin temer a las deficiencias, guiándolos en sus métodos de trabajo y dejándoles que pongan en práctica su talento; dar oportunidades para que se superen cualitativamente. Ejercer sobre ellos un control regular, ayudándoles y educándolos para corregir errores y

deficiencias. Apoyarles adecuadamente creando condiciones personales para su trabajo. Es importante promover cuadros jóvenes preparados políticamente. Por ello

"Las leyes de desarrollo de la revolución, como del partido, exigen a éste asociar correctamente los cuadros veteranos con los cuadros jóvenes para que ellos puedan ubicar sus cualidades complementarias y apoyarse mutuamente a fin de superar sus debilidades, porque tanto unos como otros tienen sus puntos fuertes y sus puntos débiles propios".⁴¹

Las cualidades y el nivel de conocimiento de cada uno de los cuadros se pueden determinar claramente por la forma en que éstos aplican o no correctamente la línea del partido y llevan a la práctica las tareas que de ella se derivan. Una buena consideración de su trabajo permite una alta confianza en ellos, no descartando la rigurosa exigencia y control sobre el cumplimiento de sus responsabilidades. La confianza y la exigencia, la confianza y el control son dos aspectos de la labor de cuadros que el partido debe considerar interrelacionadamente en su práctica cotidiana.

En el proceso de movilización, educación y organización de las masas para derrocar al régimen de dominación, el contingente de cuadros profesionales (dedicados enteramente a la actividad revolucionaria), es la columna vertebral, el sostén del trabajo partidario. Los destacados en la lucha y la guerra son los más confiables y desempeñan un rol básico tanto en la lucha por el poder como después, dada su experiencia, confiabilidad y fidelidad. Pero los cambios de fases o períodos de la lucha de clases plantean nuevas exigencias al partido y a los cuadros en los distintos aspectos del quehacer. Ante estos nuevos requisitos muchos responden, pero otros no evolucionan y, por no descubrir las leyes de la nueva situación, asumen sus responsabilidades de conducción aplicando mecánicamente formas válidas para experiencias anteriores, no integrando nuevos contenidos. Por lo general, es difícil que la columna de cuadros profesionales pase íntegra a otra fase o etapa de lucha, algunos quedan atrás, de allí la importancia de evaluarlos y ante debilidades que manifiestan es necesario capacitarlos, nunca dejarlos de lado por insuficiencias o errores, ello refuerza la columna de cuadros.

Por último, destaquemos respecto a los dirigentes, que éstos deben mostrar en su práctica una gran capacidad de conducción, de organización. Mientras más altas sean sus responsabilidades, mayores deben ser sus cualidades como: capacidad política y de conducción, espíritu comunista, ante al trabajo, vínculo estrecho con las masas, sensibilidad ante las cuestiones ríe la práctica, capacidad de resolución rápida ante situaciones diversas, posición política consecuente, conocimiento profundo de su trabajo capacidad gestional y de organización, sinceridad, modestia y abnegación como cimiento del marxismo-leninismo, etc. Los dirigentes no tienen que saber todo

⁴¹ LE DUAN. "La revolución..." p. 199

en sus detalles, “o importante es conocer las leyes de desarrollo de las cuestiones centrales y según ello trazar los lineamientos correspondientes. En si trabajo de cuadros, el partido parte siempre de la premisa de que los dirigentes son ejemplos en el trabajo y la lucha, son exigentes con los demás y ante todo con ellos mismos

6. CUESTIONES SOBRE LAS CÉLULAS U ORGANIZACIONES DE BASE PARTIDO.

La lucha de los revolucionarios vietnamitas ha ratificado que la fortaleza de un partido revolucionario no sólo se mide por una línea política correcta o por la calidad de sus miembros, sino también por su buena organización, la cual desde la base hasta la dirección nacional, debe ser racional, funciona) y científica. En la estructura partidaria las células son la organización fundamental y cumplen un papel decisivo ya que permiten estructurar el partido, se constituyen en el seno de las masas y vinculan el partido a ellas para dirigirlas en el impulso de (a lucha revolucionaria en todas las formas, en todos los frentes, en todos los lugares y bajo cualquier circunstancia. Los compañeros vietnamitas definen la célula como

“... la organización de base a través de la cual el partido se liga estrechamente con las masas, en donde se organiza la aplicación de todas sus directivas, decisiones políticas y se forjan sus militantes y cuadros”.⁴²

En ellas hay que volcar la preocupación organizativa, de formación y de conducción por parte de las direcciones desarrollando una rica vida política interna y externa para garantizar la fortaleza y calidad del partido. Todos los militantes y miembros del partido deben ejercer su militancia en una célula. La construcción de las bases se define a partir de criterios geográficos, sociales y de línea del partido; lo fundamental es construidas en los frentes para insertar el partido allí y asegurar que su línea política se convierta en acción de las masas, ya que

“...consolidar y estrechar la ligazón entre las masas y el partido es la ley de existencia y desarrollo del partido de la clase obrera. Esto debe ser realizado directa y diariamente en las células y organizaciones de base. Las células y todos los militantes deben estar siempre ligados a las masas, tratar de comprender sus esperanzas y aspiraciones, educadas, unidas, organizadas, dirigidas y hacerlas participar, al lado del partido en la realización de nuestros objetivos”.⁴³

⁴² LE DUAN. “*La revolución...*” p. 188

⁴³ LE DUAN. “*La revolución...*” p. 192

El Partido Comunista vietnamita en su experiencia construyó células fuertes en los centros de trabajo en las ciudades, en las localidades en el campo, en las fuerzas armadas en el frente y la retaguardia en los lugares controlados por el enemigo. La célula del partido fue el núcleo dirigente de la resistencia en la base. Sin células fuertes, firmes y experimentadas no podía haber dirigido y llevado adelante una poderosa guerra revolucionaria del pueblo en todos los frentes y en todos los lugares. El trabajo de las células se fortaleció y desarrolló en todos los aspectos (en especial el reclutamiento y educación de los militantes), mejorando sus órganos de conducción y dirección, cumpliendo las tareas de conducción planteadas en la lucha, etc.: todo lo cual permitió fortalecerlas más.

Las organizaciones de base del partido tienen como responsabilidades

“...elaborar las directivas y medidas de trabajo importantes de su unidad para llevar a las vías de hecho la línea y políticas generales...; realizar los trabajos políticos, ideológicos y organizativos con miras a movilizar a los militantes y a las masas a tomar parte activa tanto en la elaboración como en el cumplimiento de todas las tareas y programas de trabajo de su unidad. Además, controlan el trabajo de los cuadros y militantes en la aplicación y cumplimiento de la línea y políticas del partido”.⁴⁴

El trabajo de la base se guía por un reglamento en el cual se definen sus características, tareas, formas de trabajo y funcionamiento, etc. Siempre debe tenderse a

“...mejorar la vida interna de las células y organizaciones de base del partido, sus reuniones deben llevar un contenido político concreto y rico; debe discutirse sobre las cuestiones concernientes a la línea y políticas del partido; las tareas de su localidad o unidad; los planes de ejecución de estas tareas; asignar claramente tareas y responsabilidades a cada militante y cuadro; hacer el balance de los resultados del trabajo de la célula y de cada militante; esforzarse por crear en las organizaciones del partido, tanto en sus actividades cotidianas como en las reuniones, un ambiente efervescente y combativo, capaz de desarrollar la inteligencia colectiva, así iniciativa y el alto sentido de responsabilidad de todos los militantes”.⁴⁵

El trabajo de las células durante el período de lucha por el poder debe organizarse de forma clandestina, tanto las que realizan el trabajo en organizaciones legales, como las que impulsan el accionar ilegal, de acuerdo a las respectivas circunstancias específicas. En condiciones represivas agudas, las formas clandestinas de organización y trabajo son muy importantes, teniendo cuidado de no confundirlas con el secreto extremo que anula o afecta el trabajo político amplio. Debe guardarse una compartimentación rigurosa entre las diversas bases y miembros. Hay que

⁴⁴ PTV *“Documentos III...”*. p. 206

⁴⁵ PTV. *“Documentos III...”*. pp. 207-208.

ligarse con las masas, propagandear y organizarlas, asegurando la dirección concreta del frente que se trabaja, y eso por medio de correctos métodos de trabajo y de conducción clandestina. Los métodos de trabajo y las formas de lucha que se impulsan deben mantener, garantizar y desarrollar la fuerza que se acumula en la lucha.

La importancia de la clandestinidad como principio de trabajo del partido revolucionario en condiciones de intensa ofensiva represiva del enemigo y sus órganos de dominación, lo señala el Presidente Hồ Chí Minh en la siguiente afirmación:

"...debemos guardar una absoluta clandestinidad. La clandestinidad es muy importante. Todo el mundo debe guardar la clandestinidad. Debemos buscar todos los medios para que todas las actividades sean secretas en todas las circunstancias, en los albergues en nuestras conversaciones y en nuestro trabajo debemos observar la clandestinidad. Debemos enseñar a la gente a observar la clandestinidad si queremos guardar nuestro trabajo en completa seguridad. Si logramos guardar la clandestinidad se habrá dado un paso hacia nuestro éxito".⁴⁶

452

La célula se apoya en las organizaciones de masas, si el partido está ligado a las masas tendrá fuerza para llevar a la práctica la lucha y los militantes tendrán el apoyo para realizar sus tareas concretando los objetivos políticos planteados para los diversos lugares y frentes. Sólo así el partido podrá multiplicar sus capacidades y desarrollar su fuerza orgánica por medio del reclutamiento de los mejores y más avanzados elementos de la clase obrera y de las masas, de los elementos núcleos de la lucha en los respectivos frentes. Los problemas de seguridad, recursos y protección se resuelven a través de una estrecha vinculación, contacto y trabajo con las masas. Las células son fuertes si hacen un buen trabajo político y organizativo en las masas. Fortalecer la base es fortalecer el partido.

En lo que respecta a sus tareas, éstas siempre emanan de la línea política del partido, y pueden resumirse en los siguientes aspectos:

- * Dominar los lineamientos políticos y métodos de lucha del partido.
- * Desarrollar el trabajo político en las masas, como conducción y apoyo en sus luchas, y fuente de reclutamiento.
- * Seguir los lineamientos de la dirección superior aplicándolos de manera creadora a las condiciones de su localidad o frente.
- * Educar y organizar las organizaciones de masas bajo su responsabilidad de conducción, partiendo de su disposición de lucha, para que a través de variadas formas, cada día agrupe a sectores más amplios.

⁴⁶ HO CHI MINH "instrucciones dadas" p. 78

* Construir la fuerza interna del partido, a través del trabajo ideológico y el organizativo

* Adoptar eficaces medidas contra el trabajo enemigo de infiltración, reclutamiento de. militantes corrompidos, etc.

Cuando el partido revolucionario está en situación de ilegalidad, sus fuerzas de organización y de trabajo son diferentes. La forma de intervención de cada una de las células es distinta, y esto está determinado por las circunstancias concretas en que organiza y realiza su quehacer; pero siempre debe aplicar algunos principios generales que son válidos en todo lugar, entre ellos: protegerse en las organizaciones de masas trabajando en ellas sin evidenciar la estructura partidaria, aplicar las normas de seguridad, la compartimentación y el secreto, practicar el centralismo democrático concebir la clandestinidad' como un medio y no un fin en sí. determinar formas de lucha y de organización adecuadas para el partido y los militantes, combinando la actividad clandestina con la legal, etc.

453

Recordemos que respecto a la conjugación de las formas legales con las ilegales Lenin planteaba que:

"...hay que fundar células y una red de organizaciones en torno a ellas, vinculadas con ellas, dirigidas por ellas. Las células deben tener la mayor flexibilidad, emplear métodos de trabajo que se adapten más, que no se parezcan en todo a las viejas formas".⁴⁷

7. CONCLUSIONES.

En correspondencia a los elementos generales que nos entrega la experiencia vietnamita en la construcción del partido revolucionario, es importante puntualizar algunas cuestiones centrales.

El partido es un factor decisivo en la lucha por la revolución. Para asegurar la victoria hay que definir una línea política correcta (programa, estrategia y táctica), y aplicar creadora y flexiblemente diversos métodos de lucha; ello permite ganar y conducir a las masas, y asegurar la calidad y fortaleza del partido que se manifiesta en sus dirigentes, cuadros y miembros, y en sus diferentes niveles y organizaciones. Estos problemas son más complejos en sociedades donde existan diversos partidos de izquierda que se declaran marxistas, y en que algunos son más revolucionarios que otros.

⁴⁷ LENIN. OC T 21. p. 72

Para el partido revolucionario, otro de los problemas básicos a enfrentar es la cuestión de la unidad, sin unidad no se puede lograr la victoria y por consiguiente, fracasa la revolución. El partido revolucionario que se plantee ser vanguardia debe resolver: la unidad dentro del partido, la unidad de todos los partidos de la izquierda, y la unidad de todo el pueblo.

La **unidad interna del partido** se guía por una correcta línea política definida en eventos democráticos periódicos, que integran el aporte creativo de las masas y de los miembros de la organización, asegurando con dios una férrea unidad de acción externa; el partido debe construirse y trabajar de acuerdo a los principios marxista-leninistas, recreados en la realidad concreta; al interior del partido no puede permitirse el sectarismo y el fraccionalismo, que debilitan y dividen. Es importante combatir la concepción y práctica que entiende de manera equivocada el problema de la unidad interna al no permitir en el seno de la organización partidaria la necesaria confrontación de ideas, la lucha ideológica y, por lo mismo, ante discrepancias normales en vez de tratar de convencer ideológicamente se opera a través de sanciones disciplinarias o medidas administrativas. En la lucha ideológica, es importante observar el señalamiento leninista que plantea:

"La lucha ideológica en el partido no significa repulsión recíproca, sino influencia mutua".⁴⁸

La **unidad entre los partidos de izquierda** se logra agrupando las diversas organizaciones y tendencias en un Frente Político constituido a base de un Programa de Lucha, el cual recogerá fundamentalmente cuestiones tácticas y posiblemente algunas de índole estratégica; es erróneo proponerse que el programa del partido revolucionario pueda —sobre todo al comenzar— cuando aún no está resuelto el problema de la hegemonía, ser el programa del frente. Ese programa básico o mínimo basado en los objetivos y acuerdos comunes entre los partidos que componen el frente, es un elemento clave para desarrollar la lucha. Si no se resuelve el problema de la unidad política entre los partidos de la izquierda, no se podrá aprovechar y menos aún elevar la lucha que desarrolla el movimiento de masas.

⁴⁵⁴

La **unidad de todo el pueblo** se logra mediante los objetivos comunes propuestos y que se concretan en la práctica de lucha común, teniendo como eje de la alianza obrero-campesina bajo la conducción del proletariado e integrando a ella a otros sectores sociales populares que con un línea política correcta, se pueden ganar para la lucha y la revolución.

La aplicación de la línea política, del programa del partido, debe adecuarse a las circunstancias concretas de cada período de lucha de clases, con flexibilidad y creatividad. En todos los momentos del desarrollo de la lucha es fundamental y necesario combinar y relacionar la lucha política y la lucha armada —entendida esta

⁴⁸ LENIN OC. T p. 303.

última como la aplicación de la violencia revolucionaria—; y la combinación entre la violencia política y la violencia armada permite crear y constituir una fuerza real de la revolución

Es importante como necesidad o condición básica, avanzar en la lucha política; sin embargo, en determinado momento para elevar su desarrollo es necesario combinarla con la lucha armada, pero esta última no puede darse si no hay una base política de masas que es lo esencial y fundamental. Una fuerza revolucionaria real, en lo substancial, debe ser una fuerza política y cuando las condiciones y propósitos lo exijan, impulsar la lucha armada de masas, el accionar guerrillero, preparando la insurrección —que es la expresión máxima de la fuerza política de las masas—, y se es necesario pasar a desarrollar la guerra popular revolucionaria.

Durante el proceso de lucha revolucionaria en un país o sociedad concreta, puede y debe emplearse distintas formas y métodos de lucha, desplegándolos por medio de una aplicación creadora, flexible y oportuna, única manera de poder llegar a desarrollar una verdadera guerra popular revolucionaria. Lo básico es tener fuerza política y de masas y sobre este fundamento impulsar la lucha armada y construir las fuerzas armadas populares; ello hará a los revolucionarios más fuertes y abrirá camino a la victoria de la revolución.

Todo partido revolucionario que trabaja en la clandestinidad debe resolver como cuestión prioritaria el problema del secreto y los problemas de seguridad de la organización, ya que no de hacerlo el enemigo frustrará planes y podrá cumplir su objetivo de aniquilamiento a la fuerza, es ésta la razón por la cual debe educarse a los miembros en esta importante cuestión. Como enseñó el Presidente Ho Chi Minh:

"El secreto es una condición de la más alta importancia. Hay que buscar todos los medios para conservar el secreto sobre todo lo que se haya hecho..."⁴⁹

455

En la práctica política viva del partido revolucionario no todo su trabajo es exitoso y con aciertos, en diversos momentos y situaciones se cometen errores, se arrastran defectos e insuficiencias, las cuales pueden ser de diversa índole y profundidad (ideológicas, políticas, organizativas; de instancias, de cuadros; definiciones, de no garantizar una implementación correcta de la línea política del partido; manifestaciones subjetivas, burocráticas, autoritarias; falta de democracia en el partido, etc.). A todo ello debe prestársele a su debido tiempo y en sus manifestaciones precisas la debida atención. Para recoger y corregir los errores e insuficiencias es necesario que "...el partido trate de difundir ampliamente la doctrina para elevar la conciencia política de los militantes. Hay que poner el acento sobre el estilo de trabajo colectivo; fortalecer las **relaciones entre el partido y las masas**, elevar el sentido de disciplina, el respecto a los principios, el espíritu partidario de cada militante. Hay que **intensificar el movimiento de crítica y autocrítica** en el

⁴⁹ HO CHI MINH "Escritos políticos..." p. 172

seno del partido, las organizaciones, la prensa y todo el pueblo. La crítica y la autocrítica deben ser permanentes, realistas, democráticas, hacerse de arriba a abajo, y de abajo hacia arriba. Finalmente, el partido debe ejercer un estricto control...; de esta forma los errores disminuirán y el programa será cumplido".⁵⁰

En el trabajo de construcción del partido a través de su quehacer histórico, si PCV ha obtenido valiosas experiencias, que la sintetizan en los siguientes aspectos:

"1. El trabajo de construcción del partido debe someterse a las exigencias de las tareas políticas y estar íntimamente ligadas a éstas. Es necesario comprender la línea y la política del partido, a fin de aplicarlas con iniciativa y espíritu creador. Se debe confrontarlas constantemente con la realidad, con las necesidades de las masas y las exigencias de la revolución a fin de enmendarlas y perfeccionarlas. Es necesario llevar a cabo el trabajo ideológico, la selección de los cuadros y otras tareas acerca de la construcción del partido sobre la base de una comprensión perfecta de su línea política.

2. El trabajo de construcción del partido debe estar íntimamente vinculado al movimiento revolucionario de las masas. A través de la práctica revolucionaria con las masas, el partido recluta a nuevos miembros. Para mejorar continuamente la composición del partido en el dominio de la organización, es necesario por una parte, admitir en sus filas a los elementos más entusiastas, más conscientes de la clase obrera; por otra parte, se debe admitir a los trabajadores destacados que surgen en el curso de la larga y dura lucha contra los imperialistas agresores, y en el desarrollo de los movimientos de emulación patriótica... Al mismo tiempo que se admiten nuevos miembros es indispensable excluir del partido oportunamente a los elementos provocadores, los antipartidos, los divisionistas, los elementos degenerados desde el punto de vista político o de cualidades o virtudes revolucionarias

3. Es necesario combinar la movilización de las masas con la construcción del partido, y estimular a las masas que participen en este trabajo. Se debe dar a las masas la ocasión y posibilidad de criticar a los cuadros y miembros del partido y presentar a las personas dignas de ser admitidas luego en las filas del mismo, lo que le permitirá ganar verdaderamente la confianza, el afecto y la protección de las masas.

⁴⁵⁶

4. Es necesario combinar estrechamente el trabajo ideológico con el organizativo en la construcción del partido y darles mucha importancia a ambos aspectos. Por ser nuestro partido un gran partido de masas, debe dar una atención particular al trabajo de construcción en el aspecto ideológico.

5. Dar un fuerte impulso al estudio del marxismo-leninismo, y para su cabal comprensión tenemos que realizar los siguientes trabajos;

* Seguir enseñando el marxismo-leninismo de manera sistemática a los cuadros y

⁵⁰ HO CHI MINH «Escritos políticos.» p. 187

miembros del partido de acuerdo con el principio de conjugar la teoría con la práctica; combinar la instrucción de los principios del marxismo-leninismo. la línea y las políticas del partido con la educación moral revolucionaria... a la vez que se les hace participar de manera positiva en la movilización de las masas por el cumplimiento de las directivas y políticas del partido...

* Impulsar el trabajo teórico del partido, orientándolo hacia el estudio de los principales problemas de la revolución vietnamita...

* Llevar adelante el resumen de las experiencias de la revolución vietnamita..., nuestra clase obrera y nuestro pueblo han acumulado muchas preciosas experiencias que merecen ser sintetizadas y sistematizadas para elevar su alcance.⁵¹

⁵¹ TRUONG CHINH. *“El marxismo”* pp. 103-104 y 145-146

CUARTA PARTE: ANEXOS

ANEXO 1: ASPECTOS GENERALES DE VIET NAM

ANEXO 2: MAPAS Y GRAFICOS

ANEXO 3: TABLA CRONOLOGICA

ANEXO 4: ORIENTACION BIBLIOGRAFICA

458

ANEXO 1: ASPECTOS GENERALES DE VIET NAM.

Situado en el sudeste de Asia, el territorio de la República Socialista de Viet Nam, se extiende desde la frontera con la República Popular China límite en el norte, hasta el Golfo de Thailandia, teniendo una longitud costera de alrededor de 2000 kilómetros que le permite cubrir casi todas las costas de la península indochina (Ver Anexo Mapas) Su conformación geográfica de una "S" se abre hacia el Mar Meridional de China y cubre tras ella a Laos y Kampuchea, límites al oeste, y que constituyeron los tres lo que en tiempos anteriores se llamó indochina Francesa Tiene 332 559 kilómetros cuadrados de superficie (área un poco más grande que el Ecuador).

Su población actual es superior a los 60 millones de habitantes (estimación 1988. en 1979 tenía 52.741.766). Su densidad de población es alrededor de 177 habitantes por kilómetro cuadrado, aunque hay zonas de mayor concentración, como el delta del Río Rojo donde llega a cerca de 1800 habitantes por km² ¹ Tiene un crecimiento demográfico de cerca del 3.3% y la de mortalidad del 1% La perspectiva de vida es de 66 años La población femenina es aproximadamente el 51,5% y la masculina 48,5% ²

La extraña forma del mapa vietnamita —es ensanchado en el norte y en el sur, alrededor de dos grandes deltas de los ríos Rojo y Mekong, reducido en el centro a una estrecha franja de terreno comprimida entre las estribaciones de la cordillera anamita y el mar—, configura sin embargo, una bien definida unidad geográfica. Prueba de ello es que, habitada desde tiempos remotos por numerosos grupos étnicos, éstos constituyeron un país perfectamente diferenciado de sus vecinos antes

¹ ETUDES VIETNAMIENNES Nr 74 pp. 117-122.

² ETUDES VIETNAMIENNES. Nr 71 pp. 193-199.

de la era cristiana.

Por su ubicación, el Viet Nam tiene una importancia geopolítica comparable a la de Grecia o Italia en el Mediterráneo o la de India en el Océano Índico.

Se sitúa entre los 102 grados y los 109 grados 20' de longitud este y los 8 grados 30' y 23 grados 24' de latitud sur, ubicándose totalmente en la zona tropical con variedad de clima y paisajes. Todo el territorio está sometido al régimen asiático de los monzones, manifestándose nítidas diferencias climáticas entre la parte norte y la sur del país. En el año hay dos estaciones: la seca de diciembre a abril, y la de lluvias, de mayo a noviembre. Las precipitaciones medias anuales son de alrededor 1800 milímetros con grandes diferencias entre las distintas regiones.

El clima es tropical, cálido y húmedo, la estación pluvial copiosa y prolongada. La temperatura media anual aumenta a medida que se avanza hacia el sur: 21 grados Celsius en Hanoi; 25 grados C. en Hue y 26 grados C. en ciudad Hồ Chí Minh.

El viento es cálido y húmedo. Los tifones del Mar de China son fenómenos importantes que favorecen la economía agrícola (alcanzan una velocidad de hasta 200 kilómetros por hora), siendo muy beneficioso por sus abundantes lluvias pero dañinos por las consecuencias que conllevan las tempestades e inundaciones.

Respecto a su topografía, las 3/4 partes del territorio son de altas montañas y mesetas, la parte restante son llanuras. Las montañas del noroeste del Bắc Việt y la cordillera de Trường Sơn dominan la parte posterior del país, y corresponden a los pliegues del extremo oriental de la cordillera del Himalaya, alcanzando una altura de 2500 metros. Las planicies del Bac Viet se restringen, por ende, a los alrededores del Sông Hồng Hà (río Rojo). Las llanuras de Trung Việt siguen la conformación costera en el centro, al sur, el macizo de los Cardamones se alarga alrededor del Golfo de Siam. Las planicies del Mầm Việt (Cochinchina), con inmensos arrozales se extienden hasta el mismo territorio camboyano y tailandés.

Dos grandes redes hidrográficas cruzan el país: una, comprende el río Rojo de 1200 kilómetros (sólo 508 kms recorre por territorio vietnamita) y el Thái Bình, ambos en la parte norte de Viet Nam, la otra, el río Mekong de 4500 kilómetros (con sólo un poco más de 200 kms en territorio vietnamita, Đồng Nai en la parte sur de Viet Nam. La parte central del territorio cuenta con pocos ríos caudalosos.

459

En Viet Nam abundan los recursos naturales. Los bosques ocupan 1/3 de la superficie, o sea 110 mil kilómetros cuadrados y constituye una de las principales riquezas nacionales; produce maderas preciosas y además canela, brea, resinas, clavos de especias, etc. En 1976 la producción maderera aserrada llegó a 520 mil metros cúbicos.

En la selva viven tigres, leopardos, elefantes, toros, búfalos salvajes, jabalíes, rinocerontes, osos, venados, monos, gamos etc., y también aves muy apreciadas por su

carne: faisán, pavo real gallo silvestre, etc. En la llanura se encuentran aves de caza: palomas, torcazas, cercetas, gallaretas codornices etc. También es importante la producción ganadera y sus derivados.

En los ríos, lagunas y lagos abundan los peces. El mar oriental guarda grandes riquezas: más de trescientas especies de peces y gran variedad de crustáceos, ostras, langostas, mejillones, cangrejos, etc.

El subsuelo es muy rico en minerales. De las grandes minas de carbón en el norte del país se extrae antracita de excelente calidad. Abundan otros minerales: estaño, hierro, zinc, cobre, plata, mercurio, oro, cromo, antimonio, apatita, etc.³

Los principales productos agrícolas del país son; arroz, maíz, boniato, yuca, té, café, maní, tabaco, frijoles, caña de azúcar, algodón, caucho. etc.

En el territorio nacional conviven diversas nacionalidades, cerca de 60 grupos étnicos. (Ver Capítulo VI. 6.1.) También hay que considerar a varios miles de habitantes* de origen extranjero, siendo los residentes chinos los más importantes (700 mil, casi todos viven en la ciudad de Cholón).

Las tradiciones culturales, el tipo de organización social, el arte y el Idioma permiten caracterizar perfectamente a Viet Nam como unidad nacional en relación con sus vecinos Laos, Kampuchea y con China, a pesar de la milenaria dominación que este último país ejerció sobre Viet Nam en el pasado (hasta el año 393 de nuestra era). El idioma nacional es el vietnamita, aunque se hablan el chino y lógicamente el francés y el inglés como consecuencia de la dominación colonial y neocolonial de decenios. La escritura utiliza las letras del alfabeto latino.

Las ciudades más importantes son Hanoi (2.612.000 habitantes), capital de la República Socialista de Viet Nam. centro político, económico y cultural del país; ciudad Hồ Chí Minh (3.460.500 habitantes) (Ex Saigón) en el sur, situada en el cruce de grandes líneas de comunicaciones entre Asia y Europa; Hué (209.043 habitantes) en la parte central, antigua capital imperial, famosa por sus lugares pintorescos y monumentos históricos; Hai Phong (1.312.300), puerto comercial y ciudad industrial en el norte con sus fábricas de cemento, cristalería, hilos, jabones, etc.; Nam Dinh. centro industrial y comercial; Thal Nguyễn, centro metalúrgico; Honggay, centro minero de extracción de carbón de piedra; Da Nang (492.194), Qui Nhom (213.757), Na Trang (215.277), ciudades industriales y puertos marítimos; My Tho, Can Tho, Bentre, Vinh Long, Raed Gia, Bac Lieu. famosos mercados de arroz.

No obstante su población urbana llega sólo a alrededor del 20% y la rural a cerca del 80%. La población ligada a la agricultura es cerca del 71% y la no ligada a esta actividad el 29% del cual un 14% está ligado a la industria, y el 15% en otros sectores.

³ Documentos de Seguridad Simo... Nr 8 pp. 17-31

El poder ejecutivo es ejercido por un Presidente elegido por la Asamblea Nacional para un período de cuatro años, quien nombra sus ministros que constituyen el Consejo de Ministros. La Asamblea Nacional consta de 492 diputados (249 en el norte y 243 del sur). El sufragio es ejercido por los mayores de 18 años.

La tasa de alfabetismo alcanza sobre el 98% (estimación de 1985) La mayoría de la población profesa el taoísmo, en forma minoritaria el budismo y el catolicismo. El estado socialista vietnamita es completamente secular en el país hay completa libertad religiosa siempre que las actividades que realiza cualquier grupo no este contra los principios de la constitución o afecte el desarrollo socialista del país.

460

La economía del país es predominantemente agrícola y en su que el cultivo del arroz domina por sobre todos los demás. A comienzos del siglo XX se multiplicaron las plantaciones de cauchos, determinando que en poco tiempo al caucho ocuparía el segundo lugar en sus exportaciones después del arroz. Les siguieron en importancia la extracción minera (hulla, carbón, estaño, zinc, wolframio, manganeso, etc.) que conllevó a construcción de infraestructura concordante con las necesidades de explotación, transporte y exportación de productos primarios.

La población rural de Viet Nam se ocupaba en 1931 fundamentalmente del cultivo de cereales y de artesanías. Este sector de la economía con el 41% de participación en la producción bruta interna, ocupa caree del 80% de la población total del país.⁴ Según datos de 1973. la distribución del producto nacional bruto era: agricultura 71% industria 14% y servicios 15%.

Con anterioridad a 1945 (situación que no cambió radicalmente durante el período de las dos guerra» de resistencia), la economía colonial y neocolonial vietnamita era factible dividirla en dos grandes sectores de producción;

* El sector moderno, que comprendía la industria moderna, el comercio, las empresas financieras y de transporte y las plantaciones industriales. El cual estaba casi exclusivamente en manos extranjeras, principalmente grupos financieros de la metrópoli. La burguesía vietnamita desempeñó un papel marginal en la vida económica del país (situación que cambió en alguna medida en el sur durante la resistencia contra los norteamericanos).

* El sector tradicional, que incluyó las actividades de la producción tradicional del país, como la agricultura y las artesanías, y cuyos productores fueron los habitantes del país.

Actualmente hay una importante producción industrial en rubros como pesca, cemento, cerveza, hilados, algodón, soda cáustica, tejidos de yute, azúcar, papel y derivados, fosfatos, electricidad, etc.

Respecto a Viet Nam del Sur (en el período transitorio de división del país por

⁴ CHAU "El Viet Nam..." p. 20

Anexo 1: Aspectos generales de Viet Nam

norteamericano» y títeres), escenario geográfico principal de la Segunda Resistencia, se extendió desde el paralelo 17 hasta la punta de Camau, con una superficie total de 170.000 kilómetros cuadrados y unos 14 millones de habitantes (en el norte vivían unos 16 millones) en las 44 provincias en que había dividido la administración títere esta parte del país (ver anexo mapas). En 1960, los servicios oficiales vietnamitas dieron las siguientes cifras sobre población:

+ Nam Bo (Cochinchina)	8.780.933	62%
+ Llanuras del centro	4.329.716	31%
+ Altas mesetas	604.623	6%

Geográficamente pueden dividirse tres regiones importantes.

1. Nam Bo que comprende principalmente los deltas de los ríos Mekong y Dong Nal, es una tierra de vastos arrozales muy fértiles. Siempre fue el granero de Viet Nam. Sólo en el delta del Mekong se calculan 2.300.000 hectáreas de tierra cultivable; anteriormente el país exportaba un millón y medio de toneladas de arroz al año.

2. Del río San Hai hasta Nam Bo y a todo lo largo de la costa se escalona un largo rosario de pequeñas campanas encajonadas entre el mar y las montañas, muy pobladas pero pobres la economía y la población de esta región M parecen mucho a las del norte. Antiguamente esta parte se llamó Annam (Trung Bo). Cuenta con unas 300.000 hectáreas de tierra cultivable.

3. Las Altas Planicies (o Meseta), forman una vasta región que se extiende desde el valle del Dong Nal al sur hasta el paralelo 17 en el norte: la mayoría son planicies de una altitud entre los 700 y 800 metros, son tierras rojas originadas por la descomposición de basaltos muy fértiles y aptas para cultivos industriales; caucho, café, té etc.

ANEXO 2: MAPAS Y GRAPICO

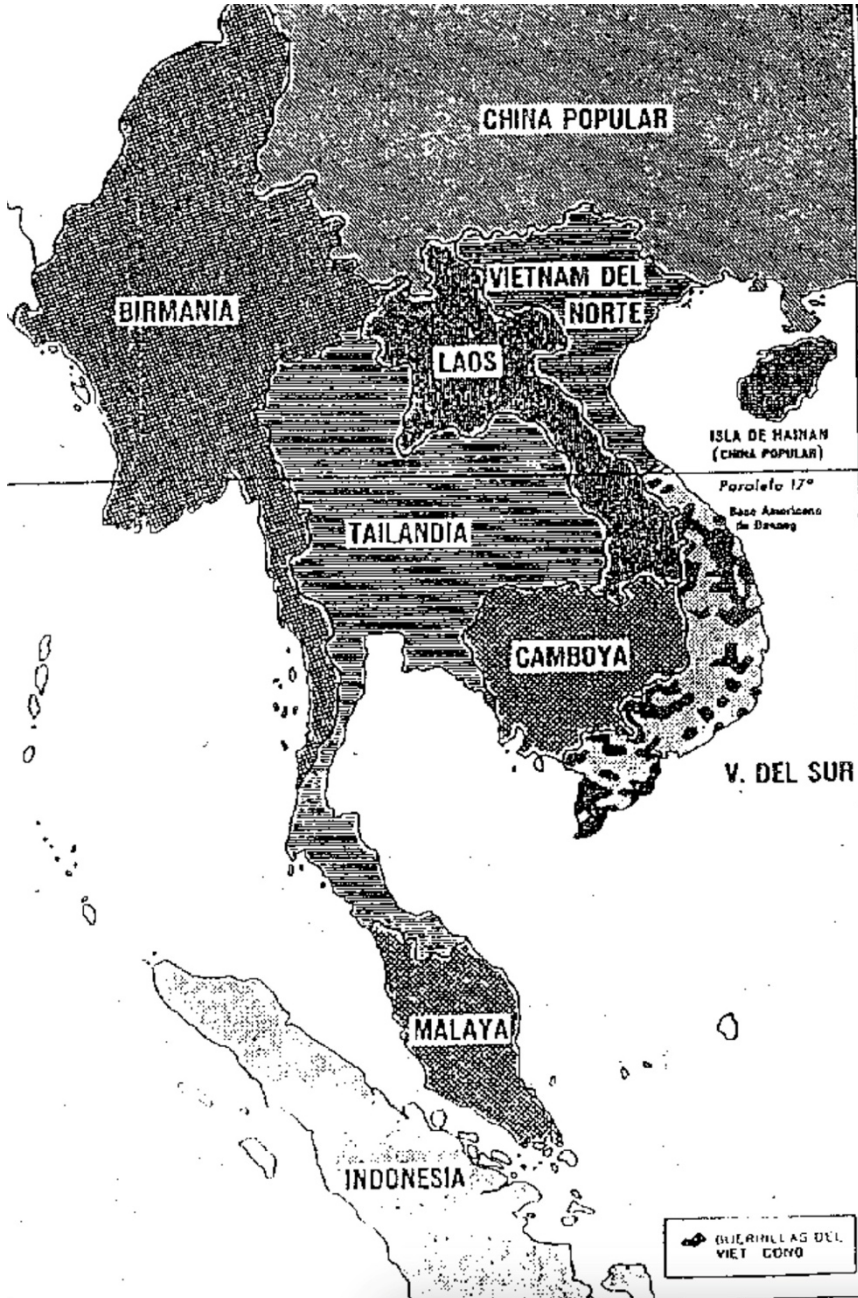

Anexo 2: Mapas y gráficos

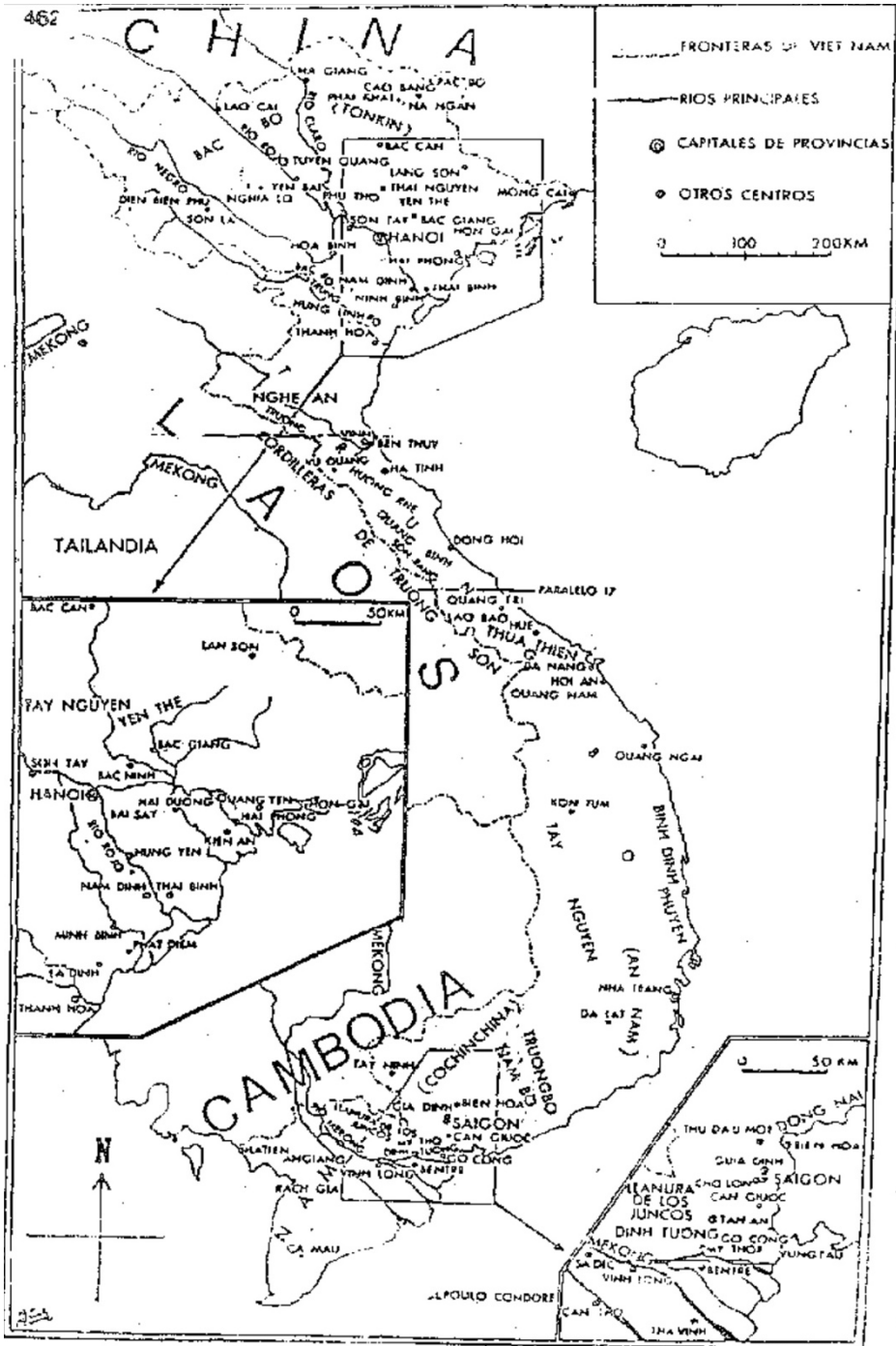

Distribución de la propiedad de la tierra cultivable en Viet Nam antes de 1945.

“Población Campesina 90	% —	Poseía 30%
“Tierras Comunales	10%	Poseía 10%
“Población Propietaria	5%-	Poseía 60%.
“Población Urbana	5%-	

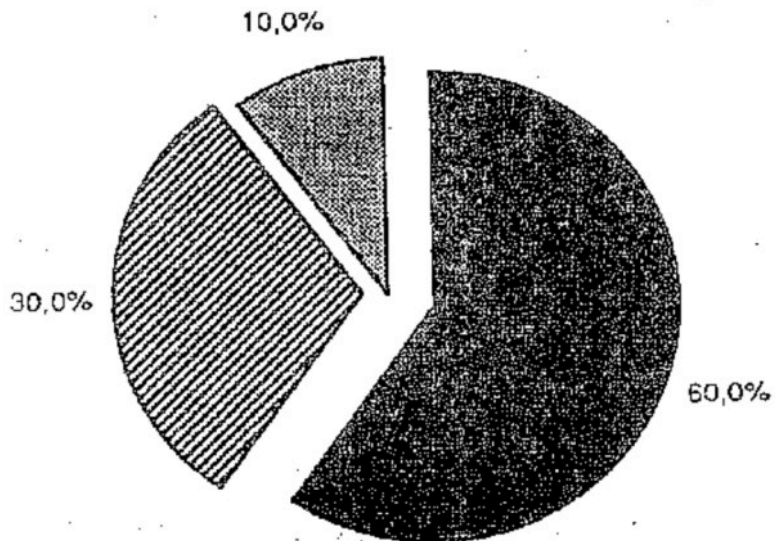

Fuente.: Etudes Vietnamiennes, N r. 44, p. p. . 18-20

Distribución de la propiedad de la tierra cultivable en Viet Nam antes de 1945.

- * Concesiones Francesas 9%
- * Propiedad de la Iglesia 1%
- * Tierras Comunales 10%
- * Propietarios grandes/medianos 50%
- * Campesinos pobres 30%

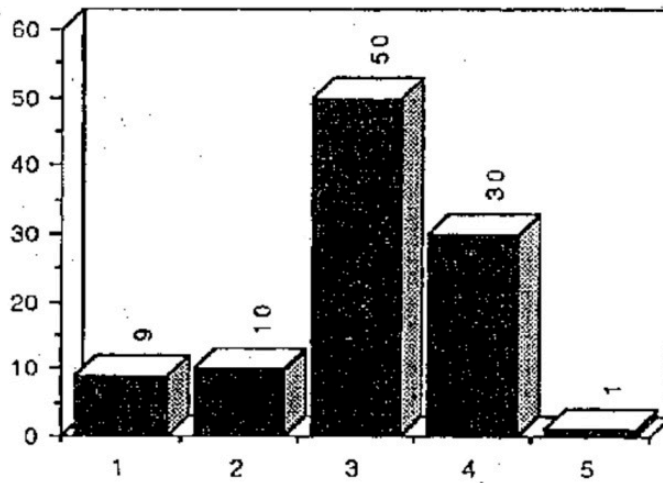

Fuente: Etudes Vietnamiennes, Nr. 44. pp. . 18-20.

IMPLANTACIÓN DEL F.N.L.: 1961

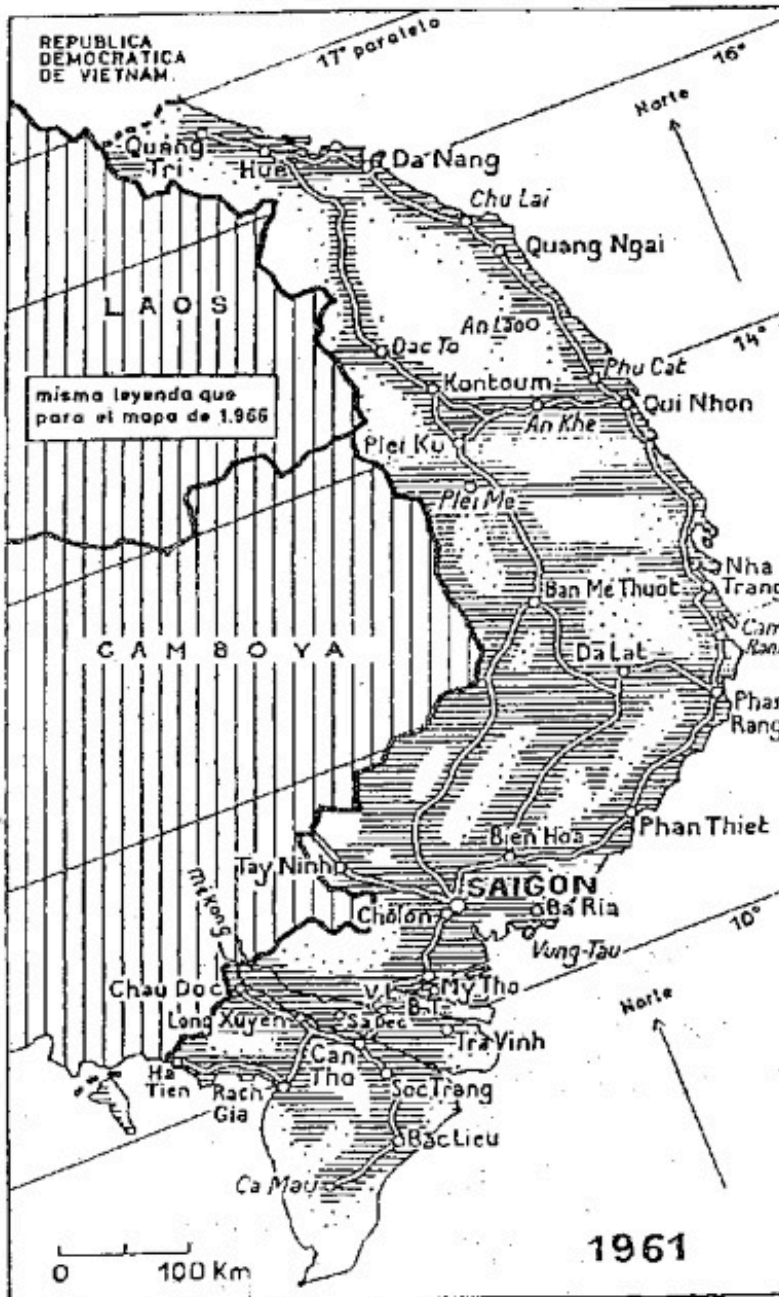

IMPLANTACIÓN DEL F.N.L.: 1966

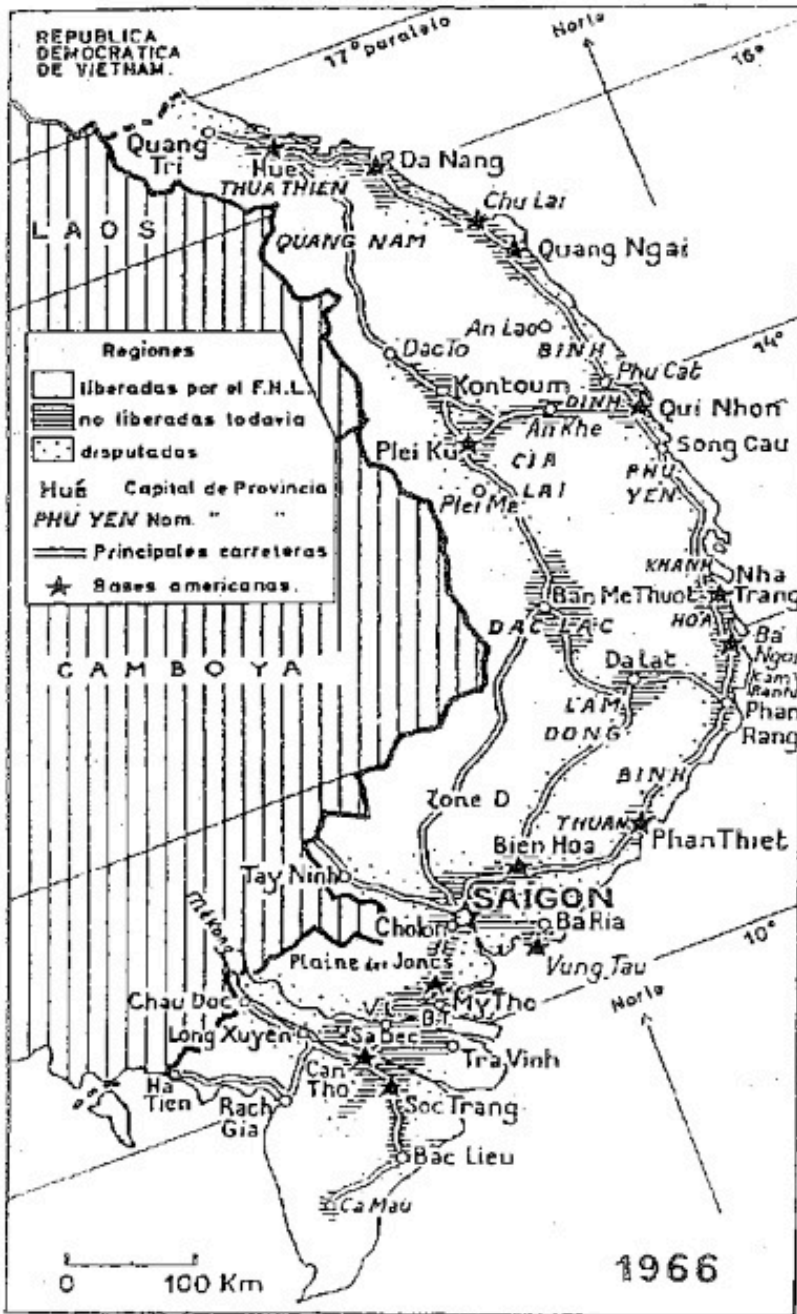

Dirección del Partido en la guerra popular local vietnamita a nivel de provincia

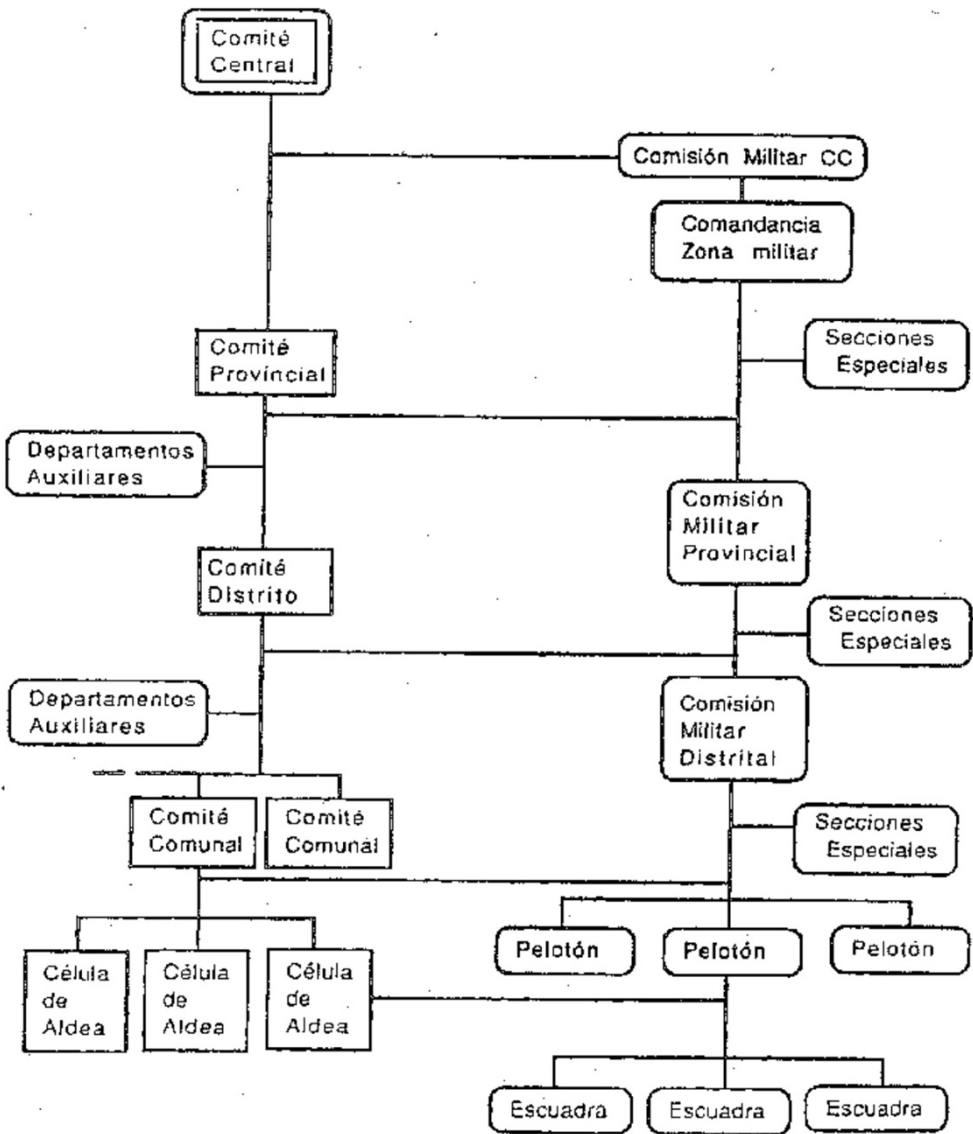

Anexo 2: Mapas y gráficos

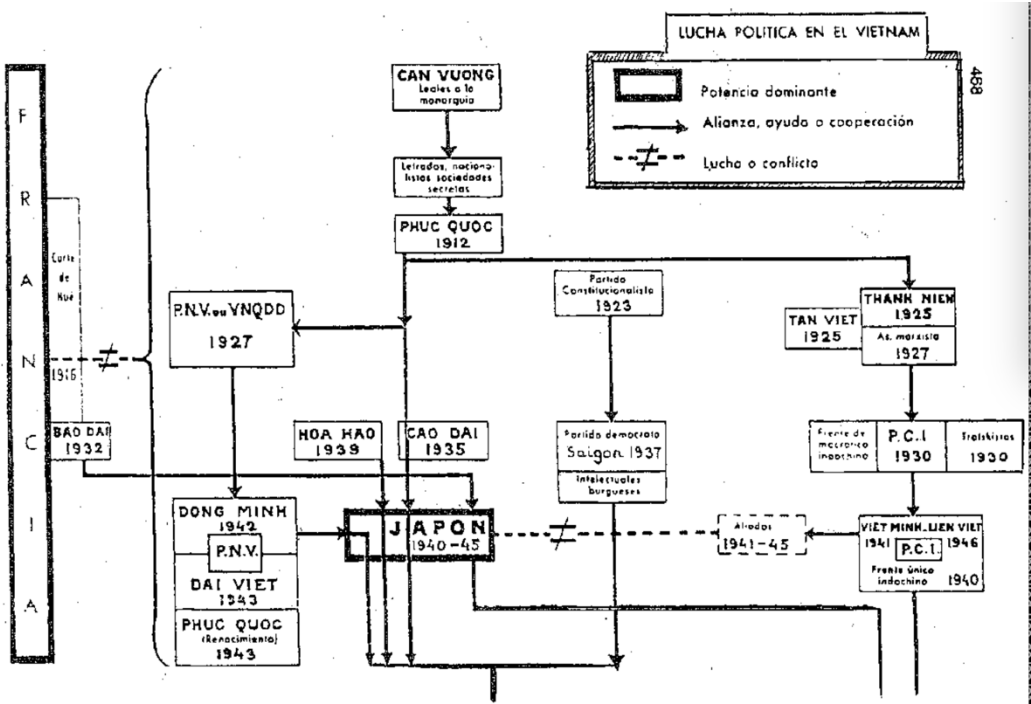

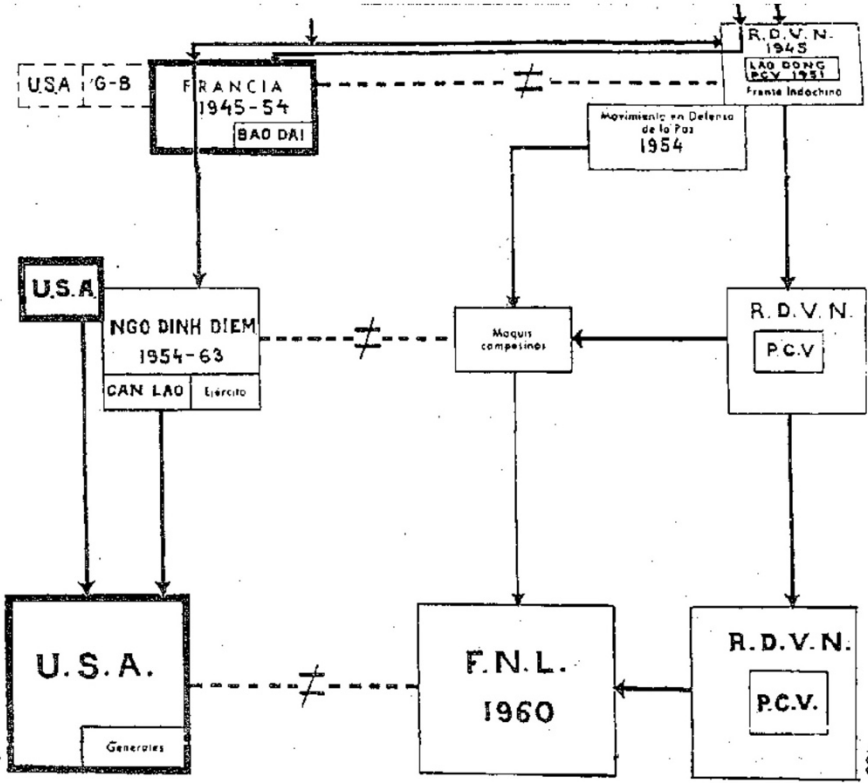

Fuente:
Le Chau: La
revolución.
....

ANEXO 3: TABLA CRONOLOGICA

- 15 DE ABRIL DE 1847: * Cinco juncos blindados de la flotilla vietnamita fueron hundidos por barcos de guerra franceses en Da Nang.
- 31 DE AGOSTO DE 1858: * Ataque a Da Nang realizado por un escuadrón francés.
- ENERO DE 1859: * Los primeros ataques franceses contra Viet Nam del Sur (Cochinchina).
- FEBRERO DE 1859: * Ocupación de Gia Dinh por los franceses.
- 5 DE JUNIO DE 1862: * Phan Thanh Gian, representante de la corte de Hue. negoció con el almirante Bonard un tratado mediante el cual la corte cedió a Francia las tres provincias orientales de Cochinchina (Gia Dinh, Bien Hoa y Dinh Tuong). convino en pagar 20 millones de francos por daño y accedió a la apertura de tres puertos del Viet Nam central (Annam) para el comercio francés
- DESDE 1860 HASTA 1864: * Diversos levantamientos dirigidos por Truong Dinh, Do Trinó Thoar, Phan Văn Dat, Ho Huan Nghiep, Nguyễn Thong, Nguyễn Dinh Chieu, Nguyễn Qui Binh, etc.
- 20 DE AGOSTO DE 1864: * Herido en un combate Truong Dinh se suicidó para no caer en manos del enemigo. Su hijo Truong Quyen continuó la resistencia.
- JULIO DE 1867: * Los colonialistas franceses invadieron las tres provincias Occidentales de Cochinchina (Vinh Long, An Giang y Ha Tren).
- 16 DE JUNIO DE 1868: * Nguyễn Trun Truc tomó el puesto militar de Kien Giang (provincia de Rach Gia).
- 19 DE NOVIEMBRE DE 1873: * Ocupación de Hanoi por los franceses y otras localidades de delta del norte de Viet Nam.
- 21 DE DICIEMBRE DE 1873: * Francis Garnier fue muerto en una emboscada en las puertas de Hanoi.
- 15 DE MARZO DE 1874: * Tratado franco-vietnamita: los franceses se retiraron de las ciudades conquistadas, pero obtuvieron el derecho a establecer una guarnición en Hanoi. Haiphong y la apertura del río Rojo para el comercio
- 1874: " Levantamiento en la provincia de Nghe An dirigidos por Tran Tan y Dang Nhu

Anexo 3: Tabla cronológica

Mai.

25 DE ABRIL DE 1882: * Henri Riviere tomó Hanoi: el gobernador Hoang Zieu se suicidó.

25 DE AGOSTO DE 1883: * El tratado de Harmand Viet Nam se convirtió en protectorado francés.

1883: * Levantamiento dirigido por Dinh Văn Chat en Nghệ An.

* Henri Riviere muere cerca de Hanoi en el mismo lugar donde murió Francis Garniel.

6 DE JUNIO de 1864: * El tratado de Patenótre: la dominación francesa se estableció definitivamente en todo Viet Nam, al que se dividió en las tres Ky (Tonkin, Annam y Cochinchina) con diferentes regímenes administrativos.

1884: * Levantamientos dirigidos por Duong Khai en Bac Ninh. por Nguyễn Quang Bien en las montañas de Tonkin y por Nguyễn Cao en las regiones montañosas de la provincia de Bac Giang.

JUNIO DE 1885: * El General De Coursy desembarcó en Hue para demanda' el licenciar-ver to do las tropas vietnamitas.

4 DE JULIO OE 1885: * Ataque a las posiciones francesas en Hue por las tropas del regente Ton That Thuyel y el mandarín Tran Xuan Sean. Las tropas francesas saquearon la capital.

1885: * Levantamiento dirigido por Nguyễn Thien Thuat, que construye su base de resistencia en Bai Say, provincia de Hung Ven (1885-1889).

* Insurrección dirigidas por letrado Phan Dinn Phung , Su principal lugarteniente en la región Huong Khe Ha Tinh.

* Levantamiento dirigidos por Nguyễn Hanh, Nguyễn Xuan On, Le Dean Nha, Nguyễn Huu Chinch en Nghe An. etc.

1886: * Levantamiento dirigido por Pham Banh y Dinh Cong Tiang en Thanh Hoa. Se construyó una fortaleza de resistencia en Ba Dinh.

* Levantaminto dirigido por el letrado Tong Duy Tan en la región de Hung Linh (Thanh Hoa) en alianza con los Muong, duró hasta 1892.

* Insurrecciones dirigidas por Nguyễn Phuong en Thanh Hoa; por Ta Quang en Thai Binh, por Le Truc y Nguyễn Pham Tran en Quang Binh; etc.

1887: * Insurrección dirigida por Hoang Hoa Tham en Yen The (provincia de Bac Giang). El movimiento guerrillero iba a durar 25 años, hasta 1913, en que su líder fue asesinado por un traidor.

Anexo 3: Tabla cronológica

- 1º DE NOVIEMBRE DE 1888 : * El rey Ham Nhi fue capturado por los franceses y exiliado en Argelia,
- DE 1889 A 1893: * Insurrecciones dirigidas por De Kieu y Doc Ngu en el valle del río Da.
- MAYO DE 1904: * Phan Boi Chau reunió a los partidarios del movimiento Can Vuong para fundar una nueva organización, la Zuy Tan (Renovación).
- 1905: * La victoria del Japón sobre la Rusia zarista repercutió como un trueno en toda Asia.
- 1905-1908: * Tiene lugar el movimiento Dong Zu (Ir hacia el este).
- 15 DE AGOSTO DE 1906: * Phan Chu Trinh envió al gobernador general de Indochina una carta demandando reformas de la administración colonial y abogando por la abolición de la monarquía y el sistema de mandarines y la adopción de instituciones republicanas.
- MARZO DE 1907: * El Dong Kinh Nghia Thuc (Instituto de Estudios de Tonkin) fue fundado en Hanoi por una serie de eruditos, entre ellos Luong Văn Can, Nguyễn Quyền.
- FEBRERO DE 1908: * Se lanzó la consigna: "No pagar mis impuestos a los franceses".
- 1909: * A cambio de ventajas financieras, el Japón capitalista reconoció las conquistas francesas en Asia y expulsó a los patriotas vietnamitas
- * Phan Chu Trinh fue arrestado por los colonialistas.
- 1909-1910: * Levantamientos Muong en Hoa Binh dirigido por Doc Bang y Tong Kiem.
- 1900-1910: * Muchas insurrecciones de los grupos étnicos contra la opresión colonialista francesa en Tay Nguyễn (zonas montañosas de Annam): Sedang, Hre, Bahnar. Jarai, etc.,
- * Establecimiento de asociaciones secretas en Cochinchina.
- 1911-1912: * Levantamiento Meo en Ha Giang dirigido por Chioung Nui Tchan,
- FEBRERO DE 1912: * Phan Boi Chau fundó la Viet Nam Quang Phuc Hoi (Asociación para el Restablecimiento de Viet Nam) cuyo programa era derrocar al régimen colonial y establecer la República de Viet Nam. La asociación se disolvió en 1914
- ENERO DE 1915: * Ataques sin éxito de patriotas armados a la guarnición de Phu Tho y otros puestos militares en Ninh Binh y Mong Cai.
- 3 DE MAYO DE 1916: * Insurrección malograda del rey Duy Tan, inspirada por Thai Phien y Tran Cao Van.
- 1918-1921: * Levantamientos armados Nung, Man y Meo en las regiones montañosas de Tonkin.

Anexo 3: Tabla cronológica

DICIEMBRE DE 1920: * En el Congreso de Tours (Francia) Nguyễn Ai Quoc (que más tarde adoptó el nombre de Hồ Chí Minh) abogó por la adhesión a la Tercera internacional y la fundación del Partido Comunista Francés.

1924: * Pham Hong Thai (miembro del Tam Tam Xa) le hizo un atentado al gobernador general francés Merlin en Cantón.

1924-1925: * Grandes huelgas obreras en Cholon, Nam Dinh, Hai Zuan y Hanoi.

JUNIO DE 1925: * Nguyễn Ai Quoc fundó en Cantón la Viet Nam Thanh Nien Cach Mang Dong Chi Hoi (Asociación de la Juventud Revolucionaria de Viet Nam).

* Se fundó en el país otro partido de tendencia marxista, el Tan Viet (Nuevo Viet Nam).

* Phan Boi Chau fue arrestado en China y deportado a Viet Nam.

AGOSTO DE 1925: * Se llevó a cabo una huelga en el arsenal de Saigón para demorar la salida hacia China de dos barcos de guerra.

1925-1926: * Se emprendieron tres movimientos importantes para demandar la libertad de Phan Boi Chau y después la de Nguyễn An Ninh. Se efectuó una demostración en toda la nación en ocasión de los funerales de Phan Chu Trinh

25 DE DICIEMBRE DE 1927: * Se fundó el Viet Nam Quoc Zan Dang (Partido Nacionalista de Viet Nam) con Nguyễn Thai Hoc como líder.

1927-1929: * Huelgas en Haiphong, Nam Dinh, Saigón, y en las plantaciones de caucho.

1929: * En marzo se estableció la primera célula comunista en Hanoi.

* Disolución del Viet Nam Thanh Nien Cach Mang Dong Chi Hoi y fundación del Dong Zuong Cong San Dang (Partido Comunista indochino) en Tonkin. El Annam Cong San Dang (Partido Comunista de Annam) en Annam y la Dong Zuong Cong San Lien Doan (Federación Comunista indochina) en Cochinchina.

3 DE FEBRERO DE 1930: * Conferencia de delegados de los tres partidos comunistas vietnamitas, efectuadas en Kowloon y presidida por Nguyễn Ai Quoc: unificación del movimiento comunista y fundación del Dang Cong San Viet Nam (Partido Comunista de Viet Nam).

OCTUBRE DE 1930: * En la primera plenaria del Comité Central del Partido Comunista de Viet Nam se adoptó el nombre de Dang Cong San Dong Zung (Partido Comunista indochino) "sugerido" por la internacional Comunista y las tesis políticas presentadas por su secretario general Tran Phu.

Anexo 3: Tabla cronológica

1930-1931: * Se efectuaron huelgas en todo el país (plantaciones de caucho, en la planta de cemento de Haiphong. en la fábrica de tejidos en Nam Dinh, en las estaciones ferroviarias de Vinh y de Zi, en la central eléctrica de Saigón, en los depósitos de la Shell y la Standard Oil, en las minas de hulla...). Grandes manifestaciones campesinas estallaron simultáneamente en 25 provincias.

SEPTIEMBRE DE 1930: * Movimiento de los sóviets de Ngha Tinh.

* En Cuan Nai estalló una insurrección campesina y muchas manifestaciones del campesinado en Cochinchina (Sadec, Vinh Long, Soc Tran, etc.).

1935: * Grandes huelgas en Saigón.

JULIO DE 1936: * El Comité Central del Partido Comunista indochino decide impulsar la constitución de un amplio frente antiimperialista del pueblo a inicia una basta campaña para la celebración de un Congreso indochino.

1936-1938: * Periodo de mucha agitación de la clase obrera vietnamita, desde la segunda mitad de 1936: huelgas obreras en Saigón en repudio a la represión llevada a cabo contra los organizadores del Congreso indochino, una huelga de 25.000 obreros de la mina de hulla de Quang Yen, etc.

MARZO DE 1938: * El Comité Central del Partido indochino denunció la política de compromiso de Francia y Gran Bretaña con los fascistas y emprendió una campaña para la defensa de indochina contra la agresión japonesa.

NOVIEMBRE DE 1939: * La Sexta Plenaria del Comité Central del Partido Comunista indochino decide establecer un frente unido ant imperialista de los pueblos indochinos, de lucha revolucionaria contra el fascismo.

JUNIO DE 1940: * Derrota francesa contra Alemania.

27 DE SEPTIEMBRE DE 1940: * Insurrección de Bac Son.

23 DE NOVIEMBRE DE 1940 * insurrección de Nam Ky (Cochinchina).

13 DE ENERO DE 1941: * Levantamiento de Do Luong (Nghe An)

10 DE MAYO DE 1941: * Octava Plenaria del Comité Central del Partido Comunista de indochina presidida por Hồ Chí Minh; se decidió acelerar los preparativos para la insurrección armada y la fundación armada y la fundación del Frente Viet Minh.

22 DE DICIEMBRE DE 1944: * Fundación da la Brigada da Propaganda Armada Basa del ejército de liberación, comandada por Vo Nguyễn Giap.

9 DE MARZO DE 1945: * Los japonesas desarman a los franceses en indochina.

* El comité Central del Partido Comunista indochino so reunió en

Anexo 3: Tabla cronológica

Hanoi para elaborar una serie de resoluciones que acelerarían la revolución vietnamita.

DESPUES DEL 9 DE MARZO DE 1945: * La guerra de guerrilla se extendió en Tonkín y las provincias del norte de Annam mientras que al hambre tomaba proporciones terribles, sacrificando 2 millones de vidas.

11 DE MARZO: * Levantamiento armado en Ba To, provincia de Quang Ngai.

ABRIL 1945: * Fusión de las fuerzas armadas revolucionarias en el ejército de liberación.

* Gran efervescencia revolucionaria de norte a sur del país.

JUNIO DE 1945: * La mayor parte del territorio de las seis provincias al norte del río Rojo (Lang Son, Cao Bang, Bac Can, Ha Giang, Tuyen Giang, Tbal Nguyễn) fue liberada, constituyendo la principal base revolucionaria del país.

13 DE AGOSTO DE 1945: * Capitulación de los japoneses.

* El Congreso Nacional del Partido Comunista indochina lanzó éstas consignas: poner fin a la agresión extranjera, recuperar la independencia nacional y establecer el poder del pueblo.

16 DE AGOSTO DE 1945: * El Viet Minh convocó a un Congreso Nacional que adoptó un programa de 10 puntos.

17 DE AGOSTO DE 1945: * Gran manifestación en Hanoi a favor del Viet Minh.

* Huelga general en todo el país.

19 DE AGOSTO DE 1945: * Enorme manifestación de la población de Hanoi.

* Renuncia del gobierno títere.

* Triunfo de la revolución.

23 DE AGOSTO DE 1945: * El propósito de los franceses de reconquistar Viet Nam quedó al descubierto por el lanzamiento en paracaídas de oficiales franceses en Nam Bo.

25 DE AGOSTO DE 1945: * Abdicación de Bao Dai.

* En Saigón un millón de personas hicieron una manifestación que demandaba el establecimiento del poder revolucionario.

2 DE SEPTIEMBRE DE 1945: * Presentación del gobierno provisional revolucionario en la plaza de Ba Dinh de Hanoi.

* Proclamación de la Declaración de independencia por el presidente Hồ Chí Minh.

* Durante una gigantesca manifestación por la independencia en

Anexo 3: Tabla cronológica

Saigón, los colonialista franceses abrieron fuego contra la multitud, matando e hirieron a 47 personas,

* A principios de septiembre, desembarcaron en Saigón tropas británicas e hindúes.

13 DE SEPTIEMBRE DE 1945: * Las tropas británicas ocuparon el edificio del Comité Administrativo de Nam Bo y autorizaron a los franceses a relevar a los japoneses en ciertos lugares de la ciudad.

19 DE SEPTIEMBRE DE 1945: * El Comité Administrativo de Nam Bo exhortó al pueblo a mantenerse preparado para la resistencia armada contra la agresión francesa.

21 DE SEPTIEMBRE DE 1945: * Los británicos ordenaron una tregua en Saigón

23 DE SEPTIEMBRE DE 1945: * Las tropas francesas dirigidas por Leclerc desembarcaron en Saigón.

23 DE OCTUBRE DE 1945: * El Banque de l'Indochine suspendió todos los pagos con el objetivo de provocar una crisis financiera.

5 DE NOVIEMBRE DE 1945: * El presidente Ho Chi Wnh proclamó la determinación del pueblo vietnamita de detener la independencia nacional a cualquier precio.

25 DE NOVIEMBRE DE 1945: * instrucciones del Comité Central del Partido Comunista indochina sobre resistencia del pueblo a la agresión del imperialismo Francés.

A FINES DE DICIEMBRE DE 1945: * Lu Han, jefe de las tropas de Chiang Kai Shek en Viet Nam del norte le envió al gobierno vietnamita un ultimátum demandando la renuncia de los ministros comunistas, la entrega de la dirección del gobierno a los reaccionarios nacionalistas, asignación a éstos de 80 bancas en la Asamblea Nacional (antes de las elecciones) y la sustitución de la bandera nacional.

6 DE ENERO DE 1946: * Elecciones generales Los candidatos de Viet Minh, comunistas y patriotas de todas las tendencias fueron elegidos para la Asamblea Nacional con más de 95 por ciento de los votos. En Nam Bo, donde la guerra era violenta, más del 90 por ciento de los electores fueron a las urnas.

31 DE ENERO DE 1946: * Emisión del dong (unidad monetaria vietnamita).

28 DE FEBRERO DE 1946: * Un tratado franco-chino permitió a las tropas francesas relevar a las tropas de Chiang Kai-Shek.

2 DE MARZO DE 1946: * Primera sesión de la Asamblea Nacional. Establecimiento del gobierno legal de Viet Nam dirigido por el presidente Hồ Chí Minh.

Anexo 3: Tabla cronológica

Más tarde, un decreto gubernamental instituyó comités del pueblo elegidos democráticamente a nivel de distritos y provincias.

6 DE MARZO DE 1948: * Acuerdo preliminar franco-vietnamita el gobierno Francés reconoció a la República Democrática de Viet Nam como un estado libre con su propio gobierno, ejército, y finanzas, dentro de la Federación Francesa y U Unión Francesa

* Varias semanas después, violando los acuerdos anteriormente mencionados los franceses organizaron el “gobierno de la República Autónoma de Nam Ky”.

ABRIL DE 1946: * Conversaciones preliminares entre delegaciones vietnamitas y francesa pusieron de manifiesto diferencias fundamentales entre las posiciones.

Mayo de 1946: * Establecimiento del Frente Lien Viet para lograr la más amplia unión nacional de distintos sectores del pueblo vietnamita.

6 DE JUNIO DE 1946: * Apertura de las negociaciones franco-vietnamita en Fontainebleau.

OCTUBRE DE 1946: * La Asamblea Nacional se reunió para confiarle al presidente Hồ Chí Minh al establecimiento de un nuevo gobierno sobre una amplia base de unión nacional. Se aprobó la constitución de la república.

20 DE NOVIEMBRE DE 1946: * Ataques franceses sobre Haiphong y Lang Son " Bombardeo a Haiphong por la artillería francesa, causando miles de muertos.

17 Y 18 DE DICIEMBRE DE 1946: * Los franceses intensificaron las provocaciones en Hanoi.

19 DE DICIEMBRE DE 1946; * Respondiendo al ultimátum Francés al presidente Hồ Chí Minh hace el llamamiento a la Resistencia Nacional.

22 DE DICIEMBRE DE 1946: * El CC. del PCV. entrega la orientación: “La nación en Resistencia”.

1947: * A comienzos del año el Secretario General del PCV (Truong Chinh) da a conocer el trabajo “La Resistencia Vencerá” explicando los aspectos principales de la línea y política del partido.

15 DE SEPTIEMBRE DE 1947 * El CC del PCV publica su directiva “¿Qué ha dicho Bolaert y que haremos nosotros?”.

15 DE OCTUBRE DE 1947: * El PCV publica su orientación “Tenemos que destruir completamente el ataque invernal de los colonialistas franceses”.

DICIEMBRE 1947: * El imperialismo francés lanza más de 10 mil soldados contra el Viet Bac base principal de la resistencia nacional.

Anexo 3: Tabla cronológica

OCTUBRE 1949: * Triunfa la revolución en China.

18 DE ENERO DE 1950: * Hồ Chí Minh Clausura la VI Conferencia de cuadros del PCV.

ENERO 1950: * China, Unión Soviética y otros países socialistas reconocen oficialmente a la República de Viet Nam.

19 DE MARZO: * EE UU intentó desembarcar contingentes de marines en Saigón para apoyar a los franceses: la movilización política del pueblo impidió dicha maniobra.

7 DE JULIO DE 1950: * EE UU declara oficialmente que ayudará militar y económicamente al régimen del emperador títere Bao Dai.

SEPTIEMBRE 1950: * El CC del PCV decide dar inicio a la Campaña de la Frontera contra las trampas francesas.

11-19 FEBRERO 1951: * Se reunió el II Congreso del PCV.

MARZO 1951: * Los dos frentes existentes hasta entonces (Viet Minh y Lient Viet) se fusionaron, adoptando el nombre del segundo.

SEPTIEMBRE 1953: * El general De Lattre de Tassigny jefe de las fuerzas expedicionarias francesas en indochina y viaja a Washington, para informar la situación en la península y requerir mayor ayuda material.

DE MAYO DE 1954: * Derrota francesa en Dien Bien Phu.

22 DE JULIO DE 1954: * Firma de los Acuerdos de Ginebra, fin de la guerra en indochina. El presidente Eisenhower declaró que Estados Unidos no apoyaba esos acuerdos.

1 DE AGOSTO DE 1954: * La población de Saigón-Choión, entre ellas numerosos intelectuales, fundó si "Movimiento por la Defensa de la Paz". Reclamando la paz, las libertades democráticas y la reunificación pacífica del país a través de elecciones generales, conforme a los acuerdos de Ginebra de 1954.

23 DE OCTUBRE DE 1954: * Eisenhower, en carta enviada a Ngo Dinh Diem, afirmó la voluntad de Estados Unidos de erigir a Viet Nam del Sur en un estado separado con un gobierno fuerte.

6 DE DICIEMBRE 1954: * El secretario de Estado de Estados Unidos J. F Dulles declaró: "políticamente. Estados Unidos se esfuerza por mantener y reforzar la administración de Ngo Dinh Diem, militarmente, edificar un ejército vietnamita mejor entrenado y equipado."

31 DE DICIEMBRE DE 1954: * Comunica el Departamento de Estado norteamericano: que a partir del 1 de Enero de 1955, la ayuda norteamericana será suministrada directamente a la administración de Diem, en el lugar de

Anexo 3: Tabla cronológica

pasar por el alto Mando Francés.

- 12 DE FEBRERO DE 1955: * Diem declaró que la Misión Militar Norteamericana dirigida por el general O'Daniel asumiría enteramente la organización y el entrenamiento del ejército de Saigón.
- 26 DE ABRIL DE 1955: * El ejército diemista comienza las campañas de limpieza contra las fuerzas armadas de Binh Xuyen y de los sectores religiosos Cao Dai, Hoa Hao, causando 7.000 muertos, 14.000 heridos y 20.000 casas destruidas
- DE JULIO DE 1955: * Diem exterminó la población de Huong Dien (provincia de Quang Tri).
- 23 DE OCTUBRE DE 1955: * Diem organizó el "referéndum" fraudulento para destituir a Bao Dai a fin de proclamarse "Jefe de Estado".
- JUNIO DE 1956: * Se instaló en Viet Nam del Sur la Misión Temporal de Recuperación de Equipos (TERM), norteamericana.
- 23 DE SEPTIEMBRE DE 1956: * Desembarca en Saigón el carguero de. Estados Unidos "Pierce" con 6731 toneladas de materiales de guerra, compuestas de lanchas de desembarco, blindados, ametralladoras y municiones.
- 9 DE OCTUBRE DE 1956: * En su nota número OPS/III (5), A/4289, la Comisión internacional de Vigilancia y control concluyó que la administración de Ngo Dinh Diem violó el artículo 15 de los Acuerdos de Ginebra.
- 20 DE ABRIL DE 1957: * Estados Unidos y la administración de Diem concluyeron un tratado sobre la asistencia de. Estados Unidos en el establecimiento de "colonias agrícolas" en Viet Nam del Sur.
- 26 DE JULIO DE 1957: * La administración de Ngo Dinh Diem declaró rechazar las elecciones generales acordadas realizar por el Acuerdo de Ginebra.
- 19 DE NOVIEMBRE DE 1958: * El general norteamericano James B. Lampert llegó a Saigón con el cargo de subagregado del MAAG.
- 1 DE DICIEMBRE DE 1958: * La administración a» Ngo Dinh Diem enveneno a 6 000 presos políticos en el campo, de concentración de Phu Loi (Thu Dav Moti provocando la muerte a más de mil personas
- FEBRERO DE 1959: * 10.000 hombres del ejército diemista llevaron a cabo una operación de rastillaje a la antigua zona de resistencia D. Fue dirigida por oficiales norteamericanos.
- ABRIL DE 1959: * Ngo Dinh Diem declaró que Viet Nam del Sur estaba en estado de guerra.
- 4 DE ABRIL DE 1959: * El presidente D. Eisenhower declaró que la pérdida de Viet Nam del Sur provocaría graves consecuencias para Estados Unidos y

Anexo 3: Tabla cronológica

ellos tenían que aportar para defender sus intereses, toda ayuda necesaria a la administración de Saigón.

6 DE MAYO DE 1959: * Ngo Dinh Diem promulgó la ley 10/59 estableciendo el tribunal militar especial con miras a exterminar a los patriotas en Viet Nam del Sur.

AGOSTO DE 1959: * Estados Unidos ensanchaba y modernizaba el puerto de Da Nang para transformarlo en una gran base naval norteamericana.

17 DE ENERO DE 1960: * El levantamiento general de la población de Ben Tre (Delta del Mekong) inauguró una fase de la lucha popular por la liberación de Viet Nam del Sur: la lucha armada.

6 DE FEBRERO DE 1960: * Wilber Brucker, secretario de Defensa de Estados Unidos llegó a Saigón para buscar formas que reforzaran apoyo de EE.UU.

JULIO DE 1960: * Estados Unidos y la administración de Saigón procedieron a la consolidación y el ensanchamiento de las carreteras estratégicas que ligan el sur de Viet Nam a Laos: La carretera Mr. 9 y la de Dac To.

20 DE DICIEMBRE DE 1960: * Fundación del Frente Nacional de Liberación de Viet Nam del Sur.

15 DE FEBRERO DE 1961: * Formación de un mando único para las diferentes categorías de las fuerzas armadas populares revolucionarias en Viet Nam del Sur.

20 DE FEBRERO DE 1961: * Frederick. E. Nolting fue nombrado embajador de Estados Unidos en Saigón.

19 DE MARZO DE 1961: * Ngo Dinh Diem firmó un decreto para movilizar a todos los reservistas militares.

13 DE MAYO DE 1961: * El vice-presidente norteamericano Lyndon B. Johnson y Ngo Dinh Diem firmaron un comunicado de ocho puntos que establece las bases de "guerra especial" en Viet Nam del Sur.

19 DE JUNIO DE 1961: * Una misión norteamericana dirigida por Eugene Staley llegó a Viet Nam del Sur para elaborar un plan de guerra de agresión contra Viet Nam.

2 DE JULIO DE 1961: * A las 00:15 horas, un avión norteamericano de tipo Dakota C-47 lanzó en paracaídas en el territorio de la provincia de Ninh Bính (norte del Viet Nam un grupo de diez espías-comandos diestristas).

17 DE SEPTIEMBRE DE 1961: * Llegó a Saigón una misión permanente Británica dirigida por el general R. Thompson, ex-secretario permanente de Defensa en Malasia, para aplicar en Viet Nam las experiencias obtenidas contra las guerrillas en Malasia.

Anexo 3: Tabla cronológica

- 18 DE OCTUBRE DE 1961: * M. Taylor llegó a Saigón, después de una semana de inspección sobre el terreno, propuso al presidente J. Kennedy una serie de medidas militares concretas para completar el "Plan Staley".
- 8 DE FEBRERO DE 1962: * Instalación en Saigón del Comando de Asistencia Militar norteamericano" M.A.C.V (Military Assistance Command, Vietnam) dirigido por el general P. Harkins Reemplaza al M.A.A.G.
- 22 DE MARZO DE 1962: * Las tropas norteamericanas y saigonesas desalaron una gran operación, de rastillaje "amanecer "contra la antigua zona de resistencia D (provincia de Thu Dau Mot).
- ABRIL DE 1962: * Llegó al Sur de Viet Nam un contingente de 500 soldados de las fuerzas especiales norteamericanas.
- 24 DE ABRIL DE 1962: * Estados Unidos suministró a las autoridades diemistas un barco de guerra de 4.000 toneladas y el escolta norteamericano "Gayett".
- 8 DE MAYO DE 1963: * 10.000 bonzos y fieles budistas se manifestaron por las calles de Hue para protestar contra la interdicción de celebrar la fiesta de nacimiento de Buda y reclamar la libertad de creencias.
- 11 DE JUNIO DE 1963: * El venerable Thich Quang Duc se inmoló con fuego para protestar contra la represión fascista a los budistas de la administración de Ngo Dinh Diem.
- 16 DE JUNIO DE 1963: * Manifestación de 700.000 saigoneses contra la dictadura fascista de Ngo Dinh Diem.
- 20 DE AGOSTO DE 1963: * Ngo Dinh Diem declaró el estado de emergencia en el sur de Viet Nam.
- 22 DE AGOSTO DE 1963: * Cabot Lodge fue nombrado embajador de. Estados Unidos en Saigón en sustitución de F. Nolting.
- 1 DE NOVIEMBRE DE 1963: * Por instigación de. Estados Unidos, la junta militar de Saigón dio un golpe de Estado matando a Diem y reemplazando la dictadura nepotista de este último por la del "Comité Militar Revolucionado" presidido por el general Duong Văn Minh.
- 13 DE ABRIL DE 1964: * En Manila tuvo lugar la Conferencia de Ministros del bloque militar de la OTASO sobre la intensificación de la guerra en el sur de Viet Nam.
- 23 DE ABRIL DE 1964: * El general W. C. Westmoreland fue nombrado jefe del Comando Militar norteamericano en Saigón en sustitución del general P. Harkins.
- 13 DE MARZO DE 1964: * Mc. Namara y M. Taylor llegaron a Saigón para estudiar

Anexo 3: Tabla cronológica

sobre el terreno la situación militar en el sur de Viet Nam.

- 23 DE JUNIO DE 1964: * El gobierno de. Estado» Unidos nombró al general Maxwell Taylor. embajador en Saigón en sustitución de Cabot Lodge.
- 4 DE AGOSTO DE 1964: * Después de las dos reuniones del Consejo de Seguridad Nacional de. Estados Unidos, L. Johnson inventó el incidente del golfo del Tonkin diciendo que dos barcos de guerra norteamericanos "MADDOX" y "TURNERJON" hablan sido atacados *por* la Marina de la República Democrática de Viet Nam en aguas internacionales".
- 5 DE AGOSTO DE 1964: * L. Johnson ordenó a la aviación de la Séptima Flota bombardear y ametrallar las zonas populosas de Hon Gay, Ben Thuy y Lach Truong.
- 16 DE AGOSTO DE 1964: * Sostenido por. Estados Unidos, Nguysn Khanh derrocó al general Duong Văn Minh asumiendo las funciones de Presidente, Primer Ministro y Jefe de las FF. AA un triunvirato.
- 26 DE SEPTIEMBRE DE 1964: * Nguyễn Khanh dió un nuevo golpe de. Estado separado a Duong Văn Mmh y Tran Thien Khiem del poder (el triunvirato fue derrocado) y formó un gobierno civil con Tran Văn Haung como primer ministro.
- 8 DE. ENERO DE 1965: * Desembarco de 2 000 mercenarios sudcoreanos en el sur de Viet Nam.
- 27 DE. ENERO DE 1965: * Tran Văn Huong fue derrocado, Phan Huy Quat fue nombrado primer ministro y Phan Khac Suu "Jefe de Estado".
- 7 DE FEBRERO DE 1965: * Bajo el pretexto de represalias contra el ataque a la guarnición norteamericana Holloway en Pleiku por las FAPL, Johnson ordenó bombardear el centro urbano de Dong Hói, y la zona de Vinh Linh, iniciando una guerra de destrucción sistemática contra la RDVN.
- 20 DE FEBRERO DE 1965: * Un grupo de "jóvenes generales" del ejército títere encabezado por Nguyễn Coa Ky y Nguyễn Văn Thiểu dio un golpe de Estado derrocando a Nguyễn Khanh.
- 6 Y 8 DE MARZO DE 1965: * Desembarco masivo en Da Nang de 7.500 infantes de la marina de EE.UU.
- 15 DE MAR20 DE 1965: * Llegó a Saigón un contingente de mercenarios sudcoreanos (600 hombres), y poco tiempo después un batallón de infantería australiana y una unidad de artillería neozelandesa; internacionalizándose la guerra.
- 2 DE ABRIL DE 1965: * Se instala en Saigón la Organización del Comando Militar internacional (IMCO). (Internacional Military Command Organizaron)

Anexo 3: Tabla cronológica

- 10 DE ABRIL DE 1965: " Desembarco en Da Nang de nuevos infantes de marina instalación on Ssiigón del lar Comando Logístico yanqui.
- 7 DE ABRIL DE 1965: * L. Johnson lanzó en Baltimore la llamada "Ofensiva de paz para ocultar la intensificación de la guerra de agresión en Viet Nam.
- 8 DE ABRIL DE 1965: * El primer ministro Pham Văn Dong precisó la posición de cuatro puntos del gobierno de la RDVN sobre el problema vietnamita.
- DEL 2 AL 5 DE MAYO DE 1965: * En la sesión de mayo de la OTASO en Londres, Estados Unidos presionó a los países miembros para obligarlos a participar en la guerra en Viet Nam, pero no logró ningún resultado, porque Francia y Paquistán se opusieron a la política yanqui en Viet. Nam.
- DE MAYO DE 1965: * Llegó a Bien Hoa y Vung Tau la brigada 173 de paracaidistas yanquis, compuestas de 3.500 hombres.
- 7 DE MAYO DE 1965: * Desembarco de 6.000 nuevos infantes de marina en Chu Lai Totalizando 20.000 en tres complejos de bases: Da Mang, Bien Hoa-Vung Tau y Pleiku
- 5 DE JUNIO DE 1965: * 400 mercenarios australianos desembarcaron en Vung Tau
- 9 DE JUNIO DE 1965: " 2.500 soldados de ingeniería de. Estados Unidos desembarcaron para construir una gran base militar norteamericana en el puerto Cam Ranti
- DEL 9 AL 22 DE JUNIO DE 1965: " Tres escuadrillas de 36 aviones de reacción yanquis desembarcaron en Da Nang.
- 28 DE JUNIO DE 1965: * El presidente de. Estados Unidos decretó enviar en un corto plazo un nuevo contingente de 50.000 soldados norteamericanos al sur do Viet Nam.
- 19 0E AGOSTO DE 1965: * Operación de limpieza norteamericana en Vãn Tuong (provincia do Ouang Ngai). En su contraataque las FAPL pusieron fuera de combate a mil soldados norteamericanos, destruyeron 22 tanques y carros anfibios, y derribaron 13 aviones y helicópteros.
- DEL 28 AL 30 DE JUNIO DE 1965: * Dos mil paracaidistas norteamericanos, mil mercenarios australianos, y mil soldados fantoches rastrillaron la zona D. a 48 km al noreste de Saigón.
- DE SEPTIEMBRE DE 1964: * 20.000 soldados y 450 helicópteros de la 1ra división aeromóvil norteamericana desembarcaron en Qui Nhon.
- NOVIEMBRE DE 1965: * Primera contraofensiva estratégica en la estación seca en el sur de Viet Nam con la participación de 180.000 soldados norteamericanos, 400.000 fantoches y 50.000 de los países satélites.

Anexo 3: Tabla cronológica

- DEL 8 AL 19 DE ENERO DE 1966: * 8 000 soldados norteamericanos, apoyados por los B-52 realizan una operación "Grimp" al sector norte de Cu Chi (provincia de Gia Dinh).
- 7 DE FEBRERO DE 1966: * L. Johnson convoca a Nguyễn Văn Thiệu y Nguyễn Cao Kỳ a (a conferencia de Honolulu para estudiar las medidas de la intensificación de la guerra en Viet Nam.
- 31 DE MARZO DE 1966: * La primera contraofensiva militar estratégica de EE.UU en la estación seca en el sur de Viet Nam es saldada con pérdidas de 40 000 soldados norteamericanos y 70.000 fantoches. Las FAPL siempre tomaron la iniciativa en las operaciones
- 17 DE ABRIL DE 1966: * Por primera vez, muchos aviones yanquis bombardean la periferia de Hanoi.
- DE MAYO DE 1966: * Llega al sur de Viet Nam una unidad de la aviación y de la marina tailandesas, la cifra máxima de los mercenarios tailandeses es de 12.000 hombres.
- DE MAYO DE 1966: * 7 batallones de la 1ª división aeromóvil de Estados Unidos lanza una operación de rastreo en el distrito de Hoai Nhon (provincia de Binh Dinh).
- 17 DE JUNIO DE 1966: * Llamamiento del presidente Hồ Chí Minh a la nación
- 31 DE JULIO DE 1966: * Hasta el 31 de julio, Estados Unidos ha retirado de Europa 40.000 de sus soldados para enviarlos al sur de Viet Nam.
- 11 DE SEPTIEMBRE DE 1966: * 2.000 mercenarios filipinos llegaron a la tierra survietnamita.
- 15 DE OCTUBRE DE 1966: " 30 000 soldados norteamericanos desataron la gran operación de rastreo "Attaboro" en Tay Ninh, ésta fue la segunda campaña de contraofensiva en la estación seca.
- 6 DE ENERO DE 1967: " Ataques de las FAPL contra la base aérea norteamericana de Pleiku: 92 aviones y 1.000 toneladas de municiones destruidos, 5 millones de litros de gasolina incendiados, 180 soldados muertos y heridos.
- 8 DE ENERO DE 1967: * Comienzo de operación Cedar Falls con 30.000 soldados norteamericanos, mercenarios de países satélites y soldados del ejército fantoche.
- 22 DE FEBRERO DE 1967: * La operación Junction City fue puesta en acción en el norte y noroeste de Tay Ninh con 45.000 hombres. 850 vehículos motorizados, 200 piezas de artillería pesada y muchos aviones de todos tipos. Duró 51 días.

Anexo 3: Tabla cronológica

- 31 DE MARZO DE 1967: * Fracaso de la operación Sam Houston librada en Ploi Jirang (Kontum) desde el 15 de febrero: 4 000 enemigos (entre ellos 2.900 norteamericanos) resultaron muertos y heridos, 15 compañías totalmente liquidadas.
- A MEDIADOS DE AGOSTO DE 1967: * Congreso extraordinario del FNL para discutir y adoptar el programa político del frente.
- 24 DE OCTUBRE Y LOS DIAS SIGUIENTES DE 1967: * Comienzo de la escalada norteamericana contra el norte de Viet Nam, muchos barrios populares de Hanoi fueron bombardeados.
- DEL 29 DE OCTUBRE AL 2 DE NOVIEMBRE DE 1967: * Ofensiva de las FAPL contra el centro urbano de Loe Ninh: 2.800 enemigos, (entre ellos 2.000 norteamericanos) fueron liquidados y herido»; 40 tanques y blindados destruidos.
- 3 DE ENERO DE 1968: * Según el mando norteamericano: las fuerzas armadas norteamericanas en Viet Nam del Sur hasta el 31 de enero de 1968 pasarían de 478.000 a 525.000 hombres.
- 7 DE ENERO DE 1968; * La operación "Touchtone" en Tay Ninh por tropas yanquis fue frustrada: 2.500 hombres muertos, heridos o capturados; 184 vehículos destruidos, 60 aviones derribados o incendiados.
- 30 DE ENERO DE 1968: * Ofensiva general de las FAPL y levantamiento popular en todo el sur de Viet Nam. Durante varios días, en 32 provincias, las FAPL atacaron u ocuparon 84 ciudades, centros urbanos y aldeas, 35 organismos neurálgicos, 24 bases aéreas y aeródromo del enemigo.
- 31 DE ENERO DE 1968: * Creación de la Alianza de las Fuerzas de la independencia y de la Paz en Saigón; y de Alianza de las Fuerzas de independencia, de Democracia y de la Paz en Hue.
- 5 DE MARZO DE 1968: * Proclamación de la ley marcial en Saigón.
- 10 DE ABRIL DE 1968: * El general Creighton Abrams sustituyó a Westmoreland.
- 3 DE MAYO DE 1968: " Johnson aceptó París como el lugar de conversaciones entre Estados Unidos y la RDVN (comenzaría el 10 de mayo).
- 13 DE MAYO: * Primera sesión de las conversaciones de París.
- 25 DE JUNIO DE 1968: * El mando norteamericano decidió retirarse de Khe Sanh (provincia de Quang Tru).
- 9 DE JULIO DE 1968: * La base de Ta Con cerca de Khe Sanh cae en manos de las FAPL. 17.000 bajas enemigas entre ellos 13.000 norteamericanos, fueron muertos, heridos o capturados, 480 aviones y helicópteros derribados o destruidos.

Anexo 3: Tabla cronológica

- 31 DE OCTUBRE DE 1968: * Johnson anunció el cesa completo de todos los bombardeos aéreos, navales y por le artillería contra el norte de Viet Nam
- 3 DE NOVIEMBRE DE 1968: ” Llamamiento del presidente Hồ Chí Minh a la nación: “Mientras quede un agresor en nuestro suelo, tenemos que continuar luchando hasta expulsarlo”,
- 18 DE ENERO DE 1969: “ Apertura de la primera sesión de la Conferencia cuatripartita de Paris sobre Viet Nam, .
- 25 DE ENERO DE 1969: “ Manifestación de más de 10.000 budisias en las calles de Sargón reclamando la paz, protestando contra la orden de movilización general y las maniobras militares y reclamando fin a la guerra
- ABRIL DE 1969: * El máximo de efectivos norteamericanos, 549.000 soldados, en Viet Nam del Sur.
- 6 DE JUNIO DE 1969. * Instauración de la Republica de Viet Nam del Sur y de su Gobierno Revolucionario Provisional (GRP)
- 13 DE OCTUBRE DE 1969: *' Día de moratoria por Viet Nam “: manifestación de un millón de norteamericanos contra la guerra de Viet Nam.
- 12 DE ABRIL DE 1970: * El Comité de Relaciones. Exteriores del Senado norteamericano anuló la resolución sobre el llamado “incidente del golfo do Tonkín” en 1964.
- 24 DE ABRIL DE 1970: * inauguración de la Conferencia Cumbre de los pueblos indochinos. Tomaron parte delegaciones del pueblo camboyano, del pueblo laosiano y del pueblo de la RVNS y la RDVN.
- 7 DE OCTUBRE DE 1970. * Discurso de Nixon proponiendo una solución de 5 puntos para al problema vietnamita: (1)-Cese del luego en toda indochina. (2)- Conferencia internacional sobre la paz en indochina. (3)-Retiro total de las tropas norteamericanas según las condiciones de. Estados Unidos. (4)-Solución política del problema sudvietnamita. (5)-Libertad para los prisioneros de guerra detenidos por las dos partes.
- 14 DE OCTUBRE DE 1970: * El Ministerio de Relaciones. Exteriores de la RDVN rechazó estos cinco puntos que buscaban solamente ganar los votos en las próximas elecciones norteamericanas del 3 de noviembre. Porque Nixon no fijó ningún plazo para el retiro de las tropas yanquis e intentó mantener a sus lacayos Thiểu-Ky-Khiem y un gran número de soldados norteamericanos para una ocupación prolongada en el sur de Viet Nam.
- 2 DE FEBRERO DE 1971: * Comunicado sobre XIX pleno del Comité Central del Partido de los Trabajadores de Viet Nam: perseverar en la resistencia contra la agresión norteamericana, intensificar y afirmar la

Anexo 3: Tabla cronológica

determinación de combatir y de vencer para lograr la reunificación pacífica de todo el país.

15 DE FEBRERO DE 1971: * Thiệu reafirmó su política de los "4 no": (1)-No coalición con los comunistas. (2)-No concesión de tierra a los comunistas. (3)-No neutralidad. (4)-No reconocer las actividades legales de los comunistas.

16 DE ABRIL DE 1971: * Nuevo discurso de Nixon: subordinaba la retirada total de las tropas norteamericanas a dos condiciones: la capacidad de los títeres saigoneses de bastarse a al mismos y la liberación de todos los pilotos norteamericanos detenidos en la RDVN.

24 DE ABRIL DE 1971. * Cam Ranh. gran base logística, fue atacada por las FAPL; 45 millones de litros de carburantes incendiados.

1 DE JULIO DE 1971: * La señora Nguyễn Thi Binó presentó la importante iniciativa de paz: al plan de 7 puntos para la Solución del problema Vietnamita entre ellos: Estados Unidos debe retirar a todas sus tropas, consejeros, personal militar, armas, equipos, liquidar todas sus bases y cesar su agresión: y hacer renunciar al grupo fantoche Nguyễn Văn Thiệu para abrir el camino a la formación de una nueva administración que pueda entablar, las conversaciones con el Gobierno Revolucionario Provisional con miras a formar un gobierno de concordia nacional.

BALANCE DE ACTIVIDADES MILITARES. EN 1971.

En el Sur de Viet Nam: * 230.000 soldados enemigos muertos, heridos o capturados, entre ellos 20.000 soldados norteamericanos y mercenarios de los países satélites de Estados Unidos, 2.100 aviones y helicópteros derribados, dañados o destruidos, 560 depósitos logísticos incendiados o destruidos.

* En el norte de Viet Nam. 56 aviones y helicópteros de las Fuerzas Aéreas norteamericanas derribados (un B-52 y muchos caza-bombarderos de reacción! Numerosos pilotos muertos o capturados 3 buques hundidos o incendiados

16 DE ABRIL DE 1972: * Bombardeos masivos de los B-52 de. Estados Unidos contra Hanoi y Haiphog.

20 DE ABRIL DE 1972: * En Paris, el ministro Xuan Thuy publicó contenido da conversaciones privadas entre RDVN y. Estados-Unidos en 1960 para demostrar que no existía ningún "entendimiento tácito" sobre el cese de los bombardeos en el norte de Viet Nam.

1 DE MAYO DE 1972: * Victoria de las FAPL en el sur: liberación del centro de Dong

Anexo 3: Tabla cronológica

Ha y toda la provincia de Quang Tri can 300.000 habitantes. El más potente complejo defensivo del enemigo fue roto; 6 regimientos de infantería de marina fueron aniquilados o desintegrados, 10.000 títeres muertos o capturados.

- 8 DE MAYO DE 1972: * Nixon dio la orden de minar y bloquear los puertos de la RDVN.
- 15 DE MAYO DE 1972: * El portavoz del pentágono declaró que. Estados Unidos había minado también los ríos de la RDVN.
- 23 DE MAYO DE 1972: * El avión norteamericano número 3 600 fue derribado en el norte.
- 21 DE JUNIO DE 1972: * Weyand sustituyó a Habrams como comandante de las fuerzas armadas norteamericanas en el sur. .
- 28 DE JUNIO: * La operación "Larri Son 72" fue puesta en acción por 20.000 soldados del ejército saionés entre ellos la división de infantería de marina y de paracaidistas para tratar de reocupar la ciudad de Quang Tri.
- 12 DE AGOSTO DE 1972: * La Conferencia de los países no alineados, reunida en Georgetown (Guyana) del 8 al 12 de agosto aceptó el GRP de Viet Nam del Sur como miembro con pleno derecho a la Conferencia.
- 11 DE OCTUBRE DE 1972: * Ataque aéreo masivo contra Hanoi, demoliendo la sede de la Delegación General de la República de Francia.
- 6 DE DICIEMBRE DE 1972: * Las FAPL carbonearon la base aérea do Tan Son Nhat: 50 aviones, (nuevo» enviados a Thiểu) y dos depósitos da gasolina fueron destruidos. 230 soldados norteamericanos muertos.
- 18 DE DICIEMBRE DE 1972: * Nixon ordenó bombardear masivamente Hanoi, Hai Pnong y otras localidades del norte de Viet Nam. Del 18 al 29 de diciembre, da 500 a 700 aviones tácticos y de 130 a 150 8-52 realizaron cotidianamente sus misiones de bombardeos.
- 30 DE DICIEMBRE DE 1972: * Estados Unidos se vio obligado a suspender los bombardeos aéreos encima del paralelo 20 y volver a las negociaciones en París.

BALANCE MILITAR DE 1972:

En el norte de Viet Nam: * 732 aviones norteamericanos derribados (entre ellos 54 B 52 y 10 F-111). Causaron 117 incendios y averías a los buques de la séptima flota.

En el sur de Viet Nam: * 500.000 enemigos muertos y heridos. 2.500 helicópteros y aviones derribados o incendiados. Muchas importantes líneas fueron

Anexo 3: Tabla cronológica

perforadas. Vastas regiones liberadas con más de 5 millones de habitantes.

- 8 DE ENERO DE 1973: * Reanudación de las conversaciones privadas entre Le Duc Tho, Xuan Thuy y Kissinger.
- 27 DE ENERO DE 1973: * Firma solemne en Paris del Acuerdo sobre el cese de la guerra y el restablecimiento de la Paz en Viet Nam.
- 28 DE ENERO DE 1973: * El cese al fuego entró en vigor en todo el sur de Viet Nam aunque con violaciones de las fuerzas titeres en muchos lugares, particularmente en Cua Viet (Quang Tri).
- 19 DE FEBRERO DE 1973: * Duc Co (Viet Nam del Sur) fue salvajemente bombardeado por la aviación saigonesa una hora después que la delegación militar del GRP informó elegir esta localidad como punto de entrada para la sustitución de armamentos, municiones y del material de guerra.
- 26 DE FEBRERO DE 1973: * Se inaugura en Paris la Conferencia internacional sobre Viet Nam.
- 2 DE MARZO DE 1973: * Firma del Acta de la Conferencia internacional sobre Viet Nam por los ministros de Relaciones Exteriores de 12 países participantes.
- 29 DE MARZO DE 1973: * El último soldado norteamericano se retiró del sur de Viet Nam.
- 7 DE MAYO DE 1973: * El Ministerio de Relaciones Exteriores de la RDVN publicó el libro blanco denunciando las grandes violaciones del Acuerdo de Paris de la parte de Estados Unidos y de la administración saigonesa.
- 13 DE JUNIO DE 1973: * Firma del Comunicado Conjunto entre Le Duc Tho y Kissinger
- 27 DE ENERO DE 1974: * Primer aniversario del Acuerdo de Paris. 312.976 casos de violaciones por la parte norteamericano-saigonesa, entre ellos 35.575 operaciones de usurpación. 35.824 descargas de artillería. 15 526 incursiones aéreas de reconocimiento y de bombardeos, 226.051 operaciones de "pacificación". Todo esto causó decenas de miles de heridos y muertos, 200.000 presos políticos, 15.000 prisioneros de guerra, y decenas de miles de personas nuevamente encarcelados.
- 4 DE FEBRERO DE 1974: * Nixon propuso al Congreso norteamericano que a partir del 1 de julio de 1974, (año fiscal), ayudar militarmente con 1.450 millones de dólares a Nguyễn Văn Thiệu (contra los 800 millones del año 1973).
- 14 DE ABRIL DE 1974: * Nguyễn Văn Thiệu envió sus aviones a bombardear durante muchos días consecutivos Loc Ninh y otras regiones controladas por el FNL y cortó las comunicaciones telefónicas y aéreas de la delegación militar del GRP. Eh Tan Son Nhat.

Anexo 3: Tabla cronológica

- 6 DE JUNIO DE 1974: * Thiệu declaró en Thu Duc: "es necesario que. Estados Unidos nos de dólares y armas, la República de Viet Nam esté dispuesta a brindar la sangre"
- 9 DE AGOSTO DE 1974; * Nixon dimitió, Gerald Ford lo sustituye a consecuencias del Watergate.
- 12 DE AGOSTO DE 1974: * Gerald Ford declaró continuar concediendo a Saigón ayuda militar y económica.
- 8 Y 11 DE OCTUBRE DE 1974: * Los Ministerios de Relaciones Exteriores de la RVNS y de la RDVN publicaron respectivamente su declaración sobre la situación de Viet Nam del Sur, exigiendo a EE.UU el cese total de su ayuda militar y su injerencia en los asuntos internos de Viet Nam del Sur, llamando a derrocar a Nguyễn Văn Thiệu y formar un gobierno que aplicaría escrupulosamente el Acuerdo de París.
- 6 DE ENERO DE 1975: * Las FAPL liberaron la capital provincial de Phuoc Binh y toda la provincia de Phuoc Long: 1 900 enemigos fueron puestos fuera de combate.
- 7 DE ENERO DE 1975: * Las FAPL destruyeron el Centro de Comunicaciones y de Reconocimiento Militar del ejército saionés en el monte de Ba Den, a 11 km al noreste de Tay Ninh.
- 10 DE MARZO DE 1975: * Las FAPL y la población de Dac Lac se apoderaron de la capital provincial de Buon Me Thuot, los sectores militares y las cabezas distritales de Hoa Binh y de Buon Ho
- 15 DE MARZO DE 1975: * El mando del segundo cuerpo de ejército saionés en la región de Tay Nguyễn se retiró secretamente de Pleiku a Nha Trang.
- 16 DE MARZO DE 1975: * Liberación de las provincias de Pleiku y Kontum
- 19 DE MARZO DE 1975: * Liberación de toda la provincia de Quang Tri.
- 20 DE MARZO DE 1975: * liberación de la provincia de Binh Long.
- 24 DE MARZO DE 1975: * Liberación de las dos provincias de Quang Duc y Quang Nga.
- 25 DE MARZO DE 1975: " El Pentágono anunció enviar el avión Hencock a las aguas sudvietnamitas. Ford envió a Weyand jefe del Estado Mayor del ejército terrestre de Estados Unidos a Saigón
- 26 DE MARZO DE 1975 * Liberación de la provincia de Thua Thien y de la ciudad de Hue.
- 28 DE MARZO DE 1975: " Liberación de las provincias de Quang Nam, Lam Dong, En Quang Da, 4 batallones —en total 3.500 hombres— del centro de instrucción de Hoa Cam (sur de Da Nang), se sublevaron y se pasaron a las filas de la revolución.
- 29 DE MARZO DE 1975: * Liberación de la provincia de Quang Da y de la ciudad de Da Nang.
* Weyand dio la orden de establecer urgentemente los puentes aéreos

Anexo 3: Tabla cronológica

Bangkok-Saigón y Filipinas-Saigón para abastecer al ejército de Saigón.

- 31 DE MARZO DE 1975: * La embajada norteamericana en Saigón comenzó a evacuar a las familias de su personal.
- 4 DE ABRIL DE 1975: " Un avión de carga yanqui con 243 niños vietnamitas se estrelló: 130 niños y 30 norteamericanos murieron
* El Comité Popular Revolucionario de Saigón-Gia Dinh llamó a los diversos sectores de la población sureña a levantarse para derrocar el poder títere
- 8 DE ABRIL DE 1975: * El teniente de la aviación saigonesa Nguyễn Thanh Trung bombardeó el Palacio Presidencial y luego regresó a la zona liberada.
- 16 DE ABRIL DE 1975: * Liberación de la provincia de Ninh Thuan y su capital Phan Rang. Dos generales saigoneses fueron hechos prisioneros. Nguyễn Vinh, (ele del Cuartel General de Vanguardia del 3er cuerpo de ejército, y Pham Ngoc Sang, comandante de la 6ta división aérea.
* Gerald Ford ordenó la evacuación de todos los funcionarios norteamericanos que no tenían cargos importantes en Viet Nam del Sur.
- 19 Y 29 DE ABRIL: * Liberación de dos provincias: Binh Thuan y Long Khanh.
- 21 DE ABRIL DE 1975: * Thiệu dimitió y cedió el poder a Tran Văn Huong. R. Nessen, secretario de la Casa Blanca, declaró que. Estados Unidos continuaba sosteniendo a la nuava administración saigonesa.
* Según AFP: los norteamericanos-saigoneses utilizaron las bombas de depresión CBU-55 en Xuan Loc.
- 26 DE ABRIL DE 1975: * Thiệu se refugió en Formosa
- 27 DE ABRIL DE 1975: * Dimisión del presidente títere Tran Văn Huong el general Duong Văn Minh lo sustituyó.
- 28 DE ABRIL DE 1975: * Liberación del puerto militar de Vung Tau y de la provincia de Phuoc Tuy (Ba Ria).
* El primer ministro títere Nguyễn Ba Can. el general Cao Văn Vien. jefe del. Estado Mayor General del ejército saigonés, y 60 diputados huyeron de Saigón
* A las 10h 51', G Ford ordenó la evacuación de todo el personal norteamericano.
- 29 DE ABRIL DE 1975: " G. Ford ordenó la "evacuación urgente" de los norteamericanos. En Saigón, 60 helicópteros volaron de una azotea a la otra para recoger a los fugitivos (inclusa al embajador Martin).
- 30 DE ABRIL DE 1975: "Saigón-Gia Dinh-Cho Lon enteramente liberadas. A las 11 30 a.m. la bandera del FNL de Viet Nam del Sur ondeaba encima del "Palacio de la independencia" en Saigón, Duong Văn Minh anunció su rendición incondicional y dio la orden de deponer las armas al ejército fantoche.

Anexo 3: Tabla cronológica

1 DE MAYO DE 1975: * Liberación da todas las provincias del delta del río Mekong. La campaña Hồ Chí Minh se cumplió en toda su magnitud.

ANEXO 4: ORIENTACION BIBLIOGRAFICA

Al comenzar el presente trabajo, se tenía la apreciación que las fuentes en idioma castellano sobre la experiencia vietnamita eran pocas. La tarea de búsqueda de ellas evidenció la existencia de un sinnúmero de libros, documentos, artículos, ponencias, entrevistas, discursos, etc., publicados a lo largo de años en algunos países, especialmente en Cuba: además, traducciones de autores vietnamitas publicadas por Ediciones en Lenguas Extranjeras en Hanoi Sin embargo, por razones políticas, editoriales, limitado tiraje, u otras, la publicación, circulación y el conocimiento de estos libros folletos, revistas, etc., en la mayoría de los países de América Latina, ha sido muy limitado, en espacial durante los últimos quince años

De allí nuestro propósito que el amplio trabajo de compilación de fuentes realizado, sirva a otros compañeros motivados por conocer o profundizar aspectos de la experiencia vietnamita que estudiamos. Esta es la razón e importancia que otorgamos al entregar esta extensa bibliografía, la que hemos utilizado sólo en forma parcial.

Previamente, algunas explicaciones:

- 1.- La bibliografía está referida al período estudiado, es decir, de 1930 a 1975.
- 2.- No es un estudio bibliográfico general de Viet Nam, restringiéndose a los aspectos que trata el trabajo; por esta razón no incluye fuentes sobre la construcción del socialismo, economía, cultura, etc.
- 3.- Por su importancia, y haber utilizado muchas de ellas, se incluyan algunas fuentes en francés e inglés; no se ubicó o no hay traducción al español de éstas.
- 4.- En cada una de las fuentes se entregan diversos datos relacionados con la publicación (autor, título, editorial, lugar de publicación, año, número de páginas), para orientar mejor a la persona interesada. Al no disponer del autor, se ubica por el respectivo título del trabajo de algunos textos hay numerosas ediciones, por lo que se incluye sólo la que se utilizó. Llamamos la atención que en muchos casos, las traducciones de cada edición difieren unas de otras.
- 5.- En el estudio no se consideró el abundante material contenido en miles de artículos periodísticos. Asimismo, respecto a las publicaciones periódicas sólo se registran las que a su juicio del autor contienen artículos importantes para el objetivo de su trabajo.
- 6.- En la investigación y a fin de enriquecer aspectos de algunos de sus temas, se consultó obras de los clásicos del marxismo-leninismo, por lo que se incluyen en la

bibliografía

De Marx y Engels, se trabajó con Obras Completas en un tomo. Moscú. Editorial Progreso, 1982: o, en su defecto, Obras Escogidas en tres tomos, Moscú, Editorial Progreso 1976 de V.I. Lenin, se trabajó con Obras Completas en 55 tomos, correspondiente a la quinta edición en ruso, traducida y publicada en español por la Editorial Progreso de Moscú. Sin embargo, como no es fácil disponer de ellas, algunas citas se hacen considerando las Obras Escogidas en tres tomos, Editorial Progreso, Moscú, 1979: o, en su defecto Obras Escogidas en 12 tomos, Editorial Progreso Moscú, 1975

7.- En el caso de la revista. ESTUDIOS VIETNAMITAS, aunque en nuestro trabajo utilizamos la versión en francés aclaramos que también existe una versión de cada ejemplar en inglés

- 1.- ALARCON, R y ALVAREZ R y otros "Viet Nam un ejemplo, una experiencia" instituto del Libro, La Habana. 1968. pp. 309
- 2.- ABAD, ANGEL "Viet Nam independencia Guerra civil. Conflicto internacional". Editorial Nova Terra. Barcelona. 1960, pp. 153
- 3.- ACHESON. DEAN Present at the creation" Norton 1969
- 4.- AHMAD. EQBAL Notes on South Asia in crisis" Bulletin of the Concerned Asian Scholars. 1972. Vol 4, Nr 1
- 5.- ALVAREZ RIOS, RENE "Viet Nam historia y política "Por qué pierden los. Estados Unidos la guerra? ". instituto Política internacional Ministerio RREE. La Habana. 1965. pp. 110
- 7.- ALVAREZ TABIO, FERNANDO "Genocidio en Viet Nam". En Revista Revolución y Cultura. La Habana. 1969 pp. 29-38.
- 8.- ALVAREZ TABIO FERNANDO "La doctrina Nixon y La vietnamizacion" La Habana. 1970, pp. 39
- 9.- ANDREWS, BRUCE. "Public Constraint and American Policy in Viet Nam". SAGE Publications internationals Studies Series Vol. 4 1976.
- 10.- ARCE. ISAAC "Tres batallas decisivas del pueblo vietnamita". UNEAC. La Habana, 1983, pp. 229
- 11.- ARON. ROBERT. "Franca Reborn. the History of the Liberation" Scribner's, 1964.
- 12.- BALDELO, PIO. Viejo mando, ideas nuevas". TRICONTINENTAL. Nr.7, La Habana, 1968, pp. 142-146.
- 13.- BERGMAN, ARLEME. EISEN. "Las mujeres de Viet Nam". Editorial. ERA, México, 197?, pp. 334
- 14.- BLACK. JAN. "United States penetraron of Brazil" Unlversity of Pennsylvanis. 1977.
- 15.- BLANCHET, M. "La naissance de l'état du Viet Nam". Editions Minh Tan, Paris, 1954, pp. 214
- 16.- BODARD LUCIEN "The Quicksand War". Boston Utle Brow. 1967.

Anexo 4: Orientación bibliográfica

- 17.- BLUME, ISABELLE. "De la frontière du Leos a la riviére Ben Hai". Ediciones en Lenguas Extranjeras, Hanoi, 1961, pp. 164
- 18.- BOUDAREL, G. "Essai sur la pensée militaire vietnamienne". L'Home et la société. Nr. 7. 1968.
- 19.- BRAESTRUP, PETER. "Big Story. How trie American Press and TV, Reported and interpreted the Crisis of Tet 1968 in Vietnam and Washington". 2 vol. Praeger. 1977.
- 20.- BROCHEUX, FIERRE. "Le proletariat des plantations d'hévéas. 1927-1930". En Le Mouvement Social. Nr. 90. Janvier-Mara, 1975.
- 21.- BROWN, HOLMES Y DON LUCE. "Hostages ot war. Saigons political prisoners". (Proyecto móvil de educación de indochina). USA 1973.
- 22.- BUCK, PEARL. "Lo que desean los asiáticos". The Christian Century, New York, 1951.
- 23.- BURCHET, WILFRED. "Habla Viet Nam del Norte". instituto Cubano del Libro, La Habana, 1968, pp. 268
- 24.- BURCHET, WILFRED. "La derrota norteamericana en Viet Nam: saltamontes contra elefantes". Editorial. ERA, México. 1975. pp. 335
- 25.- BURCHET, WILFRED. "Catapulta hacia la libertad". Editorial Ciencias Sociales, La Habana, 1984, 284 pp.
- 26.- BURCHETT, WILFRED. "Saigón ar beiriat. Ordfront. Esloolmo. 1977 270 pp.
- 27.- BURCHET, WILFRED "My visrt to the liberate zones and South Vietnam". Ediciones en Lenguas Extranjeras, Hanoi. 1964, 156 pp.
- 28.- BURCHET, WILFRED. "La guerra de Viet Nam". Editorial. ERA. México, 1965, pp. 315
- 29.- BURCHET, WILFRED "Hanoi bajo las bombas" . Edición de materiales, Barcelona, 1967, pp. 307
- 30.- BURCHET, WILFRED. "Por qué triunfa el Viet Cong?". instituto Cubano del Ubro, La Habana. 1968, pp. 322
- 31.- BURCHET, WILFRED "La guerra de Viet Nam". Ediciones Revolucionarias, La Habana, 1966, pp. 247
- 32.- BURCHET, WILFRED Viet Nam: La segunda Resistencia". Editorial. EDIMA, Barcelona, 1977, 409 pp.
- 33.- BURCHET, WILFRED. "Mekong, río arriba", instituto Cubano del Libro. La Habana, 1967.
- 34.- BURCHET, WILFRED "La Segunda Guerra de indochina". Editorial Ciencias Sociales, La Habana, 1971, 289 pp.
- 35.- BURCHET, WILFRED. "Mujeres en la guerra". En REVOLUCION Y CULTURA. Nr. 2, La Habana. 1969. pp.43-48.
- 36.- BURCHRT, WILFRED. "Organizando un ejército" TRICONTINENTAL Nr 10. La Habana 1969. pp. 137-T46
- 37.- BURCHET, WILFRED "Viet Nam, inminente derrota de los. Estados Unidos" TRICONTINENTAL. Nr. 4 y 5. La Habana. 1967, pp. 45-50.
- 38.- BUTIINGER, JOSEPH "Vietnam A Dragón. Embattled" Pail Mall Press. Londres 1967 dos

Anexo 4: Orientación bibliográfica

tomos.

- 39.- BUTTINGER, JOSEPH. "The smaller dragon. A political history of Vietnam". Nueva York 1968.
- 40.- BUTTINGER, JOSEPH. "Vietnam: the unforgettable tragedy" Horizon, 1977.
- 41.- CABALLERO SANTANA, EDUARDO. "El armamento rudimentario y su uso en la guerra irregular". En Revista. EL OFICIAL, La Habana, 1970, pp. 21-30.
- 42.- CAREY, ALEX. "Australian Atrocities in Vietnam" Sydney. NSW. 1969.
- 43.- CAREY, ALEX. "The ennobling of the Vietnam War". England.1978.
- 44.- CARSON, WILLIAM. "The Betrayal". Editorial Norton, New Tortr, 1968
- 45.- CASTEX (Almirante). "Les enseignements de la guerre d'Indochine". En Revue de la Defense Nationale, Paria, diciembre 196S.
- 46.- CASTRO RUZ FIDEL "Discurso 26 de Julio 1966". En GRANMA, La Habana, 1967.
- 47.- CASTRO RUZ FIDEL. "El triunfo de Viet Nam heroico". En CUBA 6 Nr. 62, La Habana, 1967,
- 46.- CASTRO RUZ FIDEL. "Discurso 3 de Junio 1969". En POLITICA INTERNACIONAL. Nr 25. La Habana. 1969. pp. 441-459.
- 49.- CASTRO, NILS "Penetración cultural, genocidio cultural, política cultural". En TRICONTINENTAL. Nr. 46. La Habana. 1976, pp. 113-143.
- 50.- CLAUDIN, FERNANDO. "La crisis del movimiento comunista" Ruedo Ibérico Francia. 1970. pp. 197-242.
- 51.- COLE, ALLAN. "Conflict in Indochina and international repercussion 1945-1955". Editorial Cornelia University Press. New Yod». 1956.
- 52.- COLLIN ARMAND "Le Viet-Minh. 1945-1960" Paris. 1960
- 53.- CONDOMINAS, GEORGES. "L'exotique est quotidlen, Sar Luk, Vietnam Central". Editorial Pión. Paris, 1965, pp. 538
- 54.- COOPER, JOHN. "Operation Phoanix". Dep. Historia Dartmouth. 1978.
- 55.- CORREZE, FRANCOISE "Les pousses du banbou: la jeunesse au Vietnam" Les. Editeurs Francais Réunis, Paris, 1971, pp. 332
- 56.- GOURET, BERNARD. "Viet Nam. campo de ensayo de la guerra antiguerrilla", EL PENSAMIENTO CRITICO, Nr 4, La Habana 1967, pp. 30-68.
- 57.- CRITCHFIELD. RICHARD "The long charade" Harcourt Braca and Word 1968
- 58.- CU HUY CAN "Semilla de Héroes". En TRICONTINENTAL. Nr 42. la Habana 1975 Pp. 135-151.
- 59.- CULHANE. CLAIRE. "Why is Canada in Vietnam?". NC Press Toronto 1972
- 60.- CHAFFARD. GEORGES. "Indochine dix ans après". Editorial Calman Levy Paris 1964, pp. 294.
- 61.- CHAFFARD. GEORGES "Les deux guerres du Vietnam" La Table Ronde. Paris. 1969
- 62.- CHAFFARD, GEORGES "La guerra de Viet Nam". Ediciones Cid Madrid, 1965. pp. 283

Anexo 4: Orientación bibliográfica

- 63.- CHALLAND. G. "Las paysans du Nord-Vietnam et la guerra". Editorial Maspero. Paos, 1968. pp. 195
- 64.- CHAUMONT CHARLES "Analyse critique de l'intervention américaine au Vietnam". Bruselas. 1968. pp. 35
- 65.- CHEN, KING. "Hanoi's three decisions and the escalation of the Vietnam War". Political Science Quarterly. 1975
- 66.- CHESNEAUX, JEAN. "Contribution a l'Histoire de la Nation Vietnamiennne". Editions Sociales Paris, 1955. pp. 320
- 67.- CHESNEAUX, JEAN "Le Vietnam (Etudes de politique et d'histoire)". Editorial, Maspero, Paris, 1968, pp. 191
- 68.- CHESNEAUX, JEAN. "Les Fonderments historiques du communisme vietnamien". Parts.
- 69.- CHOMSKY, NOAM. "The peace Hoax". Liberation. January. 1973.
- 70.- CHOMSKY, NOAM. "Washington y el fascismo del tercer mundo". Siglo XXI. México, 1983. 430 pp.
- 71.- CHOMSKY y ZINN. (Comps). "The Pentagon Papers: critical essays". Beacon Press. 1971.
- 72.- CHOMSKY, NOAM. "U.S. involvement in Viet Nam". 1975.
- 73.- CHOMSKY, NOAM. "Bibge: An Asian American perspectiva". Nov. 1975. New York.
- 74.- CHOMSKY, NOAM "Human rights and American foreign policy. Spokesman, 1978.
- 75.- CHOMSKY, NOAM. "At war with Asia". Pantheon, 1970.
- 76.- CHOMSKY, NOAM "For reasons of State". Pantheon. 1973.
- 77.- CHOMSKY, HERMAN. "Saigon's corruption crisis: the search for an honest quisling". Ramparts, 1974-1975.
- 78.- CHOMSKY, NOAM. "American power and the new mandarines". Pantheon, 1969.
- 79.- CHOMSKY, NOAM "The Pantagon Papers as propaganda and as history" Press. 1971.
- 80.- CHOMSKY, NOAM Y HERMAN, EDWARD. "The Washington connection and third world fascism". South end press. Boston 1979. 439 pp.
- 81.- CHOMSKY, NOAM y HERMAN. "Baño de sangre". Edición Seghers Laffont Paris. 1974.
- 82.- CHOMSKY, NOAM y HERMAN, EDWARD. "After cataclim. Postwar indochina & the reconstruction of imperial ideology". South. End Press, Boston, 1979. 393 pp.
- 83.- DEBRIS, JEAN-PIERRE y MENRAS, ANDRE. "Rescapes des bagnes de Saigón, nous accusons". Editeurs Francais Réunis. 1973.
- 84.- DESPUECH, JACQUES. "le trafic de piastras". Edit. Deux Rives, Paris. 1953.
- 85.- D'ESTEFANO PISANI, MIGUEL "La herencia más rica". TRICONTINENTAL. Nr. 32, La Habana, 1972, pp. 13-29.
- 86.- D'ESTEFANO PISANI, MIGUEL. "Viet Nam, violaciones de acuerdos internacionales y crímenes de guerra" instituto Cubano del Libro, La Habana, 1968, 414 pp.
- 87.- DEVILLERS, PHILIPPE. "Histoire du Vietnam de 1940 a 1952". Editions du Sauil, Parts, 1977, 477 pp.

Anexo 4: Orientación bibliográfica

- 88.- DEVILLERS, PHILIPPE. "La Lurte pour la réunification (1954-1961)" Paris. 1966.
- 89.- DEVILLERS, PHILIPPE et LACOUTURE. JEAN "La fin d'une guerra indochine 1954", Editions duSeuil, Paris. 1960. 379 pp.
- 90.- DEVILLERS et LACOUTURE. "Vietnam, de la guerra française a la guerre americane". La Seuil Paris, 1969.
- 91.- Diccionario. Español-Vietnamita. instituto Cubano del Libro. 1971 640 pp.
- 92.- Diccionario inglés-Vietnamita.
- 93.- DONOVAN, R "The inside Story". New York. 1956.
- 94.- DORTICOS, OSVALDO "Discurso sobre Viet Nam". En GRANMA 1 de septiembre, 1966, La Habana.
- 95.- DORTICOS, OSVALDO. "Viet Nam combate por todos los pueblos". En REVOLUCION y CULTURA Nr. 2. La Habana, 1966, pp. 15-19.
- 96.- DORTICOS, OSVALDO. Viet Nam: Hasta nuestra sangre". En CUBA 6, Nr. 62, La Habana, 1967, pp. 32-33.
- 97.- DORTICOS, OSVALDO. "Discurso sobre Viet Nam". En GRANMA. 2 de diciembre. 1966. La Habana
- 98.- DORY, DAVID "Soldados contra la guerra". En TRICONTINENTAL Nr 31 La Habana. 1972. pp. 82-93.
- 99.- DRAPER THEODORS. "Abuso de poder". Ediciones para el Dialogo Madrid 1968. 269 pp.
- 100.- DUFFETT, JAMES. Comp. "Against the crime of silence" O'Hare Books 1968.
- 101.- DUNGAN, DONALO "The New Legions" New York. 1966.
- 102.- DUNCANSON, DENNIS. "Government and Revolution in Viet Nam" Oxford 1968.
- 103.- EDWARDS, MICHAEL. "Asia in the balance" Penguin Books, New York. 1962
- 104.- ELLSBERG, DANIEL "Papers of the war". Ed. Pocket Book, New York. 1972. 325 pp.
- 105.- ELLSBERG, DANIEL "Bombing and other crimes. Papers on the war" Simon-Schuster 1972.
- 106.- ENGELS, FEDERICO. "Temas Militares" AKAL Madrid. 1974. .
- 107.- ENGELS, FEDERICO. "Revolución y contrarrevolución en Alemania" Obras. Escogidas. (3 Tomos). T. 1, pp. 307-396.
- 108.- ENGELS, FEDERICO. "El papel de la violencia en la historia" Obras. Escogidas (3 Tomos). T. 3. pp. 396-449.
- 109.- ETUDES VIETNAMIENNES. Nr. 1. "Sud Vietnam 1964". Lenguas Extranjeras, Hanoi. 1964.
- 110.- ETUDES VIETNAMIENNES. Nr. 2. "Problemes agricoles (I)" Lenguas Extranjeras. Hanoi.
- 111.- ETUDES VIETNAMIENNES. Nr 3. "Contribution a l'histoire de Điện Biên Phủ", Ediciones en Lenguas Extranjeras, Hanoi. 1965.
- 112.- ETUDES VIETNAMIENNES. Nr 4. "Nguyễn Du et le Kieu". Ediciones en Lenguas Extranjeras, Hanoi, 1965.

Anexo 4: Orientación bibliográfica

- 113.- ETUDES VIETNAMIENNES. Nr. 5. "L'éducation en RDVN". Langues Extranjeras. Hanoi.
- 114.- ETUDES VIETNAMIENNES. Nr. 8. "L'organisation medicales et sanitaire en RDVN". Lengua». Extranjeras. Hanoi.
- 115.- ETUDES VIETNAMIENNES. Nr. 7 "Pagos d'histoire 1945-1954". Ediciones en Langues Extranjeras. Hanoi, 1965.
- 116.- ETUDES VIETNAMIENNES. Nr 8. "Dossier Sudvietnamien", Avril 1965". Langues Extranjeras, Hanoi, 1966
- 117.- ETUDES VIETNAMIENNES. Nr. 9. "Avec les combattants du Quang Binh Vinh Linh" Langues Extranjeras, Hanoi, 1965.
- 118.- ETUDES VIETNAMIENNES. Nr. 10. "La femme vietnamienne". Ediciones en Langues. Extranjera», Hanoi, 1966.
- 119.- ETUDES VIETNAMIENNES. Nr 11 "L'échec de la guerre spéciale". Langues Extranjeras. Hanoi, 1966.
- 120.- ETUDES VIETNAMIENNES. Nr 12. "Problèmes fondamentaux". Ediciones en Langues Extranjeras, Hanoi, 1966.
- 121.- ETUDES VIETNAMIENNES. Nr.13. "Poblèmes agricoles II: Le riz". Langues Extranjeras, Hanoi.
- 122.- ETUDES VIETNAMIENNES. Nr. 14. "Litterature et liberation nationale en Sud Vietnam". Ediciones en Langues Extranjeras. Hanoi. 1967.
- 123.- ETUDES VIETNAMIENNES Nr. 15 "Regions montagneuses et minorités nationales". Ediciones en Langues. Extranjera». Hanoi Hanoi, 1969.
- 124.- ETUDES VIETNAMIENNES. Nr. 16 "Face a Tagression américaine" Langues Extranjeras, Hanoi, 1967.
- 125.- ETUDES VIETNAMIENNES. Nr. 17. "Sud Vietnam 1968. La RDVN en guerre". Langues Extranjeras, Hanoi, 1968.
- 126.- ETUDES VIETNAMIENNES Nr. 18-19 "Sud Vietnam: Données et presperctives". Langues. Extranjera», Hanoi, 1968
- 127.- ETUDES VIETNAMIENNES. Nr. 20 "L'tehec américain* Langues Extranjeras, Hanoi. 1963
- 128.- ETUDES VIETNAMIENNES. Nr. 21. "Le Vietnam Traditionol: Quelques étapes historiques". Langues Extranjeras. Hanoi. 1969
- 129.- ETUDES VIETNAMIENNES. Nr. 22... "L'année 1966 (chronologie détaillée) ", Langues Extranjeras. Hanoi, 1970
- 130.- ETUDES VIETNAMIENNES. Nr. 23 "Du Front National de libération au Gouvernement Révolutlonnaire", Langues Extranjeras. Hanoi, 1970
- 131.- ETUDES VIETNAMIENNES. Nr. 24. "Un siècle du Lutttes Nationales. 1847-1945", Ediciones en Langues Extranjeras, Hanoi, 1978.
- 132.- ETUDES VIETNAMIENNES. Nr 25. Langues Extranjeras, Hanoi.
- 133.- ETUDES VIETNAMIENNES. Nr. 26. "Apercus sur la neo-colonialisme U.S. (I): Néo-colonialisme et stratégie mondiale". Langues Extranjeras, Hanoi. 1070.

Anexo 4: Orientación bibliográfica

- 134.- ETUDES VIETNAMIENNES. Nr. 27. "Problème agricoles (III): Quelques aspects techniques". Langues Extranjeras, Hanoi.
- 135.- ETUDES VIETNAMIENNES. Nr. 28. "Vietnam. Laos, Cambodge 1969-1970". Langues Extranjeras, Hanoi, 1970
- 136.- ETUDES VIETNAMIENNES. Nr. 29. "Guerre chimique". Langues Extranjeras, Hanoi, 1971.
- 137.- ETUDES VIETNAMIENNES. Nr. 30. "L'enseignement général en RDVN". Langues Extranjeras, Hanoi,
- 138.- ETUDES VIETNAMIENNES. Nr. 31. "Aperçus sur le néo-colonialisme US (II): Le néo-colonialisme au sud Vietnam". Langues. Extranjeras. Hanoi, 1972.
- 139.- ETUDES VIETNAMIENNES. Nr 32. "Données ethnographiques (I)". Langues Extranjeras, Hanoi.
- 140.- ETUDES VIETNAMIENNES Nr 33. "Indochina 1972-1973". Langues Extranjeras, Hanoi, 1974.
- 141.- ETUDES VIETNAMIENNES. Nr 34. "Médecine rurale et médecine preventive en RDNV". Langues Extranjeras, Hanoi.
- 142.- ETUDES VIETNAMIENNES. Nr. 35 "Aperçus sur le néo-colonialisme U.S (III): La néo-colonialisme U.S. dans le Sud-Est asiatique" Langues Extranjeras, Hanoi, 1974.
- 143.- ETUDES VIETNAMIENNES. Nr 36 "Données ethnographiques (!)" Langues Extranjeras, Hanoi.
- 144.- ETUDES VIETNAMIENNES. Nr. 37 "Hué, passe et présent". Langues Extranjeras, Hanoi.
- 145.- ETUDES VIETNAMIENNES. Nr. 38. "Problèmes agricoles (IV) Données agronomiques". Langues Extranjeras, Hanoi
- 146.- ETUDES VIETNAMIENNES Nr. 39 "Indochine: le lournani 1972-1973" Langues Extranjeras. Hanoi.
- 147.- ETUDES VIETNAMIENNES Nr 40. "Essais linguistiques". Langues Extranjeras. Hanoi.
- 148.- ETUDES VIETNAMIENNES. Nr. 41. "Données ethnographiques (III)". Langues Extranjeras, Hanoi.
- 149.- ETUDES VIETNAMIENNES. Nr. 42. "Aperçus sur le néocolonialisme U.S. au Sud Vietnam: la vietnamisation de la guerre" Langues Extranjeras, Hanoi.
- 150.- ETUDES VIETNAMIENNES. Nr. 43 "Điền Biên Phủ Avant, Pendant, Après". Ediciones en Langues Extranjeras, Hanoi.
- 151.- ETUDES VIETNAMIENNES. Nr. 44 "Politique. Economique et guerra da Libération Nationale". Ediciones en Langues Extranjeras, Hanoi.
- 152.- ETUDES VIETNAMIENNES. Nr 45 "Saigon I: Dés origines a 1945". Ediciones en Langues Extranjeras, Hanoi
- 153.- ETUDES VIETNAMIENNES. Nr 46 "Données archéologiques (I)". Langues Extranjeras. Hanoi.
- 154.- ETUDES VIETNAMIENNES Nr 47 "Aperçus sur le néocolonialisme. L'effodrement des régimes néo-colonialiste en indochine" Langues Extranjeras. Hanoi

Anexo 4: Orientación bibliográfica

- 155.- ETUDES VIETNAMIENNES Nr 48 "Saigón II Dés origines a 1945" Langues Extranjeras, Hanoi
- 156.- ETUDES VIETNAMIENNES Nr 49 "Problèmes culturéls (I)" Langues Extranjeras. Hanoi
- 157.- ETUDES VIETNAMIENNES. Nr. 50 "La médecine traditionnelle". Langues Extranjeras Hanoi.
- 158.- ETUDES VIETNAMIENNES Nr 51. "Problèmes aghricoles (IV): La gestión des cooperatives". Langues Extranjeras, Hanoi.
- 159.- ETUDES VIETNAMIENNES. Nr 52. "Problèmes culturéls (II)". Langues Extranjeras. Hanoi
- 160.- ETUDES VIETNAMIENNES Nr 53. "Les catholiques et le mouvement national". Langues Extranjeras. Hanoi.
- 161.- ETUDES VIETNAMIENNES Nr 54. "Face aux Forces Armées US (I)". Langues Extranjeras, Hanoi.
- 162.- ETUDES VIETNAMIENNES Nr. 55. "Nos traditions militaires" Langues Extranjeras, Hanoi.
- 163.- ETUDES VIETNAMIENNES. Nr 56. "... ???
- 164.- ETUDES VIETNAMIENNES. Nr. 57. "Face aux Forces Armées US (II)". Langues Extranjeras, Hanoi.
- 165.- ETUDES VIETNAMIENNES. Nr. 58. "Vietnam 1975-1978". Langues Extranjeras. Hanoi.
- 166.- ETUDES VIETNAMIENNES. Nr. 59 "Le Nghe Tinh. provine» natale de Hồ Chí Minh". Langues Extranjeras. Hanoi.
- 167.- ETUDES VIETNAMIENNES. Nr. 60. "Problèmes scientifiques et technlques (I)". Langues Extranjeras. Hanoi.
- 168.- ETUDES VIETNAMIENNES. Nr. 61. "La village traditionnal (I)". Langues Extranjeras, Hanoi.
- 169.- ETUDES VIETNAMIENNES. Nr. 62. "L'artisanat" Langues Extranjeras. Hanoi.
- 170.- ETUDES VIETNAMIENNES. Nr. 63. "Essais sur la civilisation vietnamiennes I et II". Langues Extranjeras. Hanoi.
- 171.- ETUDES VIETNAMIENNES. Nr. 64 "Droit a la vie pour les handicapés" Langues Extranjeras. Hanoi.
- 172.- ETUDES VIETNAMIENNES. Nr. 65. "Le village traditionnel (II)". Langues Extranjeras, Hanoi.
- 173.- ETUDES VIETNAMIENNES Nr. 66 "La Lutte contra la drogue" Langues Extranjeras Hanoi.
- 174.- ETUDES VIETNAMIENNES. Nr 67. "Problèmes scientifiques et techniques" Langues Extranjeras, Hanoi
- 175.- ETUDES VIETNAMIENNES. Nr. 68. "Le travail médico-sanitaire dans un village". Langues Extranjeras. Hanoi
- 176.- ETUDES VIETNAMIENNES. Nr 69. "Le néo-colonialisme US au Sud Vietnam: aspects socio-culturels". Langues Extranjeras Hanoi.
- 177.- FALK, RICHARD. "The Vietnam war and international law" Pinceton University Press

Anexo 4: Orientación bibliográfica

- 1988, 2 vols.
- 178.- FALL, BERNARD. "The Viet Minh Regime". Edit. institute of Pacific Relations, New York. 1956.
- 179.- FALL, BERNARD. "Le Viet Minh 1945-1960". Edit. Armand Collin, Paris, 1960.
- 180.- FALL, BERNARD. "Decision at Điện Biên Phủ" New York, 1965
- 181.- FALL, BERNARD "Hồ Chí Minh en la Revolución" (selección de escritos). Siglo XXI México, 1967, 369 pp.
- 182.- FALL, BERNARD. "STREET WITHOUT JOY". Atackpole. 1987.
- 183.- FALL, BERNARD. "Viet Nam. The unseen enemy in Vietnam" New Society. Abril 1985.
- 184.- FALL, BERNARD. "Guerres d'Indochine 1948-1954, 1957-19...". Ed J'ai Lu. Paris, 1967.
- 185.- FALL, BERNARD "Las Dsux Vietnam". Ed. Pajot, Paris, 1967.
- 186.- FALL, BERNARD. "The Two Viet Nams; a political and military analysis". Pall Malí Press, Londres, 1967, 507 pp.
- 187.- FALL, BERNARD. "Cernieres réflexions sur une guerra". Paris, 1968.
- 188.- FALL, BERNARD. "The Two Viet Nams". Praeger, IAC. Publishers.
- 189.- FAIRBANK, JOHN. "Our Vietnam tragedy". Newsletter, Harvard, 1975.
- 190.- FERNANDEZ, MARIO. "Contra los desembarcos helitransportados" Rev. El Oficial, Nr. 2. 1983, pp. 40-49 La Habana.
- 191.- FERNANDEZ, MARIO. "El empleo de la bicicleta como medio de transporte militar". Rev. El Oficial, Nr. 3, 1983. pp. 78-86. La Habana.
- 192.- FERNANDEZ MOYA RAFAEL. "La propaganda y la guerra". Editorial Arta y Literatura, La Habana, 1977, 471 pp.
- 193.- FIELD, MICHAEL "The privailing wind: Witnes in indochina". Methuen, 1965.
- 194.- FINLEY, LOWELL. "Raising then stakes". Southeast Asia Chronicle. Nr 64. U.S.A.
- 195.- FITZGERARD, FRANCES. "Are in the Lake, the vietnamese and the americans in Vietnam". Ed Atlantic Monthly Press Book, Boston, 1972, 491 pp.
- 196.- FNL. "South Vietnam in Struggle" Nr. 20. Viet Nam diciembre 1969.
- 197.- FORNIAU, CHARLES. "Le Vietnam tace a la guerra". Editions Sociales. Paris, 1966, 287 pp.-
- 198.- FRAZIER, JOHN "Uncloaking the CIA". Freo Press. 1978.
- 199.- GARCIA OLIVERA JULIO. "Viet Nam; cuatro experiencias de la guerra". En Revista. EL OFICIAL Nr. 4 (1). La Habana. 1970. pp. 13-20
- 200.- GETTLEMAN, MARVIN "Vietnam". Penguin Book. New York, 1966.
- 201.- GIGON, FERNAND. "Los americanos frente al Viet Cong". Ediciones Plaza y Janes, Buenos Aires, 1966, 304 pp.
- 202.- GITTINGER, PRICE. "Sobre la reforma agraria". En la revista "Par. Eastem Survey". Nr. 8, Nueva York, 1959

Anexo 4: Orientación bibliográfica

- 203.- GONZALEZ, IGNACIO. "Esto pasó en Viet Nam". Ed. Extemporáneos, México, 1975, 80 pp.
- 204.- GONZALEZ, LUIS. "Evacuación en Viet Nam". Rev. El Oficial. Nr. 6, 1983, pp. 95-102. La Habana.
- 205.- GOUROU, PIERRE "Before the Revolution: the Vietnamese Peasants under the French", MIT Press. 1973.
- 206.- GOUROU, PIERRE. "Peasants Revolutionary Struggles in Vietnam in the 1930s" Harvard University. Mayo 78 . .
- 207.- GUEVARA, ERNESTO: Sobre Viet Nam". En REVOLUCION Y CULTURA Nr. 15, La Habana, 1969, pp. 7-10
- 208.- GUEVARA, ERNESTO. "Mensaje a los pueblos del mundo, a través de la Tricontinental",. En "Escritos y Discursos". Editorial Ciencias Sociales. La Habana, 1977, pp. 355-372.
- 209.- HAMMER. ELLEN J. "The struggle for indochina". Stahford University Press y Oxford University Press, 1954.
- 210.- HAI THU. "Coup. altar coup. In Saigón". Ediciones en Lenguas Extranjeras, Hanoi. 1964, 98 pp.
- 211.- HALBERSTAM, DAVID "HO". Sarguera. Barcelona. 1975. 189 pp.
- 212.- HEDER, STEPHEN "The Historical Bases of the Kampuchean-Vietnam Conflict". Bulletin of Cancemed Asian Scholars". Vol 1. Nr. 1. 1979.
- 213.- HEDER, STEPHEN "Origins of the Contlict" Southheast Asia Chronicle Nr 64 1968
- 214.- HEMERY D "L'immigration vietnamienne en France". Le Mouvement social, Nr. 90 Paris, 1975.
- 215.- HEMERY. DANIEL "Révolutionnaires vietnamiens et pouvier coloniale en indochine: comunistas, troskystes, nationalistes á Saigón de 1932 a 1937". Ed. Maspero Paris, 1975. 526 pp.
- 216.- HERCHS, SEYMOUR "Chemical and biological warjare" Bobos-Merril 1988
- 217.- HERMAN, EDWARDS "Atrocities in Vietnam: Myths and Realities" Pilgrim Press. 1970.
- 218.- HERMAN, EDWARDS "Atrocidades en Viet Nam: Mitos y realidades" Pilgrim Press, Bostón, 1970.
- 219.- HERMAN Y DU BOFE "America's Vietnam polity. The strategi of deception". Public Aftairs Press. 1966.
- 220.- HERMAN and PORTER "The myth of the Hue massacre". Ramparst. Mayo-Junio, 1975.
- 221.- HERNANOES, MELBA. "En Viet Nam 1969" Ciencias Sociales. La Habana, 1969, 39 pp.
- 222.- HERRERO, PEDRO. Crónica desde Viet Nam". Ed. Cuadernos para el Diálogo, Madrid, 1969, 98 pp.
- 223.- HICKEY, G. "Village in Vietnam". Ed. Yalke Unrversity Press, New York, 1964
- 224.- HILSMAN, ROGER. "To Move A Nation". Delta. 1967.
- 225.- HO CHI MINH. "Treinta años de lucha de nuestro partido". Ediciones en Lenguas

Anexo 4: Orientación bibliográfica

- Extranjeras. Hanoi, 1965.-
- 226.- HO CHI MINH. "Páginas. Escogidas". TRICONTINENTAL, La Habana, 1968.
- 227.- HO CHI MINH. "Llamamiento a los compatriotas y combatientes de todo el país". En PENSAMIENTO CRITICO. Nr. 33, La Habana. 1969, pp. 152-155.
- 228.- HO CHI MINH. "Diario de Prisión". instituto Cubano del Libro, La Habana. 1970, 120 pp.
- 229.- HO CHI MINH (A Neuberg-seudónimo). "El trabajo militar del partido en los campesinos". En INSURRECCION ARMADA. Ediciones. El Rebelde. Santiago de Chile. 1972, pp. 240-255.
- 230.- HO CHI MINH. "La Revolución de Octubre abrió el camino de la Liberación Nacional". Ediciones en Lenguas Extranjeras, Hanoi, 1969.
- 231.- HO CHI MINH. "El camino recorrido". En Revista La nouvelle revue internationale. Nr. 2, Paris, pp. 127-140.
- 232.- HO CHI MINH. "Obras. Escogidas" AKAL Madrid. 1978
- 233.- HO CHI MINH. "Por un nuevo estilo de trabajo". Hanoi, 1974.
- 234.- HO CHI MINH. "Escritos Políticos". Editorial Ciencias Sociales, La Habana, 1973, 246 pp.
- 235.- HO CHI MINH. "El trabajo militar del partido en el campo" En PUNTO FINAL. Nr. 158, Documentos, Santiago de Chile. Mayo de 1972, pp. 10
- 236.- HO CHI MINH. "Contra la agresión yanqui, por la salvación nacional". Ediciones en Lenguas Extranjeras, Hanoi, 1967, pp. 57
- 237.- HO CHI MINH "Páginas escogidas" instituto Cubano del Libro. La Habana. 1968, 220 pp.-
- 238.- HO CHI MINH. "Por la revolución Selección de. Escritos". En PENSAMIENTO CRITICO Nr 33. La Habana, 1969. pp. 1-167.
- 239.- HO CHI MINH. "Nuestro Presidente". Ediciones en Lenguas Extranjeras. Hanoi. 150 pp.
- 240.- HO CHI MINH "Hombres en la Revolución". Imprenta Universitaria, La Habana, 1971. 245 pp.
- 241.- HO CHI MINH. Escritos Políticos ". Editorial Ciencias Sociales. La Habana, 1973, 331 pp.
- 242.- HO CHI MINH (1890-1969). "Sobre la Revolución. Escritos. Escogidos". Siglo XXI. México 1973. 308 pp.
- 243.- HO CHI MINH "El patriotismo y el internacionalismo proletario". Lenguas Extranjeras, Hanoi. 1979. 223 pp.
- 244.- HO CHI MINH, LE DUAN y TRÚOG CHINH "La Revolución vietnamita*.". Ed. Nuestro Tiempo, México, 1960. 230 pp.
- 245.- HO CHI MINH. "Cur Presiden!". Lenguas Extranjeras, Hanoi
- 246.- HO CHI MINH..." Sur les torcas armées populaires". Lenguas Extranjeras. Hanoi 1986, 200 pp.
- 247.- HO CHI MINH y MARTI. "Un aniversario, dos forjadores". (ponencias). Ministerio de Educación. 4 Libros. La Habana. 1972.
- 248.- HOANG ANH'. "En un nuevo frente de combate". En TRICONTINENTAL. Nr. 42. La Habana, 1975. pp. 153-159.

Anexo 4: Orientación bibliográfica

- 249.- HOANG SIGH SON. "Guerra. Especial y Neocoioniatismo". En TRICONTINENTAL Nr. 6. La Habana, 1968, pp. 7-13.
- 250.- HOANG BINH SON. "Una estrategia al descubierto". En TRICONTINENTAL. Nr, 42, La Habana, 1975, pp. 153-159.
- 251.- HOANG TUNG. "La fuerza invencible de un pueblo. En TRICONTINENTAL. Nr. 42, La Habana. 1975, pp. 161-169.
- 252.- HOANG VAN CHI. "From coionialism to comunism: a casa history of North Vietnam". Ed. F.A. Praeger. New York. 1954, 252 pp.
- 253.- HOANG VAN THAI. "*Algunos aspectos de la guerra de guerrillas en Viet Nam*". Ediciones en Lenguas Extranjeras, Hanoi, 1966. 58 pp.-
- 254.- HOGARD, J. "Une méthode de pacification". en "Revua Militarires llnformabon". Nr. 280, Paris, enero 1957.
- 255.- HONDA KATSUICHI. "Vietnam war: A repcrt through Asian oyes". Miraisha, 1972
- 256.- HONDA, KATSUICHI. "Viet Nam. A voice from the viiiages". Tokio. 1968.
- 257.- HONEY, P. "Viet Nam argumenf. Encounter. Nov 1965. N.York.
- 258.- HOOPES, TOWNSED. "Umita of intervention". David Mckay, 1969.
- 259.- HOROWITZ. D. "Estados Unidos frente a la revolución mundial". (De Yaba a Viet Nam). Ediciones de Cultura Popular, 1968, 510 pp.
- 259.- HOSTERTTER, DOUG. "An insider's Story: Religious in Vietnam". NACIA Dec. 1973.
- 260.- HOTHAM, D. y LINDHOLM, R. "Viet Nam; the first five years". Michigan State. 1969.
- 261.- HUNT, DAVID. "Organizing for revolution in Vietnam". Radical America, Vól. 8, Nr. 1-2, 1974.
- 262.- HUYUH VAN BA. "Por una paz con libertad". En TRICONTINENTAL Nr. 21-22, La Habana, 1970-1971, pp. 103-106.
- 263.- INTERNATIONAL COMUNIST. "Informes y discusiones de la internacional Comunista sobre los problemas del movimiento revolucionario en las colonias". En PASADO Y PRESENTE. Nr, 65-68. Siglo XXI. Editores, México,
- 264.- ISAACS, HAROLD. "No peace for Asia" Mac Millan. New York. 1947.
- 265.- ISCART, PAUL. "Le phénomène national vietnaimien de l'indépendance unitaire á l'indépendance fractionnée". Bibliotheque de Droit international, Paris, 1961,437 pp.
- 266.- IVANIAN, F, A "La Casa Blanca: presidentes y política". Moscú, 1970.
- 267.- JARANILLO, ISABEL. "Estados Unidos y Viet Nam: La persperctiva de una reade cuacion estratégica". Cuadernos de Nuestra America. CEA Vol. IH. Nr 5, La Habana, 1986. pp. 180-194.
- 268.- JOACELAN, FRANCIS. "Le Parti Communiste français et Premiere Guerre d'Indochine". Cahiers Rouge. Nr 8 Maspero, Paris, 1973.
- 269.- JOBERT, CHATEU. "La confrontación revolución-contrarevolución". Ed. Rioplatense, Buenos Aires, 1977, 290 pp.

Anexo 4: Orientación bibliográfica

- 270.- KARNOW, STANLEY. "History of the Vietnam war" Peguin. New York. 1984.
- 271.- KELLEN, KONRAD. "1971 and beyond: the view from Hanoi". Rand Corporation, Junio, 1971
- 272.- KINNARO, DOUGLAS. "The war managers" University Press of England. 1977
- 273.- KISSINGER, HENRY "American Foreign Policy". K.W. Norton Company, New York. 1959
- 274.- KLARE, MICHAEL "La guerra sin fin". Norguer. Barcelona. 1974.
- 275.- KLARE, MICHAEL. "La gran guerra del sur de Asia". En TRiCONTINENTAL. Nr. 18, La Habana, 1975, pp. 87-95.
- 276.- KLARE, MICHAEL. "Estrategia norteamericana naval-insular en Asia". En TRiCONTINENTAL Nr. 46, La Habana, 1976, pp. 2B-41.
- 278.- KLARE, MICHAEL y STEIN NANCY. "Armas y poder en America Latina". Editorial. ERA. México». 1978, 251 pp.
- 279.- KOLKO, GABRIEL "Vietnam. Anatomy of war. 1940-1975". Alien y Unwin. Londres, 1986.
- 279.- KOLKO, GABRIEL "The politics of war". Radon Houee. 1970.
- 280.- KOSHENVNIKOV, F. "La agresión de. Estados Unidos en Viet Nam y el derecho internacional". Ed. Novosti, Moscú, 1968. pp. 102.
- 281.- KRASLOW, D. y LURY, S. "The secret search for peace in Vietnam". Random House. NY. 1960.
- 282.- KUNEN, JAMES. "Standard operating procedure". Avon. 1971.
- 283.- LACOUTURE, JEAN. "El Viet Nam entre dos peces". Editorial TECNOS, Madrid, 1956. 266 pp.
- 284.- LACOUTURE, JEAN. "Hồ Chí Minh". Alianza. Editorial. Madrid, 1967.
- 285.- LACOUTURE, JEAN. "Viet Nam: between two truces". Vintaga. 1969.
- 286.- LACOUTURE, J. y SIMOME. "Viet Nam: voyage a travers une victoire". Seuil, 1976.
- 287.- LACOUTURE, JEAN. "Ho CM Minh". Le Seuil. Parts.
- 288.- LANSDALE "Pentagon Papers, United States-Vietnam Relations, 1945-1967". Libro 2. Washington.
- 289.- LANZI, MARIO. "In Vietnam ho visto". Ed. Paese Sera, Roma, 1972, 130 pp.
- 290.- LASSOUE, HENRI. "Le Massacre de Haiphong, 23 novembre 1946". Cahiers internationaux. Nr. 40, Nov. 1952,
- 2291.- LE CHAU. "El Viet Nam Socialista: una economía de transición". instituto Cubano del Obro, La Habana, 1967, 421 pp.
- 292.- LE CHAU. "La revolucion campesina en Viet Nam del Sur". Ciencias Nuevas, Madrid, 1988, 104 pp.
- 293.- LE DUAN. "La línea de la revolución en el sur". Hanoi. 1956.
- 294.- LE DUAN, "Sur quelques problemas internationaux actuels" Lenguas Extranjeras Hanoi. 1964.

Anexo 4: Orientación bibliográfica

- 295.- LE DUAN. "Sur la révolution Socialista au Vietnam". Departamento de informaciones del Ministerio de Relaciones Exteriores de Viet Nam del Norte, Hanoi, 1964
- 296.- LE DUAN. "Le révolution socialista au Viet Nam". Lenguas Extranjeras, Hanoi. 1965.
- 297.- LE DUAN. "La economía y la defensa de la república de Viet Nam". En PENSAMIENTO CRITICO. Nr. 4. La Habana. 1967 pp. 86-102.
- 298.- LE DUAN. "La Révolution vietnamienne la lumiera du marxisme-leninisme". Partisans Nr, 40. Paris. 1968.
- 299.- LE DUAN. "La clase obrera vietnamita y la revolución". La Rosa Blindada. Buenos Aires, 19SS.
- 300.- LE DUAN. "Sin el partido comunista rio se habría realizado seguramente la Revolución de Agosto". En VIETNAM (Boletín de la Embajada vietnamita en Cuba) Nr. 27. febrero 1970.
- 301.- LE DUAN. "La révolution vietnamienne, problemes fondamentaux, taches essentielles". Lenguas Extranjeras, Hanoi, 1970.
- 302.- LE DUAN "En avant scus la glorieeux dra pean da la revolution d'octubre". Lenguas Extranjeras. Hanoi, 1970
- 303.- LE DUAN "The vietmamase revolution Fundamental problems assantial Tasks". Lenguas Extranjeras, Hanoi 1973, 195 pp.
- 304.- LE DUAN "Quelquee problemas concernant les cadres et l'organisation dans la revolution socialista" Lenguas Extranjeras, Hanoi, 1974.
- 305.- LE DUAN. "Some present tasks" Ediciones en Lenguas Extranjeras, Hanoi. 1974, 155 pp.
- 306.- LE DUAN. "La revolución vietnamita". Editorial Ciencias Sociales, La Habana, 1974, 220 pp.
- 307.- LE DUAN. "Hacia et futuro". En TRICONTINENTAL Nr. 45. LA Habana. 1975, pp. 6-15.
- 308.- LE DUAN "Informe político del CC al IV Congreso del PC. de Viet Nam". Ediciones en Lenguas Extranjeras, Hanoi, 1977, 200 pp.
- 309.- LE DUAN. "On the right to collectivs Mastery". Lenguas Extranjeras. Hanoi. 1980, 178 pp.
- 310.- LE DUAN. "50 Th Anniversary of the Founding of PCV". Lenguas Extranjeras. Hanoi, 1980. 73 pp.
- 311.- LE MINH KUE y otros. "Lejanas estrellas". Editorial Arte y Literatura, La Habana, 1978, 213 pp.
- 312.- LENIN, V.I. "Las tareas del proletariado en nuestra revolución". En Obras. Escogidas en 3 tomos. T 2, pp. 211-223.
- 313.- LENIN, V. I. "A propósito de las consignas". En Obras. Escogidas en 3 tomos, T. 2, pp. 202-208.
- 314.- LENIN, V. I. "Las enseñanza de la revolución". En Obras. Escogidas en 3 tomos, T. 2, pp. 211-223.
- 315.- LENIN, V. I, "El. Estado y la Revolución". En Obras. Escogidas en 3 tomos, T. 2, pp. 289-387.
- 316.- LENIN, V. I. "El marxismo y la insurrección". En Obras. Escogidas en 3 tomos, T. 2, pp.

Anexo 4: Orientación bibliográfica

- 391-395.
- 317.- LENIN, V.I. "Programa militar de la revolución proletaria". En Obras. Escogidas" en 12 tomos, T 6, pp. 113-120.
- 318.- LENIN, V. I, "Una gran iniciativa". En Obras. Escogidas en 3 tomos, T, 3, pp. 217-239
- 319.- LENIN, V. i. "¿Qué hacer? Problemas candentes de nuestro movimiento". En Obras. Escogidas en 3 tomos, T. 1, pp. 115-270.
- 320.- LENIN, V. I, "Un paso adelante, dos pasos atrás. Una crisis de nuestro partido". En Obras. Escogidas en 3 tomos. T. 1. pp. 271-460.
- 321.- LENIN, V.I. "Las preciosas confesiones de Pititín Sorokin". En Obras. Escogidas en 3 tomos, T. 3, pp. 53-62
- 322.- LENIN, V. I. "La enfermedad infantil del "izquierdismo" en el comunismo". En Obras. Escogidas en 3 tomos. T. 3. pp. 349-434
- 323.- LENIN, V. I. "Acerca de una violación de la unidad que so encubren con gritos do unidad". En Obras. Escogidas en t2 Tomos, T. 5, pp. 75-96.
- 324.- LENIN, VI "Sobre la reorganización del partido". En Obras. Escogidas en 12 Tomos, T. 10 , pp. 83-94.
- 325.- LENIN, V.I. "Por dónde empezar". En Obras. Escogidas en 55 Tomos, T. 5, pp.,1-13
- 326.- LENIN, VI. "Segundo discurso en la discusión de los estatutos del partido. II Congreso del POSOR". En Obras. Escogidas en 55 Tomos, T. 6.
- 327.- LENIN, V.I. "Carta a un camarada acerca de nuestras tareas de organización". En Obras. Escogidas en 55 Tomos, T 7 pp. 1-33.
- 328.- LENIN, V.I. "Proyecto de estatutos del POSOR". En Obras. Escogidas en 55 Tomos, T. 7. pp. 271-274
- 329.- LENIN, V.I. "Discurso sobra las medidas para reestablecer la paz en el partido". En Obras. Escogidas en 55 Tomos, T. 8 . pp. 123-148.
- 330.- LENIN, VI "Los obraros y la escisión en el partido". En Obras. Escogidas en 55 Tomos, T. 9
- 331.- LENIN, V.I. "M secretario de la liga para la propaganda socialista". En Obras. Escogidas en 55 Tomos, T. 21.
- 332.- LENIN, V.I. "Proyecto de la resolución del X Congreso del PCR sobre la unidad del partido". En Obras. Escogidas en 55 Tomos, T. 32.
- 333.- LENIN, V.I. "Consejos de un ausente". En Obras. Escogidas en 3 Tomos, T. 3. pp. 451-452.
- 334.- LENIN, V.I. "Informe de la comisión para los problemas nacional y colonial. II Congreso de la internacional Comunista". En Obras. Escogidas en 3 Tomos, T. 3. pp. 472-477.
- 335.- LENIN, V.I. "III Congreso de la internacional Comunista ". En Obras. Escogidas en 3 Tomos, T. 3, pp. 640-657.
- 336.- LENIN. V.I. "El partido obrero y el campesinado". En Obras. Escogidas en 12 Tomos, T. 2, pp. 464-473.
- 337.- LENIN, V.I. "Carta sobre táctica". En Obras. Escogidas en 12 Tomos. T. 2. pp. 263-275.

Anexo 4: Orientación bibliográfica

- 338.- LENIN, V.I. "*La revolución ensarta*". En Obras. Escogidas en 12 Tomos, T. 3, pp. 125-135.
- 339.- LENIN, V.I. "La guerra de perrillas". En Obras. Escogidas en 12 Tomos, T. 3, pp. 235-246.
- 340.- LENIN, V.I. "La guerra y la revolución". En Obras. Escogidas en 12 Tomos. T. 4, pp. 441-466.
- 241.- LENIN, V.I. "A los pobres del campo". En Obras. Escogidas en 12 Tomos. T: 7. pp. 135-216.
- 342.- LENIN, V.I. "Contribución a la historia del problema de la dictadura". En Obras. Escogidas en 12 Tomos, T. 9. pp. 221-242.
- 343.- LENIN, V.I. "El desarrollo del capitalismo en Rusia". En Obras Completas en 55 Tomos, T. 3, 719 pp.
- 344.- LENIN, V.I. "La autocracia y el proletariado". En Obras Completas en 55 Tomos, T. 9. pp. 126-137.
- 345.- LENIN, V.I. "El proletariado y el campesino". En Obras Completas en 55 Tomos, T. 9, pp. 555-560.
- 346.- LENIN, V.I. "Las tareas democráticas del proletariado revolucionario". En Obras Completas en 55 Tomos, T. 10 pp. 280-287.
- 347.- LENIN, V.I. "De la defensa al ataque". En Obras Completas en 55 Tomos. T. 11, pp. 280-283
- 348.- LENIN, V.I. "Las tareas de los destacamentos del ejército revolucionario". En Obras Completas en 55 Tomos, T. 11, pp. 352-357.
- 349.- LENIN, V.I. "*La revolución rusa y las tareas del proletariado*". En Obras Completas en 55 Tomos. T. 12. pp. 211-222.
- 350.- LENIN, V.I. "Plataforma táctica para et Congreso de unificación del POSDR". En Obras Completas en 55 Tornos. T. 12, pp. 223-240.
- 351.- LENIN, V.I. "La organización de las masas y la elación del momento de luchar". En Obras Completas en 55 Tomos, T. 13, pp. 308-313.
- 352.- LENIN, V.I. "Tesis sobre la cuestión nacional". En Obras Completas en 55 Tomos, T 21. pp. 332-341.
- 353.- LENIN, V.I. "Cartas desde lejos". En Obras Completas en 55 Tomos. T. 31, pp. 1-49.
- 354.- LENIN, V.I. "El trabajo del partido entre las masas", (compilación). Editorial Progreso. Moscú, 1984, pp. 182
- 355.- LENIN, V.I. "La lucha de los pueblos de las colonias y países dependientes contra el imperialismo", (compilación). Editorial Progreso. Moscú, pp. 490.
- 356.- LENIN, V.I. "La alianza de la clase obrera y si campesinado", (compilación). Editorial Progreso Mosco. 1975. 782 pp.
- 357.- LENIN, V.I. "La formación de los cuadros" (compilación). Editorial Progreso, Moscú. 1975, 197 pp.
- 358.- LENIN, V.I. "Sobre el internacionalismo proletario" (compilación). Editorial Progreso, Moscú, 1978. 2150 pp.

Anexo 4: Orientación bibliográfica

- 359.- LENIN "Escritos Militares". Ediciones. El Oficial, La Habana. 1970. 600 pp.
- 360.- LE THANH KHOI. "Le Vietnam Histoire et civilisation". Lea. Editions de Minuit, Paris, 1955.
- 361.- LE THUC LICH. "Algunos aspectos de la guerra del pueblo en Viet Nam". En Revista. EL OFICIAL Nr. 1 (5), La Habana. 1867, pp. 50-62.
- 362.- LE THUC LICH. "Pensamientos y principios de la táctica guerrillera". Revista. EL OFICIAL. 1967, Nr 1, pp. 4-18.
- 363.- LE VAN CHAT "Guerre non declaree au Sud Viet Nam". Ediciones en Lenguas Extranjeras. Hanoi, 1962, 215 pp.
- 364.- LE VAN KHOI "Le Vietnam "Histoire et Civilisation", Les. Editions de Minuit, Paris, 1955, 579 pp.
- 365.- LE VAN SAU "El Asia oriental en la escena política internacional. 1840-1950". Editions Minh Tan, Paris. 1951
- 367.- LEVI, CHARLES "ARVN as Faggots" Transaction Vol VIH. Nr. 12. 1971.
- 368.- LEWY, GUENTER. "America in Vietnam", Oxford, 1978.
- 369.- LITTAUER, RAFAEL y UPHOFF. NORMAN. "The air war in indochina". Beacon, 1971.
- 370.- LOPEZ, ARMANDO. "Esbozo de su historia combativa". Revista Verde Olivo. Nr. 51, La Habana, 1983.
- 371.- LUGUERN, NOEL. "Viet Nam, De millones despolvo" 1972-1973.". Edición Le Cercie d' Or. Paris. 1975.
- 372.- LU QUY KY. "El problema de Viet Nam". Ediciones en Lenguas Extranjeras, Hanoi) 1968, 78 pp. ,
- 373.- LUXEMBURGO, ROSA. "La cuestión nacional y la autonomía ", Siglo XXI, Cuadernos Pasados y Presente, Nr. 81, México.
- 374.- LY VAN SAU. "La mujer sudvietnamita, madre, trabajadora y combatiente revolucionaria". En VIETNAM DEL SUR VENCERA. Nr. 17, Marzo 1966.
- 375.- LY VAN SAU. "Donde el superhombre perdió su poder". En TRICONTIÑEÑTAL. Nr. 11, La Habana, 1969, pp. 27-133.
- 376.- LANDAU, DAVID. "Kissinger". Ediciones Grijalbo. México, 1973. 167 pp.
- 377.- MACLEAR, M. "Vietnam. The Ten Thousand Day war. London 1981.
- 378.- MCAUSTER, JONH "The origins of Revolution" N. York, Knoph. 1969.
- 379.- MCALISTER, JHON Y MUS, PAUL "The Vietnamese and Their Revolution". N York, Harper/Roww, 1970.
- 380.- MAILER, NORMAN. "Los ejércitos de la noche" Grijalbo editores, Barcelona. 1972, 336 pp.
- 381.- MAI LAM. "Peor que Hiroshima y Nagasaki". En Tricontinental, Nr. 42. La Habana 1975, pp. 87-95.
- 382.- MAI THI TU. "A century of anticolonial strugole". Vietnamese Studies. Nr. 23, 1970, pp. 87-95.

Anexo 4: Orientación bibliográfica

- 383.- MARCOS, NELSON. "Breve ojeada a la historia de Viet Nam". En *Revolución y Cultura*, Nr 37, La Habana, 1975.
- 384.- MARCHETTI, V. y MARKS, J. "The CIA and the Cult of intelligence". London , 1974.
- 385.- MARTI DIAZ, JESUS. "Armas primitivas contra los agresores yanquis". En *Revista Verde Olivo* Nr 4 (38). La Habana. 1963, pp. 53-55.
- 386.- MARTI DIAZ, JESUS. "Viet Nam, veinte años de agresión imperialista". Ediciones Venceremos, La Habana, 1966. 126 pp.
- 387.- MARTI DIAZ, JESUS. "Crónicas de Hanoi". Ediciones Granma. La Habana. 1967. 230 pp.
- 388.- MARTIN, EARL "Reachino the Other Side". Crown, 1978
- 389.- MARX, KARL y ENGELS, FEDERICO. "La cuestión nacional y la formación de los estados". Siglo XXI. Pasado y Presento, Nr. 63. México. 1380, 268 pp.
- 390.- MASSON, ANORE. "Historia de Viet Nam". Editorial Oikus Tan. Barcelona. 1972, 124 pp.
- 391.- MECKLIN, JHON. "Missiión in torment". Doubleday, 1965
- 392.- MELMAN, SEYMOUR. "Our Depleted socisty". New York, 1965.
- 393.- MELMAN, SEYMOUR. "In the name of America". Turnpike. 1968.
- 394.- MELMAN, SEYMOUR. "El capitalismo del pentágono" Siglo XXI, México. 1975, 389 pp.
- 395.- MENDE, TIBOR. "La revólte de l'Asie". Ed. Press Universitaires de Franca, Paris. 1951.
- 396.- MESA ROBERTO. "Viet Nam, conflicto ideológico. Editorial Ciencia Nueva, Madrid. 196-9, 189 pp.
- 397.- MESA ROBERTO. "Viet Nam: lucha por la liberación, 1943-1973 Cuadernos para el diálogo, Madrid. 1973.
- 398.- MEYER, CHARLES. "Derriere le sourriekhmer". Pión. 1971
- 399.- MIRANDA, ANISIA "Treinta días en Viet Nam". Letras Cubanas, La Habana. 1961, 242 pp.
- 400.- MOI THEP. "De 1929 a 1930". Paris.
- 401.- MOISE, EDWIN. "Land Reform and Land Reform errors in North Vietnam. Universidad de Michigan. 1978.
- 402.- MONETA J. "Le P.C.F. et la Cuestión coloniaje" Paris.
- 403.- MONTHIE REVUE. "Las lecciones de viet Nam". Recopilación, Ediciones Revolución. Barcelona 1986. 210 pp.
- 404.- MORO, SONIA y PORTUONDO, ALGA "Introducción a la historia de Viet Nam. Rev Santiago, Nr. 8. Santiago de Cuba. 1972. pp. 10-47.
- 405.- MUS, PAUL. "Le Viet Nam chez lui". Edit. Hartmann, Paris, 1946,
- 406.- MUS, PAUL "Viet Nam, sociologia d'une guerre". Editions du Seull, Paris, 1952.
- 407.- MACLA "Christian mission for the empire" Vol. II. cap. IV, 1973
- 408.- NAVARRE, HENRY. "Agonía d'Indochine". Editions Pión, Paris. 1956.
- 409.- NAVILLE, PIERRE. "La guerra et la Révolution. Gerre d'Asia". E.O.I., Paris, 1966.
- 410.- NEILAND, J. B. "Harvest of Death". Frae Press, 1972.

Anexo 4: Orientación bibliográfica

- 411.- NEMO (Coronel). "En indochina, guerrilla el contre-guerrilla" Revue Tropiques, Paris, enero 1953.
- 412.- NEUBERG. A "La insurrección armada" Fontanamara, Barcelona 1978, 285 pp.
- 413.- Ni THI TAI. "Et le jour se leva". Lenguas Extranjeras. Hanoi, 1971. 84 pp.
- 414.- NGUYEN DINH THI. "Recuerdos 1946-1960". instituto Cubano del libro La Habana, 1968. 65 pp.
- 415.- NGUYEN DINH THI y otros. "En la selva". Giai Phong. Viet Nam del Sur, 1970, 378 pp.
- 416.- NGUYEN DINH THI "Frente el cielo" Arte y Literatura, La Habana. 1974, 154 pp.
- 417.- NGUYEN DINH THI. "La victoria total será nuestra". Trontinental Nr 61. La Rabana. 196S. pp. 57-63.
- 418.- NGUYEN DUC THUAN. "Indoptable" Lenguas Extranjeras, Hanoi, 1972, 483 pp.
- 419.- NGUYEN KHAC VIEN "Le Vietnam un et indivisible". Lenguas Extranjeras, Hanoi. 1955.
- 420.- NGUYEN KHAC VIEN. "Le Sud-Vietnam depuis Điện Biên Phủ". Ed Cahiers Libres. Nrs 46-47. Máspero. Paris. 1963
- 421.- NGUYEN KHAC VIEN "Guerra d'escalade el chanson sur la paix". Lenguas Extranjeras, Hanoi 1965. 77 Dp
- 422.- NGUYEN KHAC VIEN. "Quelques de'spour le Vietnam". Partisans, Nr. 40, Paris. 1968.
- 423.- NGUYEN KHAC VIEN. *Experiencias vietnamiennes". Editions Sociales. Paria, 1970.
- 424.- NGUYEN KHAC VIEN. "Vietnam, patrie retrouvée". Editions Sociales, Paris, 1970. ,
- 425.- NGUYEN KHAC VIEN. "Viet Nam: ojeadas históricas", instituto cubano del libro. La Habana. 1972, 319 pp.
- 426.- NGUYEN KHAC VIEN, "Histoire du Vietnam". Editions Sociales, Paris, 1974.
- 427.- NGUYEN KHAC VIEN. "Viet Nam: treinta años de combate por la liberación nacional. 1945-1975". Lenguas Extranjeras. Hanoi, 1975, 221 pp.
- 428.- NGUYEN KHAC VIEN "The Long Resistance". Lenguas Extranjeras, Hanoi, 1975. 273 pp.
- 429.- NGUYEN KHAC VIEN. "Vietnam 80". Le courriere du Vietnam, Hanoi 1980, 71 pp.
- 430.- NGUYEN KHAC VIEN. "Le Vietnam Contemporain. 1858-1980". Lenguas Extranjeras, Hanoi, 1981, 331 pp.
- 431.- NGUYEN KHAC VIEN. "Southern Vietnam, 1975-1985". Lenguas Extranjeras, Hanoi. 1985, 435 pp.
- 432.- NGUYEN KHAC VIEN. "Confusionisme and Marxisme au Vietnam". Lenguas Extranjeras, Hanoi.
- 433.- NGUYEN HOANG y THUY HUU. "El derrumbamiento de los regímenes neocolonialistas en indochina". Lenguas Extranjeras, Hanoi, 1977. 247 pp.
- 434.- NGUYEN HUY THO. "El camino de lucha y de victoria del pueblo de Viet Nam del Sur". (Documentos del II Congreso del FNL). La Habana, 1964, 70 pp.
- 435.- NGUYEN HUY TUONG. "Feuilles de route Sus. La campagne de Cao Bang, september 1950". Lenguas Extranjeras. Hanoi. 1962, 116 pp.

Anexo 4: Orientación bibliográfica

- 436.- NGUYENG HUU TUONG. "The Frontier campaign memorias". Lenguas Extranjeras, Hanoi, 1962, 117 pp.
- 437.- NGUYEN MINH PHNONG. "Viet Nam 1971". Tricontinental Nr. 26. La Habana, 1971, pp. 89-100.
- 438.- NGUYEN VAN DAM. *Le Vietnam en marche". Lenguas Extranjeras, Hanoi, 1955.
- 439.- NGUYEN VAN DAM "Guerras d'Indochine". Ed. J'ai Lu. Paris, 1967
- 440.- NGUYEN VAN DAM. "Révolution d'août. Brisons nos fer, documents officiels". Lenguas Extranjeras, Hanoi, 1960, 116 pp.
- 441.- NGUYEN VAN DAM. "Breve historia de la Revolución de Agosto". Lenguas Extranjeras, Hanoi, 1972, 205 pp.
- 442.- NGUYEN VAN DAM. "Return to Dren Bien Phu en others glories". Lenguas Extranjeras, Hanoi. 1961. 127 pp.
- 443.- NGUYEN HA1 "Con los combatientes de Con Co". Lenguas Extranjeras, Hanoi, 1967, 140pp.
- 444.- NGUYEN VAN HAO "La economía de Viet Nam del Sue: 1955-1970" Boletín Hebdomadario, Nrs. 731, 732 y 733, Marzo-abril, 1972. .
- 445.- NGUYEN VAN OUENG. "Notre stratégie de la guerrilla". Revue Partisans, Espacial sobre Viet Nam. Maspero. Paris, 1958.
- 446.- NGUYEN VANQUENG. "Sólo un héroe". Tricontinental Nr. 27-28. La Habana, 1972. pp. 136-143.
- 447.- NGUYEN THI BINH. "Viet Nam, las maniobras de Nixon". Tricontinental Nr. 15. La Habana, 1969, pp. 5-38.
- 448.- NGUYEN THI KHIU. "Una vida ejemplar (Hồ Chí Minh)". Tricontinental, Nr 42, La Habana. 1975. pp. 81-86.
- 449.- NGUYEN VAN VINH. "El avance del pueblo vietnamita hacia la victoria. Lenguas Extranjeras. Hanoi. 1966. 39 pp.
- 450.- NGUYEN XUAN TRAM. "De la prison au bague" Posi tace de Isabelle Blume Lenguas Extranjeras, Hanoi, 1961.
- 451.- NGUYEN VAN TROI. "Vivir como él". Editorial Oriente, Santiago de Cuba, 1981.
- 452.- NGO VAN CHIEN. "Journal d'un combatíant Viet-Minh" Le Seuil, Paris.
- 453.- NIGHSWONGER. WILUAM. "Rural pacitication Ir» Vietnam". Praeger, 1967.
- 454.- NIXON, RICHARDS "No Mas Vietnams". Planeta, México. 245 pp.
- 455.- OHAN ANH. "De Ginebra a Paris". Tricontinental, Nr. 42, La Habana, 1975, pp. 39-56.
- 456.- ORTEGA, GREGORIO. "Arde el sudeste atlético". Tricontinental, Nr. 11, La Habana, 1969. pp. 127-133.
- 457.- ORTEGA, GREGORIO. "El sudeste asiático está ardiendo". Tricontinental, Nr. 12, La Habana, 1969. pp.18-33.
- 458.- OSBORNE, MILTON. "Strategie Hamlets in South Vietnam". Comell Univorsity 1965

Anexo 4: Orientación bibliográfica

- 460.- PALMER, BRUCE jr. "The 25 years' war: Americas military Role in Viet Nam". University Press. 1984. (versión en castellano do editorial Bruguera, Barcelona)
- 461.- PARKER MAYNARD. "Viet Nam: the war that wonn't End". Foreign Aftaires, Jan, 1975.
- 462.- PARTIDO DE LOS TRABAJADORES DE VIET NAM. "Breve historia, 1930-1975". Lenguas Extranjeras, Hanoi, 1976, 189 pp.
- 463.- PARTIDO DE LOS TRABAJADORES DE VIET NAM. "Documentos del III Congreso Nacional". Lenguas Extranjeras, Hanoi, 1961.
- 464.- PARTIDO DE LOS TRABAJADORES DE VIET NAM. "Documentos del IV Congreso Nacional". Lenguas Extranjeras, Hanoi, 1977, 327 pp.
- 465.- PARTIDO COMUNISTA DE VIET NAM. "Informe al V Congreso Nacional". Lenguas Extranjeras. Hanoi, 1982, 170 pp.
- 466.- PARTIDO COMUNISTA DE VIET NAM. "Informe al VI Congreso Nacional". Lenguas Extranjeras, Hanoi, 1988, 214 pp.
- 467.- PARTIDO COMUNISTA OE VIET NAM. "Cincuenta años de actividades". Lenguas Extranjeras, Hanoi, 1981, 287 pp.
- 468.- PENTAGONO. "NSC. 5612-5". Ministerio de Defensa de. EE. UU. Washington. 5 septiembre de 1956.
- 469.- PFAFF, WILLIAM. "Condemned to freedom". Random House. 1971.
- 470.- PFEFTER, R (Compilación). "No more Vietnams". Harper and Rowvr. 1968.
- 471.- PHAM VAN DONG. "La cuestión campesina y la revolución vietnamita". En la Nouvelle Revue internationale. Nr. 16, Paris, 1959.
- 472.- PHAM VAN DONG. "Informe del Gobierno presentado a la Sexta sesión de la Asamblea Nacional". Lenguas Extranjeras. Hanoi,. Enero 1967.
- 473.- PHAM VAN DONG. "25 annés de lutte et d'edification nationales" Lenguas Extranjeras, Hanoi, 1970.
- 474.- PHAM VAN DONG. "Selected writings" Lenguas Extranjeras, Hanoi, 1977, 410 pp.
- 475.- PIKE, DOUGLAS. "The Viet Cong: Organization and techniques of the NLF of South Vietnam". MIT Presa, Cambridge. 1966.
- 476.- PITA RODRIGUEZ; FELIX. "Viet Nam, notas de un diario". Ediciones de la UNEAC. La Habana. 1968, 128 pp.
- 477.- POMONTI, J. C. "La Rage d'etre vietnamien". Seuil, 1974.
- 478.- PROHIAS, JUAN. "Degradación do la ciencia". Tricontinental. Nr 32. La Habana 1972, pp. 65-78.
- 479.- PROKOSCH, ERIC. "Conventional killers". The New Republic, 1-11-1969, AFSC-NARMIC.
- 480.- PROKOSCH, ERIC. "Weapons for counter insurgency". AFSC-Narmic, 1970.
- 481.- PROKOSCH, ERIC. "The simple art of murder: anti-personnel weapons and their development" AFSC-Narmic. 1972"
- 482.- PORTEA GARETH. "US. political wartore in Viet Nam. The 1968 Hué massacre" indochina

Anexo 4: Orientación bibliográfica

Chronicle, Mr. 34. 1974

- 483.- RACE, JEFFREY. "War comes to long An". University of California Press. San Francisco, 1972.
- 484.- RAGEAU, CHRISTIANI. "Hồ Chí Minh". Editions Universitaires. Paris.
- 485.- RANDALL, MARGARFT. "El espíritu de un pueblo: as mujeres de Vial Mam". Siglo XXI, México. 1975, 122 pp.
- 486.- RASKIN, MARCUS. "Para el expediente de la tercera guerra: testimonios sobre el caso de Viet Nam". Siglo XXI. México, 1967. 565 pp.
- 487.- REVISTA CASA DE LAS AMERICAS.(Edición espada) sobre Viet Nam). Nr. 63 La Habana, 1970. 225 pp.
- 488.- RIFFAUD, MADELAJNE. "Dans les maquis vietcong". Press Pocket. Paris, 1974.
- 489.- RIVERO, MIGUEL "Infierno y amanecer en Kampuchea". Ciencias Sociales, La Habana, 1979, 227 pp.
- 490.- ROJAS, MARTA. "El movimiento de lucha en las ciudades vietnamitas". Bohemia, Nr. 26, La Habana, 1986, pp. 76-81.
- 491.- ROJAS, MARTA. "Viet Nam del Sur, su arma estratégica es el pueblo". Editora Política, La Habana, 1986, pp. 7381.
- 492.- ROJAS, MARTA y VALDES VIVO, RAUL "*Viet Nam del Sur*. instituto del Libro, La Habana, 1977.
- 493.- ROVIRA GONZALEZ. VIOLETA. "La guerra popular y el FNL". Revolución y Cultura, Nr. 2. La Habana, 1969, pp. 128-149
- 494.- ROUSSET, PIERRE. "La crise économique et sociale du régime de Saigón". Impracor, Mai 1974.
- 495.- ROUSSET, PIERRE. "Le parti comunista vietnamita". Maspero, Paris, 1975, 390 pp.
- 496.- ROUGERON, CAMILLE. "Reflexión sur Điện Biên Phủ". Revue de la Défense Nationale, Paris, julio 1964.
- 497.- ROY, JULES. "La bataille de Điện Biên Phủ". Ed. Julliard, Parts. 1963
- 498.- RUSCIO, ALAIN. "Vivre au Viet Nam". Editions Sociales. Paris, 1981, 347 pp.
- 499.- RUSSELL BERTRAND. "Crímenes de guerra en Viet Nam". Aguilar. Madrid, 1967. 235 pp. (Del mismo texto hay una edición en Cuba por. Editorial Ciencias Sociales, Maspero en Franela y Monthly Review Press en Nueva York).
- 500.- SAKKA, MICHEL "Vietnam, guerra chimica et biológica". Ed. Vestro, Roma 1969, 193 pp.-
- 501.- SAMSON, ROBERT. "The economics of insurgency in the Mekong delta". M.I.T. Pree Cambridge. 1970
- 502.- SANTAMARIA, HAYDEE "Haydée habla de Viet Nam" Ciencias Sociales. La Habana, 1969, 59 pp.
- 503.- SAR DESAI, D. "Indian Foreign Policy in Cambodia, Laos and Vietnam". California, 1968.
- 504.- SCIGLIANO, R. y FOX, G, "Technical Assistance in Vietnam". New York, 1965.

Anexo 4: Orientación bibliográfica

- 505.- SCHEDROW, JHON. "Napalm". Ciencias Sociales, La Habana, 1969. 269 pp.
- 506.- SERGEEV, FIODOR. "La CIA sin máscara". Progreso, Moscú, 1983, pp. 142-186
- 507.- SCHELL, JONATHAN. "La aldea de Ben Sue". Ediciones B. Grasset, Paris, 1967.
- 508.- SCHELL, JONATHAN. "The military half: en account of destruction in Quang Ngai and Quang Tin. intage, 1968
- 509.- SCHELL, JONATHAN. "La destrucción de Ben Suc". Ediciones ARIEL, Barcelona, 1968.
- 510.- SCHLESINGER, ARTHUR "A Thousand Days". Boston 1965
- 511.- SCHLESINGER, ARTHUR "The bitter heritage" Houghton Mittlin 1966
- 512.- SCHLESINGER, ARTHUR "Una amarga experiencia, el Viet Nam y la denuncia americana". Ed. Lumen. Barcelona, 1967, 179 pp.
- 513.- SCHLESINGER. A "La internacional comunista y el problema colonial" Cuadernos Pasado y Presente, córdoba. Argentina. 1974.
- 514.- SHAPLEN, ROBERT "The Lost Revotution The US. in Vietnam" Harper Row New York 1965.
- 515.- SHECHTER, DANNY "Saigón, pulso de la derrota" Tricontinental Nr 42, La Habana 1975. pp. 109120.
- 516.- SHEEDAN, NEIL y otros. "Los Documentos del Pentágono tal como han sido publicados por The New York Times". Plaza y Janes, Barcelona. 1971, 712 pp.
- 517.- SHEEDAN, NEIL. "A Bright Sbining Lie". Randow House, New York. "978.
- 518.- SUMMERS, HARRY "On Strategy: A Critical Analsi» of the Viet Nam war" Presidio Press. Novato. California. 1982, 225 pp.
- 519.- SUN TZU "El arte de la guerra". Editorial Fundamentos, Madrid, 1974. 164 pp.
- 520.- TAM DUONG "Initial succes in Building the Free Zone". Lenguas Extranjeras Hanoi
- 521.- TA THU THAU. "La révolte de Yen Hay el ce qu'ella signifie" La Véritá Nrs. 4 11 18, y 30. 1930.
- 522.- TABER, ROBERT "La guerra de la pulga". ERA, México. 1973, 19t pp.
- 523.- TAYLOR, TELFORD "Nuremberg and Viet Nam: on American tragedy. Quadrangle 1970.
- 524.- TAYLOR, MAXWELL "Responsabiitiy and rasponee". New York. 1S69.
- 525.- TEGGLEN, HARO; ROBERTO MESA y otros. "Viet Nam". Cuadernos para el Diálogo. 5 suplementos, Madrid. 1968. 42 pp.
- 526.- TEPUNSKY, BORIS "La estrategia norteamericana en Viet Nam". Pensamiento Crítico. Nr. 4, La Habana, 1967. pp. 69-85.
- 527.- THAN LU'ONG. "Histoire résume du Vietnam". Lenguas Extranjeras. Hanoi, 1955-
- 528.- THAN SON PHAN. "Le Mouvement ouvrier viatnamien de 1920-1930" Le Mouvementi social, Nr 90, Paris, 1975.
- 529.- THAN TIN. "Con los pilotos de los 8-52". La Habana, 1973, 42 pp.
- 530.- THOMPSON, ROBERTS "Los principios fundamentales de la contrainsurgencia La

Anexo 4: Orientación bibliográfica

- insurgencia comunista en Malasia y Viet Nam". Ed. Chatio and Windus, Londres. 1966.
- 531.- THORNE y BUTLER, compiladores. 'The new soldier'. Collier. 1971.
- 532.- TO MINH TRUNE "Luttes étudiantes au Sud Vietnam". Etudes Vietnamiennes. Langues Extranjeras. Hanoi octubre 1965, pp. 58-83.
- 533.- TRANG DANG "No pudieron doblegarnos". Tricontinental, Nr 42. La Habana. 1975. pp. 92-108
- 534.- TRAN HUY LIEU "Les Soviets du NGHE-Thin de 1930-1931 au Vietnam" Langues Extranjeras. Hanoi. 1960, 50 pp.
- 535.- TRAN MAJNAM. "The narrow stop. of land. the story of a journey" Langues Extranjeras Hanoi, 1969. 211 pp.
- 536.- TRAN VAN GIAU "The South Viet Nam, Liberation National Front". Langues. Extranjeras. Hanoi 1962, 87 pp.
- 537.- TRAN VAN TIEN. "Con el tío Ho". instituto Cubano del Libro, La Habana. 1974. 446 pp.
- 538.- TRIBUNAL RUSELL "Sesiones de Estocolmo y Roskilde". Siglo XXI. Madrid. 1969.
- 539.- TRINQUIER, ROGER "Guerra, subversión, revolución". Editorial Rioplatense. Buenos Aires, 1975. 220 pp.
- 540.- TRUONG CHINH. "Sobre la revolución vietnamita" (Informe al II Congreso del PTV en 1951). EÁ Nuestro Tiempo, México, 1980.
- 541.- TRUONG CHINH. "Pour la réalisation de la reforma agraire". Langues Extranjeras, Hanoi, 1955,
- 542.- TRUONG CHINH. "La resistencia vencerá". Langues Extranjeras, Hanoi, 1987, 160 pp.
- 543.- TRUONG CHINH. "El presidente Ho Chi Minh". instituto del Libro, La Habana, 1969,
- 544.- TRUONG CHINH. "El Marxismo vietnamita". Grijalbo, México, 1972. 159 pp.
- 545.- TRUONG CHINH. "El presidente Ho Chi Minh, líder de la clase obrera y del pueblo de Wat Nam". Langues Extranjeras, Hanoi, 1976, 98 pp.
- 548.- TRUONG CHINH. "Selected Writings". Hanoi 1977, 818 pp.
- 547.- TRUONG CHINH. "Hồ Chí Minh: Vida y obra ejemplares", Langues Extranjeras, Hanoi, 1978, 88 pp.
- 548.- TRUONG CHINH. "La victoria de Dien Bien Phu, es motivo de orgullo para el pueblo vietnamita". Tricontinental Nr. 95. La Habana, Mayo, 1984, pp. 19-26.
- 549.- TRUONG SON. "Cinq leçons d'une grande victoire". Langues Extranjeras, Hanoi, 1967, 78 pp.
- 550.- TRUONG SON. "Viet Nam: cinco lecciones para una victoria". Tricontinental Nr. 3, La Habana, 1987, pp. 67-112.
- 551.- UHL, MICHAEL "U.S. Assistance Programa in Vietnam". 1971,
- 552.- VASALL, GABRIELLE. "Mes trois ans d'Annam". Librairie Hachette, Paris, 1912, 302.
- 553.- VAN PHUONG y THAU. "La mise en valeur de l'Indochine et la bourgeoisie Vietnamite". Lutte de classe. Avril, 1930.

Anexo 4: Orientación bibliográfica

- 554.- VALDES VIVO, RAUL. *"Relatos do Wat Nam el Sur"*. Editora Política, La Habana. 1966, 178 pp.
- 555.- VALDES WO, RAUL. *"Embajada en la selva y antas: paralelo 17"*. Ciencias Sociales, La Habana, 1980, 147 pp.
- 556.- VAN TIEN DUNG. *"Vietnam: problèmes militaires actuels"*. Lenguas Extranjeras, Hanoi, 1981. 187 pp.
- 557.- VAN TIEN DUNG. *"El ataque a Buon Me Thuot"*. Ed. AVN, Nr. 218, La Habana, 1985, pp. 6-10.
- 558.- VIET HOANG KUOC. *"Pauple héroïque"*. Maspero, Paris, 1965.
- 559.- VIET NAM *"Un siglo de lucha"*. Ciencias Sociales, La Habana, 1972, 306 pp.
- 560.- VO KHAN TRI. "Croissance économique de la RDVN", 1945-1965. Hanoi, 1967.
- 561.- VO NGUYEN GIAP. *"El pueblo del sur de Viet Nam vencerá"*. Lenguas Extranjeras. Hanoi 1988, 124 pp.
- 562.- VO NGUYEN GIAP. *"Guerra del pueblo, ejército del pueblo"*. Editora política, La Habana, 1964, 236 pp.
- 563.- VO NGUYEN GIAP. "La ligo» politique et militaire de notre parti". Estudios Vietnamitas Nr. 7, Lenguas Extranjeras, Hanoi, 1965.
- 564.- VO NGUYEN GIAP. *"Récits de la résistance vietnamienne. 1925-1945"*. Maspéro, Paris, 1963, 214 pp.,
- 565.- VO NGUYEN GIAP. *"Una vez más venceremos"*. Lenguas Extranjeras, Hanoi, 1966, 55 pp.
- 566.- VO NGUYEN GIAP. *"Nacimiento de un ejército"*. Pensamiento Crítico, Nr. 22, La Habana, 1968, pp. 235-247.
- 567.- VO NGUYEN GIAP. *"La primera resistencia vietnamita, 1925-1945"*. Grijalbo, México, 1970, 150 pp.
- 568.- VO NGUYEN GIAP. *"Sobre la Revolución de agosto"*. Estudios Vietnamitas, Nr 24, Lenguas. Extranjeras, Hanoi. 1970, 80 pp.
- 569.- VO NGUYEN GIAP. "La guerra del pueblo ha derrotado la guerra de destrucción americana". Lenguas Extranjeras, Hanoi, 1970, 80 pp.
- 570.- VO NGUYEN GIAP. *"El trabajo de la ciencia militar del. Ejército Popular de Viet Nam"*. La Habana, 1970. 61 pp.
- 571.- VO NGUYEN GIAP. *"Guerra de liberación"*, instituto Cubano del Libro, La Habana, 1971, 125 pp.
- 572.- VO NGUYEN GIAP. *"Crecimiento del. Ejército Popular"*. Tricontinental Nr. 23, La Habana, 1971, pp. 17-26.
- 573.- VO NGUYEN GIAP. *"Nace del pueblo, memoria"*. Embajada de Viet Nam en Cuba, La Habana. 1974, 53 pp.
- 574.- VO NGUYEN GIAP. *"Armar a las masas revolucionarlas, construir al ejército popular"*. Ciencias Sociales, La Habana, 1975, 263 pp.
- 575.- VO NGUYEN GIAP. *"Artos y mesas inolvidables"*. Lenguas Extranjeras, Hanoi, 1975, 425

Anexo 4: Orientación bibliográfica

pp.

- 576.- VO NGUYEN GIAP. *"Guerra del pueblo contra guerra de destrucción"*. Ciencias Sociales, La Habana, 1976. 234 pp.
- 577.- VO NGUYEN GIAP. *"Dren Bien Phu"*. Lenguas Extranjeras, Hanoi, 1984, 75 pp.
- 578.- VO NGUYEN GIAP y VAN TIEN DUNG. *"La gran ofensiva general a insurrección en la primavera de 1975"*. Embajada de la RDVN, La Habana. 1976, 48 pp.
- 579.- VO NGUYEN GIAP. *"Lucha armada, fuerza armada"*. Ediciones Combate, Buenos Aires, 104 pp.
- 580.- VO NGUYEN GIAP. *"Selected writings"*. Lenguas Extranjeras, Hanoi 1977, 544 pp.
- 581.- VO NGUYEN GIAP. *"Guerra popolare et defensa de la patrie socialista"*. Lenguas Extranjeras, Hanoi, 1982, 63 pp.
- 582.- VOLSKI, DIMITRI. *"La gran victoria del pueblo vietnamita"*. Editorial Novosti, Moscú, 1973,46 pp.
- 583.- VU CAN. *"Nonth Vietnam: a daity resistance"*. Lenguas Extranjeras, Hanoi, 1975, 197 pp.
- 584.- VARIOS AUTORES *"La mujer vietnamita"*. Revue. Estudios vietnamitas, Hanoi, 1966.
- 585.- XIMENEZ (Colonel Lacheroy). *"A chronicle of principal «venta relating trie indochino quattón, 1940-1954"*. Edil Shíhchieo Chimschlh, Pekín, 1954.
- 586.- XIMENEZ (Colonel Lacheroy). *"La guerre révolutionnaire"*. Hevue Mililaire d'information, Nr. 28. Parts, febrero-marzo, 1957.
- 587.- XIMENEZ (Colonel Lacheroy). *"La campagne d'Indochine lacon de guerre révolutionnaire"*. CMISOM., Parts.
- 588.- XUAN THUY. *"Las tres tareas del momento"*. Tricontinental, Nr. 42, La Habana, 1975, pp. 172-175.
- 589.- WARBEY, WILLIAM. *"Documentos internacionales sobre Viet Nam"*. Editorial Ayuso, Madrid, 1972, 175 pp.
- 590.- WESTMORLANO, W. *"Discurso VII Conferencia de ejércitos latinoamericanos"*. (Río de Janeiro. Brasa, septiembre 1968). Tricontinental, Nr. 11, La Habana, 1969.
- 591.- WEISS, PETER. *"Notas sobre la vida cultural de la RDVN"*. Tricontinental, Nr. 25, La Habana. 1971, pp. 141-149.
- 592.- WHITFIELD, DANNY. *"Viet Nam: A Historical Sketch"*. Lenguas Extranjeras. Hanoi. 1974.
- 593.- WOLF, CHARLES jr. *"United States policy and the Third World"*. Little Brown, 1967.
- 594.- *"A statistical fact sheet on the indochina war"*. indochina Resource Canter. 1972.
- 595.- *"After the signing of the Paris Agreements"*. Documents on South vietnams political prisoners". Narmic-Vrc. 1973.
- 596.- *"Apoyar al pueblo vietnamita, derrotar a los agresores yanquis"*. Lenguas Extranjeras. Pekín, 1965, libros 1, 2, 3, y 4.
- 597.- *"A heroic people, memories from the revolution"* Lenguas Extranjeras, Hanoi, 1960, 262 pp.-

Anexo 4: Orientación bibliográfica

- 598.- Bases para una solución del problema de Viet Nam". Principales documentos da la RDVN y del GPR de VS. Lenguas Extranjeras, Hanoi. 1971, 51 pp.
- 599.- "Breve estudio del nuevo Programa Político del FNL". Comité de Solidaridad con Viet Nam, La Habana, 1968
- 600.- "CIA'S Covert operations vs. human rights". Center for National Security Studies. New York.
- 601.- "Contra la agresión norteamericana". Documentos Asamblea de la RDVN". Lenguas Extranjeras. Hanoi, 1965, 122pp.
- 602.- "Congress of the Viet Nam Fatherland Front". Lenguas Extranjeras. Hanoi, 1971, 122 pp.
- 603.-"Cómo viven los sudvietnamitas". Comité de Solidaridad con Viet Nam. La Habana, 1965, 55 pp.
- 604.- "Constitución de la República Democrática de Viet Nam". Ministerio de Justicia, La Habana, 1966, 29 pp.
- 605.- "Comuniqué of the Congress of the Viet Nam alliance of National Democratic and Peaces Forcee". Vietnam Studies. Nr. 23, 1970, pp. 341-378.
- 606.- "Conozcamos mejor a Viet Nam". Comité Cubano do Solidaridad con Viet Nam, La Habana. 1968.
- 607.- "Crímenes yanquis en la RDVN". Embajada de la RDVN en Cuba, La Habana, 1972, 15 pp.
- 608.- "Cómo USA respeta sus compromisos". Tricontinental, Nr. 42, La Habana, 1975, pp. 178-189.
- 609.- "Con el Tío Ho" Tricontinental, Nr, 40, La Habana, 1974, pp. 127-142.
- 610.- "Con Viet Nam". Tricontinental. Nr. 29-30. La Habana. 1972. pp. 133-143.
- 611.- "De la recen quite trancarse a Địch Biên Phủ. 1946-1954'. lenguas. Extranjeras, Hanoi, 1986, 250 pp.
- 612.- "Documentos acerca las conversaciones oficiales en Paris entre la RDVN y. EE.UU.". instituto Cubano del Libro, La Habana, 1968, 164 pp.
- 613.- "Dos años de derrota de la "guerra local" de EE.-UU. en Viet Nam del Sur". En Viet Nam, Nr. 118, Julio 1967.
- 614.- "Documentos militares del partido, 1939-1945". Ediciones. Ejército Popular, Hanoi, 1967.
- 615.- "El neocolonialismo norteamericano en Viet Nam del Sur". Lenguas Extranjeras, Hanoi, 1972, 251 pp.
- 616.- "Ellos han regresado del Viet Nam del Norte". Lenguas Extranjeras, Hanoi, 1968, 150 pp.-
- 617.- "En las zonas liberadas". Tricontinental. Nr. 42, La Habana, 1975, pp. 178-189. Y en Viet Nam del Sur vencerá, Nr. 34, abril 1969.
- 618.- "El poder revolucionario a nivel provincial ha acedado ya constituido en las 41 provincias y en las seis mayores ciudades de Viet Nam del Sur" Viet Nam del Sur vencerá, Nr. especial, diciembre 1960.
- 619.- "El programa político de la alianza do las fuerzas nacionales, democráticas y pacíficas de Viet Nam se cumplirá". En Viet Nam del Sur vencerá, Nr. 32, octubre 1968.

Anexo 4: Orientación bibliográfica

- 620.- "El auge del Frente Patriótico de Indochina (1936-1939). La movilización por la libertad nacional (1939-1945), y la Revolución de Agosto". En Viet Nam, Ni. 148, 1970.
- 621.- "Ethnic Minorities in Viet Nam" Lenguas Extranjeras, Hanoi, 1934, 305 pp.
- 622.- "El relojero de Den Bien Phu". Editorial Arte y Literatura, La Habana, 1976.
- 623.- "El Viet Nam de hoy" Lenguas Extranjeras, Hanoi, 1967. 158 pp.
- 624.- "El papel del FNL de Viet Nam del Sur". Cuba Socialista, Nr. 65. La Habana, 1967, pp. 75-87.
- 625.- "El marxismo-leninismo, sobre la guerra y el ejército". Editorial Orbe, La Habana, 1978, pp. 95-155, cap. II.
- 626.- "Face au Skyhaww, guerre d'escalada et chansons sur la paix". Lenguas Extranjeras, Hanoi.
- 627.- "Habla el GP.P de la República de Viet Nam del Sur. Por el cumplimiento de los Acuerdos de Paria". Tricontinental, Nr. 40, La Habana, 1974, pp. 93-104.
- 628.- "Juicios del Tribunal Rusoell". Ed. Gallmard, Paris, 1968.
- 629.- "La Trance cómplice de Saigón: la stratégie néocoloniale", FSI, Nr. 7, Maspero, Paris, 1974.
- 630.- "La Politique française en Indochina". FSI, Nr. 4, Maspero, Paris, 1972.
- 631.- "La juventud universitaria urbana de Viet Nam del Sur es indomable". Viet Nam del Sur, I". 11, mayo 1971.
- 632.- "La situación militar en Viet Nam del Sur durante los primeros meses de 1970". Viet Nam del Sur Vencerá, Nr. especial, junio 1970.
- 633.- "La estación seca de 1968 a 1987, fracaso de los yanquis y victoria de las FAPL". Viet Nam del Sur Vencerá, Nr. 24, Julio 1967.
- 634.- "La estrategia de vietnamización de la guerra de los Estados Unidos ha fracasado, esté fracasando y fracasará!". Viet Nam del Sur Vencerá, Nr. Especial, diciembre 1971.
- 635.- "Las victorias de significación estratégica en la ofensiva". Embajada de la RDV. La Habana, 1973, 17 pp.
- 636.- "Las grandes batallas contra la agresión de los feudales chinos". Lenguas Extranjeras, Hanoi, 1979, 149 pp.
- 637.- "La lucha de liberación nacional en Viet Nam del Sur". Misión FNL en Cuba, La Habana, 1984.
- 638.- "Las zonas liberadas de Viet Nam del Sur", En Viet Nam del Sur Vencerá, Nr. especial, diciembre 1965.
- 639.- "La solidaridad entre Viet Nam, Laos y Kampuchea, como ejemplo". Ponencia. Seminario internacional de solidaridad con los países indochinos. Tricontinental. Nr. 80. La Habana, 1982.
- 640.- "La participación de la mujer en la lucha vietnamita". Mujeres, Nr. 3 de 1965: Nr. 9 de 1988 y Nr. 12 de 1959. La Habana.
- 641.- "La gran victoria del pueblo vietnamita". Declaraciones y discursos. La Habana, 1975, 60 pp.

Anexo 4: Orientación bibliográfica

- 642.- "La tragédie vietnamienne vue par des quakers americaine. Propositions nouvelles pour la paix". Editions du Pavillon, Paris. 1967, 203 pp.
- 643.- "La guerra de Viet Nam y la estrategia global contrarrevolucionaria del imperialismo yanqui". Embajada de la RQVN, La Habana, 1971, 29 pp.
- 644.- "La guerre speciales des Etats-Unis aux Sud-Vietnam". Ministerio RR.EE. Hanoi. 1964.
- 645.- "Le Travail idiologique et politique chez les payeans". Eludes vietnamiennes, Nr, 2, Hanoi, 1984.
- 646.- "La monde et l'escalade yankee au Nord Vietnam". Ministerio de RR.EE., Hanoi, 1965, 117 pp.
- 647.- "Les premiers yours da notre combat". Lenguas Extranjeras, Hanoi, 1962, 242 pp.
- 646.- "Le Congresas des Representants du People du Sud Viet Nam". Editions Gial Phong, Viet Nam del Sur, 1969.
- 649.- "Le point de vue du Viet Nam". Lenguas Extranjeras, Hanoi, 1968.
- 650.- "Los católicos y el movimiento nacional". Lenguas Extranjeras, Hanoi, 1979, 199 pp.,
- 651.- "Los crímenes cometidos por los yanquis y sus lacayos en la prisión de Con Dac". La Habana, 1970,98 pp.
- 652.- "Los Hoa en Viet Nam". Editorial Ciencias Sociales, La Habana, 1979, 220 pp.
- 653.- "Los cuatro primeros Congresos de la Internacional Comunista". Siglo XXI, Cuadernos Pasado y Presente, Nrs. 4347, México.
- 654.- "Manifiesto da la Alianza de las Fuerzas Nacionales, Democráticas y pacíficas da Viet Nam". Comité de Solidaridad con Viet Nam, La Habana, 1968.
- 655.- "Memorándum sur les relations entre le Vietnam et le France". Ediciones RDVN, Hanoi, 1947.
- 656.- "Physionomie d'un pouviar". Ediciones de Viet Nam del Sur. Hanoi, 1971,112 pp.
- 657.- "Por Viet Nam". instituto Cubano del Libro, La Habana, 1974, 466 pp.
- 658.- "Presos políticos (del régimen de Saigón) después de la Arma del acuerdo de Paris". Tres partes, Saigón, 1973.
- 659.- "Primer Symposio sobre el genocidio yanqui en Viet Nam". Documentos. Ciencias Sociales, La Habana, 1988, 320 pp.
- 660.- "Pueblo Heroico. Memorias da militantes". Lenguas Extranjeras, Hanoi, 1961, 245 pp.,
- 661.- "Resolución fundamental del Congreso de Representantes del pueblo de Viet Nam del Sur". Viet Nam del Sur Vencerá, Nr. especial, julio 1889.
- 662.- "Revolutionnairee vietnamiens et Pouviar colonial en indochina. 1932-1937" Masparo, Parla, 1875.
- 663.- "Saigon, les prisonniers". FSI. Nr 6, paria.
- 664.-"Saigon: Un regime en question: les prislonniers politiques". Editions Sud. Est Asia, Paria, 1974.
- 665.- "Scenes de l'offensive et des soulèvements généralises". Lenguas Extranjeras, Hanoi, 1968.

Anexo 4: Orientación bibliográfica

®2 pp.

- 666.- "Segundo Symposium sobre el genocidio yanqui en Viet Nam". Documentos, Ciencias Sociales, La Habana, 1970, 284 pp.
- 667.- "Talamodeta triunf". Prisma, Stockholm, 1973. 260 pp.
- 668.- "Talento político, militar y diplomático de Nguyễn Trai". Tricontinental, Nr. 74, La Habana, 1961, pp. 46-56.
- 669.- "The British Press and Vietnam". Indochina Solidarity Conference. Londres, Julio, 1973.
- 670.- "The voice of justice". Lenguas Extranjeras, Hanoi, 1963, 158 pp.
- 671.- "The Dallums Committes hearing on wat crimes in Vietnam". Vintage. 1972.
- 672.- "The indochinesse peoples". Lenguas Extranjeras, Hanoi, 1970, 150 pp.
- 673.- "Toda la humanidad progresista a Nixon". Embajada do la RDVN en Cuba, La Habana, 1972, 20 pp.
- 674.- "Tribunal Russel-Estocolmo 1957". Documentos. Instituto Cubano del Libro, La Habana, 1970, 540 pp.
- 675.- "Tumba de un acuerdo y de un ejército invencible". En Punto Final, Nr. 15, Documentos, Santiago da Chito, Noviembre 1966, 8 pp.
- 676.- "Un año de ofensiva general y levantamiento simultáneo" Viet Nam del Sur vencerá, Nr. 34, abril 1968.
- 677.- Varios autores. "Donde está Viet Nam". Ediciones La Tertulia, La Habana, 1968.
- 678.- Varios Autoras. "Le educación en Viet Nam". Editorial Ciencias Sociales, La Habana, 1968.
- 679.- Varios autores. "Cartas del sur". Lenguas Extranjeras, Hanoi, 1986.
- 680.- Varios autores. "Relatos del Viet Nam heroico". Colección Cocuyo, La Habana, 1969, 212 pp.
- 681.- "Viet Nam". Boletín Tricontinental, Nr. 7, La Habana, octubre 1972.
- 682.- "Viet Nam: la revolución en guerra". En Historia del movimiento obrero, libro 5, Centro. Editor de América Latina, Buenos Aires, 1974, pp. 129-160.